

Montageanleitung für ungefederte Griffe

Inhalt

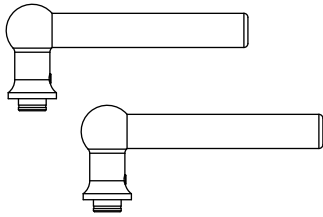

Griff



Holzschraube

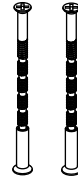

M4-Durchsteckschraube

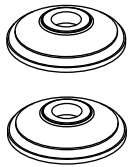

Rosette



Threadlock



Gewindestift

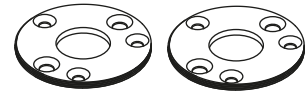

Aufspannplatte

Benötigte Werkzeuge

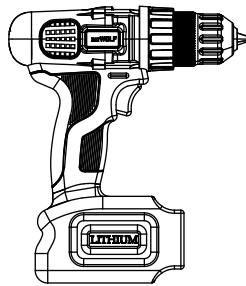

Bohrer

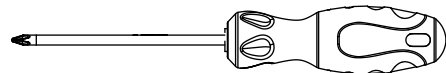

Kreuzschlitzschraubenzieher



12-mm-Bohreinsatz



8-mm-Bohreinsatz



2-mm-Bohreinsatz



Zange

Montageanleitung für ungefederte Griffe

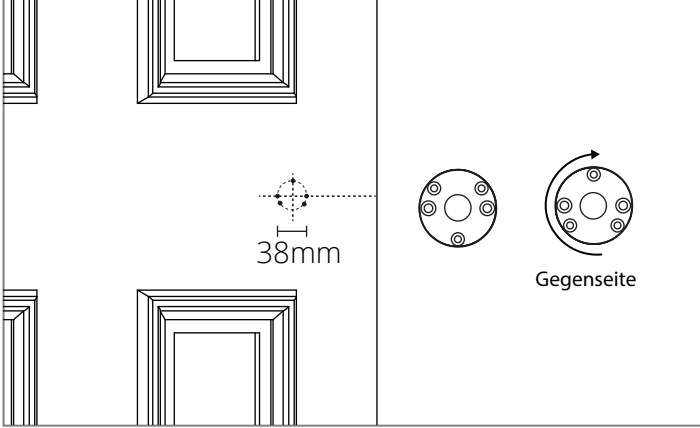
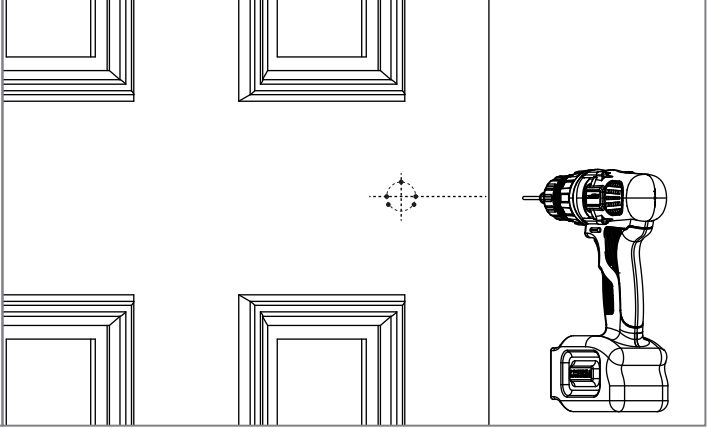
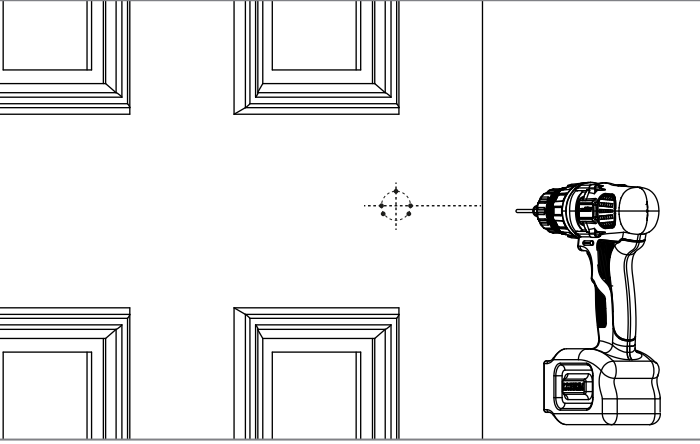
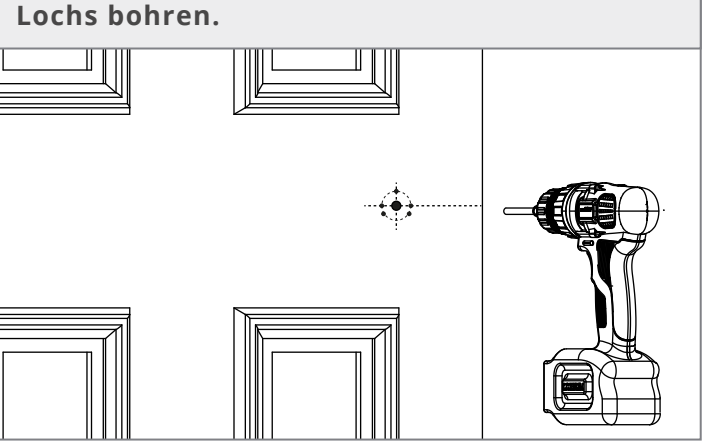
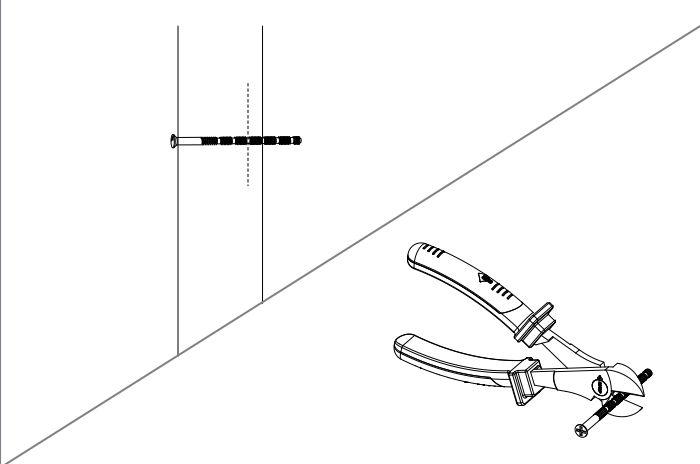
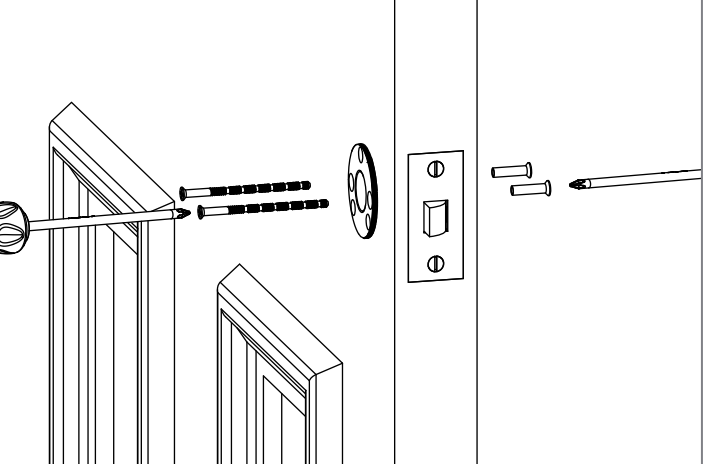
<p>1 Mittellinien und Lochabstände auf beiden Seiten der Tür markieren</p>	<p>2 Für die Durchsteckschrauben bohren Sie dann mit dem 8-mm-Bohreinsatz Löcher durch die Tür.</p>
 <p>38mm</p> <p>Gegenseite</p>	
<p>3 Mit dem 2-mm-Bohreinsatz für die Holzschrauben Löcher vorbohren</p>	<p>4 Für den Drückerstift mit dem 12-mm-Bohreinsatz durch die Mitte des Lochs bohren.</p>
	
<p>5 Schrauben zuschneiden, sodass sie kürzer sind als die Türbreite</p>	<p>6 Fixe Drückerstifte mit den Durchsteckschrauben an die Tür schrauben</p>
	

Montageanleitung für ungefederte Griffe

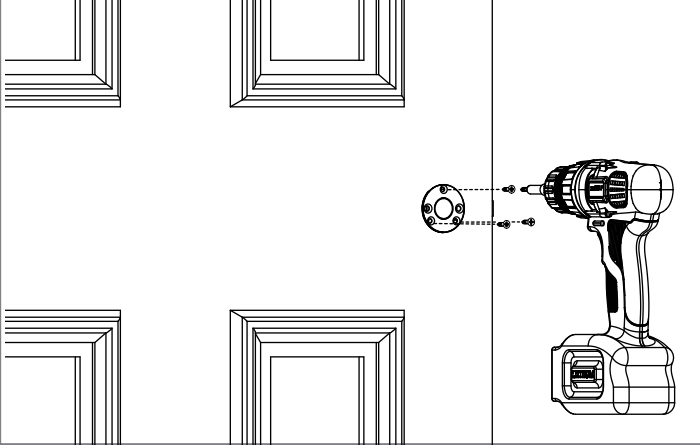
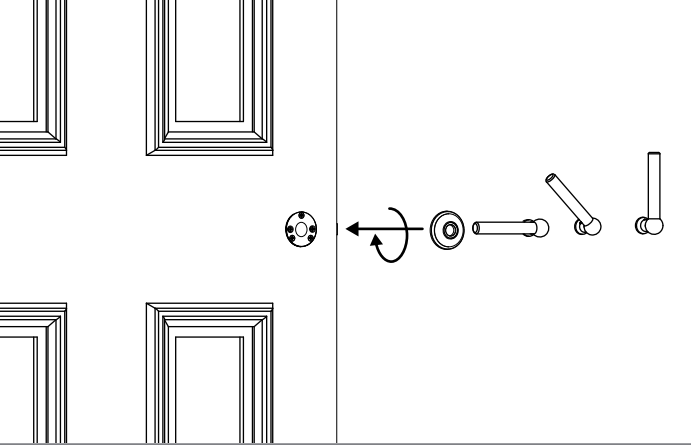
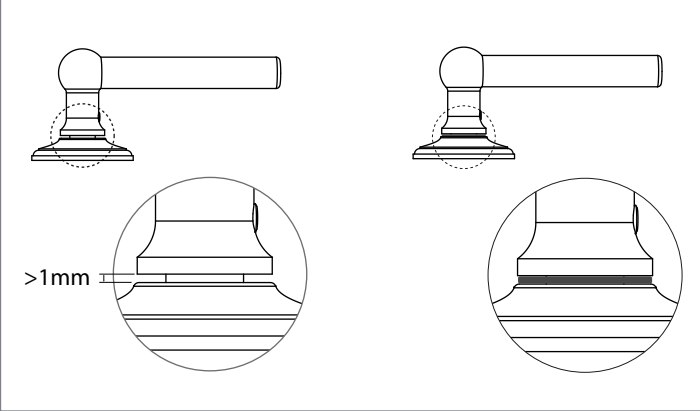
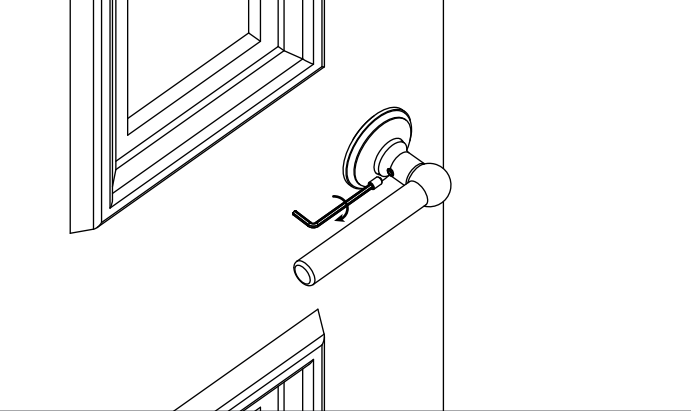
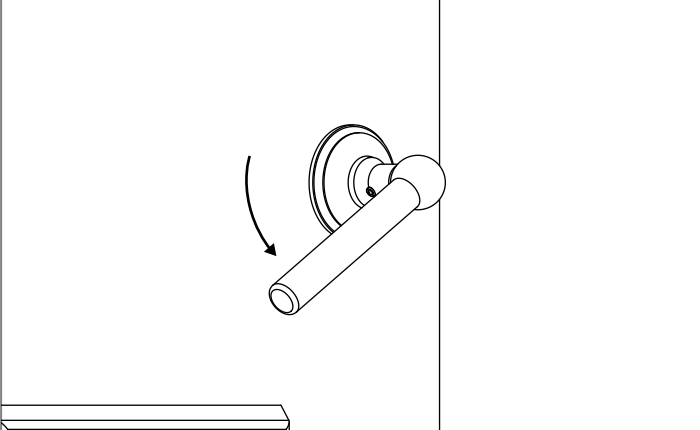
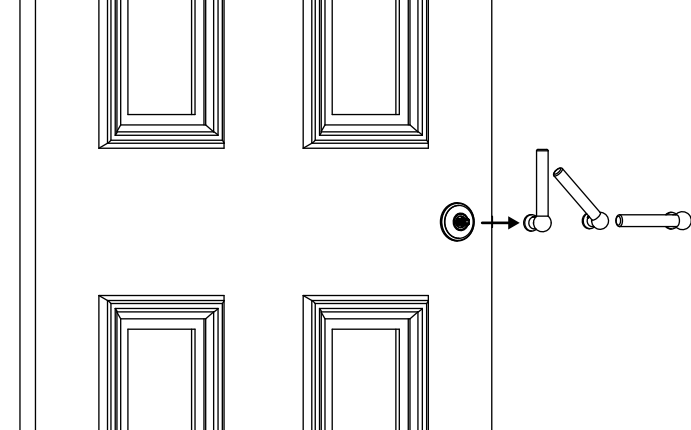
<p>7 Holzschrauben in die Tür schrauben</p>	<p>8 Gewindestift in den Griff schrauben und prüfen, dass er waagrecht ausgerichtet ist</p>
	
<p>9 Wenn nach dem Anschrauben des Griffs ein Spalt von mehr als 1 mm zwischen Griff und Rosette vorhanden ist, füllen Sie den Spalt mit der Unterlegscheibe.</p>	<p>10 Gewindestift in den Griff schrauben und prüfen, dass er waagrecht ausgerichtet ist</p>
	
<p>11 Griff montieren und Leichtgängigkeit prüfen</p>	<p>12 Griff abmontieren</p>
	

Montageanleitung für ungefederte Griffe

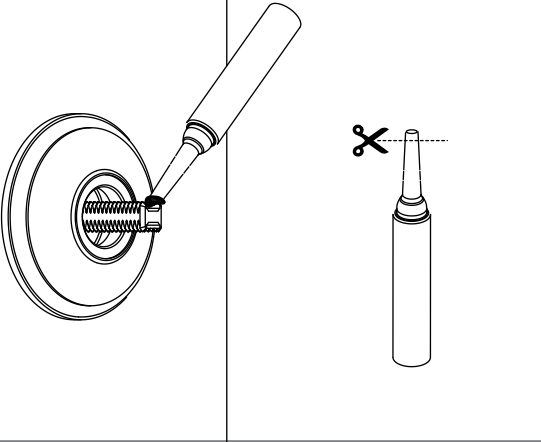
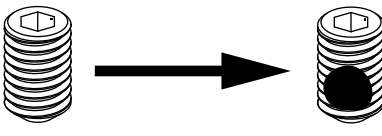
13 Threadlock auf Drückerstift geben	14 Threadlock auf Gewindestift geben
	
15 Threadlock-Flüssigkeit auf Drückerstift geben und Griff erneut montieren	
