

## Montageanleitung für ungefederte Griffe

### Inhalt

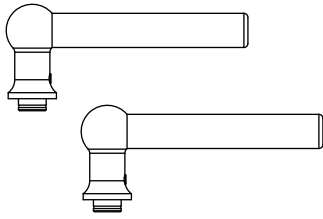

Griff



Holzschraube

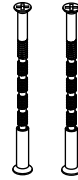

M4-Durchsteckschraube

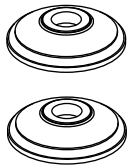

Rosette



Threadlock



Gewindestift

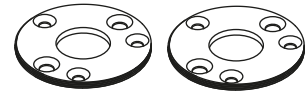

Aufspannplatte

### Benötigte Werkzeuge

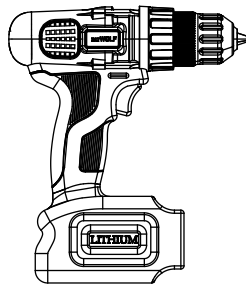

Bohrer

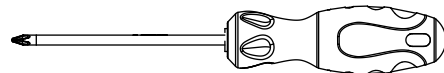

Kreuzschlitzschraubenzieher



12-mm-Bohreinsatz



8-mm-Bohreinsatz



2-mm-Bohreinsatz



Zange

## Montageanleitung für ungefederte Griffe

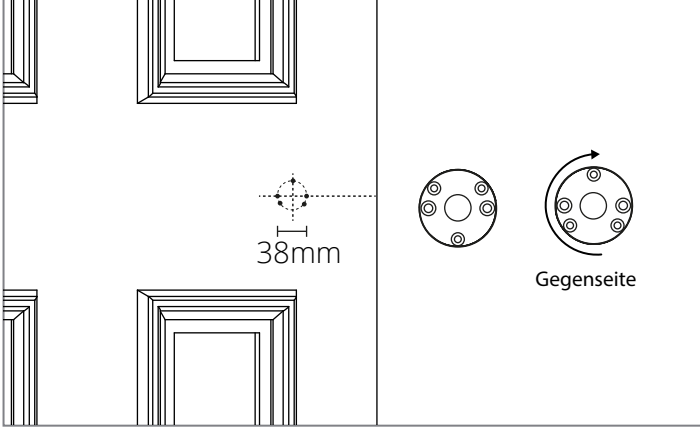
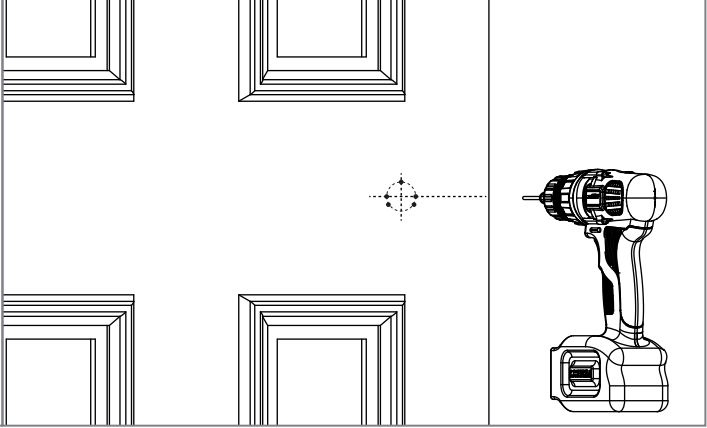
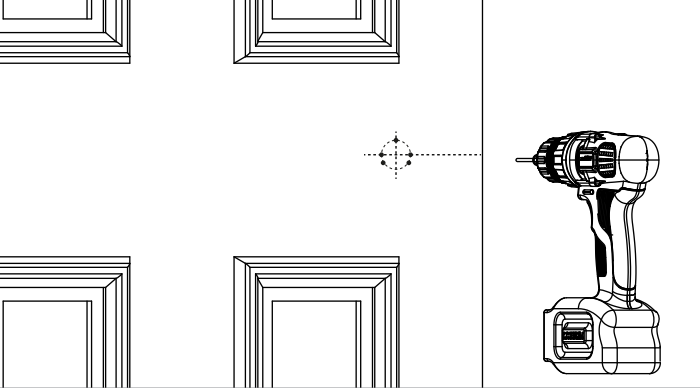
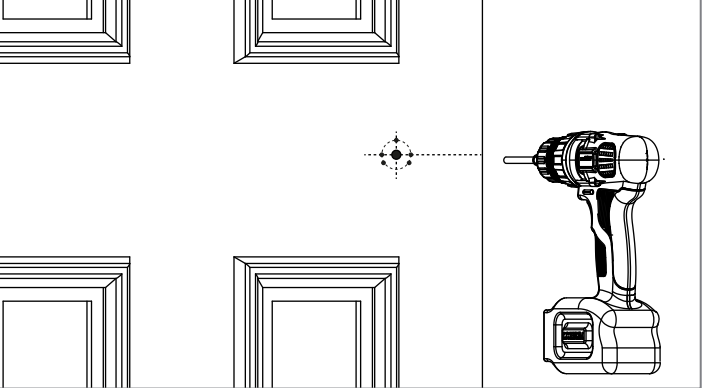
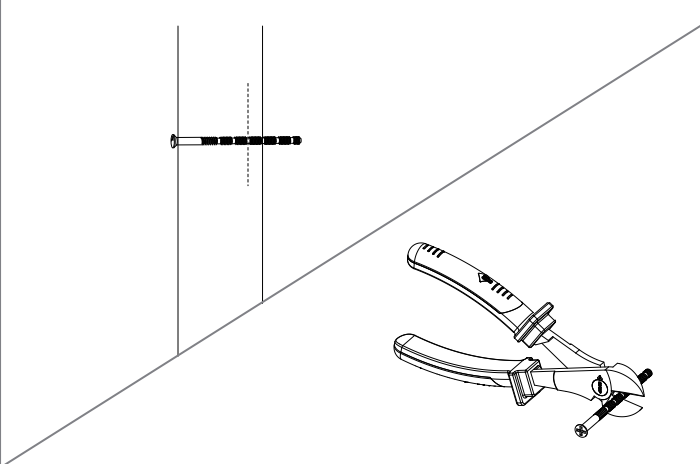
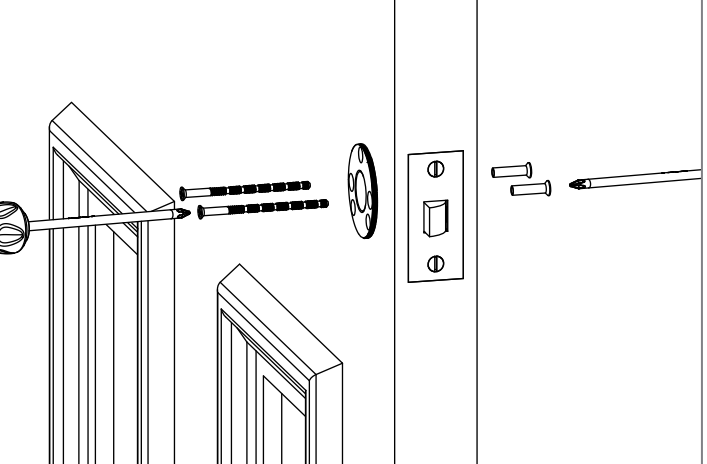
<p><b>1 Mittellinien und Lochabstände auf beiden Seiten der Tür markieren</b></p>	<p><b>2 Für die Durchsteckschrauben bohren Sie dann mit dem 8-mm-Bohreinsatz Löcher durch die Tür.</b></p>
 <p>38mm</p> <p>Gegenseite</p>	
<p><b>3 Mit dem 2-mm-Bohreinsatz für die Holzschrauben Löcher vorbohren</b></p>	<p><b>4 Für den Drückerstift mit dem 12-mm-Bohreinsatz durch die Mitte des Lochs bohren.</b></p>
	
<p><b>5 Schrauben zuschneiden, sodass sie kürzer sind als die Türbreite</b></p>	<p><b>6 Fixe Drückerstifte mit den Durchsteckschrauben an die Tür schrauben</b></p>
	

## Montageanleitung für ungefederte Griffe

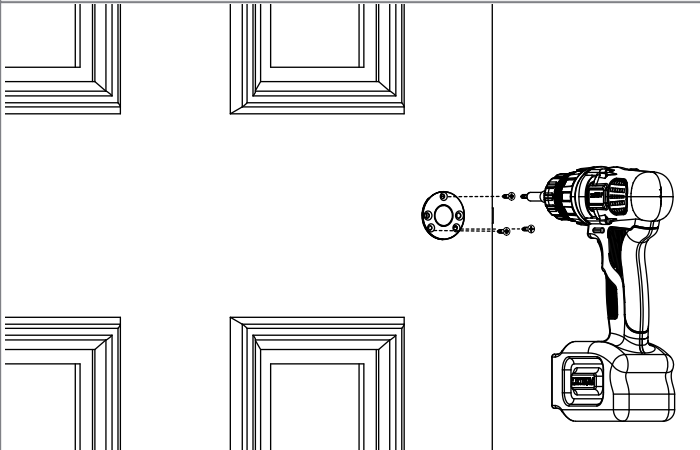
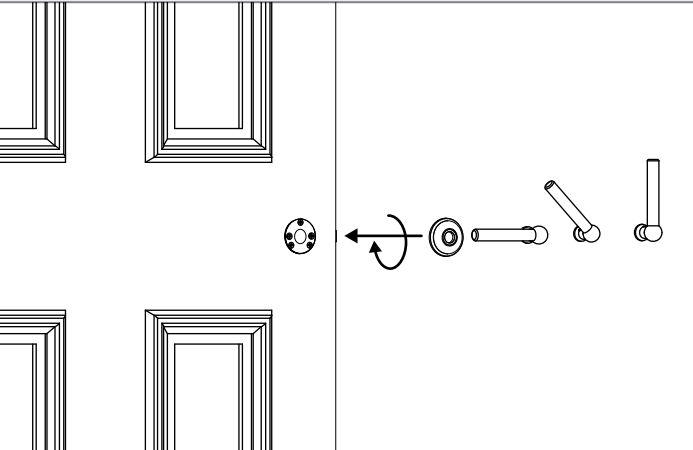
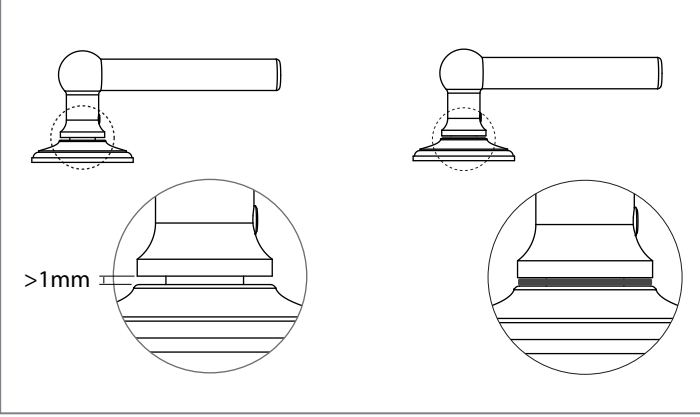
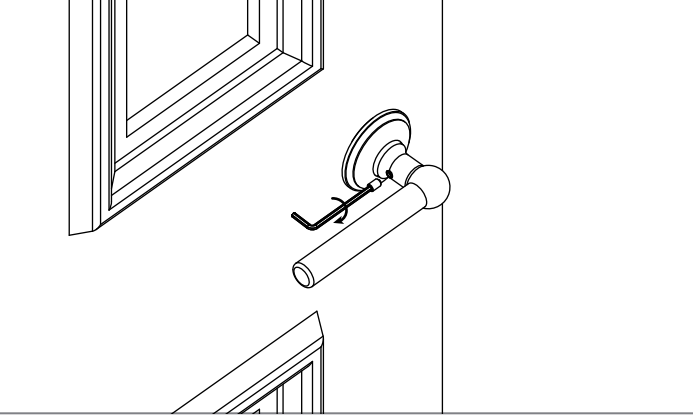
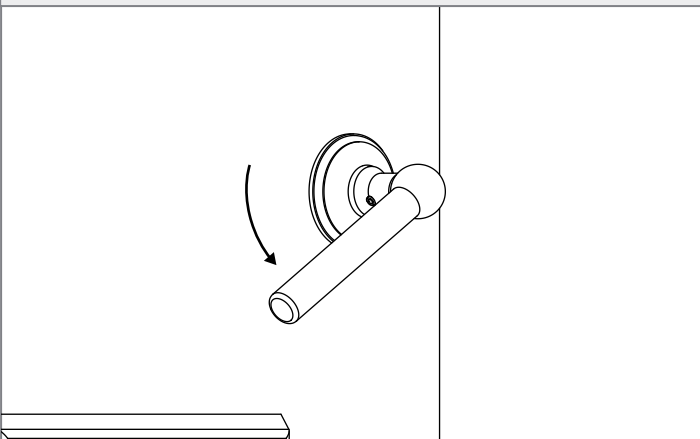
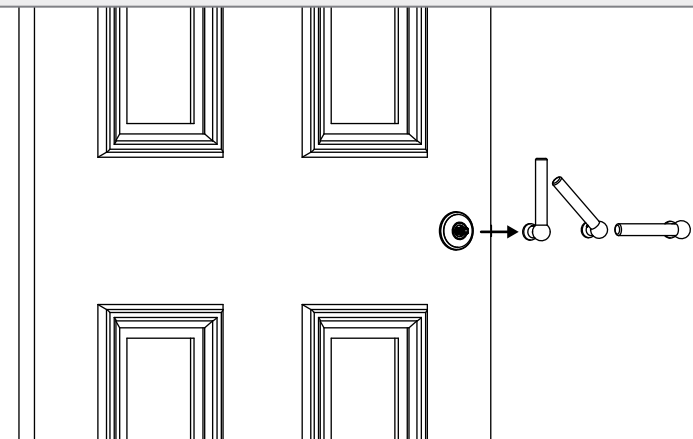
<p><b>7 Holzschrauben in die Tür schrauben</b></p>	<p><b>8 Gewindestift in den Griff schrauben und prüfen, dass er waagrecht ausgerichtet ist</b></p>
	
<p><b>9 Wenn nach dem Anschrauben des Griffs ein Spalt von mehr als 1 mm zwischen Griff und Rosette vorhanden ist, füllen Sie den Spalt mit der Unterlegscheibe.</b></p>	<p><b>10 Gewindestift in den Griff schrauben und prüfen, dass er waagrecht ausgerichtet ist</b></p>
	
<p><b>11 Griff montieren und Leichtgängigkeit prüfen</b></p>	<p><b>12 Griff abmontieren</b></p>
	

### Montageanleitung für ungefederte Griffe

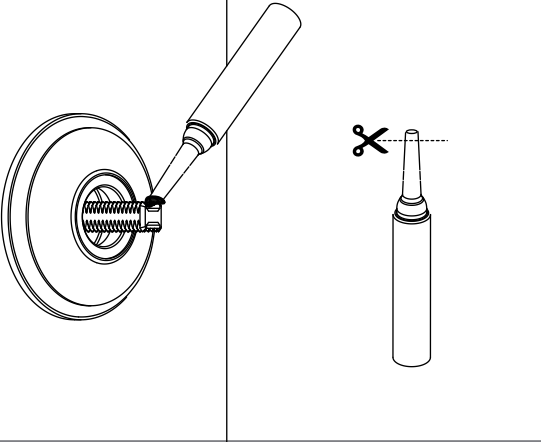
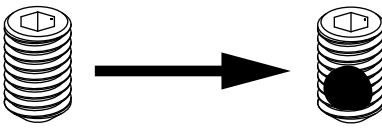
13 Threadlock auf Drückerstift geben	14 Threadlock auf Gewindestift geben
	
15 Threadlock-Flüssigkeit auf Drückerstift geben und Griff erneut montieren	
