

압축봉 주방 패널 BH640-940

(모든 일러스트는 이미지입니다)

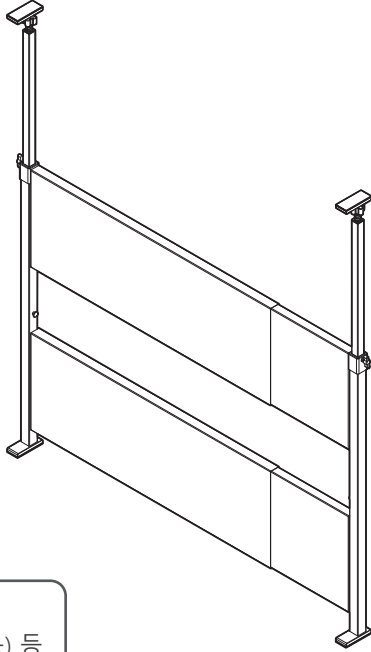

저희 제품을 구매해 주셔서 감사합니다.
설명서를 읽어보신 뒤 올바르게 안전하게 사용해 주세요.
또한, 설명서는 잘 보관하시고 필요할 때 읽어주세요.

| | |
|--------------|-----------------------------|
| 상 품 코 드 | 250898808600 : 화이트(WH) |
| 상 품 코 드 | 250898808800 : 블랙(BK) |
| 사 이 즈 (약) | 넓이64~94×깊이6×높이65~105cm |
| 설치 가능 범위 (약) | 넓이64이상×설치면 깊이6이상×높이65~105cm |
| 재 질 | 스틸, ABS수지, 열가소성 엘라스토머 |
| 질 량 (약) | 3.1kg |
| 내 하 중 (약) | 패널 1장당 5kg/전체 10kg |
| 원 산 국 | 중국 |

필요한 공구

장갑(부상 방지용) 등

본 제품은 상하 설치면에 강력하게 압착하여 설치하는 압착고정식입니다.
강도가 있는 설치면에 설치해주세요. 석고보드 등 부드러운 재료의 설치면에
설치하지 않아주세요. 파손의 위험이 있습니다.

취급시 주의사항

제품을 안전하고 올바르게 사용하여 사고나 위험을 미리 막기 위한 것으므로 설명서에 기재되어 있는 주의사항을 반드시 지켜주세요.



경고

주의사항을 무시하고 따르지 않을 경우 사망하거나 중상을 입을 수 있습니다.

조립이나 설치는 반드시 안정적이고 평평한 장소에서 해주세요. 바닥이나 벽 등을 손상시키지 않도록, 두꺼운 천이나 포장 골판지 등을 깔아 주세요.

● 넘어져 부상이나 파손의 원인이 됩니다.

수평을 유지할 수 있는 장소에 설치하고 사용해 주세요.

● 넘어지거나 다치는 원인이 됩니다.

지주 파이프는 반드시 수직으로 설치해 주세요. 경사가 있는 천장, 바닥에 설치하지 마세요.

● 넘어지거나 다치는 원인이 됩니다.

화기나 난방 기구(스토브 등 근처) 옆에서는 사용하지 마세요.

● 화재나 화상의 원인이 됩니다.

천장과 바닥의 강도를 확인한 후 설치해 주세요.

● 넘어져 부상이나 파손의 원인이 됩니다. 강도가 있는 장소에 비해 압착력이 부족해 내하중이 저하될 가능성이 있습니다.

불안정한 장소에서 설치하지 마세요.

● 넘어져 설치면을 파손시킬 우려가 있습니다.

설치면이 염화비닐제의 크로스등은 강도를 확인해 주세요.

● 염화 비닐제의 크로스 등은 찢어지기 쉬우므로 상처 방지를 위해 설치면에 무색의 면소재의 천을 사용하는 것을 추천합니다)

수도꼭지 근처에 설치하지 마세요.

● 변색 또는 파손의 원인이 됩니다.

본체에 매달리거나, 기대거나, 급격한 힘을 가하지 마세요.

● 파손 또는 부상의 원인이 됩니다.

물건을 걸거나 매달 때, 하중이 한 쪽으로 치우치지 않도록 균등하게 사용해 주세요.

● 본체가 전도되어 부상 또는 파손의 우려가 있습니다.

주의 사항

- 파이프 부분에 유분기가 있을 경우, 사용하기 전 한번 닦아준 뒤 사용해 주세요.
- 본 제품은 업무용이 아닙니다. 본래의 용도 이외에는 사용하지 마세요.
- 제품 또는 포장재를 폐기할 경우, 거주 중인 지자체의 규칙에 따라 주세요.
- 천재지변 등의 불가항력이나 고객님의 취급상의 부주의, 부당한 수리, 개조에 의한 고장, 파손에 대한 보장은 어렵습니다.



주의

주의 사항을 무시할 경우 부상을 입거나 재산상의 손해를 입을 수 있습니다.

본래의 용도 이외에는 사용하지 마세요.

● 부상이나 파손의 원인이 됩니다.

각 파이프의 조인트 또는 부품이 잘 연결되어 있는지, 정기적으로 확인해 주세요.

● 나사가 풀어져있는 상태로 사용하면 넘어져 부상이나 파손의 원인이 됩니다.

직사광선이 닿는 장소 등의 근처에서의 사용은 피해 주세요.

● 변형이나 변색의 원인이 됩니다.

내하중의 범위 내에서 사용해 주세요.

● 부상이나 파손의 원인이 됩니다.

셀로판 테이프 또는 라벨 등을 붙이지 마세요.

● 표면에 풀이 고착되어, 오염의 원인이 됩니다.

본체에 물건을 둔 상태에서 나사 등을 풀지 마세요.

● 넘어져 부상이나 파손의 원인이 됩니다.

제품의 표면을 물기가 많은 수건 등으로 닦지 마세요.

세제, 시너, 벤진, 알코올, 등유 등은 사용하지 마세요.

(화학성분이 들어간 걸레는 주의 사항에 따라 사용해 주세요.)

● 균열이나 변색, 변형의 원인이 됩니다.

유지 관리 방법 및 점검

- 희석한 주방용 중성 세제를 묻힌 부드러운 천을 꼭 짜서 더러워진 부분을 닦아내고, 마른 천으로 물기를 닦아 주세요.
- 시너, 벤진 등 휘발성이 높은 액체는 사용하지 마세요. 변형 및 변질의 원인이 됩니다.
- 나사는 한 달에 한 번 정도 정기적으로 점검해 주세요.

조립하기 전에

- 조립할 장소 (충분히 넓고 평평한 장소)를 확보해 주세요.
- 바닥이나 벽, 상품에 상처가 나지 않게 상품 밑에 두꺼운 수건이나 박스 등을 깔아 주세요.
- 조립 순서를 지키지 않으면 조립이 안되거나 상품 파손의 원인이 됩니다.

부품

① 폴
(좌우로 1세트)

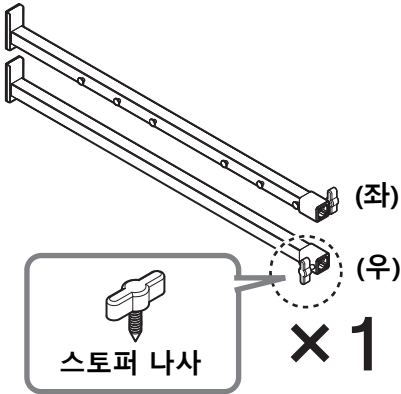

② 압축봉

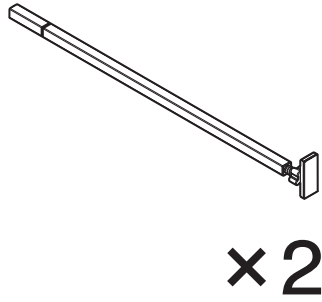

③ 패널
(슬라이드식)

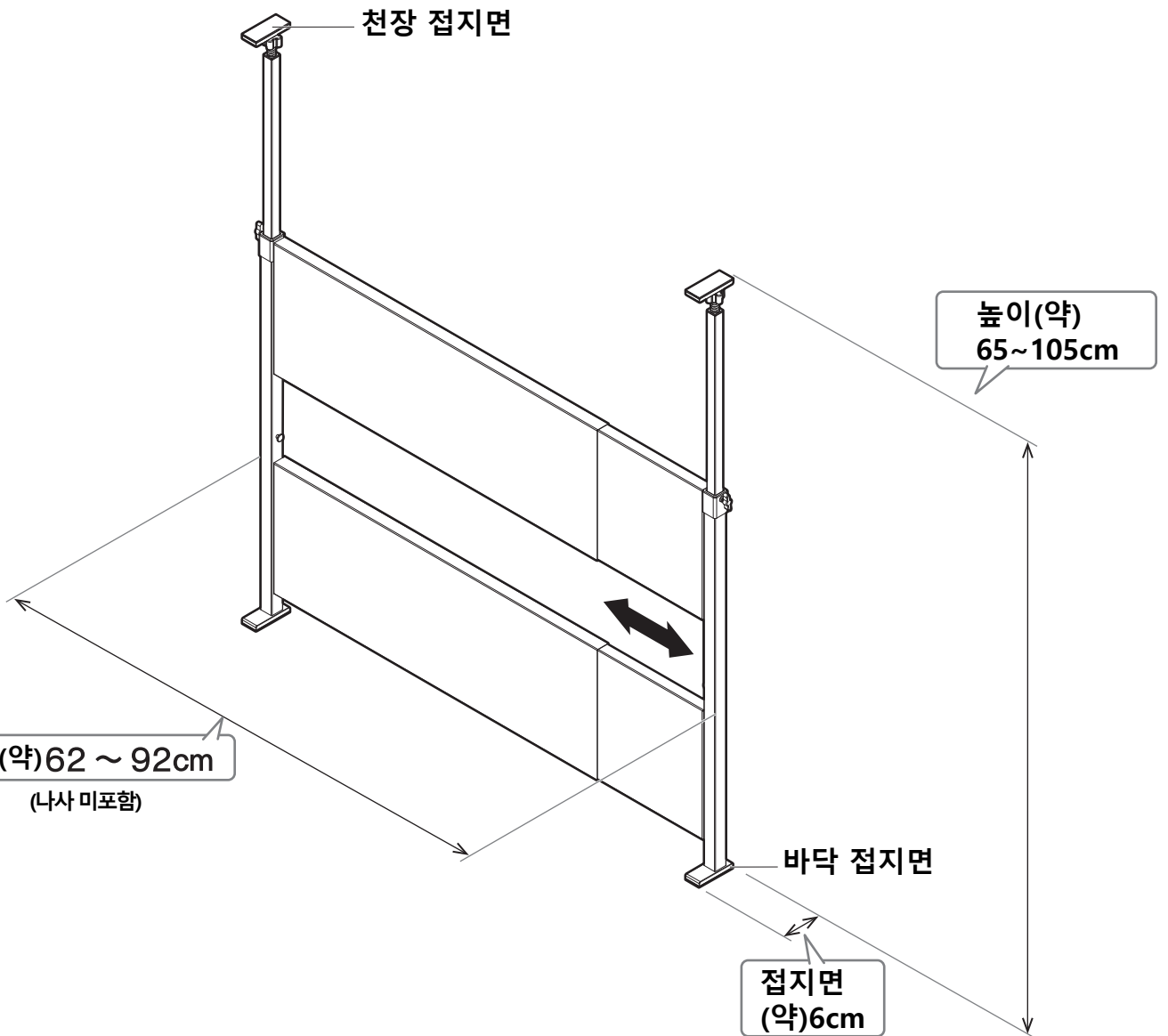
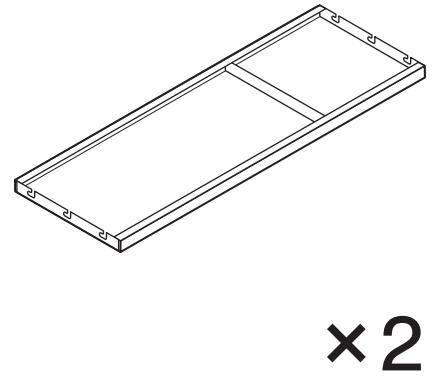

조립방법

- 1** ①의 스톱퍼 나사를 분리합니다.
②를 ①에 밀어 넣어줍니다.

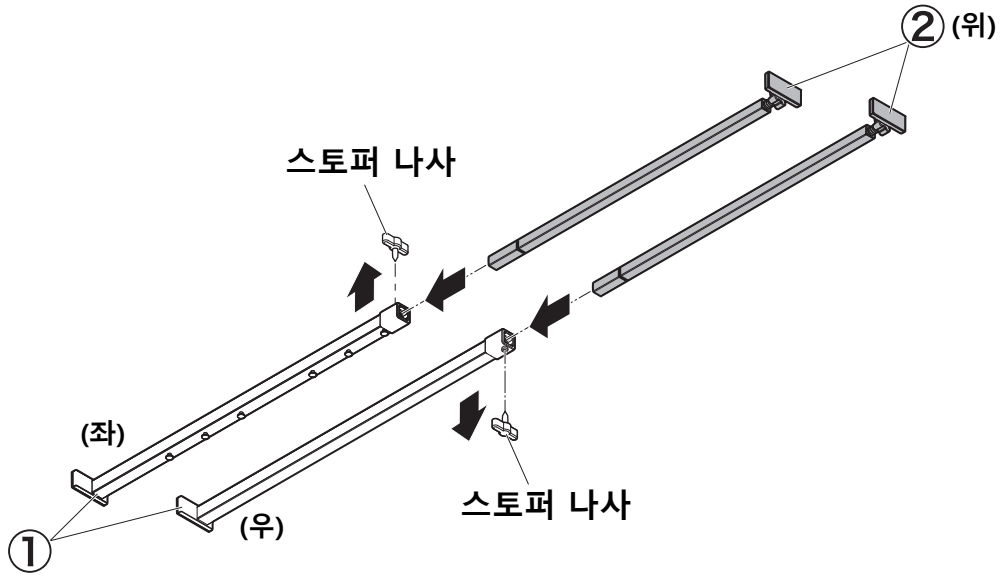

- 2** 스톱퍼 나사를 80%만 조여줍니다. (2곳)
● 스톱퍼 나사는 끝부분이 뾰족한 형태입니다.
한번 나사를 조이게 되면, ②에 자국이 남게 되므로 주의해 주세요.

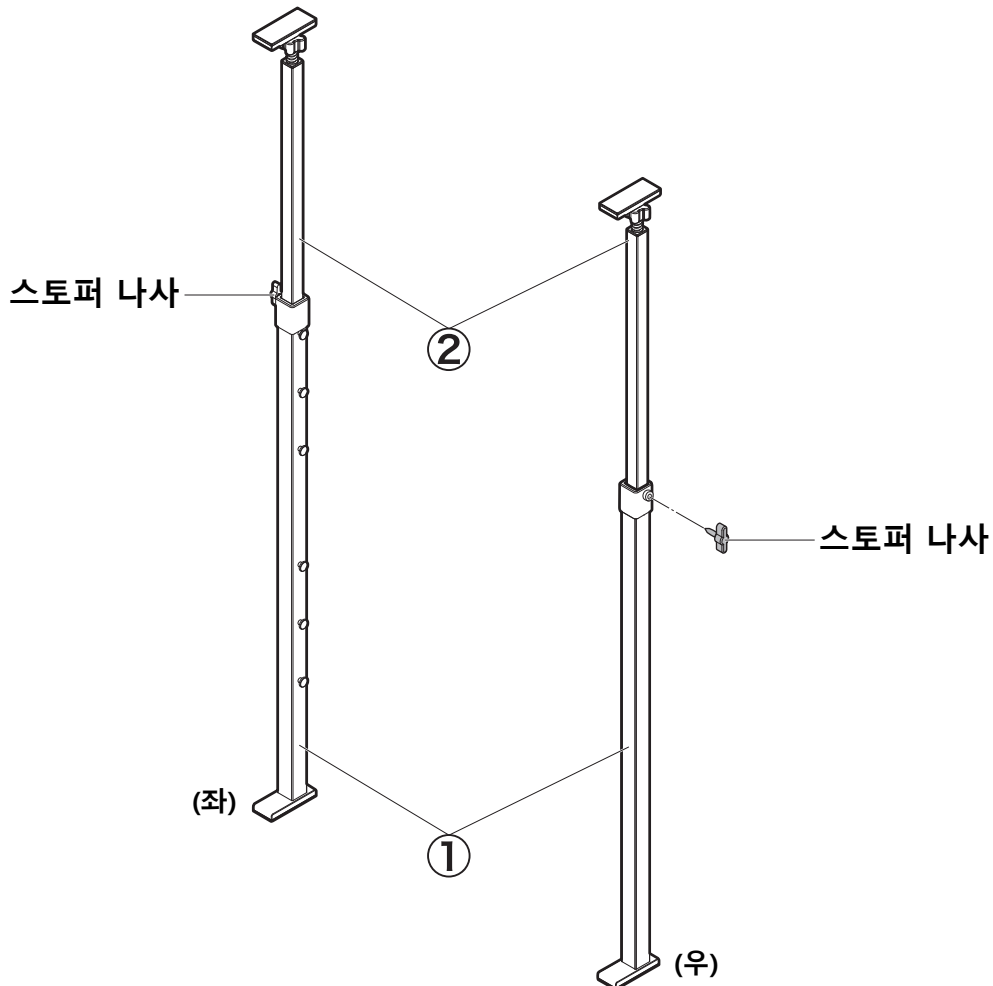

3

주의
설치하기 전에 접지면의 엘라스토머 수지가 벗겨져 있지 않은지 확인해주세요.

1 본체를 원하는 장소에 설치해주세요.(약 62~92cm 범위)

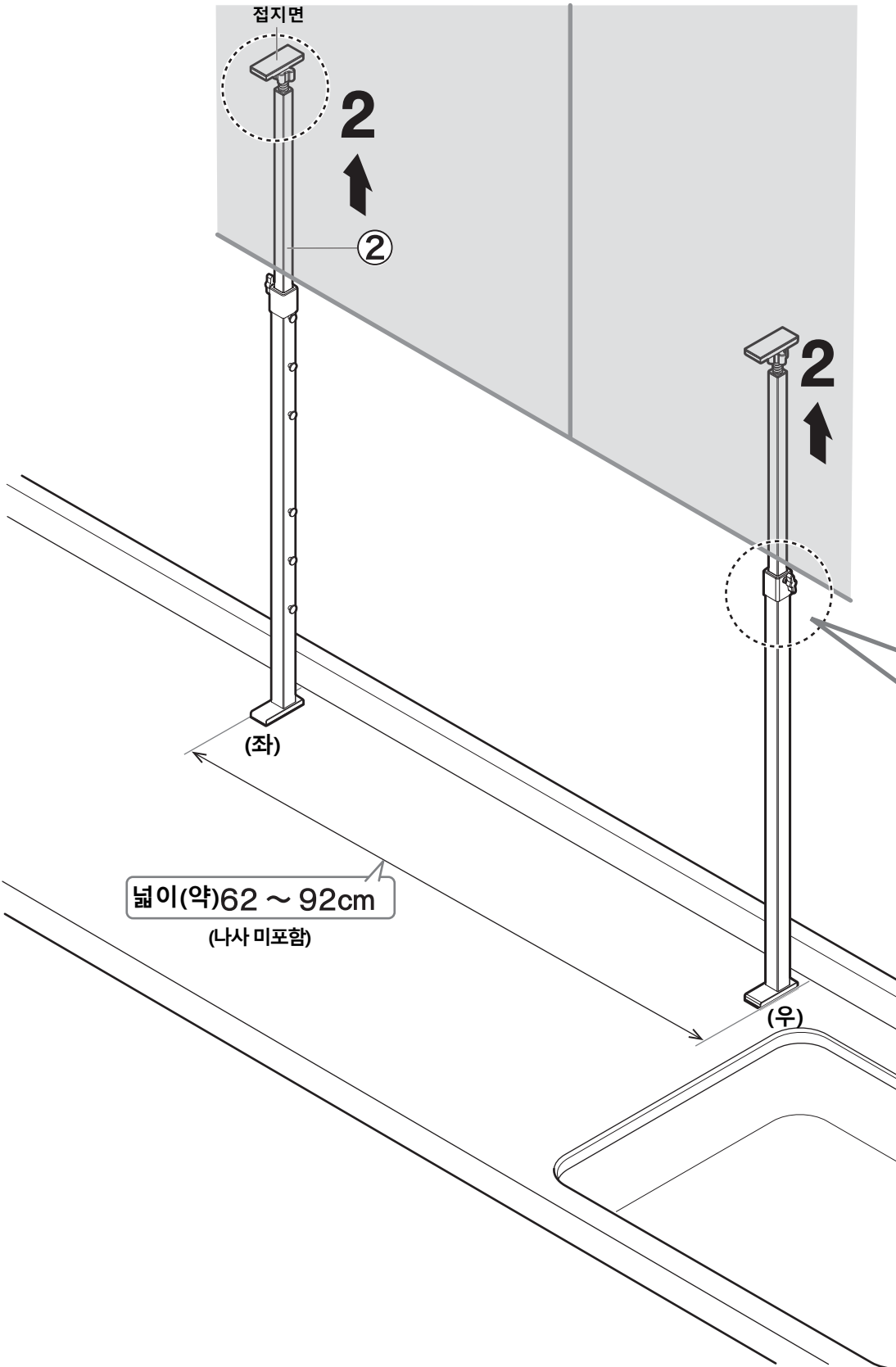

2 천장면을 밀면서 나사를 완전히 조여주세요.

1 ②를 늘려서 천장면에 대주세요.

스토퍼 나사

! 한도선 이상 꺼내지 마세요.

| | |
|--|-----|
| | |
| | 한도선 |

2 스토퍼 나사를 완전히 조여주세요.

스토퍼 나사

3 ②압축봉의 나사를 완전히 조여주세요.

나사

! 반드시 완전히 조여주세요.
● 전도의 원인이 됩니다.

4

! 안쪽까지 완전히 밀어 넣어주세요.

(일러스트는 하단의 ③패널을 가장 밑으로 설정한 경우로 설명하고 있습니다.)

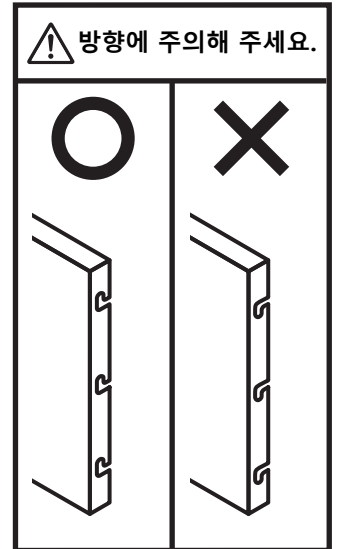
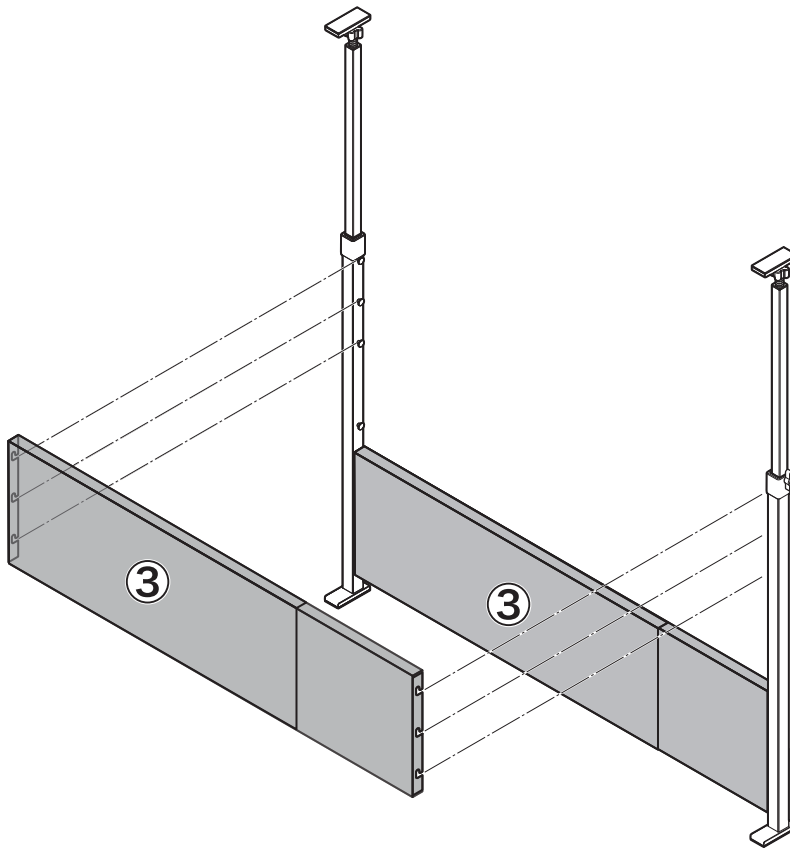

5

● 3단계 조절이 가능합니다.

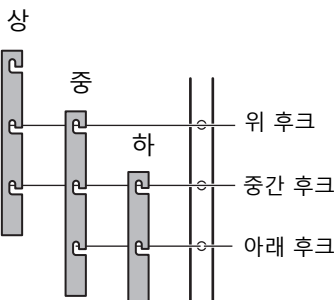

아래 2개의 후크에
패널의 위 2개 후크
구멍을 끼울 경우

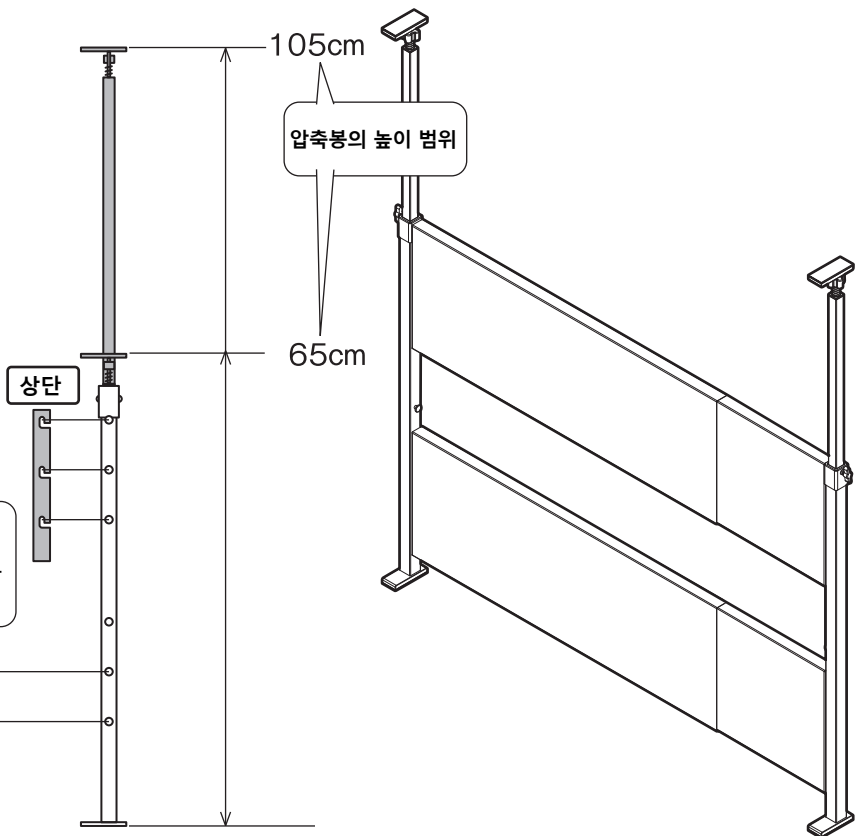
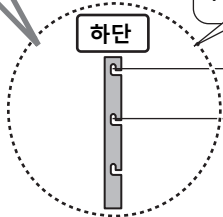

! 각 부분에 헐거움이나 덜컹거림이 없는지 확인한 후 사용해 주세요.

자석 시리즈(별매품)를 설치

MG 주방 도구 후크

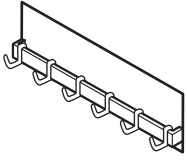

MG 랩 홀더

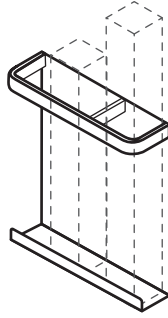

MG 페이퍼 홀더

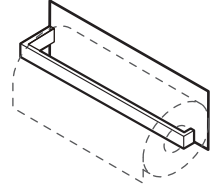

MG 행주걸이

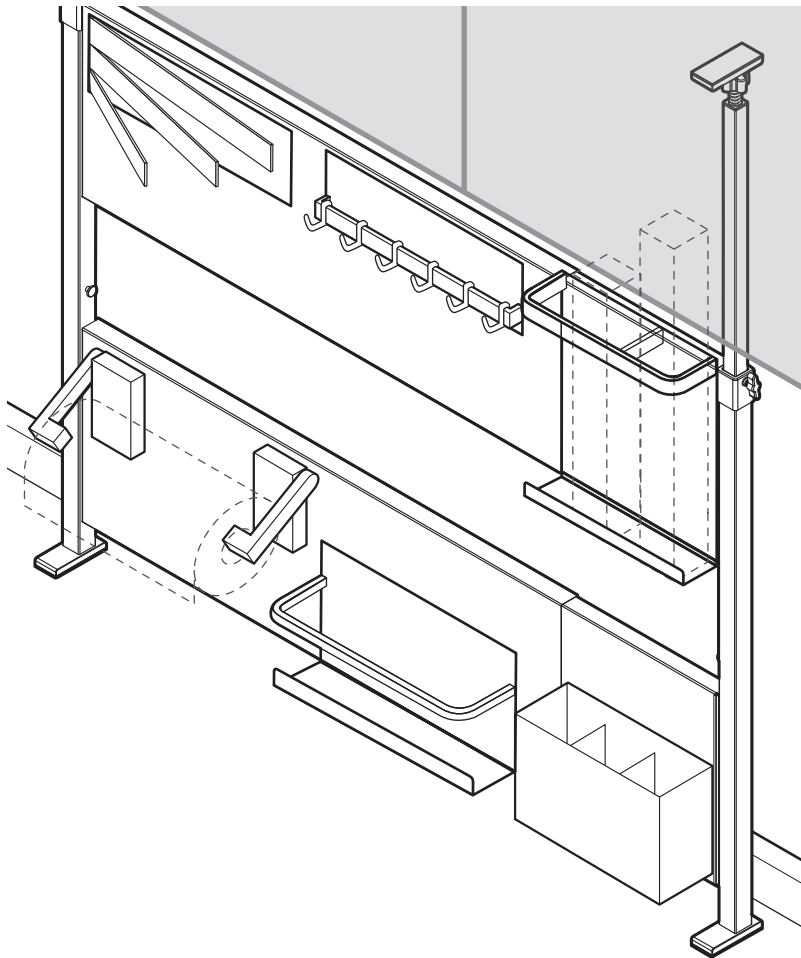
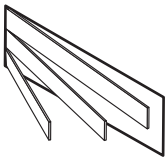

MG조미료 선반

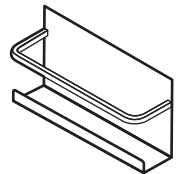

MG 랩 페이퍼 홀더

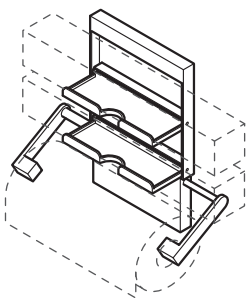

MG키친 페이퍼 홀더

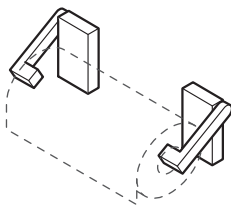

MG랩 박스 와이드

