

신축 선반 ER-5075

(모든 일러스트는 이미지입니다.)

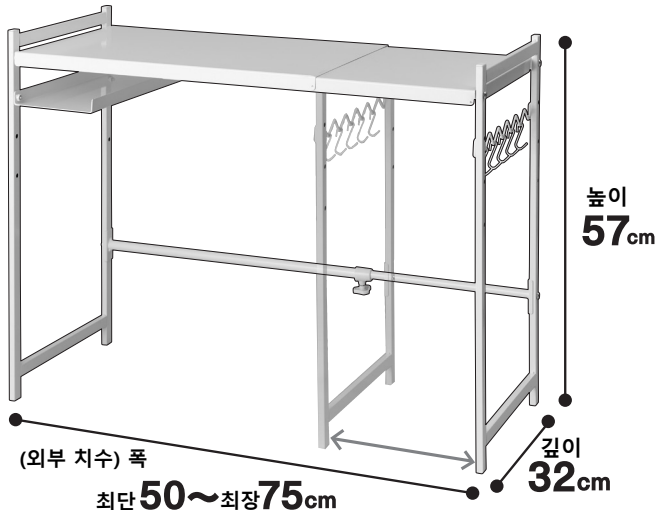

저희 제품을 구매해주셔서 감사합니다.
 상품을 오래도록, 안전하게 사용하기 위해 사용 설명서를
 꼼꼼히 확인하시고, 내용을 숙지한 뒤, 올바르게 조립하여
 사용해 주세요. 또한 안전한 장소에 보관하시고 필요할 때
 마다 읽어 주시길 바랍니다.

필요한 도구
 장갑(부상 방지) 등

상 품 코 드 : 8988049

취급 시 주의사항

제품을 안전하고 올바르게 사용하여 사고나 위험을 미리 막기 위한 것이므로 설명서에 기재되어 있는 주의사항을 반드시 지켜주세요.

⚠ 주의 주의사항을 지키지 않았을 경우 사용자의 부상이나 재산 피해가 발생할 수 있습니다.

- 본래의 용도 이외에는 사용하지 마세요.
- 반드시 안정적이고 평평한 장소에서 하주세요.
- 옥외에서의 사용은 자제해주세요.
- 화기나 난방 기구 옆에 사용하지 마세요.
- 불, 난로 등 열을 사용하는 물건에 가까이 두지 마세요.
 변형이나 변색, 화상의 원인이 됩니다.
- 물건을 둔 상태에서 길이 조절 및 이동은 하지 마세요.
- 본체에 물건을 둔 상태에서 나사를 풀지 마세요.
- 본체에 매달리거나, 얹어 급격한 힘을 가하지 마세요
- 내하중 범위 내에서 사용해 주세요.
- 습기, 수분이 많은 장소에서는 사용하지 마세요. 귀중
- 품 또는 고장나기 쉬운 물건은 올려두지 마세요.
- 선반에 물건을 둘 때에는, 하중이 일부에 집중
 되지 않도록 주의해주세요.

설치 시 주의사항

- 설치할 장소에서 본체가 진동 등으로 떨어지지 않도록 공간에 여유가 있는 장소에서 사용해주세요.
- 각 부분에 조립이 확실하게 되었는지 확인 후 사용해주세요.
- 폭을 조절할 때 신축 파이프(소)에 붙어 있는 멈춤 표시(빨간 선) 이상 늘리지 마세요.
- 자녀분의 손에 닿지 않는 장소에서 사용해 주세요.

관리 및 유지 방법

- 희석한 주방용 중성 세제를 묻힌 천을 꼭 짜서 더러워진 부분을 닦아내고, 마른 천으로 물기를 닦아 주세요.
- 세제, 시너, 벤진, 알코올, 등유 등은 사용하지 말아 주세요. 변색·변질의 원인이 됩니다.
- 수세미 등과 같은 제품은 사용하지 마세요. 손상의 원인이 됩니다.
- 나사 또는 너트 등은 정기적으로 점검하여, 느슨해졌을 때에는 꼭 조여주세요. (월 1회 정도)

주의 사항

- 제품 또는 포장재를 폐기할 경우, 거주 중인 지자체의 규칙에 따라 주세요.
- 천재지변 등의 불가항력이나 고객님의 취급상의 부주의, 부당한 수리, 개조에 의한 고장, 파손에 대한 보증은 어렵습니다.

품질 표시

- 재질 프레임·파이프·랩 홀더·선반·후크·후크용 바 : 스틸(에폭시 소부 도장)
 조정 나사 : ABS수지, 고정나사 : 스틸, 미끄럼 방지실 : 폴리에틸렌
- 사이즈(약) : 외부 치수 : 50~75 x 32 x 57cm
- 내하중(약) : 10kg

MADE IN CHINA
 판매업자 : 주식회사 니토리

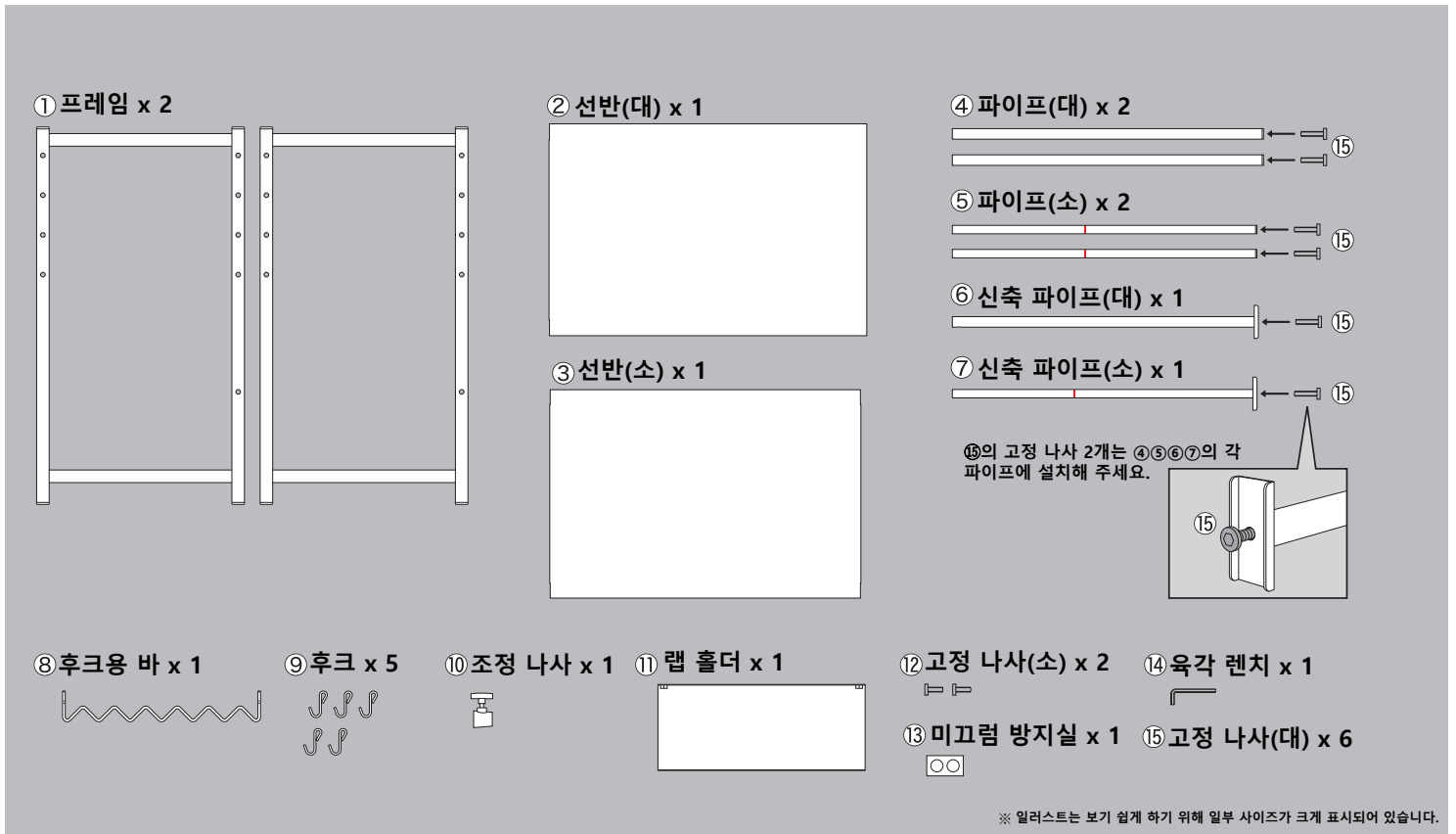

※ 일러스트는 보기 쉽게 하기 위해 일부 사이즈가 크게 표시되어 있습니다.

설치 방법

- 이 제품을 조립할 때에는 부속품인 육각 렌치를 사용해 주세요.
- 조립할 때에는 선반 또는 파이프에 손이 다치지 않도록 충분히 주의해 주세요.
- 아래의 이미지를 참고하여 조립해주세요. 부속품인 나사를 사용하여 꼭 조여주세요.

