

조립설명서

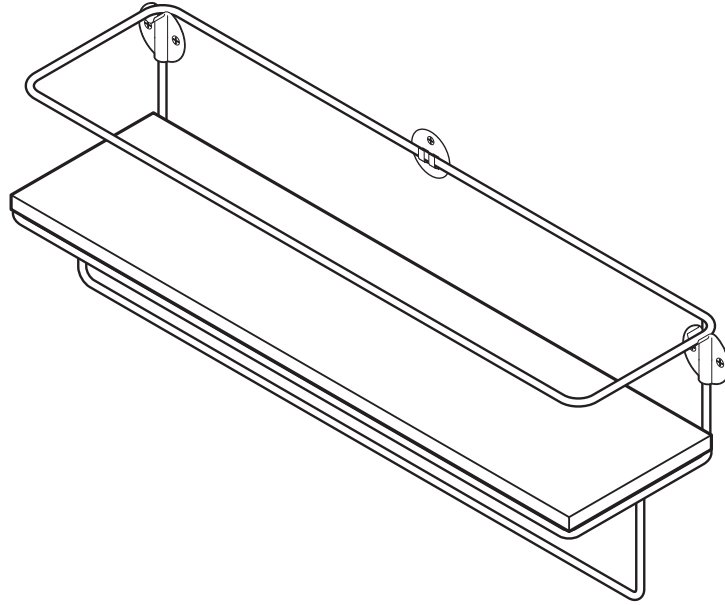

상품 코드	:8791314
사이즈 (약)	:폭45x깊이12x높이15cm
질량 (약)	:0.68kg
내하중(약)	:7kg
	:S자혹 1개당 0.5kg
재질	:스틸, 파인재
원산국	:중국

벽 선반 스티나

필요한 도구

송곳



취급상의 주의

제품을 안전하고 올바르게 사용하여 사고나 위험을 미리 막기 위한 것이므로 설명서에 기재되어 있는 주의사항을 반드시 지켜주세요.

- ⚠ 사용상의 주의 사항
- ⊘ 사용상의 금지 사항
- ! 사용상의 지시 사항

⚠ 주의 주의사항을 지키지 않았을 경우 사용자의 부상이나 재산 피해가 발생할 수 있습니다.

조립 · 설치

! 낙하, 부상, 파손의 원인
설치장소는, 신체나 물건이 닿는 장소는 피하고, 아래에 물건을 두지 마세요. 진동이 있는 장소 또는 불안정한 장소에 설치하지 마세요. 강도가 높은 재질이나 구조의 벽면이나 기둥에 설치해 주세요. 반드시 수평이 되도록 설치해 주세요. 나사가 수평이 되어 있지 않은 경우, 수평이 되도록 나사를 다시 조여 주세요.

변색 또는 변형의 원인
실내에서 사용하세요. 직사일광이나 열, 난방기구의 바람이 직접 닿지 않는 장소에 두세요.

부서지거나 휘어지는 원인
(천연목 등) 냉난방 바람이 직접 닿지 않는 장소에 두세요.

곰팡이나 진드기 등의 발생 원인
습기, 물기가 많은 장소는 피하고, 통기성이 좋은 장소에 두세요.

부상 원인
벽과 본체의 사이에 손가락이 끼이지 않도록 주의해 주세요.

⊘ 이염 또는 파손의 원인
설치할 때는, 본 제품과 설치면(벽 또는 바닥, 선반 등)을 문지르지 마세요.

사용

! 낙하, 전도, 부상, 파손의 원인
어린 아이가 제품을 만질 수 없는 장소에서 사용하세요. 부속 상품은, 어린 아이의 손이 닿지 않는 곳에 두세요. (삼키지 마세요)

⊘ 본 제품을 본래의 사용 목적 이외의 다른 목적으로 사용하지 마세요. 분해나 개조 등을 하지 마세요. 횡방향으로부터 충격을 받거나, 옆을 흔들거나 하지 마세요. 하중을 한쪽에 집중시키지 마세요.

⚠ 주의 주의사항을 지키지 않았을 경우 사용자의 부상이나 재산 피해가 발생할 수 있습니다.

사용

⊘ 낙하, 전도, 부상, 파손의 원인
내하중은 반드시 지키고, 선단 부분에 무게가 물리지 않도록 해주세요. (내하중은 어디까지나 예상기준수치입니다. 조립한 상태에 따라서 본래의 강도를 유지하지 못할 수도 있습니다.) 아래에서 들어올리는 힘을 가하지 마세요. 귀중품이나 부서지기 쉬운 물건을 올려두지 마세요. 스피커 등의 진동하는 것을 올려두지 마세요. (설치 부분의 풀림 원인이 됩니다.) 변형 또는 파손된 본체, s자 후크, 핀을 사용하지 마세요. 본체, s자 후크, 핀을 개조하지 마세요.

변형, 파손, 녹, 발화의 원인
야외 또는 습도가 높은 장소, 직사일광이 닿는 장소에서 사용하지 마세요.

색빠짐, 변색의 원인
젖은 손으로 만지지 마세요.

변색 또는 파손, 재해의 원인
화기 · 난방기구 근처에 두지 마세요. 본 제품이 파손되거나 깨진 경우에는, 즉시 사용을 중단하세요.

화재 또는 변색의 원인
스토브 등 불 근처에서 사용하지 마세요.

관리





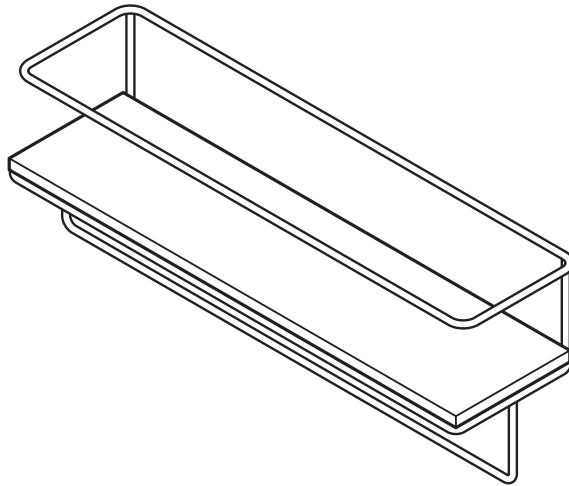

⊘ 균열, 파손, 변색, 변형의 원인
본체의 표면을 물기가 많은 걸레 등을 사용하여 닦지 마세요. 클린저, 시너, 벤진, 알코올, 등유 등은 사용하지 마세요. (화학 성분이 들어간 걸레는 해당 제품의 주의사항에 따라 주세요.)

- 유지 관리 방법 및 점검**
- 희석한 주방용 중성 세제를 묻힌 부드러운 천을 짝 짜서 더러워진 부분을 닦아내고, 마른 천으로 물기를 닦아 주세요.
 - 나사는 정기적으로 점검하여, 느슨해졌을 때에는 완전히 조여주세요. (월 1회 정도)
- 주의 사항**
- 제품 및 포장재를 폐기할 경우에는 거주하고 계신 지자체의 규정에 따라 처리해 주세요.
 - 천재지변 등의 불가항력이나 고객님의 취급상의 부주의, 부당한 수리, 개조에 의한 고장, 파손에 대한 보증은 어렵습니다.
 - 본 제품은 업무용이 아닌 가정용이므로, 본래 용도 이외로는 사용하지 마세요.
- 알림 사항**
- 천연목을 사용한 제품이므로, 나무의 마디나 눈이 보이는 경우가 있으나, 흠집이나 오염된 것은 아닙니다. 또한, 천연목이므로 개체별로 차이가 있습니다(해당상품의 경우)

부품

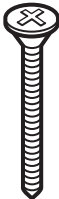
본체



L형 설치부품	지지용 흑	S자 흑	나사
			
×2	×1	×4	×5
핀용 가이드	핀 캡	핀	
			
×5	×5	×15	

설치하기 전에

벽면의 재질을 확인해 주세요

●본 제품은 「설치할 수 없는 벽면」에는 설치하지 마세요.

 <p>설치 가능한 벽면</p> <ul style="list-style-type: none"> ●목재 ●석고 보드 	 <p>설치 불가능한 벽면</p> <ul style="list-style-type: none"> ●콘크리트 ●금속판 ●플라스틱 면
---	---



반드시 벽면의 재질을 확인한 후에 설치해 주세요. 설치 불가능한 벽면에는 절대로 설치하지 마세요.

- 제품이 낙하 또는 무너져, 부상이나 파손의 원인이 됩니다.
- 본체에 충격을 가하지 않도록 주의하여 설치해 주세요.

조립 방법을 확인해 주세요 (사용하지 않는 부품은 보관해 주세요)

목재 벽면의 경우

(사용하는 부품)

L형 설치 금속부품



×2

지지용 홀

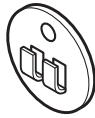

×1

S자 홀



×4

나사

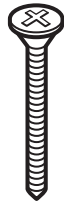

×5

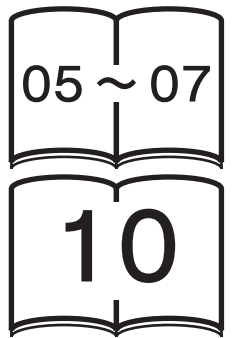

석고 보드 벽면의 경우

(사용하는 부품)

L형 설치 금속부품



×2

지지용 홀



×1

S자 홀



×4

핀용 가이드



×5

핀 캡

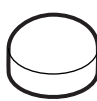

×5

핀



×15

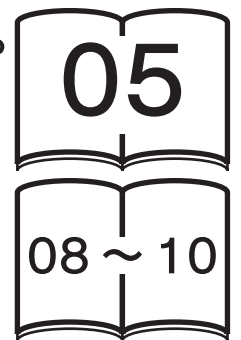

설치하기 전에

목재 벽면 · 석고 보드 벽면 공통

1 지지용 축을 그림의 위치에 박아 넣어 주세요.

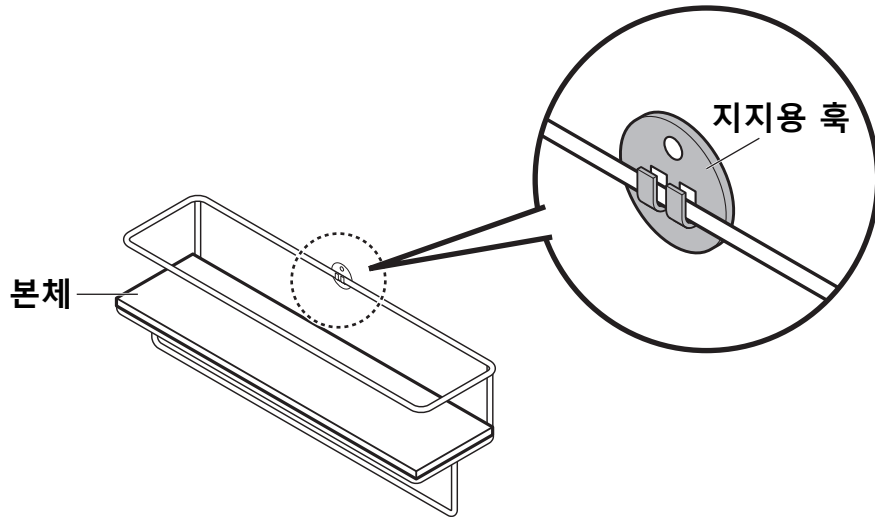

2 벽면의 원하는 위치에 맞춰 본체를 잡아 주세요.

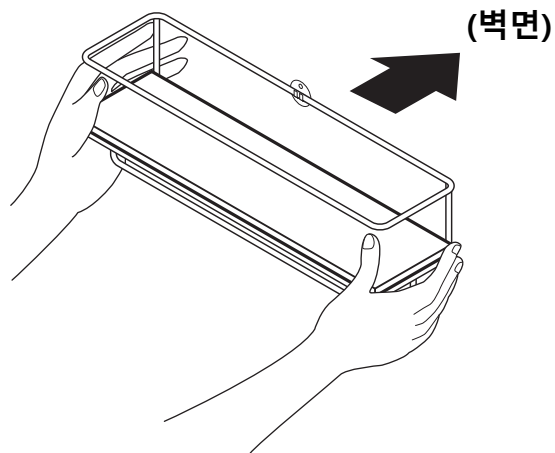

목재 벽면의 경우

3 나사를 넣는 구멍에 송곳 등으로 밑구멍을 뚫어 주세요.

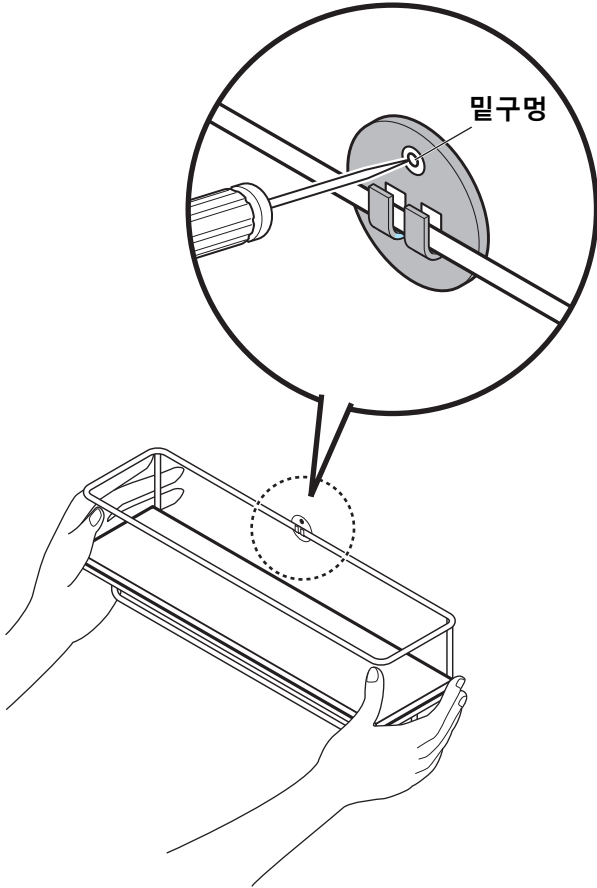

4 일단 본체로부터 지지용 흑을 분리하여 순서 3에서 뚫어낸 구멍에, 지지용 흑을 벽면에 나사로 고정합니다.

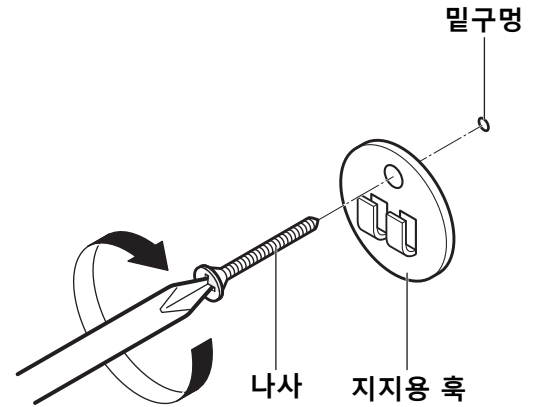

⚠️ 완전히 조여주세요

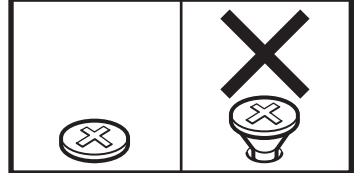

5 지지용 흑에 걸어주세요

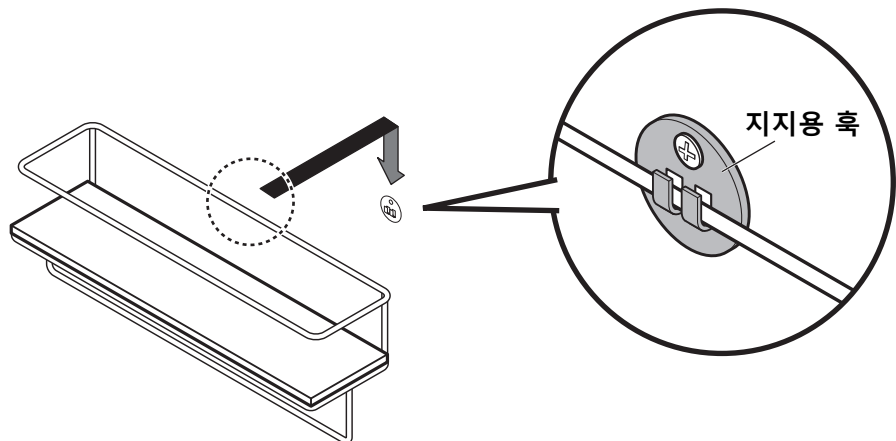

목재 벽면의 경우

6 L형 설치 금속부품을 나사로 고정해 주세요



본체가 반드시 수평이 되어 있는지 확인해 주세요

●수평이 아닌 상태에서 설치할 경우, 낙하 또는 파손의 원인이 됩니다.

【L형 설치 금속부품을 조절하는 방법】

움푹 파인 곳을 위로 하여
그림과 같이 박아넣어 주세요

움푹 파인 곳

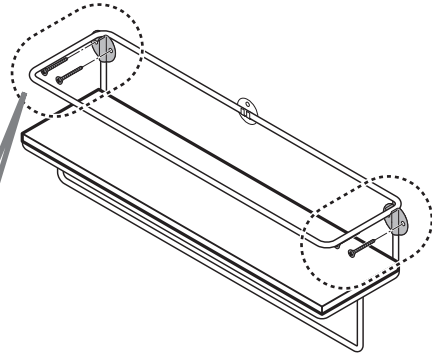
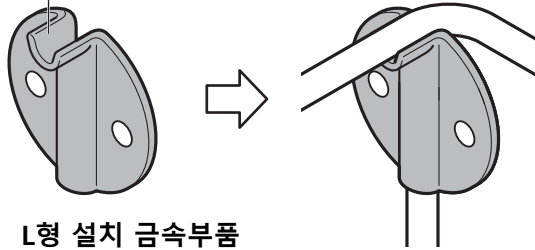

1 나사를 넣는 구멍에 송곳 등으로 밀구멍을 뚫어 주세요

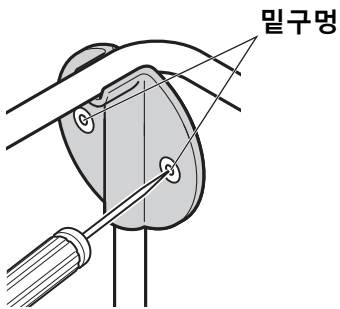

2 나사로 고정해 주세요 (L형 설치공구 1개당 2곳)

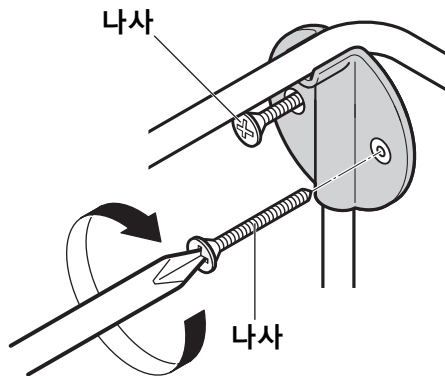

3 끝까지 완전히 조입니다.

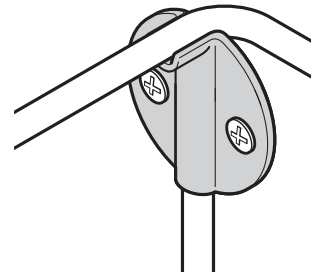

×2

석고 보드 벽면의 경우

3 일단 본체로부터 지지용 축을 분리하여, 벽면에 나사로 고정해 주세요



한 번 끼워 넣은 핀의 구멍에, 핀을 다시 끼워 넣지 마세요
변형된 핀은 사용하지 마세요

● 한 번 끼워 넣은 핀은 변형되어 핀이 빠지기 쉬워지므로, 제품 낙하의 원인이 됩니다.

1 지지용 축의 구멍에
핀용 가이드를 박아넣어 주세요

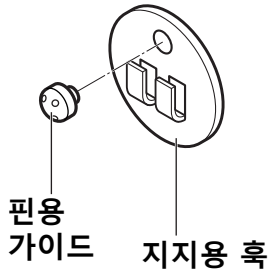

2 핀을 끼워 넣어, 해머 등으로
핀을 두드려 벽에 고정시켜 주세요

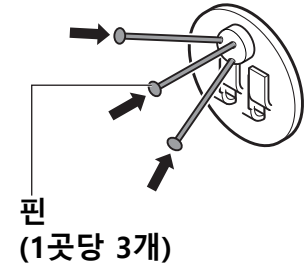

3 핀 캡을
핀용 가이드에 씌워 주세요

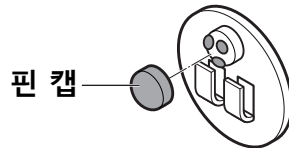

4 지지용 축에 걸어 주세요

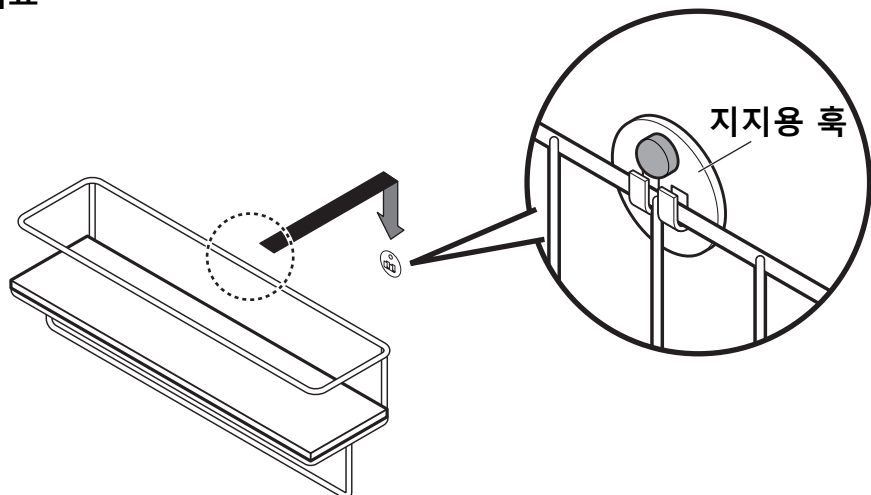

석고 보드 벽면의 경우

5 L형 설치공구를 핀으로 고정해 주세요



본체가 반드시 수평이 되어 있는지 확인해 주세요
 ●수평이 아닌 상태에서 설치할 경우, 낙하 또는 파손의 원인이 됩니다.

[L형 설치공구를 조절하는 방법]
 움푹 파인 곳을 위로 하여
 그림과 같이 박아넣어 주세요

움푹 파인 곳

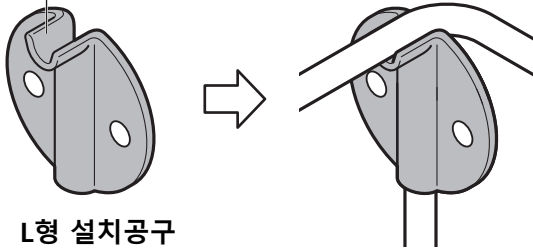

L형 설치공구

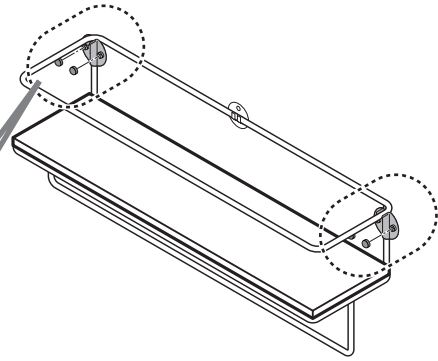

1 L형 설치공구의 구멍에
 핀용 가이드를
 박아넣어 주세요
 (L형 설치공구 1개당 2군데)

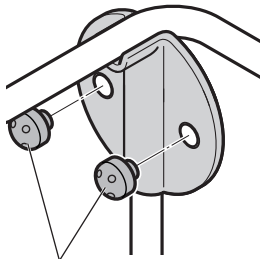

핀용 가이드

2 핀을 끼워 넣어,
 해머 등으로 핀을 두드려
 벽에 고정시켜 주세요

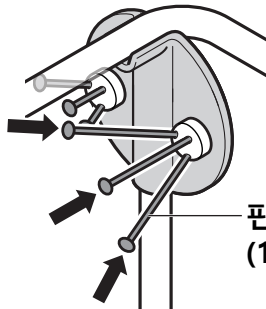

핀
 (1군데당 3개)

3 핀 캡을 핀용 가이드에
 씌워 주세요

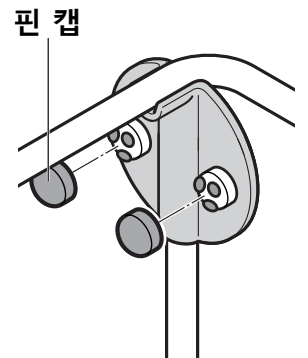

핀 캡

×2



한 번 끼워 넣은 핀의 구멍에, 핀을 다시 끼워넣지 마세요
 변형된 핀은 사용하지 마세요
 ●한 번 끼워넣은 핀은 변형되어 핀이 빠지기 쉬워지므로, 제품 낙하의 원인이 됩니다.

S자 훅을 원하는 위치에 설치하여 사용해 주세요.

(모든 일러스트는 이미지입니다)

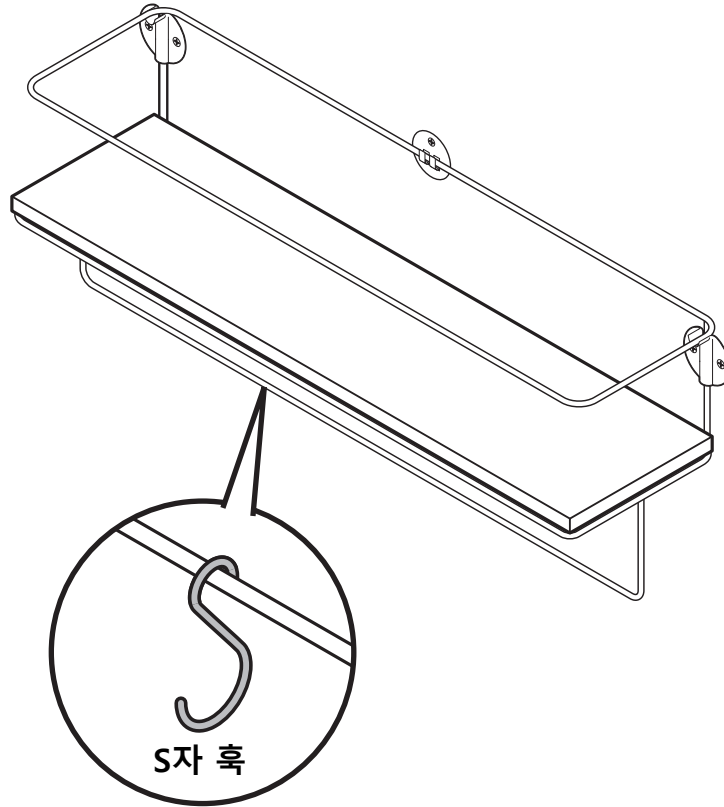

본체와 벽면의 사이에 틈이 없는지, 전체적으로 흔들림이나 덜컹거림이 없는지 확인하고 사용해 주세요.

- 제품이 비스듬하게 설치되어 있거나 제대로 고정되어 있지 않은 경우, 다시 설치해 주세요.
- 본체가 벽면에 제대로 설치되어 있지 않을 경우, 낙하 또는 파손의 원인이 됩니다.