

COSCO[®]

solid value | smart design

BOARD Y100

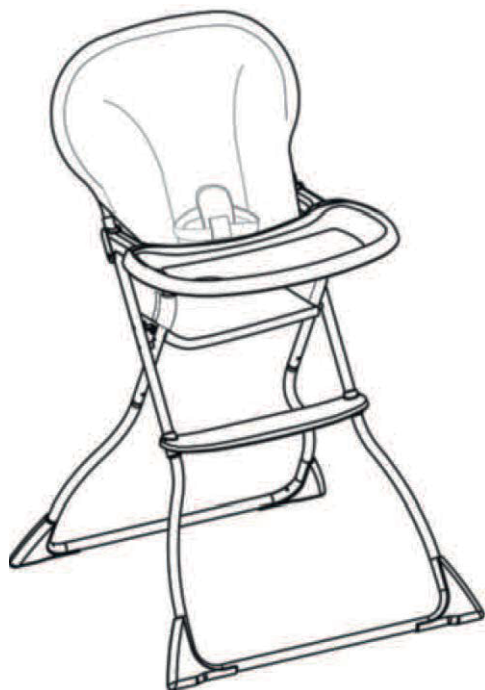

SILLA ALTA

¡ADVERTENCIAS!

LEA ATENTAMENTE ESTAS INSTRUCCIONES ANTES DE UTILIZAR Y GUARDE PARA FUTURAS REFERENCIAS. EL INCUMPLIMIENTO DE ESTAS ADVERTENCIAS Y DE LAS INSTRUCCIONES DE INSTALACIÓN PUEDE PROVOCAR LESIONES GRAVES.

¡ADVERTENCIA! PARA EVITAR EL RIESGO DE ASFIXIA, MANTENGA TODAS LAS BOLSAS DE PLÁSTICO Y EMBALAJES FUERA DEL ALCANCE DE LOS NIÑOS.

¡ADVERTENCIA! Este producto está diseñado para niños a partir de los 6 meses, con un peso máximo de 15 kg.

¡ADVERTENCIA! Sólo apto para niños que pueden sentarse sin ayuda.

¡ADVERTENCIA! Nunca dejes al niño desatendido, siempre debe estar bajo la supervisión de un adulto.

¡ADVERTENCIA! Utilice siempre el arnés de seguridad.

¡ADVERTENCIA! Asegúrese de que el arnés esté ajustado correctamente en todo momento.

¡ADVERTENCIA! No use la silla de comer a menos que todos los componentes estén correctamente instalados y ajustados.

¡ADVERTENCIA! Tenga en cuenta del riesgo de fuegos abiertos y otras fuentes de calor intenso en las proximidades de la silla como, fuego de barras eléctricas, fuego por gas, etc.

¡ADVERTENCIA! No utilice el producto si es piezas rotas, desgarradas o faltantes. Esta silla de comer cumple con la norma EN 14988: 2017.

Cuidades y limpieza

Mantenición

Asegúrese de que todos los dispositivos de bloqueo funcionen correctamente. Verifique regularmente la estructura, tornillos y accesorios para seguridad.

Limpieza

Las piezas se pueden limpiar con un paño húmedo o con un detergente suave. Las marcas rebeldes pueden eliminarse con un limpiador en crema no abrasivo. Nunca limpie con limpiadores en base de amoníaco, cloro o alcohol.

Consulte la etiqueta de cuidado del producto para conocer las instrucciones de limpieza de la funda de tela.

Lista de piezas

Tamaño: 710 x 645 x 1070 mm



Respaldo

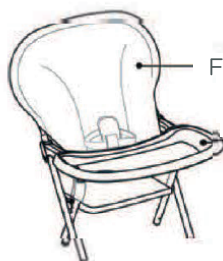

Funda de asiento

Bandeja de plástico

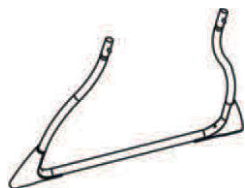

Soporte trasero



Reposapiés

Tapas de plástico para soportes

Soporte trasero

Soporte delantero

Instalación

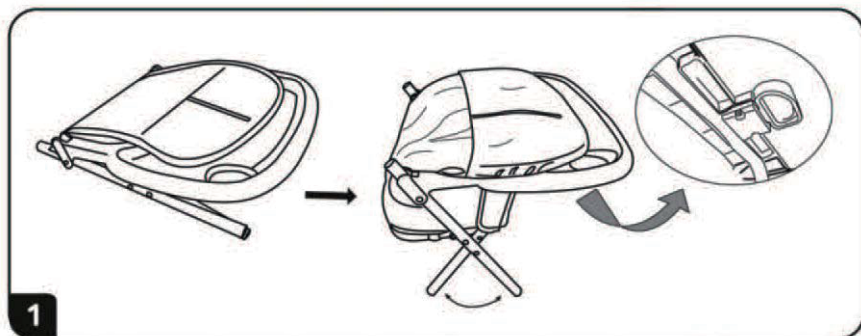

1. Separe el conector, y abra la silla como muestra la imagen.

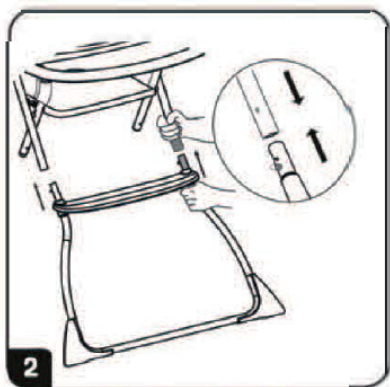

2. Inserte el conector del soporte delantero.

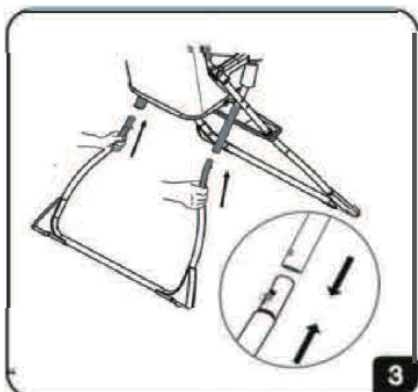

3. Repita la misma acción con el soporte trasero.

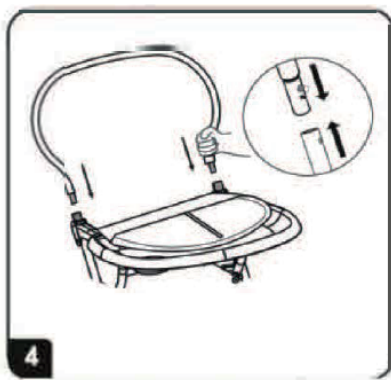

4. Coloque el conector del respaldo en el marco del asiento.

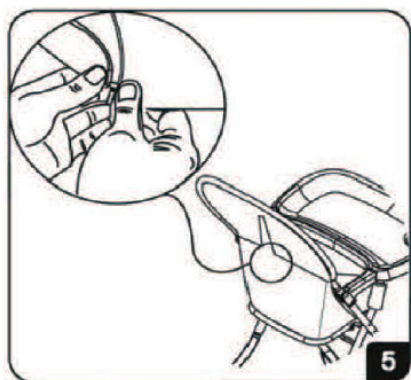

5. Coloque la funda del asiento en el marco del respaldo y ajuste.



6. Instalación completa.

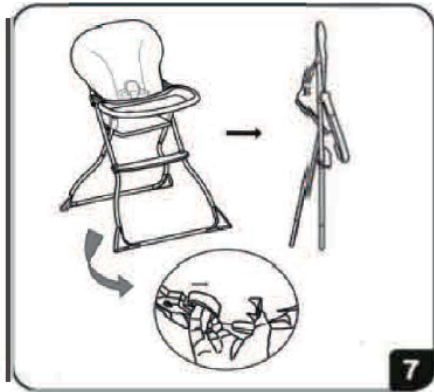

7. Coloque la bandeja en la parte delantera del asiento y presione.

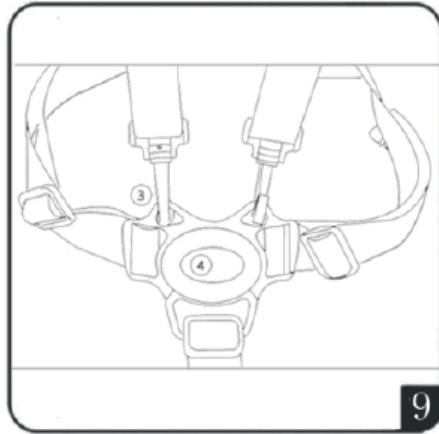
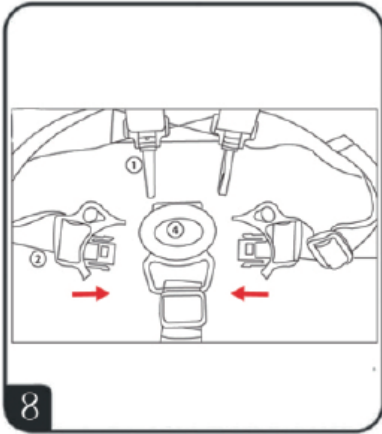

Se proporciona un arnés de 5 puntos para sujetar a su hijo en la silla der comer.

Para asegurar coloque las dos hebillas “G” dentro del conector de la hebillas “H”. Luego, empuje la hebillas dentro de la base de la hebillas.

Ajuste el arnés tirando del deslizador hasta lograr el ajuste deseado. Para soltar el arnés, presione el botón en el centro de la base y libere las correas.

¡ADVERTENCIA! Su hijo debe llevar el arnés en todo momento y estar bajo la supervisión de un adulto.



Representante exclusivo en Chile:

DOREL JUVENILE CHILE S.A
Av. El Retiro 9800 Parque Los Maitenes Sur,
Pudahuel Santiago-Chile.
Fono: +562 24971500
www.infanti.cl - www.dorel.cl

Representante exclusivo en Perú:

COMEXA COMERCIALIZADORA
EXTRANJERA S.A. SUCURSAL DEL PERÚ
Los Libertadores 445, San Isidro
Lima - Perú
Fono: 4413029

Representante exclusivo en Colombia:

CONTINENTE S.A.S.
NIT 890.101.279-0
Av. Cra 19 No. 103-43,
Bogotá- Colombia
Fono: +57 1 6115961
www.infanti.com.co

**Representante exclusivo en Panamá,
Centro América, Caribe, Ecuador y Venezuela:**

BOING GLOBAL, S. DE R. L
RUC 1583585-1-1332
Cocosolito, Zona Libre de Colon Manzana 22
Local 3-2a Y 3-3ª
Cuidad de Panama - República de Panamá
Fono: +507 449-4383

Representante exclusivo en Uruguay y Paraguay:

ALLERTON S.A.
Veracierto 3190 - Montevideo - 12100
Uruguay
Fono: (+598) 2505.6666
Mail: allerton@allerton.com.uy
FB: InfantiUruguay

Representante exclusivo en Brasil:

COMPANHIA DOREL BRASIL
CNPJ 10.659.948/0001-07
Av. Nilo Peçanha, 1516/1582
Campos dos Goytacazes/RJ
CEP 28010-035

Representante exclusivo en Sudáfrica:

BAMBINO INTERNACIONAL (PTY) LTD.
562 Umblio Road
Durban 4000, South África
e-mail: bambino@globrand.co.za

IMPORTANTE:

Infanti, trabaja para mantener la seguridad de tu bebé.
HAZ TU PARTE! La seguridad es una responsabilidad compartida. Protege a tu bebé. Lee y entiende las instrucciones, normas de seguridad y etiquetas antes de utilizar este producto.

Los accesorios pueden ser vendidos por separado o pueden no estar disponible dependiendo de la región. Recomendamos que revise el producto antes de efectuar su compra.

Accessories can be sold separately or may not be available depending on the region. Please check the product before purchasing.

DOREL JUVENILE CHILE S.A. otorga una Garantía Voluntaria sólo al comprador que adquirió el producto (en adelante indistintamente el "comprador original"), en virtud de la cual durante el periodo posterior al vencimiento de la Garantía Legal, que en cualquier caso no podrá exceder de un año contado desde la entrega del producto al comprador original, el producto estará libre de defectos de material y mano de obra.

Si el producto tuviese defectos de material o mano de obra por los cuales no sea apto para los fines y usos previsible, DOREL JUVENILE CHILE S.A. a su costo reparará o reemplazará el producto, según decida a su entero arbitrio.

Será de cargo del comprador original los costos asociados con embalar y hacer llegar el producto a DOREL JUVENILE CHILE S.A. en la siguiente dirección: San Ignacio 901 comuna de Quilicura, Santiago (teléfono: +562 24971500, o visite www.infanti.cl). Junto con el producto, el comprador original deberá hacer llegar también el comprobante de venta y los antecedentes que demuestren que la Garantía Voluntaria se encuentra vigente.

Por su parte, será de cargo de DOREL JUVENILE CHILE S.A. los gastos de enviar el producto reparado o reemplazado al comprador original. Esta Garantía Voluntaria no surtirá efecto si el propietario repara o modifica el producto por su cuenta o mediante terceros ajenos a DOREL JUVENILE CHILE S.A., o si el producto sufrió daño como resultado de uso incorrecto.

En ningún caso la Garantía Voluntaria será aplicable durante el periodo de vigencia de la Garantía Legal, cualquiera sea la duración de esta última. Los derechos que otorga la Garantía Legal no serán aplicables durante la vigencia de la Garantía Voluntaria. Asimismo, la presente Garantía Voluntaria en ningún caso extenderá los plazos de la Garantía Legal.

PÓLIZA DE GARANTÍA

DOREL JUVENILE CHILE S.A.
San Ignacio 901 Quilicura - Santiago
Teléfono: +562 24971500
www.infanti.cl

