

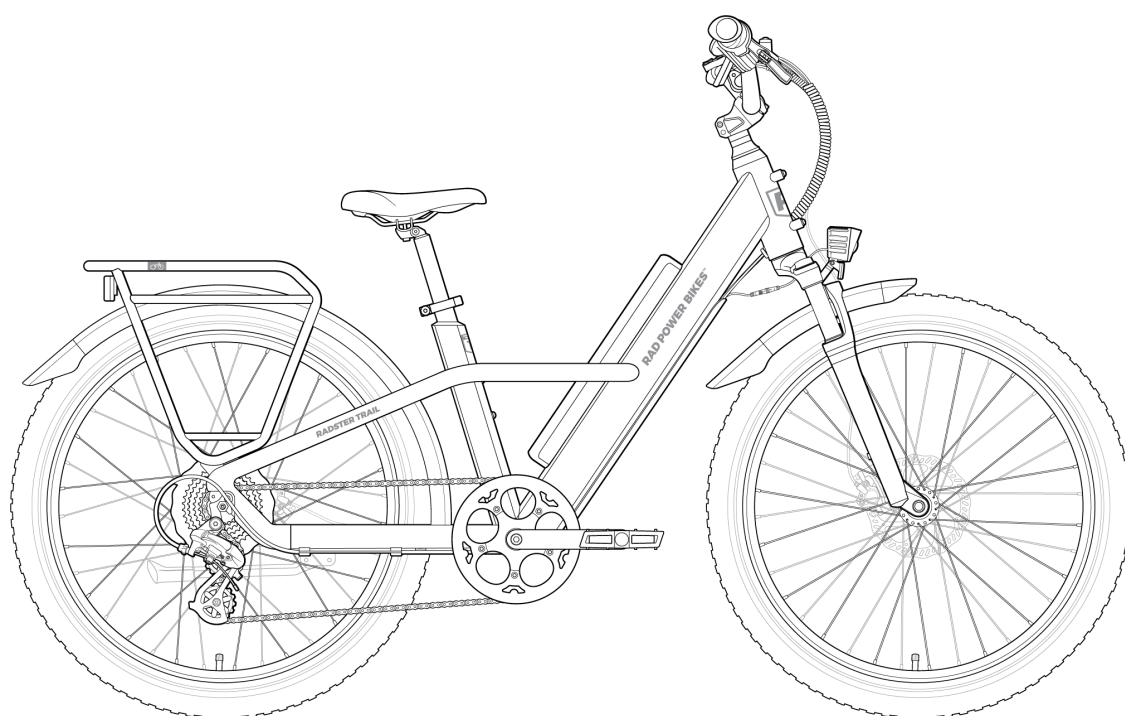



# Radster™ Trail

## MANUEL DU PROPRIÉTAIRE



Chez Rad Power Bikes, tout le monde se soucie de votre sécurité et de celle des personnes qui vous entourent. Nous voulons que vous profitiez pleinement de votre extraordinaire ebike en toute sécurité et fiabilité pendant de nombreuses années.

**CONSIGNES DE SÉCURITÉ – CONSERVEZ CES CONSIGNES!** Veuillez lire, comprendre et respecter tous les avis de sécurité, les mises en garde et les avertissements figurant dans ce manuel.

 **AVERTISSEMENT :** **NE PAS altérer quoi que ce soit dans votre ebike, le système électrique, la batterie, les commandes numériques, les composants physiques ou la transmission.** Toute altération ou modification de l'un de ces composants peut annuler votre garantie, et de telles modifications peuvent entraîner des dommages à votre ebike, d'autres biens, ou des blessures ou la mort de vous ou d'autrui.

 **AVERTISSEMENT :** **Ce ebike ne doit pas être utilisé par des personnes de moins de 16 ans.** Les enfants de moins de 16 ans peuvent ne pas posséder le bon sens et les compétences nécessaires pour utiliser le ebike en toute sécurité, ce qui pourrait endommager le ebike, causer des dégâts matériels, des blessures corporelles graves et/ou la mort. Veuillez prendre connaissance de la législation locale, qui stipule peut-être un âge plus élevé pour être apte à utiliser le vélo. Il est de votre responsabilité de connaître et de respecter la législation locale concernant l'âge minimum requis et les autres qualifications que le cycliste doit posséder.



MINIMUM  
OPERATOR AGE

 **DANGER :** Le fait de faire du vélo, ebike, ou de conduire un véhicule similaire sans casque entraîne un **RISQUE TRÈS ÉLEVÉ** de blessures graves à la tête ou de décès. Portez toujours un casque bien ajusté qui couvre le front. Dans de nombreuses régions, des dispositifs de sécurité spécifiques sont obligatoires. Il vous incombe de connaître les législations, règles et règlements en vigueur dans la région dans laquelle vous utilisez votre vélo.



WEAR A HELMET

 **AVERTISSEMENT :** Les composants des vélos électriques comme les freins, les câbles et les pneus peuvent s'user plus rapidement que ceux de vélos non motorisés et nécessiter un entretien plus fréquent. **Vous devez vérifier votre ebike avant chaque trajet** et selon les autres listes de contrôle de ce manuel. Demandez à un mécanicien de vélo professionnel et réputé d'effectuer une mise au point approfondie en suivant les intervalles d'entretien décrits ici ou plus tôt si vous découvrez une usure accrue. Le non-respect de cette consigne peut entraîner des dommages matériels, des blessures graves ou la mort.



PRE-RIDE CHECK  
[rad-go.com/safety](https://rad-go.com/safety)

## Bienvenue à la Radventure!

Merci d'avoir acheté le Radster Trail de Rad Power Bikes™!

Nous sommes fiers de vous offrir un produit de qualité qui vous procurera des années de plaisir. Veuillez lire et comprendre entièrement ce manuel avant d'assembler et d'utiliser votre ebike. La dernière version de votre manuel, votre vidéo d'assemblage et d'autres contenus utiles sont disponibles à travers le code QR et l'URL à droite.

Veillez à vérifier le couple de serrage de tous les éléments de fixation (voir « [Outils et spécifications du couple de serrage](#) » sur la page 13) pendant l'assemblage. Avant chaque sortie, suivez les recommandations des « [Listes de contrôle de sécurité](#) » sur la page 35.

Enfin, entretenez votre nouveau Radster Trail en suivant les recommandations dans la section « [Intervalles d'entretien recommandés](#) » sur la page 39. Si vous n'êtes pas sûr de posséder les compétences, l'expérience et les outils spéciaux requis pour l'assemblage et l'entretien, demandez l'aide d'un mécanicien de vélo local, professionnel et réputé.

**NOUS SOMMES LÀ POUR VOUS AIDER!** Si vous avez des questions après avoir lu ce manuel et regardé la vidéo d'assemblage, veuillez consulter le Centre d'aide de Rad Power Bikes en vous rendant à l'adresse [radpowerbikes.ca/help](https://radpowerbikes.ca/help).



[rad-go.com/assembly](https://rad-go.com/assembly)

**Merci de rouler avec Rad!**

# Table des matières

<b>Bienvvenue à la Radventure!</b> .....	<b>1</b>
<b>Utilisation du manuel</b> .....	<b>5</b>
<b>Instructions d'assemblage pour le Radster Trail</b> .....	<b>6</b>
Outils dont vous avez besoin avant de commencer .....	6
Étapes d'assemblage .....	6
<b>Outils et spécifications du couple de serrage</b> .....	<b>13</b>
<b>Ajustement pour le confort et la sécurité</b> .....	<b>15</b>
Angle d'assise et position horizontale .....	15
Hauteur de la selle .....	15
Angle du guidon .....	16
Angle de l'écran en couleur .....	17
Angle du levier de frein .....	17
Portée du levier de frein .....	17
Fourche à suspension .....	18
Veiller à ce que toute la quincaillerie soit correctement serrée .....	18
<b>Renseignements sur la batterie</b> .....	<b>19</b>
Caractéristiques de la batterie .....	19
Températures de fonctionnement sûres .....	19
Retrait et installation de la batterie .....	20
Avant la recharge .....	21
Procédure de charge .....	22
Temps de charge estimé .....	23
Autonomie estimée par charge complète .....	23
Pratiques exemplaires pour prolonger l'autonomie de la batterie .....	23
Rangement de la batterie .....	24
Résumé : Températures recommandées pour la batterie .....	24
Informations critiques supplémentaires sur la sécurité de la batterie .....	25
<b>Instructions d'utilisation</b> .....	<b>26</b>
Comment fonctionne le système électrique .....	26
Caractéristiques du guidon .....	26
Fonctions et commandes électriques de l'écran en couleur .....	27
Feu de freinage .....	29
Procédure de démarrage .....	30
Consignes de déménagement et de rangement .....	30
<b>Transport de bagages ou d'un enfant</b> .....	<b>32</b>
Limites de poids .....	32
Transport de charges (bagages ou passagers) en toute sécurité .....	32
Transport de passagers .....	33

Transport d'animaux de compagnie .....	34
<b>Listes de contrôle de sécurité .....</b>	<b>35</b>
<b>Consignes d'entretien pour l'utilisateur .....</b>	<b>39</b>
Vérification et entretien réguliers de votre ebike .....	39
Intervalles d'entretien recommandés .....	39
Vérification des freins et des coupe-circuits .....	41
Pneus et entretien des roues .....	41
Tests de torsion et de poussée du guidon .....	42
Protéger votre vélo contre la rouille, la corrosion et les dégâts causés par l'eau .....	43
<b>Dépannage .....</b>	<b>44</b>
Détection d'erreurs .....	45
<b>Rouler de la manière la plus sûre possible .....</b>	<b>46</b>
Exigences en matière d'âge et de capacité .....	46
Connaître et respecter toutes les lois locales pertinentes .....	46
Conduire de façon adaptée aux conditions .....	47
Porter un casque et un équipement de sécurité adéquats .....	48
<b>Conditions de la garantie limitée .....</b>	<b>49</b>
Produits garantis .....	49
Garantie limitée sur la main d'œuvre .....	49
Usure et détérioration .....	49
La présente garantie limitée ne couvre pas .....	50
Processus de réclamation .....	50

# Utilisation du manuel

Ce manuel contient des détails essentiels sur la façon d'utiliser et d'entretenir votre Radster Trail en toute sécurité. Lisez-le attentivement et familiarisez-vous avec votre ebike avant de le conduire. Prêtez particulièrement attention aux messages de sécurité indiqués ici.

**AVIS :** Un « avis » est une information importante qui peut vous aider à éviter les dommages matériels au ebike ou à prolonger la durée de vie des pièces et du ebike.



**MISE EN GARDE :** Une « mise en garde » signale une situation dangereuse qui, si elle n'est pas évitée, peut entraîner des blessures mineures ou modérées ou des dommages matériels.



**AVERTISSEMENT :** Un « avertissement » signale une situation dangereuse qui, si elle n'est pas évitée, pourrait entraîner la mort, des blessures graves ou des dommages matériels.



**DANGER :** Une mention « danger » indique un risque qui, s'il n'est pas évité, présente un risque très élevé de décès, de blessures graves ou de dommages matériels.

La conduite d'un vélo, d'un tricycle ou d'un autre véhicule comporte toujours un risque de blessure grave ou de décès. Votre sécurité dépend de nombreux facteurs, dont vos compétences, l'entretien de votre ebike et les conditions de conduite. Il existe également des facteurs que vous ne pouvez pas contrôler ou anticiper. Ce manuel ne donne aucune garantie quant à l'utilisation en toute sécurité de ce produit dans toutes les conditions possibles. Si vous avez des questions, communiquez sans délai avec Rad Power Bikes.

L'assemblage et le premier ajustement de votre ebike de chez Rad Power Bikes nécessitent des outils et des compétences spécifiques. Nous vous recommandons fortement de confier cette tâche à un mécanicien de vélo professionnel et réputé ou de lui faire inspecter votre travail si vous choisissez de le faire vous-même. Conservez le présent manuel et les autres documents fournis avec votre Radster Trail. Tout le contenu du présent manuel peut être modifié ou retiré sans préavis. Visitez le [radpowerbikes.ca/help](https://radpowerbikes.ca/help) pour afficher et télécharger la version la plus récente. Rad Power Bikes met tout en œuvre pour garantir l'exactitude de sa documentation et n'assume aucune responsabilité en cas d'erreur ou d'inexactitude dans celle-ci.

# Instructions d'assemblage pour le Radster Trail

Les étapes suivantes donnent un aperçu de la façon d'assembler votre Radster Trail de Rad Power Bikes. Si vous lisez une version imprimée de ce manuel, il se peut qu'elle ne soit pas à jour. Veuillez télécharger la dernière version de votre manuel, qui peut contenir des mises à jour de sécurité importantes, et visionnez la vidéo d'assemblage de votre vélo électrique en allant sur [radpowerbikes.ca/help](http://radpowerbikes.ca/help).

Vous devez lire et comprendre l'intégralité du manuel et des documents fournis pour les sous-composants ou accessoires avant d'assembler, d'entretenir ou d'utiliser votre ebike.

## Outils dont vous avez besoin avant de commencer

Votre Radster Trail est livré avec de nombreux outils, mais pas tous, dont vous aurez besoin pour l'assemblage. En plus des outils fournis, vous aurez besoin des éléments suivants :

- **Une pince plate.** Elles sont utiles pour couper les serre-câbles et beaucoup plus sûres que les outils comme les découpeurs de boîtes.
- **Des clés dynamométriques avec embout Allen.**  
Pour l'assemblage et l'entretien, vous aurez besoin de clés dynamométriques sur une plage de valeurs de couple (0 à 60 Nm) afin de pouvoir rouler en toute sécurité sur votre vélo.
- **Une clé à pédale de 15 mm ou embout de clé pour pédales.** Les clés ordinaires sont trop larges pour passer entre la pédale et la manivelle et peuvent vous empêcher de fixer correctement vos pédales sans les endommager ou abîmer vos manivelles. Une clé à pédale de 15 mm convient et un mécanicien expérimenté peut utiliser cet outil pour serrer correctement les pédales à 35 Nm. Si vous n'avez pas ce niveau de compétence, vous aurez besoin d'un embout de clé pour pédales (en forme d'extrémité de clé à pédale) à utiliser avec votre clé dynamométrique pour serrer vos pédales à 35 Nm.
- **De la graisse pour vélo.** Nécessaire pour lubrifier et/ou prévenir la corrosion de certaines pièces.
- **Un torchon propre ou une serviette en papier** pour nettoyer l'excès de graisse.
- **Une pompe à pied pour vélo avec valve Schrader et manomètre.** Des pneus bien gonflés sont indispensables à la sécurité, au confort et à la performance.
- **Un ami costaud.**

**Qu'est-ce que le « couple » ?** Le couple est la force de rotation. Dans l'industrie du vélo, le couple est généralement mesuré en unités de Newton mètres (Nm). Il est essentiel pour votre sécurité d'appliquer le bon couple de serrage à vos fixations (boulons, écrous, etc.). Pour « serrer » avec précision, utilisez une clé dynamométrique de haute qualité. La précision de la clé dynamométrique dépend de votre technique (par exemple, l'angle de la clé et l'emplacement de la poignée), alors assurez-vous de lire les instructions fournies avec votre clé dynamométrique.

Si vous envisagez d'effectuer vos propres mises au point, réparations et autres opérations d'entretien, veuillez consulter [« Outils et spécifications du couple de serrage » sur la page 13](#) pour plus d'informations sur d'autres outils nécessaires à l'entretien de certains composants de votre Radster Trail. Si vous ne souhaitez pas acquérir ces outils pour l'assemblage et l'entretien, nous vous recommandons vivement de faire appel à un professionnel pour l'assemblage et l'entretien de votre ebike.

## Étapes d'assemblage



**AVERTISSEMENT :** L'assemblage, l'entretien ou l'usage inadéquats de votre ebike peut causer une défaillance des composants, un problème de performance, une perte de contrôle, des blessures graves ou la mort. Les vélos électriques comportent des pièces qui sont absentes des vélos non motorisés, et ni la vidéo d'assemblage, ni les étapes d'assemblage, ni le reste du manuel ne couvrent tous les aspects potentiels concernant la configuration, l'entretien et la réparation du ebike, qui peuvent nécessiter des outils et des compétences spécialisés. Nous vous recommandons vivement de consulter un mécanicien de vélo professionnel et réputé pour vous aider à l'assemblage, à la réparation et à l'entretien de votre ebike ou pour inspecter votre travail si vous choisissez de le faire vous-même.

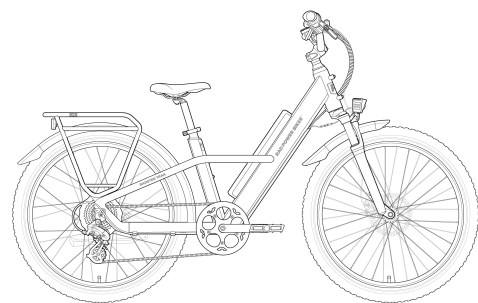

Assemblage complet du Radster Trail

Veillez noter que votre ebike peut comporter des composants dont l'aspect diffère de celui des illustrations de ce manuel. De telles variations permettent d'assurer une production et une expédition ininterrompues. Nos ingénieurs testent rigoureusement chaque composant pour en garantir la qualité et la compatibilité.

1. **Déballer le vélo électrique.** Utilisez une pince plate pour retirer les sangles d'emballage de la boîte, retirez les quatre languettes de transport en plastique à l'extérieur de la boîte, puis retirez le dessus de la boîte et placez le vélo électrique sur une surface plane pour l'assembler. Retirez soigneusement les matériaux d'emballage protégeant le cadre et les composants du vélo. Conservez les matériaux d'emballage au cas où vous auriez besoin d'expédier le vélo. Sinon, recyclez ces matériaux, en particulier le carton et la mousse, dans la mesure du possible.
2. **Assurez-vous que tous les éléments suivants sont inclus avec le vélo électrique.** Les petites pièces sont incluses dans la boîte d'accessoires.
  - Roue avant
  - Phare
  - Clés (2)
  - Axe traversant avant (dans la plaque de protection de la fourche)
  - Boîte à outils d'assemblage
  - Cartes de communication en champ proche (CCP) (2)
  - Chargeur
  - Manuel du propriétaire
  - Pédales (gauche et droite)
  - Carte de référence rapide du cycliste
  - Garde-boue avant

**S'il manque quelque chose, veuillez contacter Rad Power Bikes.**

3. **Orientez correctement la fourche avant.** Le frein étrier doit se trouver sur le côté gauche du cycliste et il ne doit pas y avoir de câbles entortillés autour du tube de direction.

4. **Installez le guidon.**

- a. **Retirez la plaque frontale de potence et la quincaillerie.** Utilisez une clé Allen pour retirer la plaque frontale de potence.
- b. **Orientez correctement le guidon.** Placez le guidon sur la potence. Les leviers de frein doivent faire face avant et l'accélérateur devrait être sur le côté droit. Suivez la gaine de frein depuis le levier de frein gauche jusqu'au frein avant étrier et assurez-vous que le faisceau de câbles n'est pas tordu.
- c. **Centrez le guidon sur la potence.** Placez le guidon en position sur la potence afin qu'il soit centré. Votre guidon a le diamètre le plus large à son centre. Si ce n'est pas centré, il pourrait se détacher. Inclinez le guidon de manière qu'il soit à peu près parallèle au tube de direction lorsqu'il est vu de côté (voir illustration). Vous pourrez régler l'angle du guidon à la position souhaitée plus tard, lorsque vous aurez eu l'occasion d'essayer le vélo.
- d. **Installez la plaque frontale de potence.** Placez la plaque frontale de potence sur le guidon et vissez les quatre boulons à la main. Utilisez ensuite la clé Allen pour serrer les boulons. Serrez chacun d'entre eux tout doucement à la fois, en suivant un schéma en « X », pour vous assurer qu'ils se serrent uniformément. Assurez-vous que l'écart entre la plaque frontale et la potence est uniforme.
- e. **Serrez les boulons uniformément.** Déplacez-vous à nouveau en « X » et utilisez la valeur de couple indiquée dans la section « [Outils et spécifications du couple de serrage](#) » sur la page 13. Si vous décidez d'ajuster l'angle du guidon ultérieurement (par exemple, pour le rapprocher légèrement de la selle), suivez les mêmes procédures que celles indiquées ici pour vous assurer que le guidon est correctement fixé.







**AVERTISSEMENT :** Ne pas serrer les boulons de la plaque frontale de potence ou les boulons de serrage de la potence au-delà des valeurs de couple indiquées dans ce manuel, car cela risque d'entraîner une défaillance des composants qui peut causer des dommages matériels, des blessures graves ou la mort.

5. **Installez la roue avant sur la fourche avant** comme expliqué ci-dessous.



**AVERTISSEMENT :** Ne touchez pas le disque de freinage, qui présente des arêtes vives et peut provoquer des blessures graves. Le fait de toucher le disque ou les plaquettes de freinage avec la peau nue peut également transférer des huiles naturelles. Les huiles ou autres lubrifiants peuvent réduire les performances de freinage. Il est recommandé de porter des gants de protection lorsque l'on travaille à proximité du système de freinage.



a. **Retirez l'axe traversant.** Utilisez une clé Allen pour tourner le boulon de l'axe traversant dans le sens contraire des aiguilles d'une montre afin de le dévisser de la fourche et de la plaque de protection de la fourche. Retirez complètement l'axe traversant et mettez-le de côté pour le moment. Retirez la plaque de protection de la fourche et recyclez-la conformément à la réglementation locale.

b. **Retirez l'entretoise de la plaquette de frein hydraulique** du frein étrier sur la fourche avant.

**AVIS :** Lorsque la roue avant n'est pas installée et que l'entretoise de plaquette de frein hydraulique est absente, NE PAS appuyer sur les leviers de frein. Cela peut entraîner un serrage excessif des plaquettes de frein et empêcher le disque de freinage de s'insérer entre les plaquettes. Si cela vous arrive, réinstallez l'entretoise de plaquette de frein entre les plaquettes pour créer plus d'espace entre les plaquettes de frein pour le disque de freinage.

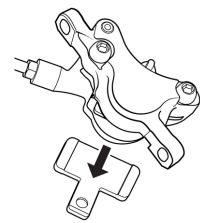

c. **Abaissez avec précaution la fourche sur la roue avant.** Guidez les bras de fourche sur la roue de sorte que le moyeu s'insère complètement dans les fentes à l'intérieur des bras de la fourche. Faites attention au disque de freinage : il doit glisser entre les plaquettes de frein sans accroc.

**AVIS :** Le moyeu de la roue avant se termine par deux capuchons noirs de part et d'autre qui s'alignent avec les fentes à l'intérieur de la fourche. Si l'un de ces embouts s'est détaché pendant le transport, réinstallez-le sur le moyeu pour garantir un ajustement sécurisé lors de l'assemblage (voir l'illustration ci-dessous).

d. **Installez l'axe traversant.** Insérez l'axe traversant à partir du côté commande de la fourche et de la roue, en l'enfonçant jusqu'à ce que vous puissiez le visser à la main depuis l'autre côté de la fourche. Utilisez la clé Allen pour le tourner lentement dans le sens des aiguilles d'une montre afin de l'enfiler pleinement dans la fourche et de le fixer en place.

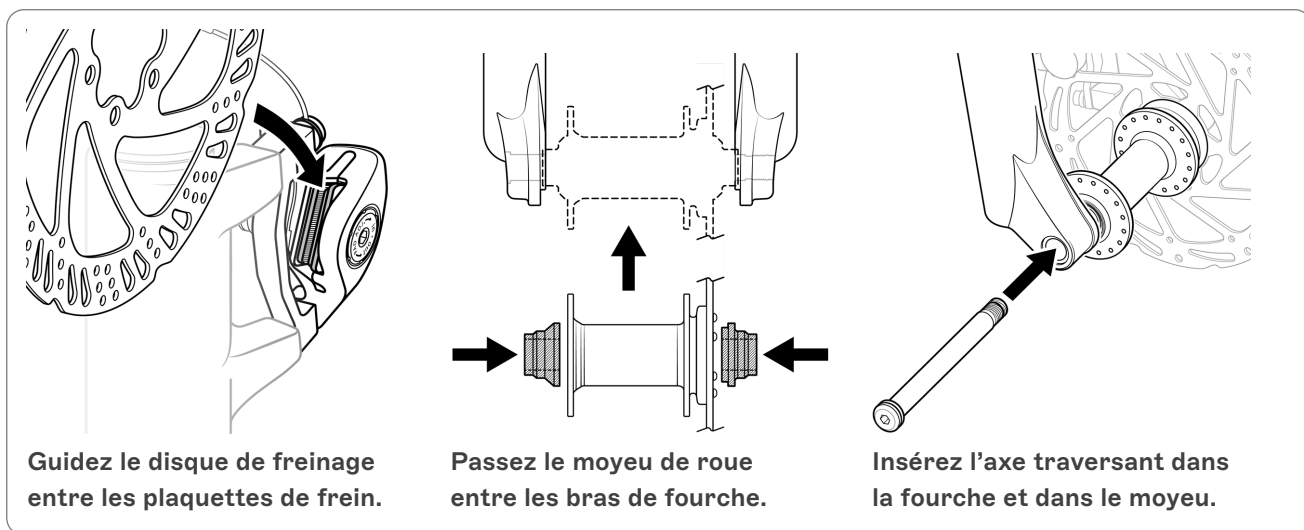

- e. **Serrez l'axe traversant.** Utilisez une clé dynamométrique avec un embout Allen pour serrer l'axe traversant à la valeur de couple indiquée dans [« Outils et spécifications du couple de serrage » sur la page 13](#)).
- f. **Réalisez les tests suivants pour vérifier l'installation de votre roue avant :**
- Demandez à un ami de soulever l'avant du vélo du sol et faites tourner la roue avant pour vérifier qu'elle n'oscille pas et qu'elle n'est pas desserrée.
  - Tout en chevauchant le vélo avec les mains sur le guidon, serrez le levier du frein avant avec votre main gauche. Faites osciller le vélo en avant et en arrière. Assurez-vous que le frein avant empêche la roue avant de tourner et qu'il n'y a pas de jeu ou de flottement dans la roue, le guidon ou la fourche avant.
- g. **Vérifiez la sécurité de la roue arrière.** Vérifiez également la valeur de couple de l'écrou d'essieu de la roue arrière pour vous assurer qu'elle correspond à la valeur indiquée dans [« Outils et spécifications du couple de serrage » sur la page 13](#)).



**AVERTISSEMENT :** Une roue avant ou arrière mal fixée peut entraîner une perte de contrôle, des accidents, des blessures graves ou la mort. Vérifiez que les roues sont correctement fixées lors de l'assemblage et avant chaque sortie.

6. **Essayez de tourner et de pousser le guidon** pour vérifier que la roue avant et la potence du guidon sont solidement reliées. Les consignes à cet égard peuvent être consultées sur [« Tests de torsion et de poussée du guidon » sur la page 42](#).
7. **Posez la béquille.** Posez la béquille pour le reste de l'assemblage.
8. **Installez le garde-boue avant et le phare.**
- Localisez le garde-boue avant et le phare.** Le garde-boue avant a été fixé à la roue avant pour l'expédition et le phare se trouve dans la boîte d'accessoires.
  - Retirez le matériel d'assemblage du phare** du pont de la fourche.
  - Positionnez le garde-boue avant.** Passez le garde-boue de l'arrière de la roue vers l'avant, sous le pont de la fourche.
  - Installez le matériel de montage du garde-boue/phare.** Passez le boulon avec une rondelle grower et une rondelle plate à travers l'arrière du support du phare et du support du garde-boue, puis vissez-le à la main dans le point de fixation à l'arrière de la fourche. Utilisez une clé Allen pour bien serrer le boulon.
- e. **Vérifiez que le garde-boue et le phare sont centrés.** La roue doit tourner librement sous le garde-boue sans y toucher.

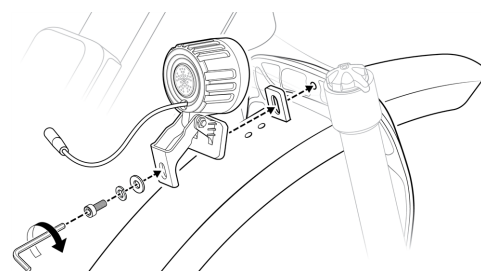

Installez le phare et le garde-boue sur la fourche avant.



**AVERTISSEMENT :** Un garde-boue mal installé peut interférer avec la roue ou d'autres pièces mobiles, ce qui peut entraîner des dommages aux composants, des blessures graves, voire la mort.

f. **Serrez le boulon de fixation** à la valeur de couple indiquée dans [« Outils et spécifications du couple de serrage » sur la page 13.](#)

9. **Branchez le connecteur du phare.** Alignez l'encoche interne et les broches avec les flèches externes, et pressez-les directement l'un contre l'autre sans les tordre.

10. **Réglez l'angle du phare légèrement vers le bas** afin qu'il n'aveugle pas les véhicules venant en sens inverse. À l'aide des outils répertoriés dans [« Outils et spécifications du couple de serrage » sur la page 13](#), desserrez le boulon et le contre-écrou de réglage de l'angle, orientez le phare vers le bas, et serrez. Ne serrez pas trop.

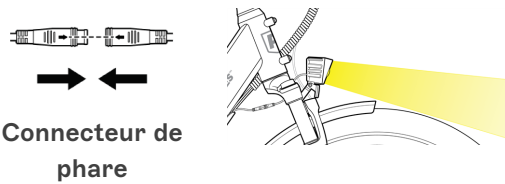

Phare légèrement pointé vers le bas pour ne pas aveugler les autres

11. **Installez les pédales.**

a. **Localisez la pédale de droite.** Elle est marquée d'un « R », devrait porter une étiquette « R » et est dotée d'un essieu de pédale lisse. La pédale de droite est fixée sur la manivelle du côté du système de transmission du vélo, qui est dotée de la chaîne et est du même côté que le côté droit du cycliste assis sur le vélo.

b. **Déposez une quantité de graisse pour vélo de la taille d'un petit pois ou légèrement plus petite sur le filetage de la pédale droite.**

c. **Vissez soigneusement la pédale droite sur la manivelle droite en tournant dans le sens des aiguilles d'une montre** (vers l'avant du vélo). Faites-le lentement et doucement à la main. Ne pas croiser ni endommager le filetage. Consultez les illustrations [« Installation de la pédale droite »](#).

d. **Déposez une quantité de graisse pour vélo de la taille d'un petit pois ou légèrement plus petite sur le filetage de la pédale gauche.**

e. **Enfilez soigneusement la pédale gauche sur la manivelle gauche en tournant dans le sens contraire des aiguilles d'une montre** (vers l'avant du vélo). La pédale de gauche à filetage inversé est marquée d'un « L », doit avoir un autocollant « L » et comporte des encoches sur l'essieu de pédale. Vissez lentement et doucement à la main sans croiser ni endommager le filetage. Consultez les illustrations [« Installation de la pédale gauche »](#).

#### INSTALLATION DE LA PÉDALE DROITE

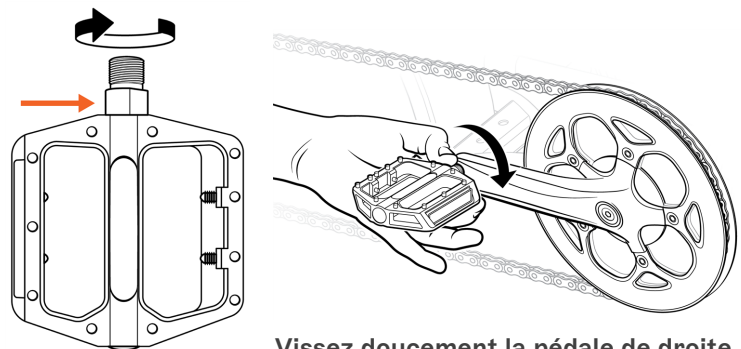

Vissez doucement la pédale de droite sur la manivelle de droite à la main, en tournant dans le sens des aiguilles d'une montre.

#### INSTALLATION DE LA PÉDALE GAUCHE

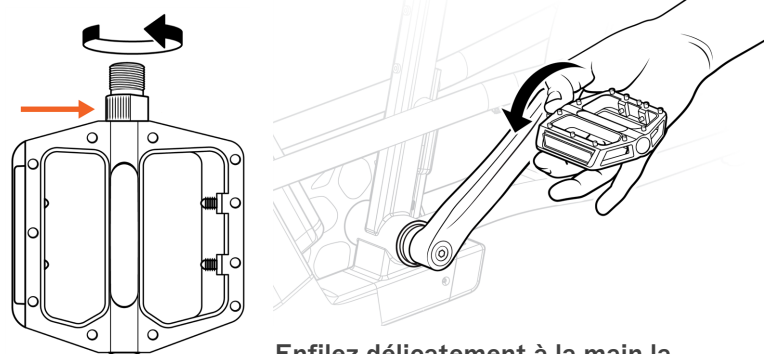

Enfilez délicatement à la main la pédale gauche sur la manivelle gauche, en tournant dans le sens contraire des aiguilles d'une montre.

f. **Serrez chaque pédale à l'aide d'une clé à pédale.** Vous pouvez également utiliser une clé dynamométrique munie d'un embout de clé pour pédales pour cette tâche, mais les clés ordinaires ne passeront pas dans l'espace étroit et risquent d'endommager votre pédale ou votre manivelle.

g. **Serrez chaque pédale à 35 Nm.** Un mécanicien expérimenté peut serrer correctement à l'aide d'une clé à pédale, mais si vous êtes moins expérimenté, utilisez une clé dynamométrique munie d'un embout de clé pour pédales.

h. **Essuyez tout excès de graisse pour vélo.**

#### UTILISATION DE LA CLÉ À PÉDALE

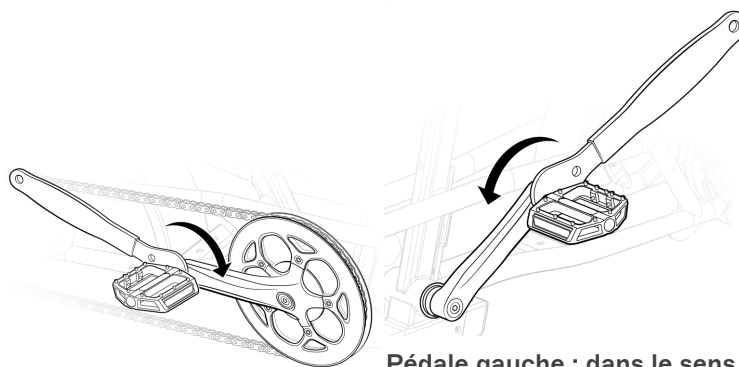

Pédale droite : dans le sens des aiguilles d'une montre

Pédale gauche : dans le sens contraire des aiguilles d'une montre



**AVERTISSEMENT :** Des pédales mal serrées ou insuffisamment serrées peuvent tomber de votre vélo pendant que vous roulez, entraînant des dommages aux composants, des blessures graves, voire la mort. Si vous ne savez pas comment serrer vos pédales ou si vous ne disposez pas des outils appropriés, demandez l'aide d'un mécanicien professionnel.

## 12. Gonflez les pneus.

a. **Inspectez les pneus à la recherche de dommages.** Vérifiez les flancs, les talons et les bandes de roulement du pneu pour détecter les signes de dommage avant de le gonfler. Si vous découvrez des dommages, contactez notre équipe d'assistance technique pour obtenir de l'aide.

b. **Assurez-vous que la chambre à air est bien insérée dans les pneus.** Si vous n'arrivez pas à serrer suffisamment le pneu pour vérifier la position de la chambre à air, dégonflez davantage le pneu en retirant le capuchon de la valve, puis appuyez sur l'obus de la valve et maintenez-le enfoncé pour laisser l'air sortir de la chambre.

c. **Vérifiez la position de la chambre à air dans les pneus.** Soulevez la roue et serrez le pneu tout en le balançant doucement d'avant en arrière pour vous assurer que la chambre à air est bien insérée, sans pincements entre le pneu et la jante, et que le talon est inséré de manière uniforme dans la jante. Répétez ce processus sur les deux flancs de chaque pneu.

d. **Gonflez les pneus à la pression recommandée.** Utilisez une pompe à pied avec une valve Schrader et un manomètre pour gonfler chaque pneu à la pression recommandée. La valeur en livres par pouce carré (PSI) est indiquée sur le flanc du pneu. Augmentez la pression graduellement, en vérifiant que la chambre à air est toujours bien positionnée dans le pneu et que le talon est inséré dans la jante. Faites rebondir le pneu au sol pour favoriser l'insertion uniforme du talon du pneu au besoin. Si, à tout moment, vous découvrez un pincement de la chambre à air entre le pneu et la jante, dégonflez le pneu et reprenez du début. Assurez-vous ne pas trop gonfler ni sous-gonfler les pneus. Vous pourrez ajuster la pression des pneus en fonction des surfaces sur lesquelles vous roulez et du niveau de confort recherché lorsque vous aurez eu l'occasion d'essayer le vélo. Pour en savoir plus, consultez la section « [Pneus et entretien des roues](#) » sur la [page 41](#).



Le talon est l'extrémité dure et arrondie du pneu qui entre dans la jante.

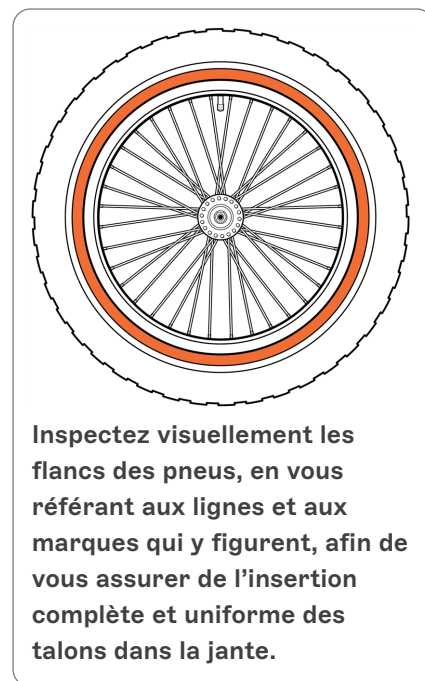

Inspectez visuellement les flancs des pneus, en vous référant aux lignes et aux marques qui y figurent, afin de vous assurer de l'insertion complète et uniforme des talons dans la jante.

13. **Vérifiez l'alignement de la chaîne.** Placez-vous sur le côté droit du vélo et attrapez la pédale droite. Faites tourner la pédale droite et la manivelle vers l'arrière du vélo comme pour pédaler en arrière, cela fera passer la chaîne à travers le système de transmission sans faire tourner les roues. Surveillez la chaîne et assurez-vous que la chaîne traverse le système de transmission (la roue libre, le dérailleur et autour du plateau avant) en douceur. Si la chaîne ne fonctionne pas correctement ou si quelque chose semble mal aligné, veuillez consulter notre Centre d'aide en ligne ([radpowerbikes.ca/help](http://radpowerbikes.ca/help)).
14. **Activez votre batterie.** Votre batterie est arrivée en « mode transport », ce qui empêche l'alimentation du moteur pendant le transport. Pour quitter le mode transport, appuyez sur le bouton de la batterie et maintenez-le enfoncé pendant au moins trois secondes.
15. **Préparez votre ebike pour utilisation.**
- Effectuez toutes les étapes** dans « [Ajustement pour le confort et la sécurité](#) » sur la [page 15](#), y compris la vérification que tout le matériel a été serré conformément aux valeurs indiquées dans « [Outils et spécifications du couple de serrage](#) » sur la [page suivante](#).
  - Configurez les paramètres d'affichage et de sécurité** comme indiqué dans « [Fonctions et commandes électriques de l'écran en couleur](#) » sur la [page 27](#)
  - Effectuez les contrôles de sécurité** dans « [Consignes d'entretien pour l'utilisateur](#) » sur la [page 39](#) y compris le test de torsion et de poussée du guidon dans « [Tests de torsion et de poussée du guidon](#) » sur la [page 42](#).
  - Placez la carte de référence rapide du cycliste.** Si vous assemblez le ebike pour le compte de l'utilisateur, veuillez à utiliser les serre-câbles fournis pour fixer la carte de référence rapide du cycliste au guidon, comme indiqué sur l'illustration. Si vous êtes l'utilisateur, lisez la carte et affichez-la à un endroit où vous pourrez la consulter facilement. Nous vous recommandons de l'accrocher avec le côté « Safety Check » tourné vers l'extérieur, près de l'endroit où vous préparez votre ebike avant chaque trajet.
  - Allumez le ebike** comme décrit dans « [Procédure de démarrage](#) » sur la [page 30](#) et roulez avec Rad!

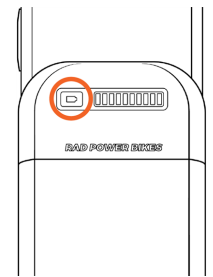

Bouton de batterie

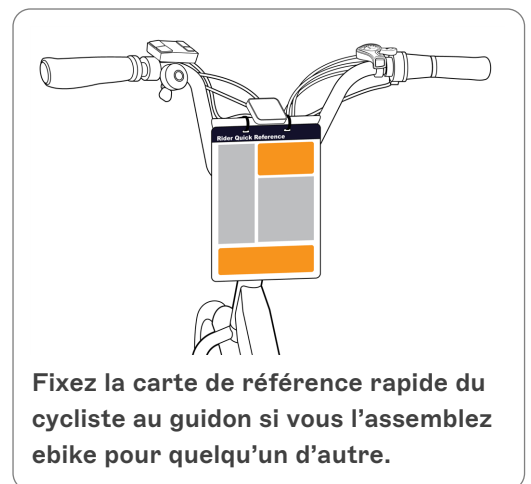

Fixez la carte de référence rapide du cycliste au guidon si vous l'assemblez ebike pour quelqu'un d'autre.

# Outils et spécifications du couple de serrage

Il est essentiel pour votre sécurité d'appliquer le bon couple de serrage aux fixations (boulons, écrous, etc.) de votre ebike. Les composants de frein doivent être serrés aux valeurs de couple indiquées ici, à moins de demander à un mécanicien de vélo professionnel et réputé de les inspecter et d'obtenir un avis contraire. Les fixations peuvent se desserrer avec le temps dans le cadre d'une utilisation normale. Il est donc important de vérifier périodiquement leurs valeurs de couple.

Pour « serrer » avec précision, utilisez une clé dynamométrique de haute qualité. La précision de la clé dynamométrique dépend de votre technique (par exemple, l'angle de la clé et l'emplacement de la poignée), alors assurez-vous de lire les instructions fournies avec votre clé dynamométrique. La taille des outils indiquée ci-dessous est un guide général, mais il est possible que la tête d'un boulon particulier de votre ebike varie, nécessitant un outil différent (par exemple, une clé Allen de 4 mm au lieu d'une clé Allen de 5 mm). Si c'est le cas, utilisez l'outil adapté à la tête du boulon. Ces différences n'affecteront pas la valeur de couple de la pièce.

Si vous installez des accessoires de Rad Power Bikes, toutes les instructions nécessaires, les informations de sécurité importantes et les spécifications de couple seront fournies avec votre accessoire et/ou seront disponibles en ligne sur [radpowerbikes.ca/help](http://radpowerbikes.ca/help).



**AVERTISSEMENT :** Ne pas serrer les boulons ou les fixations au-delà des valeurs indiquées ici, car cela risque d'entraîner une défaillance des composants qui peut causer des dommages matériels, des blessures graves ou la mort.

		Outil	Couple recommandé
Zone du guidon	Boulons de plaque frontale de la potence	Clé Allen 5 mm	de 8 à 10 Nm
	Boulons de serrage de la potence	Clé Allen 5 mm	de 13 à 15 Nm
	Boulon de serrage du levier de vitesses	Clé Allen 5 mm	6 Nm
	Boulon de serrage de l'accélérateur	Allen 3 mm	de 3 à 4 Nm
	Boulons de serrage de l'écran en couleur	Allen 4 mm	serrer fermement
	Boulons de serrage de la télécommande	Allen 3 mm	serrer fermement
	Boulons de serrage du levier de frein	Clé Allen 5 mm	de 6 à 9 Nm
	Boulons des poignées	Une clé Allen de 3 mm	de 3 à 4 Nm
	Sonnette	Tournevis cruciforme	serrer fermement
Zone de la roue avant	Axe traversant	Allen 6 mm	de 8 à 10 Nm
	Boulon d'ajustement d'angle du phare	Tournevis cruciforme et clé de 8 mm	serrer fermement; ne pas trop serrer
	Boulon de fixation du phare/garde-boue avant	Clé Allen 5 mm	de 8 à 10 Nm
Zones des freins (avant et arrière)	Étrier pour encadrer les boulons	Clé Allen 5 mm	de 6 à 8 Nm
	Plaquettes de frein à étrier	Pince à long bec	Courbe de 90 degrés à la pointe de la goupille
	Du disque de freinage au moyeu	Embout Torx T25	de 6 à 8 Nm
Zone de la selle	Boulon de réglage de la selle	Allen 6 mm	de 13 à 15 Nm
	Écrou de fixation de la selle	Allen 6 mm	de 9 à 10 Nm

<b>Tube diagonal du cadre</b>	Compartiment à batterie	Tournevis cruciforme	serrer fermement
	Boulons de fixation du contrôleur	Allen 3 mm	de 2 à 3 Nm
	Boulons de fixation de la boîte du contrôleur	Allen 3 mm	serrer fermement
	Boulons du cadre de la gaine de protection des câbles	Allen 3 mm	serrer fermement
<b>Zone du porte-bagages arrière</b>	Boulons de fixation du porte-bagages arrière au cadre	Clé Allen 5 mm et clé 10 mm	de 8 à 10 Nm
	Boulons de fixation du garde-boue arrière	Allen 3 mm	de 4 à 5 Nm
	Feu arrière	Clé de 8 mm	de 3 à 4 Nm
<b>Zone des pattes de fourche arrière</b>	Écrous d'essieu arrière	Clé de 21 mm	de 55 à 65 Nm
	Boulon du bras de couple	Allen 4 mm	5 Nm
	Boulon de fixation de la patte de dérailleur	Clé Allen 5 mm	6 Nm
	Boulon de fixation du dérailleur	Clé Allen 5 mm	10 Nm
	Boulon de serrage du dérailleur	Clé Allen 5 mm	de 6 à 8 Nm
	Béquille	Clé Allen 5 mm	de 8 à 10 Nm
<b>Zone du jeu de pédalier et de la manivelle</b>	Pédale dans le bras de manivelle	une clé à pédale de 15 mm;	35 Nm
	Informations sur le retrait du bras de manivelle	Extracteur de manivelle pour jeu de pédalier carré	s.o.
	Boulon du bras de manivelle dans l'axe du pédalier	Clé Allen de 8 mm	de 40 à 45 Nm
	Boulons du plateau	Allen 6 mm	de 8 à 10 Nm
	Jeu de pédalier et cuvettes	Démonte-pédalier BBT-9	de 40 à 45 Nm

# Ajustement pour le confort et la sécurité

Les étapes ci-dessous sont essentielles pour votre confort et votre sécurité et **doivent** être suivies avant votre première sortie à vélo. Nous vous recommandons de consulter un professionnel de l'ajustement cycliste tel qu'un mécanicien de vélo certifié et réputé, spécialisé dans l'ajustement de vélo.

## Angle d'assise et position horizontale

De nombreux cyclistes préfèrent que la selle soit à peu près parallèle au sol, en position horizontale et placée au milieu de la plage indiquée sur les rails de la selle. Pour modifier l'angle et la position horizontale de la selle :

1. Utilisez une clé Allen de taille appropriée pour desserrer (sans l'enlever) le boulon de réglage de la selle sur la pince située sous la selle.
2. Déplacez la selle en arrière ou avant et inclinez pour régler l'angle. Ne dépassez pas les repères de limite gravés sur l'un des rails de la selle, qui indiquent jusqu'où vous pouvez déplacer la selle en toute sécurité avant et en arrière.
3. Assurez-vous que le haut de la pince du rail de la selle est aligné directement sur le bas de la pince, de sorte que le boulon de réglage de la selle serre correctement les rails de la selle. Ensuite, tenez la selle dans la position souhaitée et utilisez une clé Allen pour serrer et fixer le boulon de réglage de la selle jusqu'à la valeur de couple indiquée dans [« Outils et spécifications du couple de serrage » sur la page 13](#).

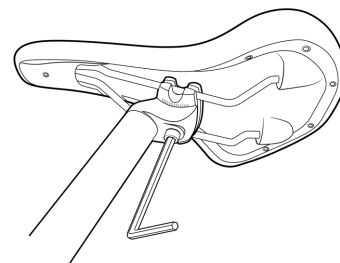

Boulon de réglage de la selle, clé Allen

**AVERTISSEMENT :** Un collier de serrage ou un boulon de réglage de selle desserré peut entraîner une perte de contrôle du eBike/des dommages matériels, des blessures graves ou la mort. Avant la première utilisation, assurez-vous de serrer le boulon de réglage de la selle à la valeur de couple indiquée dans [« Outils et spécifications du couple de serrage » sur la page 13](#). Vérifiez régulièrement ce boulon et assurez-vous que le collier de serrage situé sous la selle est bien fixé aux rails de la selle.

## Hauteur de la selle

Une hauteur d'assise idéale vous permettra d'être à l'aise et d'obtenir la meilleure efficacité pour pédaler. Lorsque vous êtes assis, vous devez être en mesure de placer la plante de votre pied sur la pédale dans sa position la plus basse, alors que votre jambe est presque entièrement tendue, avec le genou légèrement plié. La selle ne doit jamais être placée de façon que vous deviez vous balancer d'un côté à l'autre du vélo ou redresser complètement vos jambes en pédaler. Ne tirez jamais la tige de selle à tel point que le point d'insertion minimum soit visible au-dessus du tube de selle (voir illustration).



La tige de selle est TROP LOIN.

La tige de selle doit être fixée au niveau d'insertion minimum dans le tube de selle.

En fonction de vos préférences, de vos capacités et de votre expérience de la conduite d'un vélo ou d'un vélo électrique, vous trouverez peut-être plus sûr et plus confortable d'abaisser la selle afin de pouvoir poser un ou deux pieds au sol sans descendre du vélo.



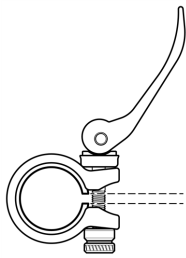

Ouvrez le levier de serrage rapide

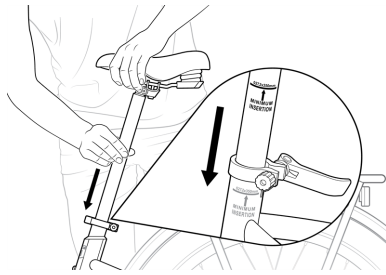

Insérez la tige de selle en vous assurant que le point d'insertion minimal glisse dans le tube de selle.

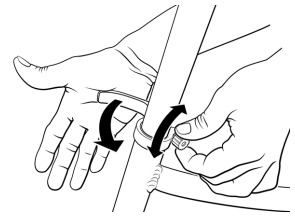

Fermez le levier de serrage rapide à l'aide de votre paume.

1. **Ouvrez le levier de serrage rapide de la tige de selle.**
2. **Faites glisser la tige de selle à l'intérieur ou hors du tube de selle** à une hauteur adaptée à la longueur de vos jambes et à vos préférences. *Ne relevez pas la tige de selle au-dessus du repère d'insertion minimum gravé sur la tige de selle* (voir l'illustration [« La tige de selle est TROP LOIN. »](#)).
3. **Alignez l'ouverture du collier de serrage rapide avec l'encoche du tube de selle et fermez complètement le levier de serrage rapide.** La fermeture du levier devrait nécessiter une pression suffisante pour laisser une empreinte dans votre main. Lorsque le levier est fermé, la selle ne doit pas se déplacer vers le haut, le bas, la gauche ou la droite. Si nécessaire, réglez la tension du levier en tournant l'écrou de réglage à l'opposé du levier de serrage rapide.



**AVERTISSEMENT :** Une tige de selle mal fixée peut provoquer une chute soudaine de la selle et une perte de contrôle, entraînant des dommages matériels et des blessures graves, voire mortelles. Vérifiez régulièrement que le levier de serrage rapide de votre selle est correctement serré.

4. **Essayez votre selle**, et répétez les étapes 1 à 3 si la position de la selle doit être ajustée un peu plus.



**DANGER :** Une extension excessive de la tige de selle peut entraîner sa rupture ou vous faire tomber de votre ebike, ce qui vous expose à un risque très élevé de blessures graves ou de décès. Évitez ce danger en insérant votre tige de selle dans le tube de selle suffisamment loin pour faire en sorte que le point d'insertion minimum ne soit plus visible.

## Angle du guidon

La plupart des cyclistes se sentiront à l'aise avec le guidon incliné de manière qu'il soit à peu près parallèle à la fourche avant, comme le montre la position plus verticale de l'illustration. Une fois que vous avez réglé la selle en fonction de la longueur de vos jambes et de vos préférences, vous pouvez décider de rapprocher légèrement le guidon de la selle. Dans ce cas, suivez les étapes suivantes.

1. **Desserrez les quatre boulons de la plaque frontale de potence** juste assez pour permettre au guidon de pivoter et le positionner comme vous le souhaitez.
2. **Resserrez les boulons de la plaque frontale de potence** en utilisant la méthode décrite dans les instructions d'assemblage.
3. **Testez le positionnement en vous asseyant sur le vélo**, en vous assurant qu'il est confortable et que le guidon peut tourner librement sans toucher votre corps.
4. **Inspectez les boulons de la plaque frontale de potence.** Veillez à ce que l'écart entre la plaque frontale et la potence soit régulier au niveau de chaque boulon et serrez tous les boulons de la plaque frontale à la valeur de couple indiquée dans la section [« Outils et spécifications du couple de serrage » sur la page 13](#).
5. **Testez la sécurité de votre guidon en effectuant un test de torsion et de poussée du guidon.** Consultez la section [« Tests de torsion et de poussée du guidon » sur la page 42](#).

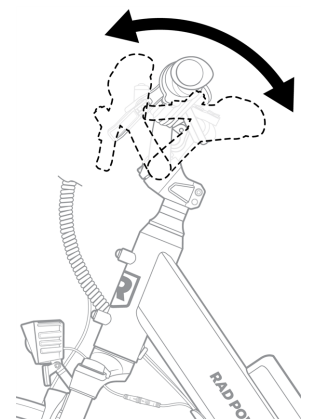

## Angle de l'écran en couleur

Pour améliorer la visibilité de l'écran et éviter les reflets, orientez l'écran couleur de sorte qu'il ne soit pas directement face à vous, mais plutôt légèrement incliné vers l'extérieur lorsque vous êtes assis et que vous roulez.

1. **Desserrez les boulons de serrage de l'écran en couleur.** Desserrez-les jusqu'à ce que l'écran puisse pivoter sur le guidon. Ne retirez pas les boulons.
2. **Faites pivoter l'écran en couleur et testez son positionnement.** L'angle qui minimisera l'éblouissement et optimisera la visibilité de l'écran dépendra de la taille et de la position du cycliste. Inclinez l'écran vers l'extérieur par rapport au cycliste, mais sans le mettre à l'horizontale. Testez la position en étant assis sur votre vélo à l'extérieur, à la lumière du soleil. Ajustez comme vous le souhaitez.
3. **Serrez les boulons de serrage de l'écran en couleur.** Serrez à la valeur de couple indiquée dans [« Outils et spécifications du couple de serrage » sur la page 13.](#)

## Angle du levier de frein

L'angle des leviers de frein peut être réglé pour obtenir la position la plus confortable possible pour les mains. Pour la plupart des cyclistes, cela leur permet de poser confortablement deux ou trois doigts sur le levier de frein tout en gardant leurs poignets dans une position neutre. Pour régler l'angle, procédez comme suit :

1. **Desserrez le boulon de serrage du levier de frein** à l'aide de la clé Allen appropriée.
2. **Ajustez l'angle du levier de frein** pour le confort du cycliste.
3. **Resserrez le boulon de serrage du levier de frein** selon la valeur indiquée dans [« Outils et spécifications du couple de serrage » sur la page 13.](#)

## Portée du levier de frein

Vous pouvez également régler la portée des leviers de frein (la *distance* entre les leviers de frein et les poignées du guidon). Pour la plupart des cyclistes, la position par défaut des leviers de frein est confortable. Pour d'autres, en particulier ceux qui ont de petites mains ou des articulations sensibles, il peut être plus confortable de rapprocher les leviers de frein du guidon. Voici comment :

1. **Localisez la vis de réglage de la portée du levier de frein** derrière le levier de frein (voir l'illustration ci-dessus).
2. **Faites tourner la vis à l'aide d'une clé Allen de taille appropriée.** Tournez dans le sens des aiguilles d'une montre pour éloigner le levier de la poignée. Tournez dans le sens contraire des aiguilles d'une montre pour rapprocher le levier de frein de la poignée. Veillez à ne pas régler la portée du levier de frein trop près des poignées de telle sorte que le levier heurte les poignées lorsque vous freinez.
3. **Testez les freins.** Une fois la portée du levier réglée, testez les freins soit sur un pied d'atelier, soit dans une zone sûre à basse vitesse.

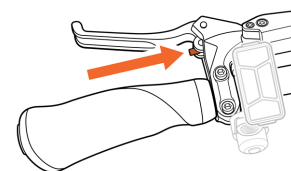

Vis de réglage de la portée du levier de frein



**DANGER :** Assurez-vous toujours que vos leviers de frein ne peuvent pas toucher la poignée du guidon lorsque vous serrez fermement. Un levier de frein qui touche les poignées peut ne pas engager complètement les freins et vous pourriez avoir du mal à ralentir ou à vous arrêter. Vous courez alors un risque très élevé de blessures graves ou mortelles. En serrant le levier de frein à mi-course vers la poignée du guidon, les plaquettes de frein doivent s'appuyer fermement sur le disque de freinage. Si vous pensez que vos freins ne fonctionnent pas correctement, ne pédalez pas avec votre ebike. Consultez notre Centre d'aide en ligne pour en savoir plus ([radpowerbikes.ca/help](http://radpowerbikes.ca/help)).

## Fourche à suspension

La fourche à suspension peut monter et descendre pour amortir les bosses de la surface de conduite, ce qui peut rendre la conduite sur une route ou un sentier accidenté plus douce et plus confortable. En fonction de votre poids ou de vos préférences, vous pouvez régler la précharge (compression de la fourche à suspension).

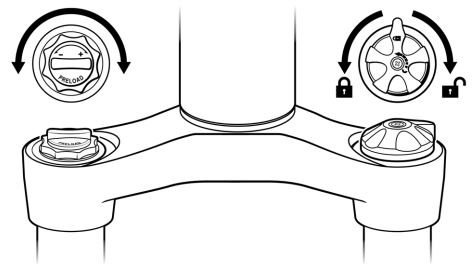

Fourche à suspension



**AVERTISSEMENT :** Un réglage de précharge faible (pour une conduite plus « souple ») peut entraîner une compression de la fourche lorsque vous freinez, et l'effet sera plus marqué pour les cyclistes plus lourds, les vélos avec beaucoup de bagages (en particulier à l'avant) et à des vitesses plus élevées. Si la fourche se comprime soudainement, cela peut entraîner une perte d'équilibre ou une chute, avec pour conséquence des blessures graves, voire mortelles. Nous vous recommandons de commencer à rouler avec un réglage de précharge plus élevé. Si vous voulez essayer une précharge plus faible, vous devez vous exercer à rouler avec ce réglage dans un endroit sûr (plat et sans danger pouvant nécessiter un freinage brusque) et commencer à des vitesses faibles à modérées.

La fourche à suspension peut également être bloquée en tant que fourche rigide, ce qui permet généralement de pédaler avec un rendement plus élevé.

**Pour verrouiller la fourche à suspension**, tournez le levier de blocage dans le sens contraire des aiguilles d'une montre. Pour déverrouiller la fourche à suspension, tournez le levier dans le sens des aiguilles d'une montre jusqu'à ce qu'il s'arrête.

**Pour régler la précharge** de la fourche à suspension, suivez ces étapes :

1. **Assurez-vous que le levier de blocage est déverrouillé.**
2. **Tournez la molette d'ajustement de la suspension.**
  - Pour *diminuer* la précharge (*assouplir* la suspension), tournez la molette d'ajustement de la suspension dans le sens du petit « - » sur la molette. Une conduite plus souple peut convenir aux cyclistes plus légers ou à ceux qui préfèrent un amortissement maximal des bosses de la surface de conduite.
  - Pour *ajouter* la précharge (rendre la suspension *plus rigide*), tournez la molette d'ajustement de la suspension dans le sens du petit « + » sur la molette. Une conduite plus rigide peut convenir aux cyclistes plus lourds ou à ceux qui préfèrent une conduite plus rigide et plus efficace.

Pour plus d'informations sur le réglage des fourches à suspension, veuillez consulter notre Centre d'aide sur [radpowerbikes.ca/help](http://radpowerbikes.ca/help).

## Veiller à ce que toute la quincaillerie soit correctement serrée

Assurez-vous que toute la quincaillerie soit correctement serrée, conformément aux valeurs figurant à la section « [Outils et spécifications du couple de serrage](#) » sur la page 13. **Il s'agit d'une étape de sécurité essentielle que vous ne devez pas négliger.** Si vous ne possédez pas de clé dynamométrique ou si vous n'avez pas les compétences nécessaires pour vérifier le serrage de votre matériel, demandez l'aide d'un mécanicien de vélo local, professionnel et réputé. Vous pouvez trouver plus d'informations sur l'ajustement et les réglages de votre ebike dans notre Centre d'aide à [radpowerbikes.ca/help](http://radpowerbikes.ca/help).

# Renseignements sur la batterie

La batterie fournie avec votre Radster Trail est une batterie lithium-ion à la fine pointe de la technologie conçue pour vous procurer des années d'autonomie avec un entretien et une utilisation appropriés. Suivez ces recommandations pour les meilleures performances possible.

## Caractéristiques de la batterie

Familiarisez-vous avec tous les composants de votre batterie. Lorsque vous êtes assis(e) sur votre ebike, le port de charge de votre batterie se trouve sur le côté droit de la batterie.



### NIVEAU DE CHARGE

Sur le dessus de votre batterie se trouvent un bouton et 10 voyants DEL d'indication de charge. Lorsque vous appuyez sur le bouton, les voyants DEL vous donnent une indication approximative de votre niveau de charge : l'absence de lumière indique une charge nulle ou presque nulle, une lumière indique une charge d'environ 10 %, deux lumières indiquent une charge d'environ 20 %, et ainsi de suite. Lorsque la batterie est presque vide, le premier voyant DEL clignote.

**AVIS :** Si vous appuyez sur le bouton de la batterie et qu'aucun des voyants DEL ne s'allume, il est possible que votre batterie soit en mode transport. (Si votre batterie est en mode d'expédition, votre vélo ne s'allumera pas lorsque vous appuierez sur le bouton d'alimentation de la télécommande Rad UI). Pour quitter le mode transport, appuyez sur le bouton de la batterie pendant au moins trois secondes.

Vous pouvez également évaluer le niveau de charge de votre batterie à l'aide de l'écran en couleur sur votre guidon. Il est possible que les voyants lumineux de votre batterie et votre écran en couleur indiquent des niveaux de charge légèrement différents. Ce n'est pas grave. Si vous remarquez une différence significative, cela peut indiquer un problème dans le système électrique. Veuillez consulter la section [« Dépannage » sur la page 44](#) pour en savoir plus.

## Températures de fonctionnement sûres

Nous vous recommandons de rouler à des températures comprises entre -15 °C à 40 °C (5 °F à 105 °F). Des températures plus froides ou plus chaudes augmentent les risques pour votre santé et peuvent également provoquer des températures internes dangereuses pour la batterie.

**Rouler par des températures très chaudes :** Connaissez et respectez vos limites physiques lorsque vous faites de

l'exercice sous des températures élevées et consultez votre médecin si vous avez des inquiétudes. Pour éviter d'endommager votre batterie, ne roulez pas à des températures supérieures à 40 °C (105 °F). Si vous décidez de rouler par des températures extrêmement élevées, utilisez de faibles niveaux d'assistance (faibles niveaux d'aide au pédalage, faible utilisation de l'accélérateur) afin de maintenir la batterie aussi froide que possible. Cela peut réduire le risque que la batterie s'éteigne automatiquement pour éviter les dommages causés par la chaleur.

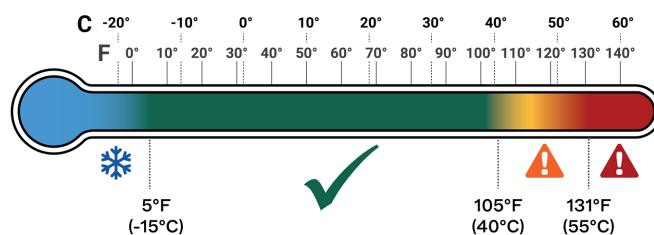

**FONCTIONNEMENT :**  
Plage de température recommandée



**DANGER :** Ne roulez pas par des températures extrêmement chaudes. Plus la température ambiante dépasse 40°C (105°F), plus vous risquez de dépasser une température interne maximale de la batterie de 55 °C (131 °F). La batterie peut alors s'éteindre par mesure de sécurité. Une chaleur extrême peut également entraîner une défaillance critique de la batterie, pouvant aller jusqu'à un incendie électrique. Les facteurs qui augmentent le risque de surchauffe de la batterie comprennent, sans s'y limiter, les températures ambiantes supérieures à 40 °C (105 °F), la lumière directe du soleil pendant de longues périodes, une utilisation intensive de l'accélérateur, un niveau élevé d'aide au pédalage, une charge utile importante, des pentes plus raides et d'autres facteurs environnementaux.



**AVERTISSEMENT :** Un froid extrême de -15 °C (5 °F) ou moins réduira l'autonomie de votre batterie et peut entraîner l'arrêt automatique de la batterie afin d'éviter tout dommage. Ne comptez pas sur l'énergie de la batterie pour vous ramener en sécurité si vous roulez à proximité de ces températures extrêmes. Rouler par des températures glaciales peut également exposer votre ebike au sel de déneigement, qui peut endommager votre ebike et ses composants électriques ou provoquer un incendie. Consultez la section [« Protéger votre vélo contre la rouille, la corrosion et les dégâts causés par l'eau » sur la page 43](#) pour plus d'informations.

## Retrait et installation de la batterie

Vous pouvez charger votre batterie sur ou hors de votre Radster Trail. Si vous la retirez pour la charger, la ranger, la transporter, la sécuriser ou pour toute autre raison, respectez les procédures suivantes pour éviter d'endommager la batterie.

### RETRAIT DE LA BATTERIE

Pour retirer la batterie, procédez comme suit.

1. **Placez la clé dans la serrure et tournez-la en position déverrouillée.**
2. **Le verrou de la batterie libère la batterie** du cadre et la soulève légèrement hors du support.
3. **Soulevez délicatement la batterie**, en l'éloignant et en dégageant les contacts des bornes (« 3 » sur l'illustration).
4. **Retirez la batterie du support.** Veillez à ne pas faire tomber ou endommager la batterie lorsqu'elle est détachée du vélo. Ne touchez pas et ne pliez pas les contacts des bornes.

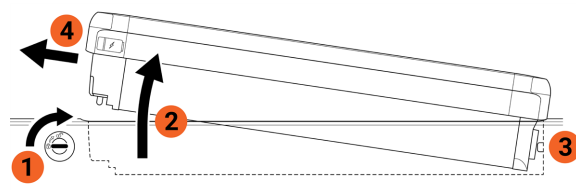

Retrait de la batterie

**AVIS :** Lorsque la batterie n'est pas sur son support, protégez les contacts des bornes de la batterie contre les dommages ou l'exposition à des substances nocives, y compris les liquides et le sel. Ne touchez pas les contacts des bornes. Si les bornes sont endommagées, cessez l'utilisation et contactez immédiatement le service d'assistance technique de Rad Power Bikes.

### INSTALLATION/MONTAGE DE LA BATTERIE

Pour installer la batterie, vous n'avez pas besoin de la clé. Vérifiez que le support de batterie est propre et sec, puis suivez ces étapes.

1. **Insérez délicatement la batterie dans le cadre.**
2. **Alignez la batterie avec les contacts des bornes.**
3. **Appuyez sur la batterie jusqu'à ce que vous entendiez un clic.** Ne forcez pas la batterie dans le support de batterie. Assurez-vous que la batterie est bien verrouillée en tirant doucement vers le haut dessus.

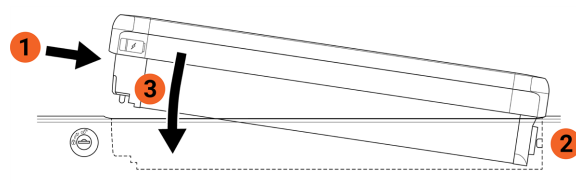

Installation de la batterie



**MISE EN GARDE :** Une batterie non verrouillée ou mal fixée peut tomber d'un ebike en mouvement et causer des dommages ou des blessures. Vérifiez toujours que la batterie est correctement fixée et verrouillée au cadre avant de déplacer ou d'utiliser votre ebike.

## Avant la recharge

**AVIS :** Le non-respect des meilleures pratiques de charge de la batterie décrites dans ce manuel peut entraîner une usure inutile de la batterie ou du chargeur, et votre batterie pourrait sous-performer ou devenir non fonctionnelle. Les batteries endommagées en raison d'un entretien inapproprié ne seront pas remplacées en vertu de la garantie.

**Où charger.** Rechargez toujours l'appareil dans un endroit sûr, sec et à l'abri des enfants, de la lumière directe du soleil, de la saleté, des débris, des risques de trébuchement (y compris les cordons électriques) ou de tout matériau susceptible de s'enflammer dans le cas improbable d'un dysfonctionnement du chargeur ou de la batterie. Disposez le vélo, la batterie et le chargeur de manière à éviter tout risque de chute ou d'impact. Veillez à rester suffisamment près du vélo pour le contrôler de temps en temps.

**Mettez le vélo hors tension.** Votre vélo doit être éteint pendant la charge de la batterie.

**Vérifiez l'état de votre batterie et de votre chargeur.** Assurez-vous que la batterie, le chargeur et les câbles électriques ne présentent aucun signe de dommage. Les bornes et le support de la batterie doivent être exempts de saleté, de rouille, de corrosion et de fuite.

**AVERTISSEMENT :** Lorsque vous chargez une batterie puissante, placez-la dans un endroit où vous pourrez l'atteindre facilement (ou la contourner pour vous mettre en sécurité) en cas d'incendie. Ne la placez pas dans un couloir ou près d'une porte, de sorte qu'elle pourrait bloquer votre sortie en cas d'urgence.

**AVERTISSEMENT :** Le fait de laisser une batterie se charger sans surveillance augmente le risque de non-détection d'un problème de charge et de dommages aux composants et présente un risque d'incendie. Chargez toujours votre batterie dans un endroit où vous pouvez la surveiller.

**Assurez-vous que la température ambiante est appropriée.** Pour obtenir les meilleures performances de charge et minimiser l'usure des composants, il est recommandé de charger l'appareil à des températures ambiantes de 5 °C à 25 °C (41 °F à 77 °F). Votre batterie génère de la chaleur pendant la charge, mais elle est conçue pour se refroidir à l'air, alors gardez-la à découvert avec la lumière orientée vers le haut sur une surface plane, stable, dure et non chauffée. À des températures relativement basses, la charge peut prendre plus de temps.

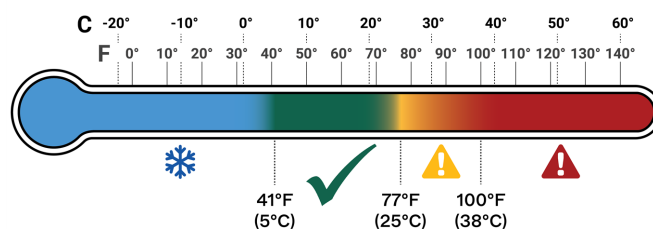

**MISE EN CHARGE :**  
Plage de température recommandée

**MISE EN GARDE :** Ne chargez pas votre batterie lorsqu'elle est chaude après avoir roulé ou à des températures ambiantes supérieures à 38 °C (100 °F) pour éviter une usure inutile de la batterie et du chargeur. Si la batterie a été mise hors tension pour éviter tout dommage dû à la chaleur, attendez qu'elle refroidisse avant de la remettre sous tension. Ne chargez jamais votre batterie sur ou à proximité d'appareils générant de la chaleur.

**AVERTISSEMENT :** Charger votre batterie avec un chargeur autre que celui fourni par Rad Power Bikes et conçu pour votre modèle de ebike spécifique peut endommager le système électrique de votre ebike ou créer un risque de sécurité. Utilisez uniquement un chargeur de batterie conçu pour votre ebike et fourni par Rad Power Bikes.



**AVERTISSEMENT :** L'utilisation d'une batterie ou d'un chargeur endommagé(e) peut endommager d'autres composants ou créer un risque d'incendie. **Cessez d'utiliser votre batterie et votre chargeur et contactez immédiatement Rad Power Bikes si l'une des situations suivantes se produit :**

- Le cordon d'alimentation flexible ou le câble de sortie de votre chargeur, ou tout autre câble électrique de votre ebike est effiloché, présente une rupture d'isolation ou tout autre signe de dommage,
- Votre batterie ou votre chargeur est physiquement endommagé, ne fonctionne pas ou a des performances anormales,
- Votre batterie ou votre chargeur a subi un choc important à la suite d'une chute, d'un accident ou d'une avarie de transport, avec ou sans signes évidents d'endommagement,
- Votre batterie laisse échapper une substance claire, piquante et gélatineuse (potentiellement corrosive et inflammable),
- Votre batterie ne se charge pas complètement (tous les voyants ne s'allument pas) après que la batterie a été chargée suffisamment longtemps pour qu'elle soit complètement chargée, c'est-à-dire qu'elle a été branchée au moins une heure de plus que le temps indiqué dans « [Temps de charge estimé](#) » sur la page suivante et/ou que le ou les voyants du chargeur indiquent qu'elle a fini de se charger.
- Votre batterie a été immergée dans un liquide ou a été fortement exposée à l'eau ou endommagée, ou
- Votre chargeur devient trop chaud au toucher (il est conçu pour chauffer dans le cadre d'une utilisation normale), dégage une odeur inhabituelle, émet un bruit sec ou présente d'autres signes de surchauffe.

Conservez toute batterie ou tout chargeur endommagé(e) ou potentiellement endommagé(e) dans un endroit sûr et sec, à l'écart de la maison et d'autres matériaux/structures inflammables et, dès que possible, recyclez-les ou mettez-les au rebut conformément aux réglementations locales. Des batteries et des chargeurs de rechange sont disponibles sur [radpowerbikes.ca](http://radpowerbikes.ca).

## Procédure de charge

Pour recharger votre batterie, suivez les conseils indiqués dans « [Avant la recharge](#) » sur la page précédente et suivez ces étapes.

1. **Mettre hors tension.** Appuyez sur le bouton d'alimentation de la télécommande et maintenez-le enfoncé jusqu'à ce que l'écran s'éteigne. Si vous le souhaitez, utilisez la clé pour déverrouiller et retirer la batterie du cadre du ebike. La batterie peut être chargée sur le ebike ou en dehors.

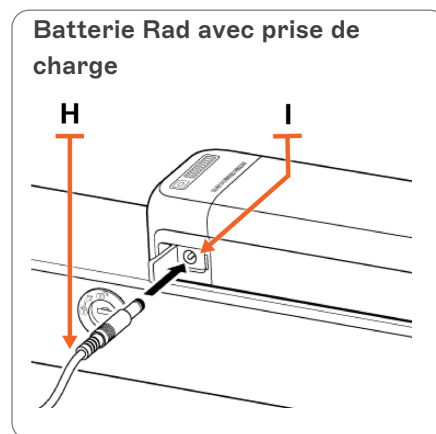
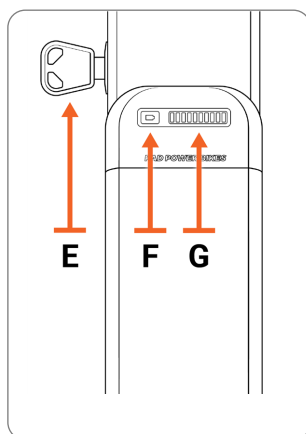
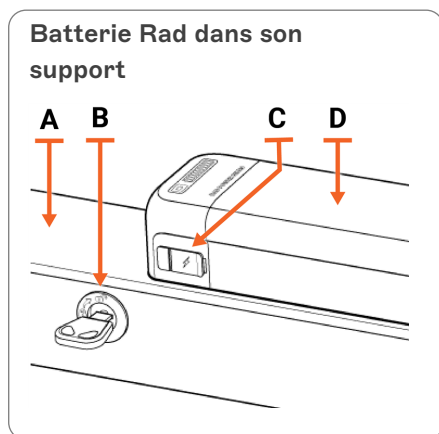

<b>A</b>	Cadre du vélo
<b>B</b>	Serrure pour verrouiller et déverrouiller la batterie sur le cadre (avec la clé insérée)
<b>C</b>	Port de charge de la batterie avec couvercle en caoutchouc en place
<b>D</b>	Batterie
<b>E</b>	Clé
<b>F</b>	Bouton de batterie (active les voyants de niveau de charge)
<b>G</b>	Voyants de niveau de charge
<b>H</b>	Prise de charge
<b>I</b>	Port de charge de la batterie

2. **Localisez le port de charge de la batterie.** Le port de charge se trouve du même côté de la batterie que la serrure. Notez que le port de charge comprend un couvercle; la serrure n'a pas de couvercle.
3. **Placez le chargeur sur une surface plane et sûre si vous l'avez retiré de votre ebike.** Le voyant de charge doit être orienté vers le haut.
4. **Branchez le chargeur dans le port de charge de la batterie.** Ouvrez le couvercle flexible sur le port de charge.

**AVIS :** Le chargeur est conçu pour cesser de charger automatiquement lorsque la batterie est pleine. Rangez le chargeur avec soin en veillant à ce que sa fiche n'entre pas en contact avec des liquides, de la saleté, des débris ou des objets métalliques susceptibles d'endommager la fiche et d'entraver son fonctionnement futur.

## Temps de charge estimé

Le temps nécessaire pour recharger complètement votre batterie dépend de son âge, de la distance parcourue, de la nature des déplacements (terrain, charge utile, PAS et utilisation de l'accélérateur, etc.) et d'autres facteurs. Le tableau ici fournit une estimation approximative du temps de charge en fonction du pourcentage de batterie utilisée. La recharge à basse température peut augmenter le temps de recharge.

**AVIS :** La batterie peut mettre plus de temps à se recharger lorsqu'elle est complètement déchargée, lorsqu'elle est complètement neuve et au bout de 3 à 5 ans d'utilisation régulière. Si votre batterie ne semble pas se charger normalement, prend plus de temps que prévu à se recharger ou si vous constatez une réduction substantielle de l'autonomie, cessez de l'utiliser et contactez le support produit Rad Power Bikes.

Capacité utilisée	Temps de recharge
10 %	0,75 heure
20 %	1,5 heure
30 %	2,25 heures
40 %	3 heures
50 %	3,75 heures
60 %	4,5 heures
70 %	5,25 heures
80 %	6 heures
90 %	6,75 heures
100 %	7,5 heures

## Autonomie estimée par charge complète

Nous vous suggérons de sélectionner un niveau d'aide au pédalage inférieur lorsque vous apprenez à connaître votre Radster Trail et vos itinéraires. Après avoir pris connaissance des exigences d'autonomie et des capacités de votre ebike, vous pouvez ajuster vos paramètres de conduite.

Le tableau de cette section fournit des estimations de l'autonomie pour vous aider à comprendre les facteurs qui peuvent augmenter ou diminuer l'autonomie. Rad Power Bikes ne fait aucune déclaration sur l'autonomie que les utilisateurs individuels pourraient avoir dans une situation particulière.

<b>40 km (25 mi) :</b>	<ul style="list-style-type: none"> <li>• Terrain vallonné</li> <li>• Venteux</li> </ul>	<ul style="list-style-type: none"> <li>• pédaler légèrement</li> <li>• Charge utile élevée</li> </ul>	<ul style="list-style-type: none"> <li>• Aide au pédalage niveau 5, utilisation accélérateur élevée</li> </ul>
<b>56 km (35 mi) :</b>	<ul style="list-style-type: none"> <li>• Terrain plat</li> <li>• Pas venteux</li> </ul>	<ul style="list-style-type: none"> <li>• pédaler modérément</li> <li>• Charge utile normale</li> </ul>	<ul style="list-style-type: none"> <li>• PAS niveau 3, usage minimal de l'accélérateur</li> </ul>
<b>De 88 à 104 km (de 55 à 65 mi) :</b>	<ul style="list-style-type: none"> <li>• Terrain plat</li> <li>• Pas venteux</li> </ul>	<ul style="list-style-type: none"> <li>• pédaler modérément à intensément</li> <li>• Charge utile normale</li> </ul>	<ul style="list-style-type: none"> <li>• Aide au pédalage niveau 1, aucune utilisation de l'accélérateur</li> </ul>

## Pratiques exemplaires pour prolonger l'autonomie de la batterie

Suivez les meilleures pratiques répertoriées ci-après pour vous aider à prolonger votre autonomie et la durée de vie de votre batterie.

- Dans la mesure du possible, évitez d'appliquer l'accélérateur quand le Radster Trail a ralenti à des vitesses très basses, a calé ou s'est arrêté.
- Pédalez pour aider le moteur lors de la montée de côtes et de l'accélération après un arrêt.
- Ne montez pas de côtes de plus de 15 %.
- Évitez les démarrages et les arrêts brusques.



- Accélérez lentement.
- Évitez de rouler dans des températures extrêmement froides ou chaudes.

## Rangement de la batterie

Lorsque vous rangez votre ebike de Rad Power entre deux sorties, suivez les recommandations ci-dessous pour préserver la santé et la longévité de votre batterie.

### TEMPÉRATURES DE RANGEMENT À COURT TERME

Rangez la batterie dans un endroit sec, à l'intérieur, entre -10 °C à 25 °C (14 °F à 77 °F).



**DANGER :** Le stockage de la batterie à une température supérieure à 55 °C (131 °F), par exemple dans une voiture chaude en plein soleil, peut entraîner une baisse permanente de l'autonomie ou une défaillance critique, ainsi qu'un incendie électrique, des blessures graves, voire la mort.

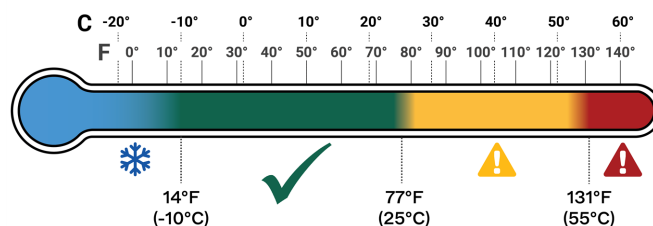

**RANGEMENT À COURT TERME :**  
Plage de température recommandée

### TEMPÉRATURES DE RANGEMENT À LONG TERME

Pour un rangement à long terme (plus de deux semaines), choisissez un endroit sec et à l'intérieur. La température minimale idéale pour le rangement à long terme est un peu plus élevée que celle autorisée pour le rangement à court terme. Assurez-vous que votre batterie reste entre 5 °C à 25 °C (40 °F à 77 °F).

### CONSEILS POUR LE RANGEMENT À LONG TERME

- Nous vous recommandons de mettre votre batterie en mode « transport » en appuyant sur le bouton de la batterie et en le maintenant enfoncé pendant 3 secondes. Ce mode empêche la batterie d'alimenter le système électrique, y compris les accessoires qui y sont fixés. Cela peut aider à prolonger sa charge. Pour sortir votre batterie du mode transport, appuyez à nouveau sur le bouton pendant 3 secondes.
- Pour un rangement à long terme, nous vous recommandons de maintenir votre batterie chargée à environ 40-70 %. Vérifiez le niveau de charge de la batterie tous les mois. Si nécessaire, utilisez le chargeur de Rad Power Bikes pour charger la batterie à environ 40-70 %.



**MISE EN GARDE :** Un rangement à long terme de votre batterie à des températures supérieures à 35 °C (95 °F) ou en dessous de 5 °C (40 °F) peut réduire la performance et la durée de vie de la batterie.



**MISE EN GARDE :** Ne rangez pas votre batterie à long terme à pleine charge, à charge nulle ou à charge très faible. Le rangement de votre batterie pendant de longues périodes à *charge pleine* peut entraîner une diminution de l'autonomie au fil du temps. Le rangement de votre batterie pendant de longues périodes *très peu ou pas chargée* peut entraîner une diminution permanente de l'autonomie ou une batterie non fonctionnelle.

## Résumé : Températures recommandées pour la batterie

Les températures indiquées ci-dessous représentent des températures *ambiantes*. Les températures internes de la batterie sont susceptibles d'être plus élevées que la température ambiante pendant la charge et l'utilisation. La batterie s'éteindra automatiquement pour éviter tout dommage lorsque sa température interne sera inférieure à -15 °C (5 °F) ou au-dessus 55 °C (131 °F). Veuillez consulter les sections précédentes pour plus d'informations.

**Plage de fonctionnement (rouler à vélo) recommandée :** -15 °C à 40 °C (5 °F à 105 °F)

**Plage de charge recommandée :** 5 °C à 25 °C (41 °F à 77 °F)

**Plage de rangement à court terme recommandée :** -10 °C à 25 °C (14 °F à 77 °F)

**Plage de rangement à long terme recommandée :** 5 °C à 25 °C (40 °F à 77 °F)

## Informations critiques supplémentaires sur la sécurité de la batterie

Vous devez lire et comprendre tous les messages relatifs à la sécurité figurant dans cette section avant de manipuler, d'utiliser, de charger ou de ranger la batterie fournie avec votre Radster Trail.

 **DANGER :** N'ouvrez jamais le boîtier de la batterie, qui peut vous exposer à des substances caustiques et à des décharges électriques. Cela peut également créer un risque d'incendie, ce qui peut entraîner des blessures graves, voire mortelles. L'ouverture du boîtier de la batterie peut annuler la garantie.

 **AVERTISSEMENT :** Ne jamais immerger ou submerger la batterie dans l'eau ou dans un liquide, y compris l'eau dans le support de batterie, qui peut causer des dommages, des blessures graves ou la mort. Si la batterie a été immergée ou submergée dans l'eau ou dans un autre liquide, ne l'utilisez pas.

 **AVERTISSEMENT :** Retirez toujours la clé de la serrure de la batterie avant de rouler. N'utilisez PAS le ebike lorsque la clé se trouve dans la serrure sous peine de vous blesser à la jambe ou d'endommager le système électrique..

 **MISE EN GARDE :** L'utilisation d'accessoires achetés dans un marché des pièces détachées ou de produits qui n'ont pas été testés par Rad Power Bikes pour la sécurité et la compatibilité peut annuler votre garantie, entraîner des dommages au ebike ou à la propriété, créer un risque pour la sécurité ou causer des blessures. Si vous utilisez des produits non testés et recommandés par Rad Power Bikes, vous le faites à vos propres risques.

 **MISE EN GARDE :** Pour réduire le risque d'incendie, ne branchez l'appareil que sur un circuit équipé d'une protection contre les surintensités de 10 ampères maximum, conformément au Code national de l'électricité, ANSI/NFPA 70.

 **MISE EN GARDE :** Évitez l'eau salée et les produits de dégivrage, qui sont très corrosifs et peuvent entraîner des dommages, en particulier s'ils entrent en contact avec la batterie et son support. Ne jamais rouler dans de l'eau salée stagnante, par exemple dans les vagues d'une plage.

**AVIS :** Lorsque la batterie n'est plus chargée, le système électrique du ebikes'éteint automatiquement. N'essayez pas de rallumer le système électrique du ebike avant d'avoir rechargé la batterie.

**AVIS :** Ne chargez pas un périphérique USB lorsque la batterie est très faible ou complètement déchargée, car cela pourrait épuiser encore davantage la batterie. Débranchez le périphérique USB et chargez la batterie avant de tenter de recharger à nouveau le périphérique USB.

**AVIS :** Lorsque la batterie n'est pas sur son support, protégez les contacts des bornes de la batterie contre les dommages ou l'exposition à des substances nocives, y compris les liquides et le sel. Ne touchez pas les contacts des bornes. Si les bornes sont endommagées, cessez l'utilisation et contactez immédiatement le service d'assistance technique de Rad Power Bikes.

**AVIS :** Suivez toujours les consignes de sécurité jointes à la batterie ou au chargeur. Un exemple d'étiquette pour la batterie livrée avec votre ebike est illustré à droite, le lieu de fabrication et d'autres détails peuvent différer. Ne retirez pas cette étiquette de la batterie. Tension nominale : nominale 47,19 V, max 48 V, Capacité (nominale) : nominale 14,4 Ah, max 15 Ah.

Model: RAD-S15P 13INR22/71-3  
RATING: 47.19V 14.4Ah 679.5Wh  
Manufacturer: PYTES- MADE IN CHINA  
Patent Pending, Designed in Seattle  
by RAD POWER BIKES™

    **US LISTED**  
LITHIUM ION LEV BATTERY

**ATTENTION** 

- The battery pack **MUST** be locked into the frame battery mount before use.
- Ensure the battery and charger are not damaged before charging.
- Don't connect the positive and negative terminals of the battery pack.
- Don't expose the battery to high temperatures.
- Ensure the battery charger is unplugged from the battery pack and put away before you ride.
- Always charge your battery in temperatures between 10 and 25 degrees Celsius (50 and 77 degrees Fahrenheit).
- Do not subject the battery to salt water or leave the bike for extended periods in the rain.
- Only use original equipment for charging.

# Instructions d'utilisation

**AVERTISSEMENT :** L'assemblage, l'entretien ou l'usage inadéquats de votre ebike peut causer une défaillance des composants, un problème de performance, une perte de contrôle, des blessures graves ou la mort. Les vélos électriques comportent des pièces qui sont absentes des vélos non motorisés, et ni la vidéo d'assemblage, ni les étapes d'assemblage, ni le reste du manuel ne couvrent tous les aspects potentiels concernant la configuration, l'entretien et la réparation du ebike, qui peuvent nécessiter des outils et des compétences spécialisés. Nous vous recommandons vivement de consulter un mécanicien de vélo professionnel et réputé pour vous aider à l'assemblage, à la réparation et à l'entretien de votre ebike ou pour inspecter votre travail si vous choisissez de le faire vous-même.

## Comment fonctionne le système électrique

Votre Radster Trail est équipé de deux façons d'utiliser l'assistance du moteur avant : un système d'aide au pédalage (PAS) et un accélérateur.

**AVERTISSEMENT :** Exercez-vous à utiliser l'aide au pédalage (PAS) et l'accélérateur dans un endroit plat, dégagé et ouvert jusqu'à ce que vous compreniez comment ces sources d'énergie fonctionnent ensemble. Si vous ne comprenez pas comment utiliser le système d'aide au pédalage et l'accélérateur en toute sécurité, vous risquez de perdre le contrôle, de vous blesser ou de mourir.

### COMMENT FONCTIONNE L'AIDE AU PÉDALAGE

Vous pouvez utiliser le système d'aide au pédalage (PAS) pour solliciter l'aide du moteur *pendant que vous pédalez*.

L'aide au pédalage utilise un capteur de couple intégré au système de transmission du ebike. Le capteur de couple détecte la force avec laquelle le cycliste pédale et signale au moteur électrique de fournir un niveau d'aide au pédalage correspondant (plus vous pédalez fort, plus vous bénéficiez d'une aide au pédalage).

### COMMENT FONCTIONNE L'ACCÉLÉRATEUR

L'accélérateur est situé sur le côté droit du guidon. Tournez-le pour propulser le ebike vers l'avant. Plus vous tournez, plus le moteur vous propulsera puissamment. Une fois que vous relâchez l'accélérateur ou serrez le frein à main, la puissance de l'accélérateur s'arrête.

**AVIS :** L'utilisation de l'accélérateur et du moteur peut ne pas être autorisée dans toutes les zones. Il est de votre responsabilité de connaître et de respecter les réglementations, les règles et le code de la route en matière de vélo électrique de l'endroit où vous roulez.

## Caractéristiques du guidon

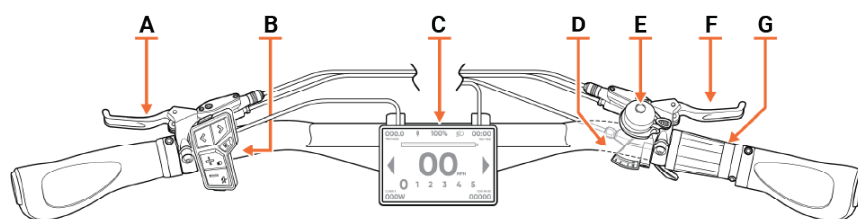

A	Levier de frein gauche (frein avant)
B	Télécommande
C	Écran en couleur
D	Levier de vitesse
E	Sonnette
F	Levier de frein droit (frein arrière)
G	Accélérateur

## Fonctions et commandes électriques de l'écran en couleur

À l'aide de la télécommande, de l'écran en couleur et d'autres fonctionnalités du vélo électrique, vous pouvez allumer ou éteindre votre vélo électrique, modifier les niveaux d'aide au pédalage et contrôler d'autres fonctions électriques.

### TÉLÉCOMMANDE

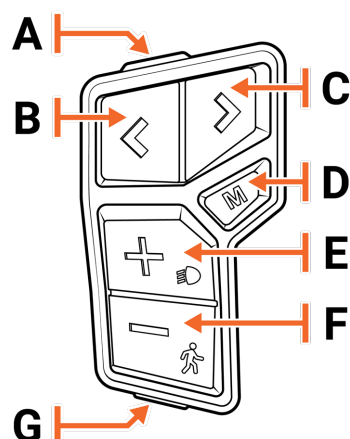

A	Bouton d'alimentation
B	Bouton du clignotant de gauche
C	Bouton du clignotant de droite
D	Bouton Menu (M)
E	Bouton Haut/Phare
F	Bouton Bas/Marche
G	Port USB

### ÉCRAN EN COULEUR

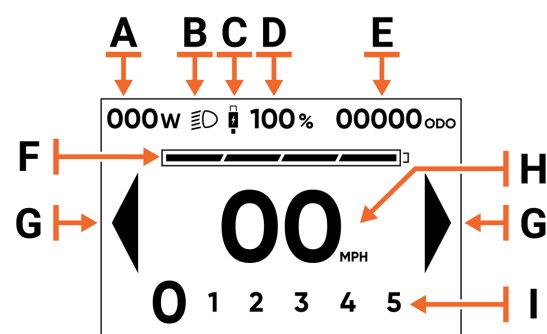

A	Niveau de puissance
B	Icône du phare
C	Indicateur de charge USB
D	Pourcentage restant de la batterie/estimation de l'autonomie restante
E	Compteur kilométrique
F	Indicateur du niveau charge de la batterie
G	Clignotants
H	Compteur de vitesse
I	Niveau du système d'aide au pédalage (PAS)

Puissance	Mise sous tension/hors tension	Appuyez sur le bouton d'alimentation et maintenez-le enfoncé jusqu'à ce que l'écran s'allume.
	Minuterie d'économie d'énergie	L'écran en couleur s'éteindra automatiquement après 5 minutes d'inactivité, à moins qu'un dispositif USB ne soit en cours de charge, auquel cas celui-ci continuera de se charger en mode économie d'énergie pendant au plus 3 heures.
Lumières	Éclairage au démarrage	Le phare, le feu arrière et le rétroéclairage de l'écran s'allument automatiquement lorsque le ebike est allumé.
	Allumer le phare/feu arrière	Quand le ebike est allumé, mais que le phare est éteint, appuyez sur le bouton Haut/Phare et maintenez-le enfoncé.
	Éteindre le phare/feu arrière	Pour éteindre les phares pendant le jour (ce qui est facultatif), appuyez sur le bouton Haut/Phare et maintenez-le enfoncé.
	Feu de freinage	Voir « <a href="#">Feu de freinage</a> » sur la page 29
Système d'aide au pédalage (PAS)	Augmenter le niveau d'aide au pédalage	Appuyez sur le bouton Haut de la télécommande.
	Diminuer le niveau d'aide au pédalage	Appuyez sur le bouton Bas de la télécommande.
Clignotants	Signaler un virage	Avant de commencer un virage, appuyez sur le bouton du clignotant de gauche ou de droite pour actionner le clignotant du feu arrière.
	Éteindre le clignotant	Après le virage, appuyez sur le bouton du clignotant de gauche ou de droite pour désactiver le clignotant du feu arrière.



**AVERTISSEMENT :** Ne remplacez pas les clignotants par des signaux manuels lorsque vous conduisez votre ebike. Respectez toujours la réglementation locale sur l'utilisation de signaux manuels lorsque vous roulez et ne présumez jamais que les autres véhicules sur la route peuvent voir vos clignotants.

<b>Mode d'assistance à la marche</b>	Activer le mode d'assistance à la marche	Appuyez sur le bouton Bas de la télécommande et maintenez-le enfoncé. Après environ trois secondes, le mode d'assistance à la marche s'active et propulse le ebike avant à 3 mi/h (4,8 km/h). Ce mode est utile pour monter une pente avec des bagages lourds, par exemple.  Le mode d'assistance à la marche reste activé tant que le bouton Bas est maintenu enfoncé.
	Désactiver le mode d'assistance à la marche	Relâchez le bouton Bas pour quitter le mode d'assistance à la marche et mettre fin à l'assistance motorisée ou serrez un levier de frein pour couper l'assistance motorisée.
	Affichage du mode d'assistance à la marche	L'animation du mode d'assistance à la marche (  ) s'affiche au centre de l'écran en couleur.



**MISE EN GARDE :** L'utilisation inadéquate du mode d'assistance à la marche peut vous faire perdre le contrôle du ebike et provoquer des dommages sur le ebike ou des blessures. Utilisez le mode d'assistance à la marche uniquement lorsque vous êtes descendu du ebike, avez les deux mains sur le guidon et au moins une main sur un levier de frein afin de pouvoir couper rapidement l'alimentation du moteur si nécessaire.

<b>Niveau de charge de la batterie</b>	Indicateurs du niveau de charge de la batterie sur l'écran en couleur	Vous trouverez le pourcentage restant de la batterie/l'estimation de l'autonomie restante en haut de l'écran et les indicateurs du niveau de charge de la batterie, qui sont de plus grande taille, au-dessus du compteur de vitesse.
	Indicateurs de niveau de batterie sur la batterie	Il y a 10 barres lumineuses sur la batterie (voir page <a href="#">« Renseignements sur la batterie » sur la page 19</a> ).
<b>Puissance, charge USB et compteur de vitesse</b>	Compteur de vitesse	Vitesse actuelle du vélo affichée en miles à l'heure (mi/h) ou en kilomètres à l'heure (km/h).
	État de la charge USB	Lorsqu'un dispositif compatible avec USB est branché au port de charge USB, l'écran affiche une icône indiquant que celui-ci est en cours de charge.
	Wattmètre	Il mesure la puissance en watts utilisée par le vélo en temps réel.
<b>Options d'affichage supplémentaires</b>	Accédez aux options d'affichage supplémentaires suivantes en appuyant sur le bouton Menu (M) pour basculer entre différents écrans de conduite. Pour revenir à l'écran principal, appuyez à nouveau sur le bouton Menu (M).	
	Temps de trajet	Le temps de trajet est le temps total écoulé sur un ou plusieurs trajets.
	Distance du trajet	La distance du trajet est la distance totale parcourue lors d'un ou de plusieurs trajets.
	Niveau de classe	Le niveau de classe sélectionné s'affichera dans ce champ.

## PROGRAMMATION DE L'ÉCRAN EN COULEUR

Vous pouvez utiliser les boutons de la télécommande pour modifier les paramètres du système lorsque le vélo est arrêté. L'aide au pédalage et la fonctionnalité d'accélérateur seront désactivées dans les écrans du menu.

- Accédez à l'écran Menu.** Appuyez sur le bouton Menu de la télécommande et maintenez-le enfoncé pour accéder à l'écran Menu.
- Options de menu.** Appuyez sur les boutons Haut ou Bas pour parcourir les options du menu, puis appuyez sur le bouton Menu pour modifier chaque paramètre :

- **Trajet** : réinitialisez les données du temps de trajet et de la distance du trajet.
- **Classe** : passez d'une classe de moteur à une autre. Après avoir sélectionné une nouvelle classe, celle-ci sera sélectionnée par défaut la prochaine fois que vous allumez le ebike.
  - Classe 1 = vitesse maximale de 32 km/h (20 mi/h)
  - Classe 2 = vitesse maximale de 32 km/h (20 mi/h)

**AVIS** : Rouler à la vitesse maximale ou en utilisant l'accélérateur peut ne pas être autorisé dans toutes les zones. Respectez toujours la réglementation locale lorsque vous sélectionnez le réglage de puissance du moteur pour votre ebike.

- **Unités** : sur l'écran de conduite, passez de l'affichage des kilomètres à l'heure (km/h) à celui des miles à l'heure (mi/h) ou vice versa.
- **Autonomie** : sur l'écran de conduite, passez de l'affichage de l'autonomie restante de la batterie à celui de l'autonomie restante en distance ou vice versa.
- **Luminosité** : ajustez le paramètre de luminosité de l'écran.
- **Sécurité** : activez la fonctionnalité de sécurité du vélo qui exigera l'utilisation d'un code d'accès ou d'une carte NFC pour déverrouiller le ebike lorsqu'il est allumé. Après avoir activé la fonctionnalité, vous devrez saisir un code d'accès.
- **Code d'accès** : entrez un code d'accès numérique à quatre chiffres que vous utiliserez pour déverrouiller le ebike lorsqu'il est allumé. Vous devrez entrer à nouveau le même code si vous souhaitez modifier le code d'accès à l'avenir.

**AVIS** : If you have forgotten your passcode and/or lost your NFC cards and cannot unlock your ebike, you can bring it to a Rad Power Bikes service center for assistance unlocking it. But Rad Power Bikes will not be able to unlock your ebike remotely, so keep a record of your passcode somewhere safe.

- **NFC** : configurez les cartes NFC fournies pour pouvoir déverrouiller le ebike lorsqu'il est allumé et que la sécurité est activée. Accédez à l'une des balises NFC vides sur l'écran, appuyez sur le bouton Menu (M) pour la sélectionner, placez une carte NFC contre l'écran pour la détecter, puis appuyez sur le bouton Menu pour lier la balise à la carte.
- **Informations** : il s'agit des spécifications de l'écran, du contrôleur du moteur et de la batterie. Ces informations sont fournies à titre de référence seulement et ne peuvent pas être modifiées.

3. **Sortir du mode de programmation.** Lorsque vous avez terminé de modifier les paramètres, quittez le menu en appuyant sur le bouton Menu (M) et en le maintenant enfoncé.

## Feu de freinage

Le vélo Radster Trail est équipé d'un feu arrière/feu de freinage intégré au système électrique. Lorsque vous allumez votre ebike, le phare et le feu arrière s'allumeront pour vous rendre plus visible pour les autres véhicules. Chaque fois que le ebike est mis en marche, le fait de presser un ou les deux leviers de frein sur le guidon active le feu de freinage, ce qui permet au feu arrière d'éclairer d'autres zones.

Le feu arrière comprend également des clignotants intégrés pour améliorer votre visibilité dans des conditions de faible luminosité. Appuyez sur les boutons des clignotants de la télécommande pour actionner le clignotant avant un virage, et appuyez à nouveau après le virage pour éteindre le clignotant.



**AVERTISSEMENT** : Ne remplacez pas les clignotants par des signaux manuels lorsque vous conduisez votre ebike. Respectez toujours la réglementation locale sur l'utilisation de signaux manuels lorsque vous roulez et ne présumez jamais que les autres véhicules sur la route peuvent voir vos clignotants.

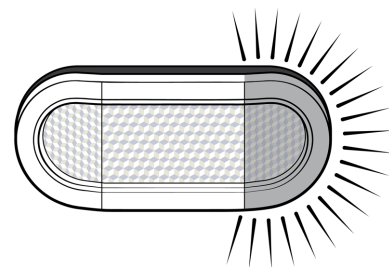

## Procédure de démarrage

Avant de faire votre première sortie, vous devez avoir correctement assemblé votre ebike, serré tous les composants correctement, lu l'intégralité de ce manuel et fait vérifier l'assemblage par un mécanicien de vélo professionnel et réputé. Il faut aussi avoir au moins 16 ans et ne pas oublier de mettre un casque.

Suivez ces étapes pour rouler Rad!

### 1. Vérifiez que la batterie est correctement verrouillée.



**MISE EN GARDE :** Le fait de monter sur le ebike ou le conduire avec la clé dans la batterie peut provoquer des blessures à la jambe et endommager la clé ou le mécanisme de verrouillage. Retirez toujours la clé avant de conduire le ebike.

2. **Mettez le ebike en marche.** Appuyez sur le bouton d'alimentation de la télécommande jusqu'à ce que l'écran en couleur indique que le système démarre.
3. **Essayez votre sonnette** si ce n'est pas déjà fait! C'est un outil de sécurité important pour alerter les autres de votre présence, surtout en dépassant. Pour la faire sonner, actionnez le levier de la cloche; voir l'illustration [« Caractéristiques du guidon » sur la page 26](#).
4. **Sélectionnez le niveau d'aide au pédalage souhaité (PAS)** de 0 à 5 à l'aide des flèches haut et bas de la télécommande. Le niveau 0 ne fournit aucune assistance électrique, le niveau 1 fournit la plus faible assistance électrique, tandis que le niveau 5 fournit l'assistance la plus élevée. Commencez au niveau PAS 0 ou 1 et augmentez les niveaux PAS un à la fois au fur et à mesure que vous vous sentez à l'aise.
5. **Commencez à rouler prudemment.** Avec l'équipement de sécurité approprié et les connaissances du cycliste, vous pouvez maintenant utiliser votre ebike. Commencez à pédaler sur un terrain plat, dégagé d'obstacles et de personnes, avec le ebike sur une vitesse facile (basse) et au niveau d'aide au pédalage 0 ou 1. Vous pouvez également utiliser l'accélérateur pour accélérer et maintenir la vitesse souhaitée.

**AVIS :** Pendant que vous apprenez à connaître votre ebike, ne roulez pas avec des passagers ou bagages (voir [« Transport de bagages ou d'un enfant » sur la page 32](#) pour plus d'informations). Passez en revue, comprenez et respectez les consignes de sécurité [« Rouler de la manière la plus sûre possible » sur la page 46](#).

6. **Utilisez l'accélérateur** (à côté de la poignée droite du guidon) en le faisant tourner lentement et avec précaution vers le cycliste. Utilisez uniquement l'accélérateur lorsque vous êtes assis sur le vélo et préparé pour qu'il se déplace en avant. Notez que l'accélérateur peut être enclenché à *chaque fois* que le vélo est mis sous tension, à moins que vous ne disposiez d'un modèle équipé d'un interrupteur marche/arrêt de l'accélérateur, que vous pouvez utiliser pour empêcher l'accélérateur d'activer l'assistance moteur.



**AVERTISSEMENT :** Veillez à ne pas tourner accidentellement l'accélérateur, ce qui pourrait provoquer une accélération soudaine. Si vous n'êtes pas préparé à cette accélération, vous pouvez perdre le contrôle du ebike, ce qui peut entraîner des blessures graves, voire mortelles. Pour minimiser ce risque, gardez toujours au moins une main prête à appuyer sur le levier de frein pour couper l'alimentation du moteur. Lorsque vous descendez du vélo, éteignez-le avant de le déplacer.



**AVERTISSEMENT :** L'activation de la fonction d'aide au pédalage, en particulier à un réglage élevé, entraîne une accélération qui peut s'avérer plus importante que prévu, en particulier pour les cyclistes relativement débutants et qui peut entraîner une perte de contrôle, des blessures graves ou la mort. Pour réduire les risques, commencez au niveau de PAS 0 ou 1.

## Consignes de déménagement et de rangement

Veillez suivre ces conseils pour vous assurer que votre ebike est bien rangé lorsque vous ne l'utilisez pas.



MINIMUM  
OPERATOR AGE



WEAR A HELMET



PRE-RIDE CHECK  
[rad-go.com/safety](http://rad-go.com/safety)

## STATIONNEMENT ET RANGEMENT

- Garez-vous conformément aux règles et à la réglementation locales, en particulier si vous vous trouvez dans un lieu public.
- Garez-vous à l'intérieur dès que possible. Si vous devez vous garer à l'extérieur sous la pluie ou dans des conditions humides, ne le faites pas pendant une période prolongée, et après garer-vous dans un endroit sec pour permettre aux systèmes du ebike de sécher. Lorsqu'un vélo ou ebike est exposé à des conditions humides, il nécessite un entretien plus fréquent pour éviter la rouille et la corrosion et pour garantir le bon fonctionnement de tous les systèmes. Consultez la section [« Protéger votre vélo contre la rouille, la corrosion et les dégâts causés par l'eau » sur la page 43](#).
- Évitez de garer ou de ranger votre ebike en plein soleil, ce qui peut endommager les composants électriques.
- Ne garer pas ou ne rangez pas votre ebike dans des conditions de chaleur excessive, par exemple à l'intérieur d'une voiture garée par une chaude journée. Rangez toujours votre ebike dans cette plage de température : -10 °C à 25 °C (14 °F à 77 °F).



**DANGER :** Le stockage de la batterie à une température supérieure à 55 °C (131 °F), par exemple dans une voiture chaude en plein soleil, peut entraîner une baisse permanente de l'autonomie ou une défaillance critique, ainsi qu'un incendie électrique, des blessures graves, voire la mort.

- Enregistrez votre ebike auprès de [BikeIndex](#), [de 529 Garage](#), ou d'un registre régional de vélos (demandez à votre magasin de vélos de vous recommander) afin d'augmenter vos chances de récupérer votre ebike en cas de vol.
- Verrouillez votre ebike pour réduire les risques de vol. Vous pouvez acheter un cadenas sur notre site Web à [radpowerbikes.ca](#) ou consulter un magasin de vélos local.

## TRANSPORT

- Lorsque vous poussez ou transportez le ebike, coupez l'alimentation pour éviter toute accélération accidentelle du moteur, par exemple en tournant par erreur l'accélérateur.
- Ne laissez pas pendant de longues périodes une batterie à la lumière directe du soleil ou dans un endroit qui est ou peut devenir excessivement chaud ou froid, comme une voiture garée.
- Avant d'utiliser les transports en commun (bus, trains, etc.) pour transporter votre ebike, vérifiez auprès de l'autorité de transport compétente les règles qui pourraient s'appliquer à un ebike, y compris les limites de poids et de taille, aux largeurs des pneus, aux batteries lithium-ion, etc.
- Évitez de transporter un vélo sur un porte-bagages ou un plateau de camion par temps de pluie, car les composants électriques pourraient être endommagés par l'eau. Consultez la section [« Protéger votre vélo contre la rouille, la corrosion et les dégâts causés par l'eau » sur la page 43](#) pour plus d'informations. Par tous les temps, il est plus sûr de retirer la batterie avant de transporter votre ebike. Transportez la batterie à l'intérieur du véhicule, en la plaçant soigneusement pour la protéger des chocs, de la saleté, des liquides ou d'autres dangers.



# Transport de bagages ou d'un enfant

Transporter des bagages ou un enfant peut vous permettre de vous amuser davantage sur votre ebike et de remplacer des trajets que vous feriez autrement en voiture, ce que nous trouvons génial. Cela implique également des risques supplémentaires. Vous devez lire et comprendre l'intégralité de ce chapitre et le reste du manuel, ainsi que la documentation fournie avec les accessoires que vous achetez, avant d'utiliser votre ebike avec un chargement.



**AVERTISSEMENT :** Le transport sécuritaire des bagages ne peut se faire qu'en utilisant un porte-bagages arrière ou avant ou un panier. Ne modifiez pas le porte-bagages arrière pour y ajouter des accessoires de chargement tiers, car cela annulerait votre garantie et pourrait entraîner des accidents, des dommages matériels, des blessures ou la mort.



**AVERTISSEMENT :** N'attachez pas de remorque au porte-bagages arrière, car cela pourrait créer des conditions de conduite dangereuses entraînant des accidents, des dommages matériels, des blessures ou la mort.



**AVERTISSEMENT :** La taille maximale de pneu recommandée pour votre Radster Trail est 27.5" x 3". Les Pneus qui dépassent ce diamètre et cette largeur pourraient ne pas être compatibles avec vos roues et créer des conditions de conduite dangereuses entraînant des accidents, des dommages matériels, des blessures ou la mort.

Votre Radster Trail est conçu pour le transport d'un seul petit enfant dans le siège enfant Thule Yepp Maxi (offert en option) fixé au porte-bagages arrière. Consultez la section « [Transport de passagers](#) » sur la page suivante pour en savoir plus.

Pour plus d'informations sur les accessoires en option pour votre ebike, veuillez vous rendre à l'adresse [radpowerbikes.ca](http://radpowerbikes.ca).

**AVIS :** Le transport d'un passager, d'un enfant ou d'un bagage n'est pas autorisé dans toutes les zones. Il est de votre responsabilité de connaître et de respecter toutes les lois applicables là où vous conduisez votre ebike.

## Limites de poids

La charge utile totale maximale de votre Radster Trail, indiquée ci-dessous, comprend le poids du cycliste plus le ou les passagers, le chargement, les accessoires, etc. Les limites de capacité des accessoires Rad Power Bikes sont disponibles dans les instructions d'installation fournies avec l'accessoire, ou en ligne sur [radpowerbikes.com/collections/accessories](http://radpowerbikes.com/collections/accessories).

**Charge utile maximale totale du Radster Trail :** 167 kg (370 livres)

**Poids maximal du cycliste :** 132 kg (290 livres)

**Charge utile maximale du porte-bagages arrière :** 25 kg (55 lb)



**AVERTISSEMENT :** Ne dépassez jamais la limite de charge utile de tout accessoire ou composant de votre ebike même si vous y attachez un accessoire qui porte une limite de poids plus élevée. La surcharge de tout composant peut entraîner une défaillance des composants, une perte de contrôle, des blessures graves ou la mort.



**AVERTISSEMENT :** Le défaut de vérifier que les bagages n'interfèrent pas avec le contrôle du ebike par le cycliste peut entraîner des blessures graves ou la mort. Le cycliste est toujours responsable de l'arrimage des charges, des sangles lâches et du matériel.

## Transport de charges (bagages ou passagers) en toute sécurité

Suivez ces instructions pour maximiser la sécurité lors de l'utilisation de votre Radster Trail pour transporter des bagages ou un(des) passager(s).

## CHARGEZ ET ARRIMEZ SOIGNEUSEMENT LES BAGAGES

- Tenez le ebike lorsque vous chargez et transportez des bagages et/ou des passagers. La béquille n'est pas conçue pour être utilisée pour le chargement de bagages ou de passagers. Ne présumez pas que le vélo est stable et équilibré lorsque vous utilisez la béquille.
- Chargez les bagages aussi bas que possible et en répartissant la charge également des deux côtés du porte-bagages pour maintenir le centre de gravité du ebike près du sol et améliorer sa stabilité.
- Assurez-vous que le chargement est correctement fixé et vérifiez régulièrement que rien ne se desserre, ne risque d'interférer avec les pièces mobiles ou de toucher ou traîner sur le sol.
- Assurez-vous que les bagages ne masquent pas le phare, le feu arrière ou les réflecteurs lorsque vous roulez.



**AVERTISSEMENT :** Le défaut de vérifier que les bagages ou le passager n'interfèrent pas avec le contrôle du ebike par le cycliste peut entraîner des blessures graves ou la mort. Le cycliste est toujours responsable de la fixation des charges, des sangles desserrées et de l'évaluation des conditions de sécurité pour le passager. Veuillez consulter « [Transport de passagers](#) » en dessous pour de plus amples renseignements.



**AVERTISSEMENT :** Le fait de transporter des bagages ou un passager sans tenir le Radster Trail peut faire basculer le vélo et entraîner des dommages ou des blessures graves. La béquille est conçue pour soutenir un ebike sans passager et déchargé sur une surface dure, plane et stable, sans supporter le poids du cycliste, de passagers ou d'une quelconque charge. Tenez toujours votre Radster Trail lors du chargement ou du déchargement de bagages ou de passagers.

## EXERCEZ-VOUS AVEC DES CHARGES LÉGÈRES DANS UNE ZONE SÛRE

Le fait de porter un poids supplémentaire affecte considérablement le freinage, l'accélération, les virages, l'équilibre, etc. Ces effets peuvent être accentués par des conditions de conduite difficiles, par exemple lorsque les routes sont mouillées ou glissantes. Les collines qui sont normalement faciles à monter ou à descendre sans chargement peuvent devenir difficiles, voire dangereuses, une fois que le poids supplémentaire est chargé sur le ebike.

Le poids supplémentaire augmente également le temps nécessaire pour ralentir le ebike lors du freinage.



**AVERTISSEMENT :** Le transport de bagages ou de passagers affecte considérablement le freinage, l'accélération, les virages et l'équilibre, ce qui peut augmenter le risque de chutes et d'autres accidents, pouvant entraîner des dommages matériels, des blessures graves ou la mort. Afin de réduire ce risque, entraînez-vous à rouler avec un bagage léger sur un terrain plat et dégagé avant d'essayer de transporter une charge plus lourde ou des passagers, en particulier sur la route, sur des pentes et par temps de pluie.

## UTILISEZ LES DEUX FREINS

Avec un poids supplémentaire sur votre ebike, il est plus important que jamais d'utiliser les freins avant et arrière, et de toujours engager le frein arrière en premier pour éviter une tension excessive sur la roue avant et la fourche et pour éviter une perte de contrôle. Assurez-vous que les freins avant et arrière sont correctement réglés, entretenus et actionnés.



**AVERTISSEMENT :** L'utilisation du frein avant peut causer une tension excessive sur les composants, des dommages au ebike et aux pièces, une perte de contrôle, des blessures ou la mort. Serrez toujours le frein arrière avant d'actionner le frein avant, et utilisez les deux freins pour toutes les opérations.

## ADAPTEZ VOS ITINÉRAIRES ET VOTRE VITESSE

Lorsque vous transportez des charges lourdes ou des passagers, planifiez vos itinéraires pour éviter les collines difficiles et autres dangers. Roulez plus lentement et laissez plus de temps et de distance pour freiner.

## Transport de passagers

Votre Radster Trail est conçu pour transporter un petit enfant dans un siège enfant Thule Yepp Maxi.



**DANGER :** L'utilisation de votre Radster Trail pour transporter un passager qui n'a pas la taille ou l'âge adapté pour votre siège enfant ou qui n'a pas la santé, la motricité et le contrôle des impulsions nécessaires pour rouler en toute sécurité comme passager peut entraîner des blessures graves ou la mort du cycliste ou du passager. Lisez et assurez-vous de comprendre les spécifications des sièges pour enfant que vous achetez et toutes les informations relatives à la sécurité, aux bagages et aux passagers figurant dans le présent manuel. Il vous incombe d'évaluer la capacité d'un passager potentiel à vous accompagner en toute sécurité. En cas de doute, consultez un médecin.



**DANGER :** Laisser un enfant sans surveillance sur un vélo crée un TRÈS HAUT RISQUE de basculement du vélo, qui pourrait provoquer des blessures graves, voire mortelles. Faites toujours descendre votre enfant du vélo avant de le quitter des yeux ou de vous éloigner du vélo.



**AVERTISSEMENT :** Pour réduire le risque de blessure, surveillez toujours de près les enfants lorsque vous utilisez votre Radster Trail près d'eux.



**AVERTISSEMENT :** Des blessures graves, voire mortelles, peuvent survenir si des vêtements ou des parties du corps entrent en contact avec l'une ou l'autre des roues ou d'autres pièces mobiles lorsque le vélo est en mouvement.

## UTILISATION D'UN SIÈGE ENFANT POUR LES JEUNES ENFANTS

Le siège enfant Thule Yepp Maxi peut être acheté auprès de Rad Power Bikes à [radpowerbikes.ca](http://radpowerbikes.ca).

Pour les instructions d'installation, les avis de sécurité, les exigences en matière d'âge et de poids, les informations générales et les conseils sur l'utilisation en toute sécurité de l'accessoire de siège pour enfant Thule Yepp Maxi, visitez le site Web du fabricant en ligne à l'adresse [www.thule.com](http://www.thule.com) ou visitez le site d'aide Rad Power Bikes Centre à l'adresse [radpowerbikes.ca/help](http://radpowerbikes.ca/help).

## Transport d'animaux de compagnie

Rad Power Bikes comprend que vous puissiez vouloir emmener votre animal de compagnie dans vos aventures en ebike, et nous pensons que c'est génial. Nous vous conseillons vivement de prendre toutes les précautions nécessaires pour protéger votre compagnon à quatre pattes et vous-même. Pour découvrir les accessoires pour animaux que nous avons testés en termes de sécurité et de compatibilité avec nos vélos électriques, rendez-vous sur le site [radpowerbikes.ca](http://radpowerbikes.ca). Nous ne pouvons pas recommander de porte-animaux ou de système de retenue dont nous n'avons pas testé la compatibilité et la sécurité avec le ebike de Rad Power Bikes.



**AVERTISSEMENT :** Le transport d'un animal de compagnie sur un vélo ou ebike vous expose, vous et votre animal, à un risque de blessure ou de décès, en particulier si l'animal vous distrait, affecte votre équilibre, interfère avec les pièces mobiles du ebike, ou vous fait dépasser la capacité de poids maximale de votre ebike ou d'un composant, par exemple. Il est impossible d'anticiper toutes les situations susceptibles de se produire lorsque vous roulez avec un animal de compagnie. Si vous transportez un animal sur un vélo, ebike, ou un véhicule similaire, vous en assumez tous les risques inhérents.



**AVERTISSEMENT :** Le conducteur du ebike est toujours responsable de l'évaluation de la capacité de l'animal à voyager en toute sécurité. L'utilisation de ce produit pour transporter un animal de compagnie qui n'a pas la santé et le tempérament nécessaires pour voyager en toute sécurité peut entraîner des blessures graves ou la mort de l'utilisateur et/ou de l'animal. Consultez un vétérinaire ou un spécialiste du comportement des animaux si vous avez des questions ou des préoccupations.



**AVERTISSEMENT :** Ne laissez jamais un animal de compagnie sans surveillance dans un panier de transport ou dans un autre accessoire approprié pour animaux de compagnie sur le ebike. Le fait de laisser des animaux domestiques sans surveillance sur le ebike crée un RISQUE TRÈS ÉLEVÉ que l'animal tente de s'échapper ou que le ebike se renverse, entraînant des dommages, des blessures graves ou la mort.

# Listes de contrôle de sécurité



**AVERTISSEMENT :** Les composants des vélos électriques comme les freins, les câbles et les pneus peuvent s'user plus rapidement que ceux de vélos non motorisés et nécessiter un entretien plus fréquent. **Vous devez vérifier votre ebike avant chaque trajet** et selon les autres listes de contrôle de ce manuel. Demandez à un mécanicien de vélo professionnel et réputé d'effectuer une mise au point approfondie en suivant les intervalles d'entretien décrits ici ou plus tôt si vous découvrez une usure accrue. Le non-respect de cette consigne peut entraîner des dommages matériels, des blessures graves ou la mort.



PRE-RIDE CHECK  
rad-go.com/safety

## CONSIGNES DE SÉCURITÉ IMPORTANTES

Lors de l'utilisation de ce produit, suivez toujours les précautions de base, notamment ce qui suit :

- Lisez toutes les consignes du présent manuel avant d'utiliser le ebike.
- N'insérez jamais vos doigts ou vos mains à l'intérieur de composants du ebike pendant son utilisation.
- Pour réduire le risque de blessure, une surveillance étroite est nécessaire lors de l'utilisation du ebike à proximité des enfants.
- Pour connaître les températures de fonctionnement sûres, les températures de chargement de la batterie et les températures de rangement, consultez les valeurs répertoriées dans [« Températures de fonctionnement sûres » sur la page 19](#).

## RISQUE D'INCENDIE, DE DÉCHARGE ÉLECTRIQUE OU DE BLESSURE

Comme tout autre véhicule électrique, votre ebike peut présenter un risque d'incendie, de décharge électrique ou de blessure dans le cadre de son utilisation normale. Pour réduire ces risques, respectez les directives suivantes :

- Prenez connaissance des directives sur l'utilisation, la charge et le rangement sûrs de la batterie, qui sont indiquées dans [« Renseignements sur la batterie » sur la page 19](#), afin de réduire les risques de décharge électrique et d'incendie.
- Appliquez les listes de contrôle de sécurité de la présente section pour vous assurer que votre ebike est en bon état mécanique et peut rouler en toute sécurité.
- Si vous décelez des dommages à la batterie, au chargeur, aux connexions des câbles ou à tout autre composant de votre ebike lors d'un contrôle de sécurité, arrêtez immédiatement de l'utiliser et contactez l'assistance technique de Rad Power Bikes, ou apportez votre ebike à un mécanicien de vélo local, professionnel et réputé pour obtenir de l'aide.

## AVANT VOTRE PREMIÈRE SORTIE

- Assurez-vous que les câbles du guidon ont été correctement passés lors de l'installation du guidon. Tournez le guidon complètement à gauche et à droite et assurez-vous que le mouvement ne tend aucun des câbles ou des fils.
- Assurez-vous que vos pédales sont bien fixées à l'aide d'une clé à pédale ou d'une clé dynamométrique équipée d'un embout de clé pour pédales. Serrez selon les valeurs indiquées dans [« Outils et spécifications du couple de serrage » sur la page 13](#).
- Vérifiez que les connecteurs de câble sur le ebike sont tous bien branchés et que rien ne s'est desserré lors de l'expédition.
- Vérifiez les fonctions de freinage en suivant les indications dans [« Vérification des freins et des coupe-circuits » sur la page 41](#), mais notez que les freins peuvent frotter un peu les premières fois que vous roulez. C'est normal et courant : tout grincement ou bruit devrait disparaître avec l'utilisation.
- Vérifiez tous les éléments de la liste « Avant chaque sortie » ci-dessous.

## AVANT CHAQUE SORTIE

Avant chaque trajet, appliquez la liste de contrôle de sécurité présentée dans le tableau ci-dessous. Si vous trouvez quelque chose qui ne va pas avec votre ebike, ne l'utilisez pas tant que vous n'êtes pas sûr qu'il soit réparé. Consultez

un mécanicien de vélo local, professionnel et réputé ou explorez notre Centre d'aide à [radpowerbikes.ca/help](http://radpowerbikes.ca/help) si vous avez des questions.

### Fixations

- Assurez-vous que toutes les fixations sont correctement serrées selon « [Outils et spécifications du couple de serrage](#) » sur la page 13.
- Vérifiez que les fixations de tous les accessoires que vous avez ajoutés sont correctement serrées conformément aux instructions du fabricant.

### Système de freinage



**AVERTISSEMENT :** Les freins à disque des vélos électriques peuvent s'user plus rapidement que ceux de vélos non motorisés et nécessitent donc un entretien plus fréquent. Assurez-vous d'inspecter les composants des freins avant chaque trajet et suivez les intervalles d'entretien indiqués dans « [Intervalles d'entretien recommandés](#) » sur la page 39.

- Vérifiez les plaquettes de frein et assurez-vous que leur matériau n'est pas plus mince que la plaque d'appui à laquelle il se fixe.
- Assurez-vous que les plaquettes de frein sont correctement positionnées par rapport aux disques de freinage.
- Assurez-vous que le cordon flexible de frein ne présente aucune usure évidente.
- Assurez-vous que les leviers de frein sont correctement positionnés et solidement fixés au guidon.
- Assurez-vous que la sensation du levier de frein est appropriée.
- Vérifiez que le feu arrière s'allume lorsque vous appuyez sur chaque levier de frein.
- Utilisez les techniques de la section « [Vérification des freins et des coupe-circuits](#) » sur la page 41 pour tester les leviers de frein, les freins et les coupe-circuits.

### Système de transmission : manivelles, pédales, chaîne, tendeur de chaîne, manette

- Assurez-vous que les pédales sont solidement fixées aux manivelles, que les manivelles ne sont pas pliées et que les manivelles sont solidement fixées au jeu de pédalier. Consultez la section « [Outils et spécifications du couple de serrage](#) » sur la page 13.
- Assurez-vous que la chaîne est propre, lubrifiée et fonctionne sans à-coups. Faites particulièrement attention à l'entretien de la chaîne si le ebike est utilisé dans des conditions humides, salées, poussiéreuses ou autrement dommageables.
- Vérifiez que le dérailleur est ajusté et fonctionne correctement.
- Assurez-vous que le levier de vitesse est solidement fixé au guidon et que les vitesses changent correctement.

### Moto-variateur et accélérateur

- Assurez-vous que le moteur de roue tourne correctement et est en bon état de fonctionnement.
- Assurez-vous que le câble d'alimentation reliant le moteur de roue est sécurisé et en bon état.
- Vérifiez les écrous d'essieu pour vous assurer qu'ils sont correctement serrés (voir « [Outils et spécifications du couple de serrage](#) » sur la page 13).
- Assurez-vous que les rondelles dynamométriques, le bras de couple et le boulon du bras de couple sont en place et sécurisées.
- Assurez-vous que l'accélérateur et l'assistance électrique fonctionnent normalement.

### Direction

- Assurez-vous que le guidon et la potence sont correctement alignés, ajustés et serrés pour une direction correcte.
- Effectuez les tests indiqués dans « [Tests de torsion et de poussée du guidon](#) » sur la page 42.
- Assurez-vous que les poignées du guidon sont correctement fixées et en bon état.

### Roulements à billes

- Vérifiez que les roulements du jeu de direction, des roues, des pédales et du boîtier de pédalier sont lubrifiés, fonctionnent librement et ne présentent aucun mouvement excessif, grincement ou cliquetis.

## Roues et pneus



**AVERTISSEMENT :** Une roue avant ou arrière mal fixée peut entraîner une perte de contrôle, des accidents, des blessures graves ou la mort. Vérifiez que les roues sont correctement fixées lors de l'assemblage et avant chaque sortie.

- Assurez-vous que les pneus retiennent l'air et sont gonflés dans les limites PSI affichées sur les parois latérales du pneu.
- Assurez-vous que les pneus ont une bonne bande de roulement, qu'elles ne présentent pas de bosse ou d'usure excessive, qu'elles ne sont pas fissurées et qu'elles sont exemptes de tout autre dommage ou corps étranger.
- Assurez-vous que les jantes fonctionnent correctement et qu'elles ne présentent pas d'oscillations, de bosses ou de plis évidents. Consultez la section « [Pneus et entretien des roues](#) » sur la page 41.
- Vérifiez chaque rayon de roue. Si certains sont desserrés ou cassés, demandez l'aide d'un mécanicien professionnel et réputé.
- Vérifiez la sécurité de tout le matériel de montage des roues (écrous d'essieu de roue, leviers de blocage rapide). Vérifiez régulièrement la sécurité des roues et le couple du matériel (voir « [Outils et spécifications du couple de serrage](#) » sur la page 13). Les roues peuvent se desserrer ou se détacher lors d'une utilisation normale.

## Cadre, fourche et selle

- Vérifiez que le cadre et la fourche ne sont pas pliés ou cassés.
- Vérifiez que la selle est correctement réglée, que le levier de blocage rapide de la tige de selle est bien serré et que la selle ne bouge pas lorsque le levier est fermé. Assurez-vous que le repère d'insertion minimale de la tige de selle est complètement inséré dans le cadre.

## Batterie

- Assurez-vous que la batterie est chargée.
- Assurez-vous que la batterie n'est pas endommagée.
- Assurez-vous que la jauge de la batterie et l'indicateur d'état de charge sur la batterie se lisent de la même manière.

## Câbles

- Examinez les connecteurs de câbles électriques pour vous assurer qu'ils sont bien en place et exempts de débris et d'humidité.
- Vérifiez les câbles et les gaines de câbles pour déceler les signes de dommages. N'utilisez pas le produit si les câbles d'alimentation sont effilochés, présentent une rupture d'isolation ou tout autre signe de dommage.
- Assurez-vous que les câbles sont loin des pièces mobiles.
- Assurez-vous que les phares, les feux arrière et les feux de freinage fonctionnent, qu'ils sont correctement ajustés et qu'ils sont dégagés.

## Accessoires et équipement de sécurité

- Assurez-vous que tous les réflecteurs sont correctement installés et dégagés.
- Assurez-vous que tous les accessoires et composants installés sur le ebike sont correctement sécurisés et fonctionnent selon les spécifications de leur fabricant.
- Vérifiez que l'équipement de sécurité, les vêtements, le chargement et les accessoires ne comportent pas d'éléments lâches ou susceptibles de l'être, et les fixer.
- Assurez-vous que le cycliste et les passagers portent un casque et les autres équipements de sécurité nécessaires à la conduite, et vérifiez que ces éléments ne sont pas endommagés.
- Si votre ebike est muni d'ailes : assurez-vous qu'elles sont centrées sur les roues, bien réglées, bien fixées (voir « [Outils et spécifications du couple de serrage](#) » sur la page 13), et n'ont pas de fissures ou de trous.



**AVERTISSEMENT :** Le fait de pédaler avec votre ebike lorsque la durée de vie utile d'un composant est dépassée peut entraîner la panne de ce composant et entraîner une perte de contrôle, des blessures graves ou la mort. Soyez attentif aux signes d'usure tels que les fissures, rayures, changements de couleur des composants et modifications du fonctionnement qui pourraient indiquer qu'un composant doit être remplacé. Avant chaque sortie, vérifiez votre ebike à l'aide de [« Listes de contrôle de sécurité » sur la page 35](#). Effectuez un entretien régulier conformément à la section [« Intervalles d'entretien recommandés » sur la page suivante](#). Si vous n'êtes pas sûr d'avoir l'expérience, les compétences et les outils nécessaires pour effectuer les contrôles de sécurité et l'entretien régulier, demandez l'aide d'un mécanicien de vélo professionnel et réputé.

#### APRÈS CHAQUE SORTIE

- Rangez votre ebike et la batterie dans un endroit sec et suivez les conseils indiqués dans [« Consignes de déménagement et de rangement » sur la page 30](#).
- Protégez-vous contre les dommages causés par les éléments. Consultez la section [« Protéger votre vélo contre la rouille, la corrosion et les dégâts causés par l'eau » sur la page 43](#).
- Chargez votre batterie dans un endroit sec et à l'intérieur conformément aux instructions indiquées dans [« Renseignements sur la batterie » sur la page 19](#).

# Consignes d'entretien pour l'utilisateur

Suivez ces consignes d'entretien pour vous assurer que votre Radster Trail reste sûr et amusant à conduire.

## Vérification et entretien réguliers de votre ebike

Sur n'importe quel vélo ou ebike, certaines pièces doivent être remplacées périodiquement en raison de l'usure, et parfois des pièces sont endommagées pour diverses raisons. Vérifiez votre ebike avant chaque sortie en suivant les instructions indiquées dans « [Listes de contrôle de sécurité](#) » sur la page 35. Faites régulièrement réviser votre ebike par un mécanicien professionnel de renom. Consultez la section « [Intervalles d'entretien recommandés](#) » en dessous pour plus d'informations.

Les composants d'un vélo ou d'un tricycle électrique sont soumis à une usure plus importante que les composants des vélos sans assistance électrique. Cela s'explique par le fait que les vélos électriques peuvent rouler à des vitesses moyennes plus élevées que les vélos ordinaires et qu'ils pèsent généralement plus lourd. Une usure plus importante n'est pas un défaut du produit et n'est pas soumise à la garantie. Les composants typiques affectés sont les pneus, plaquettes et rotors de frein, fourches, rayons, roues et batterie.

Si vous devez remplacer une pièce de votre ebike, rendez-vous sur [radpowerbikes.ca](http://radpowerbikes.ca). Si vous recherchez un élément qui n'y figure pas, contactez l'assistance technique Rad Power Bikes. Soyez extrêmement prudent quant à l'utilisation de pièces ou d'accessoires dont Rad Power Bikes n'a pas testé la sécurité et la compatibilité avec votre produit spécifique.



**AVERTISSEMENT :** L'utilisation d'accessoires ou de composants du marché des pièces détachées (remorques, supports, supports de véhicule, etc.) qui n'ont pas été testés par Rad Power Bikes du point de vue de la sécurité et de la compatibilité avec votre ebike peut annuler votre garantie, créer des conditions de conduite dangereuses, entraîner des dommages au ebike/à la propriété, ou causer des blessures graves ou la mort. Si vous utilisez des pièces de rechange ou des accessoires non testés et recommandés par Rad Power Bikes, vous le faites à vos propres risques.

## Intervalles d'entretien recommandés

L'entretien régulier de tout vélo ou ebike est essentiel pour garantir les meilleures performances possibles et réduire l'usure des systèmes. La périodicité d'entretien idéale varie en fonction des conditions d'utilisation. Nous recommandons généralement que les inspections, l'entretien et les remplacements nécessaires soient effectués aux intervalles de temps et de distance indiqués ci-dessous, mais vous devez faire un entretien plus fréquent de votre ebike si vous roulez de manière agressive, avec de lourdes charges utiles ou dans des conditions difficiles. Faites inspecter votre ebike immédiatement si vous remarquez des problèmes ou si votre ebike a été impliqué dans une chute ou un autre accident.



**AVERTISSEMENT :** Faites inspecter votre ebike par un mécanicien professionnel de renom après une chute, une collision ou un accident, car ceux-ci peuvent causer des dommages (visibles ou internes/imperceptibles), rendre votre ebike dangereux et entraîner des blessures graves, voire mortelles. Soyez particulièrement vigilant si vous utilisez une batterie qui a subi un impact important à la suite d'une chute ou d'un accident, car il est possible qu'une batterie endommagée ne présente pas de signes extérieurs de dommages. L'utilisation d'une batterie ou d'un chargeur endommagé peut provoquer des dommages supplémentaires au ebike ou entraîner un risque d'incendie. Pour en savoir plus, consultez la section « [Renseignements sur la batterie](#) » sur la page 19.

### APRÈS UNE PÉRIODE DE RODAGE DE 80 À 160 KM (DE 50 À 100 MILES)

- |                   |  |
|-------------------|--|
| <b>Inspection</b> | <input type="checkbox"/> Vérifiez tous les câbles pour déterminer s'ils sont bien étirés.  |
|                   | <input type="checkbox"/> Vérifiez la tension des rayons et la justesse des roues.  |
|                   | <input type="checkbox"/> Vérifiez si les connexions boulonnées sont desserrées et assurez-vous qu'elles sont serrées aux valeurs de couple recommandées (voir « <a href="#">Outils et spécifications du couple de serrage</a> » sur la page 13). |
| <b>Entretien</b>  | <input type="checkbox"/> Demandez à un mécanicien de vélo professionnel et réputé de régler la tension des câbles et de vérifier le couple.  |





**AVERTISSEMENT :** Certains composants peuvent s'étirer ou se desserrer pendant la période de rodage du ebike, ce qui peut entraîner une défaillance des composants et des blessures potentielles ou la mort. Assurez-vous de faire inspecter votre ebike par un mécanicien de vélo professionnel et réputé. Effectuez les réglages nécessaires après cette période de rodage, ou plus tôt si vous remarquez des problèmes ou si vous conduisez de manière agressive, avec de lourdes charges utiles ou dans des conditions difficiles.

#### CHAQUE SEMAINE, DE 160 À 320 KM (DE 100 À 200 MI)

- Inspection**
- Vérifiez le couple de serrage du matériel, voir « [Outils et spécifications du couple de serrage](#) » sur la page 13.
  - Vérifiez le bon alignement et le bon fonctionnement du système de transmission (y compris la chaîne, la roue libre, le plateau et le dérailleur).
  - Vérifiez l'absence de voilage des roues et la tension des rayons, et vérifiez le fonctionnement silencieux des roues (sans bruit de rayon).
  - Vérifiez le cadre à la recherche de dommage.
- Entretien**
- Nettoyez le cadre en l'essuyant avec un chiffon humide.
  - Nettoyez et lubrifiez la chaîne. Plus d'informations sont disponibles en ligne sur [radpowerbikes.ca/help](http://radpowerbikes.ca/help).
- Remplacement**
- Remplacez tout composant confirmé comme étant cassé ou endommagé au-delà de la réparation par l'assistance technique de Rad Power Bikes ou par un mécanicien de vélo professionnel et réputé.

#### DE MANIÈRE MENSUELLE, TOUS LES 400 À 1 200 KM (250 À 750 MILLES)

- Inspection**
- Vérifiez l'usure des plaquettes de frein, l'alignement et la sensation du levier de frein.
  - Vérifiez le changement de vitesse et la tension du câble du dérailleur.
  - Vérifiez l'étirement de la chaîne.
  - Vérifiez que les câbles du levier de vitesse ne sont pas corrodés ou effilochés.
  - Vérifiez l'absence de voilage des roues et la tension des rayons, et vérifiez le fonctionnement silencieux des roues (sans bruit de rayon).
- Entretien**
- Nettoyez et lubrifiez le système de transmission.
  - Vérifiez le couple du pédalier et des pédales.
  - Nettoyez les câbles de changement de vitesse.
  - Ajustez la tension des rayons et vérifiez l'absence de voilage des roues en cas de rayons détendus.
- Remplacement**
- Remplacez les câbles de changement de vitesse si nécessaire.
  - Remplacez les plaquettes de frein, si nécessaire (généralement lorsque le matériau des plaquettes est plus mince que la plaque d'appui).

#### TOUS LES SIX MOIS, DE 1 200 À 2 000 KM (DE 750 À 1 250 MI)

- Inspection**
- Inspectez le système de transmission (chaîne, plateau, roue libre et dérailleur).
  - Inspectez tous les câbles et boîtiers.
- Entretien**
- Faites faire une mise au point standard par un mécanicien de vélo professionnel et réputé.
  - Graissez le jeu de pédalier.
- Remplacement**
- Remplacez les plaquettes de frein.
  - Remplacez les pneus si nécessaire.
  - Remplacez les câbles et les boîtiers, si nécessaire.



**AVERTISSEMENT :** Les composants des vélos électriques comme les freins, les câbles et les pneus peuvent s'user plus rapidement que ceux de vélos non motorisés et nécessiter un entretien plus fréquent. Assurez-vous d'inspecter régulièrement les composants et demandez à un mécanicien de vélo professionnel et réputé d'effectuer une mise au point approfondie en suivant les intervalles d'entretien décrits ici ou plus tôt si vous constatez une usure accrue.

## Vérification des freins et des coupe-circuits

Tous les véhicules, y compris votre Radster Trail, doivent avoir des freins fiables. Testez vos leviers de frein, vos freins et vos coupe-circuits pour vérifier leur bon fonctionnement avant chaque sortie. Si quelque chose ne semble pas fonctionner, apportez votre ebike à un mécanicien de vélo local, professionnel et réputé, ou reportez-vous à notre Centre d'aide ([radpowerbikes.ca/help](http://radpowerbikes.ca/help)).



**AVERTISSEMENT :** Le fait de toucher le disque de freinage, qui présente des arêtes vives et peut devenir très chaud pendant que vous roulez, peut entraîner des blessures graves, des coupures ou des brûlures. Le disque de freinage s'échauffe en raison de la friction normale lorsque les plaquettes de frein appuient sur le disque de freinage pour ralentir ou arrêter le ebike. Le fait de toucher le disque de freinage avec la peau nue peut également transférer des huiles naturelles sur le rotor, et les huiles ou autres lubrifiants peuvent diminuer les performances de freinage. **Ne touchez pas le disque de freinage, surtout lorsqu'il est en mouvement ou après avoir fait du ebike.** Touchez le disque de freinage uniquement pour l'entretien nécessaire lorsqu'il est froid, immobile et lorsque vous portez des gants ou utilisez d'autres équipements de protection appropriés.



## Pneus et entretien des roues

Les pneus et les chambres à air fournis avec votre ebike sont conçus pour être durables et sûrs pour des activités cyclistes régulières. Les roues et les pneus doivent être vérifiés avant chaque utilisation pour s'assurer qu'ils sont en bon état. Remplacez toujours les pneus et les chambres à air qui présentent des crevaisons, des coupures, des boursouflures, des dommages ou une usure excessive avant de rouler.

### GONFLAGE DES PNEUS

Gonflez les chambres à air et les pneus en respectant la fourchette de PSI (livres par pouce carré) indiquée sur le flanc du pneu. Pour de plus amples renseignements sur la pression des pneus, veuillez consulter notre Centre d'aide sur [radpowerbikes.ca/help](http://radpowerbikes.ca/help).

**AVIS :** Veillez à ne pas confondre la valeur PSI indiquée sur le flanc de votre pneu avec la valeur « TPI » (filetages par pouce), qui peut également y figurer.



**AVERTISSEMENT :** Un gonflage insuffisant de vos pneus peut entraîner une perte de contrôle. Un gonflage excessif peut faire éclater les pneus. Les deux scénarios peuvent entraîner des blessures graves ou la mort. Maintenez toujours la pression d'air correcte des pneus, indiquée sur le flanc des pneus et utilisez une source d'air régulée par un manomètre afin de pouvoir mesurer la pression avec précision.

### LA « JUSTESSE » DE LA ROUE

Vos roues doivent toujours tourner en restant droites (« non faussées ») et doivent être réparées ou remplacées si elles oscillent d'un côté à l'autre ou de haut en bas lors de la rotation. Pour les tester, procédez comme suit :

1. Faites tourner la roue.
2. Placez un crayon contre le cadre ou la fourche, la pointe effleurant seulement la jante.

Si l'écart entre la jante et le crayon varie de plus de 5 mm, il se peut que vos roues aient besoin d'être dévoilées. Si vos roues deviennent faussées ou si les rayons se desserrent, ce qui peut se produire dans le cadre d'une utilisation normale, nous vous recommandons de faire appel à un mécanicien cycliste professionnel et réputé pour effectuer les opérations de réglage et de dévoilage des roues. N'essayez pas de dévoiler des roues ou de serrer des rayons à moins que vous ne possédiez les compétences et les outils hautement spécialisés pour le faire.

### REMPACEMENT DES PNEUS

Même les pneus équipés d'un revêtement anti-crevaison de pneu intégré, comme ceux qui sont livrés avec votre Radster Trail, peuvent être victimes de crevaisons, de pincements, d'impacts et d'autres causes, ce qui n'est pas rare. En cas de crevaison du pneu ou usure du pneu, vous devez remplacer le pneu et/ou les chambres à air avant d'utiliser à nouveau le ebike. Sinon, vous risquez des dommages au ebike, des blessures graves ou la mort.



**MISE EN GARDE :** Le fait de retirer une chambre à air de la jante de votre roue avant que l'air n'en soit libéré peut provoquer l'éclatement de la chambre à air et provoquer des blessures graves. Relâchez toujours la pression de l'air avant de retirer votre chambre à air.



**AVERTISSEMENT :** La taille maximale de pneu recommandée pour votre Radster Trail est 27.5" x 3". Les Pneus qui dépassent ce diamètre et cette largeur pourraient ne pas être compatibles avec vos roues et créer des conditions de conduite dangereuses entraînant des accidents, des dommages matériels, des blessures ou la mort.



**AVERTISSEMENT :** Les pneus de rechange ou les chambres à air non fournies par Rad Power Bikes peuvent ne pas être compatibles avec vos roues ou les exigences de performance de votre ebike. Ces pneus peuvent connaître des défaillances ou créer des conditions de conduite dangereuses et entraîner des blessures graves ou la mort. Utilisez toujours des pneus et chambres à air de remplacement ayant des dimensions compatibles avec le cadre de votre ebike. Pour des raisons de sécurité et si la législation l'exige, assurez-vous que les pneus de remplacement sont dotés de suffisamment de bandes réfléchissantes sur les flancs.

Après avoir remplacé un pneu ou démonté la roue pour toute autre raison, veillez à resserrer vos essieux conformément aux valeurs indiquées dans « [Outils et spécifications du couple de serrage](#) » sur la page 13. Pour plus d'informations sur les pneus ou sur le remplacement de la chambre à air, visitez le site [radpowerbikes.ca/help](http://radpowerbikes.ca/help).

## Tests de torsion et de poussée du guidon



**AVERTISSEMENT :** Une roue et/ou une potence de guidon mal fixées peuvent entraîner une perte de contrôle, des accidents, des blessures graves ou la mort. Vérifiez que la roue avant et la potence du guidon sont correctement fixées lors de l'assemblage et avant chaque sortie.

### TEST DE TORSION DU GUIDON

1. **Préparez le ebike pour le test.** Éteignez le ebike, retirez la batterie et appuyez sur le bouton d'alimentation en le maintenant enfoncé pour décharger l'énergie restante.
2. **Utilisez un cric sur la roue avant.** Tenez-vous à l'avant du ebike, face au guidon, et maintenez la roue avant entre vos pieds et le bas de vos jambes.
3. **Essayez de tordre le guidon.** Tenez les deux poignées du guidon et poussez avant d'une main tout en tirant de l'autre. Poussez et tirez en même temps avec une force d'environ 9 kg (20 lb) avec chaque main.
4. **Assurez-vous que le guidon et la roue restent correctement alignés.** Le guidon et la potence doivent être bien fixés, et le guidon, perpendiculaire à la roue avant.
5. **Répétez le test de torsion en tirant/poussant avec les mains opposées,** en exerçant une force d'environ 9 kg (20 lb) en poussant avec une main et d'environ 9 kg (20 lb) en tirant avec l'autre main.
6. **Vérifiez qu'il n'y a pas de mouvement ou de changement d'alignement de la potence et du guidon par rapport à la roue avant.** S'il n'y a pas eu de changement d'alignement, passez à l'étape suivante, réinstallez votre batterie et testez complètement votre ebike avant de rouler. Si vous n'avez pas remarqué de changement dans l'alignement, passez à l'étape suivante. Assurez-vous de serrer vos boulons selon les valeurs indiquées dans « [Outils et spécifications du couple de serrage](#) » sur la page 13.

### TEST DE POUSSÉE DU GUIDON

Ce test consiste à appliquer une force directement sur le guidon pour vérifier s'il peut pivoter de manière inattendue lors de l'utilisation. L'illustration ci-contre montre le type de mouvement testé par cette procédure.

1. **Préparez le ebike pour le test.** Éteignez le ebike, retirez la batterie et appuyez sur le bouton d'alimentation en le maintenant enfoncé pour décharger l'énergie restante.

2. **Assurez-vous que votre guidon est centré sur la potence.** Votre guidon a le diamètre le plus large à son centre. Si ce n'est pas centré, il peut se détacher. Centrez votre guidon, en desserrant et en resserrant les boulons de la plaque frontale de la potence si nécessaire.
3. **Stabilisez votre roue avant.** Faites rouler votre ebike jusqu'à un mur de façon que votre roue avant touche le mur et soit perpendiculaire à celui-ci. Placez-vous au-dessus de votre cadre comme si vous vous apprêtiez à pédaler, puis asseyez-vous. Si nécessaire, abaissez la selle pour pouvoir vous y asseoir en gardant les pieds au sol. Placez vos deux mains sur le guidon et serrez les leviers de frein.
4. **Poussez votre guidon.** Commencez par pousser avec une force moyenne, en surveillant le pivotement du guidon. Augmentez la force jusqu'à ce que vous poussiez aussi fort que possible, idéalement avec 45 kg (100 lb) de force totale.
5. **Si votre guidon n'a pas pivoté, il est suffisamment serré.** Si votre guidon a pivoté, vous devrez desserrer et resserrer les boulons de la plaque frontale de potence, comme indiqué dans les instructions d'assemblage. Assurez-vous de serrer les boulons selon [« Outils et spécifications du couple de serrage » sur la page 13.](#)



**AVERTISSEMENT :** Une mauvaise fixation du guidon, de la potence ou de l'élevateur de potence peut entraîner une perte de contrôle du ebike, des blessures graves, voire la mort. Si vous n'êtes pas sûr de posséder l'expérience, les compétences et les outils nécessaires pour accomplir correctement toutes les démarches visant à sécuriser et contrôler la sécurité du guidon, de la roue avant et de la potence, vous DEVEZ consulter un mécanicien cycle certifié et fiable pour vérifier votre travail et/ou fixer correctement ces composants au ebike.

## Protéger votre vélo contre la rouille, la corrosion et les dégâts causés par l'eau



**AVERTISSEMENT :** Tout dommage causé au système électrique de votre ebike, y compris l'intrusion d'eau, peut entraîner une défaillance de la batterie, un dysfonctionnement du système électrique ou un incendie d'origine électrique et, par conséquent, des dommages matériels, des blessures ou la mort. Suivez toutes les instructions afin de minimiser les risques de dégâts des eaux. Si vous avez des questions, contactez l'assistance technique de Rad Power Bikes.

Comme tout véhicule utilisé à l'extérieur, votre Radster Trail doit être bien entretenu pour s'assurer qu'il n'est pas endommagé par les éléments. Suivez les étapes suivantes pour assurer une vie longue et saine à votre ebike :

- Rangez-le à l'abri et en position verticale; évitez de laisser le ebike sous la pluie ou de l'exposer à des substances corrosives telles que l'eau, le sel ou les substances de déglacage. En cas d'exposition à la pluie, séchez votre ebike après, et appliquez un traitement antirouille sur la chaîne et les autres surfaces en acier non peintes.
- Pour nettoyer votre ebike, éteignez-le ainsi que la batterie et essuyez le cadre avec un chiffon propre et humide. Si nécessaire, appliquez un détergent doux et non corrosif sur le chiffon humide et passez-le sur le cadre. Séchez le vélo en l'essuyant avec un chiffon propre et sec. **N'utilisez jamais d'eau à haute pression sur votre ebike.** Essayez fréquemment votre ebike et essayez ou vaporisez toutes les pièces mécaniques non peintes avec un traitement antirouille.
- Si les pièces métalliques peintes sont rayées ou écaillées, utilisez de la peinture de retouche ou du vernis à ongles pour éviter la rouille.
- **N'immergez jamais le ebike ou l'un de ses composants dans l'eau ou dans un liquide, car cela pourrait endommager le système électrique.**
- Évitez de rouler sur la plage, dans les zones côtières où le brouillard est très salin, ou sur des surfaces traitées avec du sel ou des composés de déglacage. Cela exposera votre ebike au sel ou à d'autres substances très corrosives. La corrosion des composants électriques peut entraîner des dommages permanents susceptibles de provoquer une panne de la batterie, une défaillance du système électrique ou un incendie. Les dommages dus à la corrosion ne sont pas couverts par la garantie.

# Dépannage

Problème	Solutions les plus courantes
<b>Le ebike ne fonctionne pas :</b>	
Autonomie restante de la batterie insuffisante	Chargez la batterie
Batterie pas complètement insérée dans le compartiment	Installez correctement la batterie
Connexions défectueuses	Nettoyez et rebranchez les connecteurs
Mauvais ordre de mise en marche	Allumez le ebike avec la bonne séquence
Le frein est serré	Débrayez le frein
<b>L'accélérateur cesse de fonctionner :</b>	
Erreur de communication avec ou sans affichage de l'erreur 30	Consultez notre Centre d'aide sur <a href="http://radpowerbikes.ca/help">radpowerbikes.ca/help</a> .
<b>Accélération irrégulière et/ou vitesse maximale réduite :</b>	
Autonomie restante de la batterie insuffisante	Chargez ou remplacez la batterie
Réglage du niveau PAS inattendu	Vérifiez le niveau PAS
accélérateur lâche ou endommagé	Remplacez l'accélérateur
<b>À la mise sous tension, le moteur ne répond pas :</b>	
Câblage desserré	Rebranchez ou remplacez le(s) câble(s)
accélérateur lâche ou endommagé	Serrez ou remplacez accélérateur
Câble moteur desserré ou endommagé	Rebranchez ou remplacez le câble du moteur
Moteur endommagé	Remplacez le moteur
<b>Portée réduite :</b>	
Faible pression des pneus	Vérifiez les crevaisons ou autres dommages aux pneus. Gonflez les pneus à la pression indiquée sur le flanc.
Batterie faible	Chargez la batterie
Conduite avec trop de côtes, trop de vent contraire, trop de freinage ou une charge excessive	Utilisez les pédales ou modifiez l'itinéraire
Batterie déchargée pendant une longue période sans charges régulières	Rechargez la batterie. Si le déclin de l'autonomie persiste, consultez notre Centre d'aide sur <a href="http://radpowerbikes.ca/help">radpowerbikes.ca/help</a> .
Frottement des freins	Ajustez les freins
Batterie défectueuse, endommagée ou vieillie	Contactez l'assistance technique de Rad Power Bikes pour remplacer la batterie. Débranchez et rangez la batterie endommagée dans un endroit sûr et recyclez ou jetez-la dès que possible conformément aux règles locales.
<b>La batterie ne charge pas :</b>	
Chargeur mal connecté	Ajustez la connexion du chargeur
Chargeur endommagé	Remplacez le chargeur
Batterie endommagée	Arrêtez immédiatement l'utilisation. Débranchez et rangez la batterie dans un endroit sûr et recyclez ou

jetez-la dès que possible conformément aux règles locales. Contactez l'assistance technique de Rad Power Bikes pour remplacer la batterie.

Câblage endommagé

Remplacez le câblage

#### La roue ou le moteur fait des bruits étranges :

Connexion du câble moteur lâche

Reconnectez le câble

Rayons ou jante de roue endommagés

Réparez ou remplacez le(s) composant(s) endommagé(s)

Moteur endommagé

Remplacez le moteur

## Détection d'erreurs

Votre Radster Trail est équipé d'un système de détection d'erreurs intégré à l'écran en couleur et au contrôleur du moteur. Dans le cas d'un défaut du système de contrôle électronique, un code d'erreur s'affichera à l'écran. Certaines erreurs sont simples à résoudre par vous-même; d'autres peuvent nécessiter un dépannage supplémentaire ou des pièces de rechange pour les résoudre. Si un code d'erreur s'affiche à tout moment sur votre vélo, arrêtez de rouler et consultez les informations relatives au code d'erreur sur [radpowerbikes.ca/help](http://radpowerbikes.ca/help).

Les codes d'erreur suivants sont les plus courants :

Erreur	Définition
6	Erreur de sous-tension de la batterie
10	Erreur de surtension de la batterie
12	Avertissement de calage du moteur
15	Erreur du capteur de couple
16	Erreur du contrôleur
17	Accélérateur activé au démarrage
21	Courant moteur anormal
22	Défaut d'accélérateur
23	Défaut de phase moteur
24	Défaut des capteurs à effet Hall
25	Défaut de l'interrupteur de frein ou frein appliqué pendant la mise sous tension
30	Erreur de communication
34	Erreur de bouton bloqué

# Rouler de la manière la plus sûre possible

La conduite d'un vélo ou d'un ebike est un moyen passionnant, agréable et pratique de se déplacer, mais comme tout sport, elle comporte des risques de blessures et de décès. En choisissant de faire du vélo ou du ebike, vous assumez la responsabilité de ces risques.



**AVERTISSEMENT :** L'assemblage, l'entretien ou l'usage inadéquats de votre ebike peut causer une défaillance des composants, un problème de performance, une perte de contrôle, des blessures graves ou la mort. Les vélos électriques comportent des pièces qui sont absentes des vélos non motorisés, et ni la vidéo d'assemblage, ni les étapes d'assemblage, ni le reste du manuel ne couvrent tous les aspects potentiels concernant la configuration, l'entretien et la réparation du ebike, qui peuvent nécessiter des outils et des compétences spécialisés. Nous vous recommandons vivement de consulter un mécanicien de vélo professionnel et réputé pour vous aider à l'assemblage, à la réparation et à l'entretien de votre ebike ou pour inspecter votre travail si vous choisissez de le faire vous-même.

## Exigences en matière d'âge et de capacité

Vous devez être âgé de 16 ans ou plus pour utiliser le Radster Trail. Vous devez également disposer des capacités physiques, temps de réaction et capacités mentales suffisantes pour comprendre et obéir à toutes les lois locales régissant l'utilisation des vélos électriques et pour gérer le trafic, les conditions routières variables et les situations soudaines. Si vous souffrez d'une déficience ou d'un handicap (p. ex., une déficience visuelle, une déficience auditive, une déficience physique, une déficience cognitive ou du langage, un trouble épileptique) ou toute autre limitation qui pourrait affecter votre capacité à conduire un véhicule en toute sécurité, consultez votre médecin avant de faire du vélo, du ebike ou un véhicule similaire.



**AVERTISSEMENT :** Ce ebike ne doit pas être utilisé par des personnes de moins de 16 ans. Les enfants de moins de 16 ans peuvent ne pas posséder le bon sens et les compétences nécessaires pour utiliser le ebike en toute sécurité, ce qui pourrait endommager le ebike, causer des dégâts matériels, des blessures corporelles graves et/ou la mort. Veuillez prendre connaissance de la législation locale, qui stipule peut-être un âge plus élevé pour être apte à utiliser le vélo. Il est de votre responsabilité de connaître et de respecter la législation locale concernant l'âge minimum requis et les autres qualifications que le cycliste doit posséder.



MINIMUM  
OPERATOR AGE



**DANGER :** Le fait de conduire un véhicule sous l'influence de l'alcool, de stupéfiants ou de toute substance ou dans tout état qui pourrait altérer votre fonction motrice, votre jugement, votre temps de réaction ou votre capacité à conduire un véhicule en toute sécurité vous expose à un RISQUE TRÈS ÉLEVÉ de blessures graves ou de mort. Ne conduisez votre ebike ou d'autres véhicules que si vous êtes sobre et si vous êtes physiquement et mentalement prêt à rouler en toute sécurité.

## Connaître et respecter toutes les lois locales pertinentes

Il est de votre responsabilité de rechercher et de comprendre les lois applicables là où vous conduisez votre Radster Trail, qui répond aux critères d'un vélo électrique de classe 2 au Canada. Ces lois peuvent couvrir les casques et les équipements de sécurité requis, les phares et réflecteurs requis, les signaux manuels requis, les endroits où vous pouvez légalement conduire un ebike (les vélos et vélos électriques peuvent être soumis à des restrictions différentes), la vitesse à laquelle vous pouvez rouler, la charge (le cas échéant) ou le nombre de passagers que vous pouvez transporter, l'âge du cycliste et plus encore. Avant d'utiliser les transports en commun (bus, trains, etc.) pour transporter votre ebike, renseignez-vous auprès de l'autorité de transport compétente pour connaître les règles régissant les limites de poids, les largeurs de pneus, les batteries lithium-ion ou toute autre règle pouvant s'appliquer à votre Radster Trail. Assurez-vous de savoir à l'avance si et à quelle hauteur vous devrez soulever votre ebike, et assurez-vous que vous pouvez le faire en toute sécurité.

Lorsque vous roulez sur la route, supposez que vous devez, au minimum, respecter toutes les règles qui s'appliquent aux automobilistes. Pour en savoir plus sur les lois relatives à la circulation et aux véhicules, contactez les autorités de la circulation routière de votre région.

## Conduire de façon adaptée aux conditions

Voyagez toujours à des vitesses adaptées au terrain et aux conditions locales ainsi qu'à votre degré d'expérience. **En cas de doute, ralentissez.**

**Roulez avec votre phare allumé**, cela vous rendra plus visible dans toutes les conditions. Le phare s'allumera lorsque le ebike est sous tension. Nous vous recommandons de le garder allumé à chaque fois que vous roulez.

**Concentrez-vous sur le chemin à parcourir.** Évitez les nids-de-poule, le gravier, la glace, les routes mouillées ou grasses, les feuilles mouillées, les bordures, les voies ferrées, les ralentisseurs, les grilles d'évacuation, les épines, le verre brisé et les autres obstacles, dangers et risques de crevaison.



**AVERTISSEMENT :** Si vous traversez des voies ferrées ou des surfaces rainurées ou surélevées similaires en diagonale, la surface de la voie pourrait « saisir » ou faire dévier la roue de votre ebike et provoquer le blocage ou un accident soudain, entraînant des blessures graves ou la mort. Traversez toujours ces surfaces à un angle perpendiculaire ou, en cas de doute, descendez et marchez à côté de votre ebike.

### CONDUITE SUR LES SENTIERS

Soyez respectueux sur les sentiers et installations à usage partagé. Conservez une vitesse raisonnable et inférieure à la limite de vitesse pour les chemins. Dépassez les autres usagers prudemment et avec courtoisie. Utilisez votre voix et/ou votre klaxon pour signaler votre présence aux autres, surtout lorsque vous les dépassez. Gardez à l'esprit que votre ebike est lourd, peut aller à grande vitesse et peut blesser les autres s'il n'est pas utilisé avec précaution.

### CONDUITE SUR ROUTE

Lorsque vous conduisez sur route, respectez le même code de la route que tous les autres véhicules ainsi que les règles locales régissant l'utilisation du vélo ou du vélo électrique. Le partage de la route avec d'autres véhicules présente de nombreux dangers. Prenez toujours les précautions suivantes :

- Attendez-vous à l'inattendu, comme l'ouverture de portes de voiture ou le recul de voitures dans les allées.
- Soyez très prudent aux intersections et lorsque vous vous préparez à dépasser d'autres véhicules ou d'autres cyclistes.
- Roulez de façon prévisible, en ligne droite et en suivant la circulation. **Ne roulez jamais en sens inverse de la circulation.**
- Utilisez les signaux manuels appropriés pour annoncer vos virages et faites-le à l'avance.
- Roulez de manière défensive. Il se peut que vous soyez difficile à voir pour les autres usagers de la route.
- Augmentez votre visibilité en suivant les conseils énoncés dans [« Conditions de faible visibilité » en dessous.](#)

### ROULER HORS ROUTE

La conduite hors route nécessite une attention particulière et des compétences spécifiques, et présente des conditions et des dangers variables. Ne roulez pas hors route à moins de disposer des compétences adéquates pour le faire. Si vous choisissez de rouler hors route, portez un équipement de sécurité adéquat et ne roulez pas seul dans des régions reculées.

### CONDITIONS DE FAIBLE VISIBILITÉ



**AVERTISSEMENT :** Le fait de rouler de nuit ou dans d'autres conditions de faible visibilité (aube, crépuscule, brouillard, pluie, brume, neige, etc.) diminue la visibilité et ne permet pas toujours d'éviter les dangers. Les autres usagers auront également plus de mal à vous voir et à vous éviter, ce qui augmentera le risque d'accidents, de blessures graves ou de décès. Les surfaces mouillées et glissantes aggravent le risque de blessure ou de mort. Évitez ces conditions autant que possible. Si vous devez rouler dans ces conditions, suivez les directives ci-dessous pour réduire les risques.

- Portez des vêtements colorés réfléchissants et de couleur vive.
- Ralentissez.
- Utilisez des itinéraires que vous connaissez et dotés de l'éclairage public si possible.
- Assurez-vous que les réflecteurs des pneus, des pédales et autres sont installés et ne sont pas obstrués.



- Assurez-vous que le phare, le feu arrière/feu de freinage fonctionnent correctement et sans obstruction. Utilisez-les.

## CONDITIONS HUMIDES

Votre Radster Trail n'est pas destiné à être utilisé dans les flaques d'eau, les fortes pluies ou les ruisseaux. Ne plongez ni n'immergez jamais ce produit dans l'eau ou un autre liquide, car le système électrique pourrait s'en trouver endommagé.



**AVERTISSEMENT :** La conduite dans des conditions d'humidité peut rendre les mains, les pieds et les surfaces de conduite glissantes et augmenter considérablement le risque d'accidents, de blessures graves ou de décès. Les conditions de faible visibilité (nuit, crépuscule, aube, brouillard, brume, pluie, neige, etc.) aggravent le risque de blessure ou de mort. Évitez de rouler dans de telles conditions. Si vous choisissez de rouler dans des conditions humides, vous le faites à vos risques et périls. Suivez les recommandations ci-dessous pour réduire ce risque.

- Réduisez la vitesse de conduite pour vous aider à contrôler le ebike dans des conditions glissantes.
- Freinez plus tôt, car il faut plus de temps pour ralentir que dans des conditions sèches.
- Prenez soin d'être visible pour les autres sur la route, en suivant les conseils de la section [« Conditions de faible visibilité » sur la page précédente.](#)
- N'oubliez pas que les dangers de la route sont plus difficiles à repérer si le terrain est mouillé, alors soyez très prudent.

## CONDUITE EXTRÊME

Il n'existe pas de conditions appropriées pour une conduite extrême. Bien que de nombreux articles, publicités et catalogues décrivent des conditions de conduite extrême, Rad Power Bikes recommande vivement de ne pas utiliser ses produits de manière inappropriée et dangereuse.



**DANGER :** La conduite extrême présente un **RISQUE TRÈS ÉLEVÉ** de blessures graves ou mortelles. La conduite extrême comprend, sans s'y limiter, les sauts, les cascades ou toute conduite qui dépasse vos capacités ou les limites de force et d'intégrité de certains composants du ebike et/ou conduit à des situations dangereuses. Ne vous engagez jamais dans une conduite extrême ou tout autre type de conduite qui dépasse vos capacités.

## Porter un casque et un équipement de sécurité adéquats

Nous vous conseillons vivement, à vous et à tous les passagers que vous transportez, de porter un casque de sécurité pour vélo certifié et bien ajusté lorsque vous roulez sur votre ebike, ce que la loi peut exiger dans votre région.

**Portez un équipement de sécurité approprié**, y compris des chaussures fermées. Si vous portez un pantalon ample, fixez le bas à l'aide de pinces ou de bandes élastiques pour les jambes pour éviter qu'il ne se coince dans la chaîne ou d'autres pièces mobiles. N'utilisez jamais d'articles tels que des écouteurs ou vêtements à capuche qui peuvent compromettre votre audition ou votre champ de vision. Le personnel d'un atelier de vélo local, professionnel et réputé peut vous conseiller sur l'équipement le mieux adapté à la météo et aux autres conditions de conduite dans votre région.

**Maximisez votre visibilité** avec des couleurs vives et des vêtements d'extérieur ou des gilets réfléchissants. Ne compromettez jamais votre capacité à être vu ou entendu en retirant les réflecteurs de votre ebike, en bloquant ou en retirant le phare ou le feu arrière ou en retirant la sonnette.



**DANGER :** Le fait de faire du vélo, ebike, ou de conduire un véhicule similaire sans casque entraîne un **RISQUE TRÈS ÉLEVÉ** de blessures graves à la tête ou de décès. Portez toujours un casque bien ajusté qui couvre le front. Dans de nombreuses régions, des dispositifs de sécurité spécifiques sont obligatoires. Il vous incombe de connaître les législations, règles et règlements en vigueur dans la région dans laquelle vous utilisez votre vélo.



WEAR A HELMET

# Conditions de la garantie limitée

Cette garantie limitée est émise par Rad Power Bikes (« **RPB** »), une société de Seattle, WA. Elle s'applique aux produits énumérés ci-dessous achetés aux États-Unis ou au Canada après le 1er janvier 2024.

Cette garantie limitée s'étend à l'acheteur initial du (des) produit(s) garanti(s) dans le cadre de cette garantie limitée et à chaque cessionnaire du (des) produit(s) garanti(s) pendant la (les) période(s) prévue(s) ci-dessous, à condition que le (les) produit(s) ait (aient) été acheté(s) à l'origine sur le site de vente en ligne de RPB, dans un magasin physique de RPB ou auprès d'un partenaire de vente au détail autorisé de RPB. Si le produit a été acheté auprès d'un partenaire de RPB, un reçu d'achat doit être soumis à RPB.

La garantie limitée prend effet à compter de la date de réception ou d'achat par le propriétaire initial (la date la plus tardive étant retenue) et sera vérifiée par RPB (« **date de début de la garantie** »).

## Produits garantis

Les produits garantis sont garantis comme étant exempts de défauts de matériaux et/ou de fabrication pendant la durée de vie du produit.

Périodes identifiées ci-dessous :

- **Cadre et composants de vélo** : Garantie limitée de 2 ans à compter de la date de début de la garantie pour le remplacement d'un cadre, d'une fourche, d'une potence, d'un guidon, d'un jeu de direction, d'une tige de selle, de freins, de feux, d'un pédalier, d'une jante, d'un moyeu de roue et de réflecteurs défectueux.
- **Batterie** : garantie limitée de 2 ans à compter de la date de début de la garantie ou jusqu'à 300 cycles de recharge (environ 9 650 kilomètres de conduite). Un entretien et une charge corrects de la batterie devraient permettre de conserver jusqu'à 75 % de la capacité d'origine pendant cette période.
- **Autres éléments du cadre et des composants** : Garantie limitée de 1 an à compter de la date de début de la garantie pour les pédales, la roue libre, le pédalier, la cassette, le dérailleur, le changeur de vitesse et la selle.
- **Accessoires optionnels de marque RPB** : Garantie limitée de 1 an à partir de la date de début de la garantie.

## Garantie limitée sur la main d'œuvre

La main d'œuvre sera fournie pour tout produit garanti ci-dessus avec l'approbation de RPB avant que le service ne soit effectué.

## Usure et détérioration

L'usure n'est pas couverte par la présente garantie limitée. L'usure est un terme qui décrit les dommages ou l'usure qui se produisent à la suite d'une utilisation normale. Par conséquent, tous les produits ne sont pas couverts par la présente garantie limitée. Par exemple, vos pneus et chambres à air s'useront avec le temps et ne sont pas couverts par la présente garantie limitée. En outre, des éléments tels que les plaquettes de frein s'usent à l'usage. Par exemple, si l'étrier de frein est couvert par la garantie limitée, les plaquettes ne le sont pas. En outre, les rayures et autres dommages potentiels à la peinture ou aux graphismes du vélo résultant d'une utilisation normale et d'une exposition aux éléments ne sont pas couverts. Vous trouverez ci-dessous une liste non exhaustive d'autres éléments d'usure typiques :

- Plaquettes de frein
- Chaînes
- Plateau
- Roues de la poulie de dérailleur (partie de l'assemblage du dérailleur)
- Câbles et boîtiers de changement de vitesse/frein
- Tuyau et liquide de frein hydraulique
- Pneus
- Tubes

- Peinture/écran du cadre
- Roulements (jeu de direction, pédalier, moyeu avant)
- Les rayons

## **La présente garantie limitée ne couvre pas**

- Tout dommage ou défaut des produits garantis résultant du non-respect des instructions du manuel d'utilisation de l'Ebike, d'un cas de force majeure, d'un accident, d'une mauvaise utilisation, d'une négligence, d'un abus, d'une utilisation commerciale, d'une altération, d'une modification, d'un assemblage incorrect, de l'installation de pièces ou d'accessoires non prévus à l'origine ou non compatibles avec l'Ebike tel qu'il est vendu, d'une erreur de l'opérateur, d'un dégât des eaux, d'une conduite extrême, d'une conduite acrobatique ou d'un entretien de suivi incorrect.
- Pour éviter toute ambiguïté, RPB ne sera pas responsable de tout dommage, panne ou perte causé par un service non autorisé ou l'utilisation de pièces non autorisées.
- La batterie n'est pas garantie contre les dommages résultant de surtensions, de l'utilisation d'un chargeur inapproprié, d'un entretien inadéquat ou d'une autre utilisation abusive, de l'usure normale ou de dommages causés par l'eau.
- Rouille ou corrosion.
- Entretien, montage ou installation incorrects.
- L'utilisation de l'Ebike pour des activités anormales, compétitives, commerciales ou à des fins autres que celles pour lesquelles il a été conçu.
- Modifications par rapport à l'état d'origine.
- La modification, l'altération ou l'installation inappropriée de composants, de pièces ou d'accessoires non prévus à l'origine pour le vélo électrique ou non compatibles avec celui-ci.
- Les peintures et les décalcomanies endommagées par la participation à des compétitions, des sauts, des descentes et/ou l'entraînement à ces activités ou événements, ou par l'exposition du vélo à des conditions ou à des climats extrêmes.

**LA DÉTERMINATION DES DOMMAGES OU DÉFAUTS SUBIS PAR UN EBIKE OU PAR UN OU PLUSIEURS PRODUITS GARANTIS ET PROTÉGÉS PAR LA PRÉSENTE GARANTIE LIMITÉE EST LAISSÉE À L'ENTIÈRE DISCRÉTION DE RPB. VEUILLEZ CONTACTER LE SERVICE CLIENT DE RPB POUR TOUTE QUESTION.**

## **Processus de réclamation**

**RPB NE REMPLACERA AUCUN PRODUIT SOUS GARANTIE DANS LE CADRE DE LA PRÉSENTE GARANTIE LIMITÉE SANS AVOIR VU AU PRÉALABLE DES PHOTOS OU UNE VIDÉO DU OU DES PRODUITS GARANTIS ENDOMMAGÉS.**

Pour exercer votre droit au remplacement d'un produit garanti dans le cadre de la présente garantie limitée, vous devez :

- Contactez l'équipe du service clientèle de RPB via notre centre d'aide (<https://support.radpowerbikes.com>). L'équipe du service clientèle travaillera d'abord avec vous sur le problème de votre Ebike afin d'identifier des solutions simples potentielles.
- Si l'équipe du service clientèle détermine qu'un produit garanti doit être remplacé, elle vous fournira un ensemble d'instructions pour qu'un fournisseur de services agréé par Rad répare le problème et/ou renvoie le(s) produit(s) garanti(s) défectueux et reçoive(nt) le produit de remplacement.
- Une fois que vous aurez reçu le(s) produit(s) garanti(s) de remplacement, l'équipe du service client vous aidera également à déterminer comment remplacer ou installer le(s) nouveau(x) produit(s) garanti(s) pour votre vélo électrique.
- Vous serez responsable des frais d'expédition liés au retour d'un ou de plusieurs produits garantis, à moins que RPB n'accepte par écrit de prendre en charge ces frais d'expédition. Le(s) produit(s) garanti(s) de remplacement au titre de la présente garantie limitée ne sera(ont) expédié(s) qu'à l'adresse de l'acheteur initial.

LES RECOURS DÉCRITS CI-DESSUS SONT VOS SEULS ET UNIQUES RECOURS ET CONSTITUENT L'INTÉGRALITÉ DE LA RESPONSABILITÉ DE RPB EN CAS DE VIOLATION DE LA PRÉSENTE GARANTIE LIMITÉE. LA RESPONSABILITÉ DE RPB NE PEUT EN AUCUN CAS DÉPASSER LE MONTANT RÉEL QUE VOUS AVEZ PAYÉ POUR L'EBIKE, ET RPB NE PEUT EN AUCUN CAS ÊTRE TENU RESPONSABLE DES DOMMAGES OU PERTES CONSÉCUTIFS, ACCESSOIRES, SPÉCIAUX OU PUNITIFS, QU'ILS SOIENT DIRECTS OU INDIRECTS.

CERTAINS ETATS N'AUTORISENT PAS L'EXCLUSION OU LA LIMITATION DES DOMMAGES ACCESSOIRES OU INDIRECTS, DE SORTE QUE LA LIMITATION OU L'EXCLUSION CI-DESSUS PEUT NE PAS S'APPLIQUER A VOUS.

CETTE GARANTIE LIMITÉE VOUS DONNE DES DROITS LÉGAUX SPÉCIFIQUES ET VOUS POUVEZ ÉGALEMENT AVOIR D'AUTRES DROITS, QUI VARIENT D'UN ÉTAT À L'AUTRE.

DANS LA MESURE PERMISE PAR LA LOI APPLICABLE, RPB REJETTE TOUTE GARANTIE IMPLICITE, Y COMPRIS, MAIS SANS S'Y LIMITER, LES GARANTIES DE QUALITÉ MARCHANDE ET D'ADÉQUATION À UN USAGE PARTICULIER, POUR LA DURÉE DE LA PRÉSENTE GARANTIE LIMITÉE EXPRESSE.

CERTAINS ETATS NE PERMETTENT PAS DE LIMITER LA DUREE D'UNE GARANTIE IMPLICITE, DE SORTE QUE LA LIMITATION CI-DESSUS PEUT NE PAS S'APPLIQUER A VOUS.





# Regardez la vidéo d'assemblage!

# Obtenez votre manuel le plus récent!

Nous faisons de notre mieux pour rendre ce manuel aussi clair, complet et précis que possible, mais il nous arrive parfois d'apprendre de nouvelles choses, de déceler des erreurs, d'améliorer les explications ou d'ajouter de nouvelles informations importantes en matière de sécurité. Le manuel que vous lisez actuellement n'est peut-être pas la dernière version, à moins que vous ne l'ayez téléchargé.

Veillez vous rendre sur notre Centre d'aide à [radpowerbikes.ca/help](https://radpowerbikes.ca/help) pour télécharger le dernier manuel et visionner votre vidéo d'assemblage afin que vous puissiez vivre l'expérience la plus sûre et la plus agréable avec votre nouveau vélo électrique!

# Merci de rouler avec Rad!