

- FR**
- Pochette pour le téléphone
 - Dock magnétique
 - 3x adaptateurs silicone
 - HEX Key 3mm
 - Sac de transport

- EN**
- Smartphone sleeve
 - Magnetic mount
 - 3x silicone adaptors
 - 3mm HEX Key
 - Transport bag

- IT**
- Custodia per telefono
 - Base magnetica
 - 3x adattatori in silicone
 - Chiave esagonale 3mm
 - Borsa

- ES**
- Funda para el teléfono
 - Soporte magnético
 - Tornillo M4 + adaptador M4/M6
 - Llave hexagonal 3mm
 - Placa de aluminio
 - Estuche de transporte

- DE**
- Smartphonehülle
 - Magnetische Halterung
 - Schraube M4 + Adapter M4/M6
 - 3mm Sechskantschlüssel
 - Aluminiumplatte
 - Stofftasche

- PT**
- Bolsa de telefone
 - Dock magnético
 - Parafuso M4 + adaptador M4/M6
 - Chave hexagonal 3mm
 - Placa de alumínio
 - Mala de transporte

- NL**
- Telefoonhoesje
 - Magnetisch dok
 - M4 schroef + M4/M6 adapter
 - Inbussleutel 3mm
 - Aluminium plaat
 - Transporttas

- GR**
- Θήκη κινητού τηλεφώνου
 - Μαγνητική βάση
 - Βίδα M4 + προσαρμογέας M4/M6
 - Εξαγωνικό κλειδί 3mm
 - Πλάκα αλουμινίου
 - Σάκος μεταφοράς

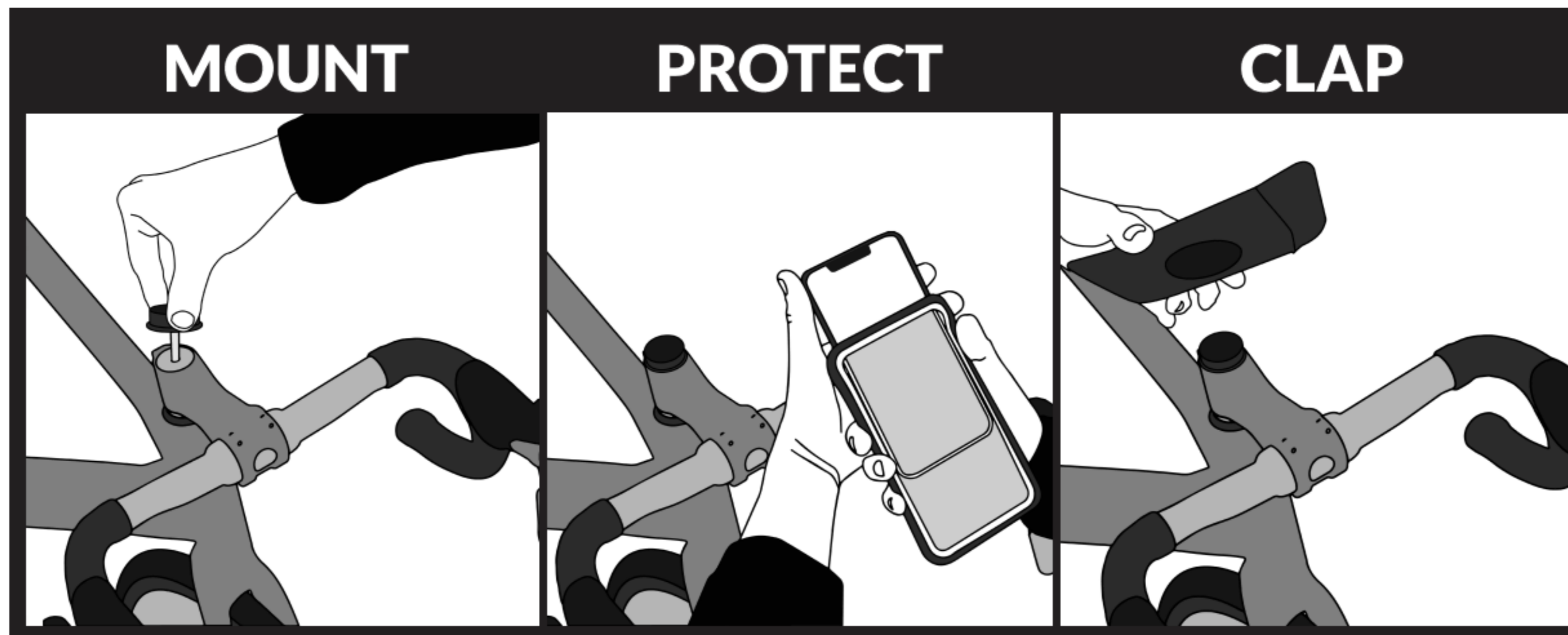

MOUNT



FR Attention : ne pas serrer à la main le support. Serrer avec une clef hexagonale en respectant les specifications et le réglage du jeu de direction.

EN Warning: Do not hand tighten the mount. Tighten with a hexagonal key, respecting the specifications and the adjustment of the headset.

DE Achtung! Ziehen Sie den Bügel nicht von Hand an. Ziehen Sie die Halterung mit einem Sechskantschlüssel fest und beachten Sie dabei die Spezifikationen und die Einstellung des Steuersatzes.

ES Advertencia: No apriete el soporte a mano. Apriete con una llave hexagonal, respetando las especificaciones y el ajuste del juego de dirección.

IT Attenzione: Non serrare a mano la staffa. Stringere con una chiave esagonale, rispettando le specifiche e la regolazione della serie sterzo.

PT Advertência: Não apertar à mão o suporte. Apertar com uma chave hexagonal, respeitando as especificações e o ajuste do auscultador.

NL Waarschuwing: Draai de beugel niet met de hand vast. Draai vast met een inbussleutel, met inachtneming van de specificaties en de afstelling van het balhoofdstel.

GR Προειδοποίηση: Μην σφίγγετε το στήριγμα με το χέρι. Σφίξτε με εξαγωνικό κλειδί, τηρώντας τις προδιαγραφές και τη ρύθμιση του ακουστικού.

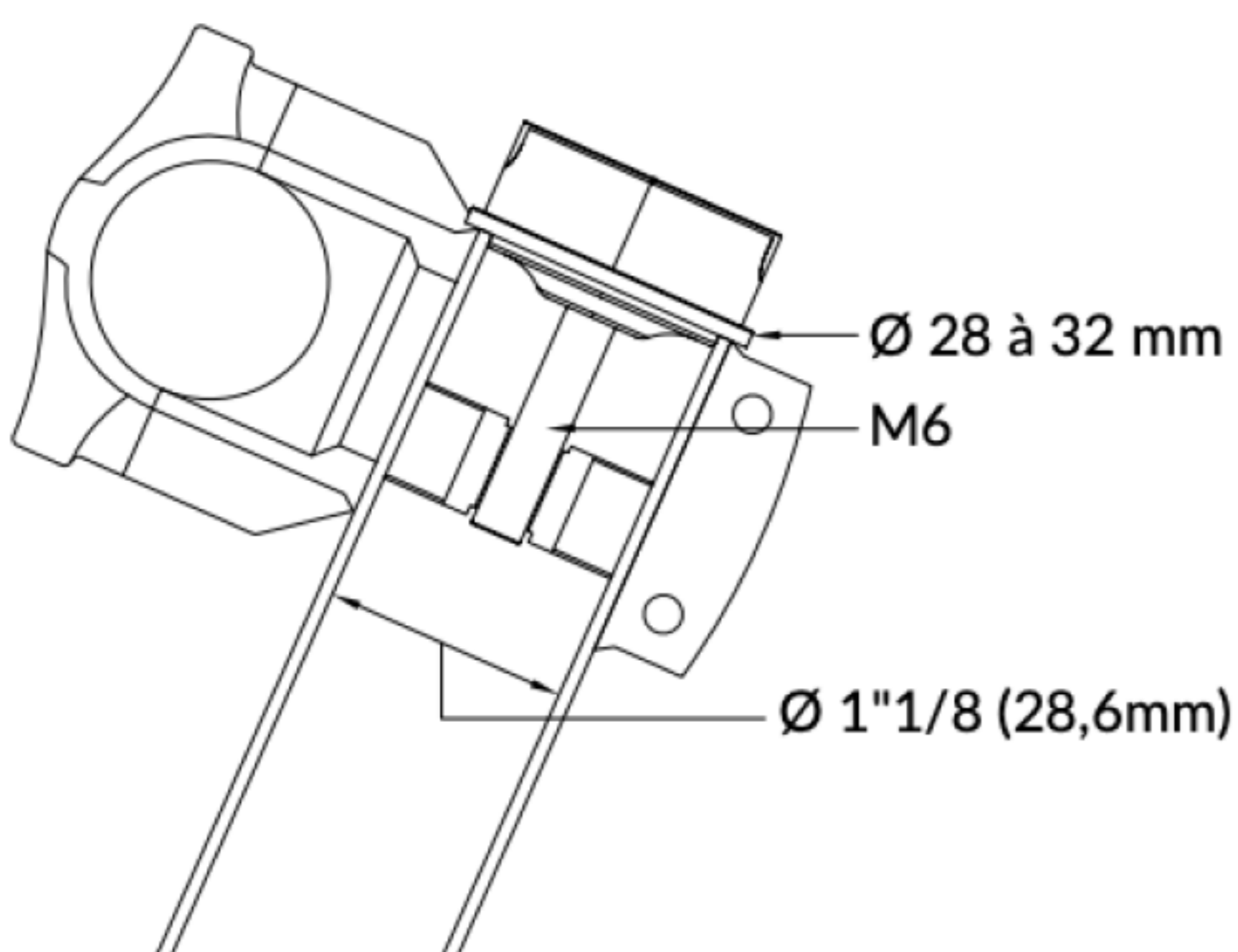

FR Compatible avec les étoiles de jeu de direction M6 (1"1/8 - 28 à 32mm)

EN Compatible with M6 star nut (1"1/8 - 28 to 32mm)

DE Kompatibel mit M6 Sternmutter (1"1/8 - 28 bis 32mm)

ES Compatible con tuerca de estrella M6 (1"1/8 - 28 a 32mm)

IT Compatibile con il dado a stella M6 (1"1/8 - da 28 a 32mm)

PT Compatível com porca estrela M6 (1"1/8 - 28 a 32mm)

NL Kompatibel met M6 stermoer (1"1/8 - 28 tot 32mm)

GR Συμβατό με παξιμάδι M6 (1"1/8 - 28 έως 32mm)

Ø HEX Key
3mm



FR Enregistrez votre produit pour bénéficier d'une extension de la garantie, d'un code de réduction exclusif et accéder au manuel vidéo en scannant le QR Code ci-contre.

EN Register your product to benefit from a warranty extension, an exclusive coupon code and get a view on the video manual by scanning the following QR Code.

IT Registra il tuo prodotto per beneficiare di un'estensione della garanzia, un codice coupon esclusivo e ottenere una vista sul manuale video scannerizzando il codice QR.

PT Enregistre o seu produto para beneficiar de uma garantia alargada, de um código de cupão exclusivo e obtenha uma visualização do manual em vídeo, escanando o QR code

DE Registrieren Sie Ihr Produkt, um von einer Garantieverlängerung und einem exklusiven Rabattcode zu profitieren. Scannen Sie den folgenden QR-Code um die Videoanleitung anzusehen.

ES Registre su producto para beneficiarse de una extensión de la garantía, un código de cupón exclusivo y ver el manual en video escaneando el código QR.

NL Registreer uw product om te profiteren van een garantieverlenging, een exclusieve couponcode en de videohandleiding door de volgende QR-code te scannen.

GR Καταχωρήστε το προϊόν σας για να επωφεληθείτε από την παράταση της εγγύησης, έναν αποκλειστικό κωδικό κουπονιού και να δείτε το βιντεοσκοπημένο εγχειρίδιο σαρώνοντας τον ακόλουθο κωδικό QR:





FR Lors du démontage, attention à ne pas oublier le pas de vis à l'intérieur de la potence !

EN When disassembling, be careful not to forget the screw thread on the inside of the stem!

DE Achten Sie bei der Demontage darauf, dass Sie das Schraubengewinde auf der Innenseite des Vorbaus nicht vergessen!

ES Al desmontar, ¡tenga cuidado de no olvidar la rosca del tornillo en el interior del vástago!

IT Durante lo smontaggio, fate attenzione a non dimenticare la filettatura della vite all'interno dello stelo!

PT Ao desmontar, tenha cuidado para não esquecer a rosca no interior da haste!

NL Let er bij de demontage op dat u de schroefdraad aan de binnenzijde van de steel niet vergeet!

GR Κατά την αποσυναρμολόγηση, προσέξτε να μην ξεχάσετε το σπείρωμα της βίδας στο εσωτερικό του στελέχους!

PROTECT



FR Afin d'éviter les reflets du soleil sur la pochette, découvrez la plaque métal

EN To avoid sun reflections on the sleeve, discover the steel plate

DE Um die Reflexionen der Sonne auf der Hülle zu vermeiden, entdecken Sie die Metallplatte

ES Para evitar los reflejos del sol en la funda, descubra la placa metálica

IT Per evitare i riflessi del sole sulla custodia, scoprire la piastra metallica

PT A fim de evitar reflexos solares na bolsa, descubra a placa metálica

NL Om reflecties van de zon op de afdekking te voorkomen, moet u de metalen plaat

GR Για να αποφύγετε τις αντανακλάσεις του ήλιου στο εξώφυλλο, ανακαλύψτε τη μεταλλική πλάκα

Flash the QR Code to get your Booster !



CLAP

FR Mode portrait / Mode paysage

EN Portrait mode / Landscape mode

DE Porträtmodus / Landschaftsmodus

ES Modo retrato / Modo paisaje

IT Modalità ritratto / modalità paesaggio

PT Modo Retrato / Modo Paisagem

NL Staande modus / Liggende modus

GR Λειτουργία Πορτραίτου / Λειτουργία Οριζόντιας



FR Attention ! Toujours aligner le dock et la pochette

EN Warning ! Always align the mount and the sleeve

IT Attenzione! Allineare sempre la base magnetica e la custodia

PT Precaução ! Sempre alinear o dock e a bolsa

DE Vorsicht ! Richten Sie immer die magnetischen Teile der Hülle und der Halterung aufeinander aus

ES Precaución ! Alinear siempre el soporte y la funda

NL Opgelet! Lijn het dok en het tasje altijd met mekaar uit

GR Προσοχή! Ευθυγραμμίστε πάντοτε τη βάση στήριξης με τη θήκη.

FR Notre pochette ne remplace pas une coque, un verre de protection, ou une assurance pour votre smartphone. En cas de choc puissant ou de chute, il y a un risque qu'il se décroche. Si jamais le clap ne vous paraît pas assez fort, contactez-nous avant d'utiliser votre produit (il devrait supporter un pack d'eau de 8kg)

EN Our sleeve does not replace a case, a protective glass, or an insurance for your smartphone. In the event of a strong shock or a fall, there is a risk that it will come off. If the magnet system force does not seem strong enough, please contact us before using your product (it should withstand a pack of water of 8kg)

IT La nostra custodia non rimpiazza una cover telefono o un'assicurazione. Nel caso il telefono cadesse o venisse urtato, il tuo smartphone potrebbe rovinarsi. Se il sistema magnetico non sembra abbastanza resistente, contattateci prima di usare il prodotto (dovrebbe supportare una cassa d'acqua di 8kg).

DE Unsere Hülle ersetzt weder eine Schutzhülle, eine Sicherheitsfolie oder eine Versicherung für Ihr Smartphone. Im Falle einer starken Erschütterung oder eines Sturzes kann sich Ihr Smartphone lösen und es kann zu Beschädigungen am Bildschirm führen. Wenn Sie unserer Meinung sind, dass der Magnet nicht stark genug ist oder nicht angemessen hält, kontaktieren Sie uns bitte unter: contact@shapeheart.com, bevor Sie Ihr Produkt verwenden

PT A nossa bolsa não substitui a capa, uma película de vidro ou um seguro para o seu telefone. no caso de um impacto violento ou queda, o telefone risca de se soltar. Se o sistema magnético não parece ser suficientemente estável, contate-nos antes de utilizar o seu produto (deveria suportar um pacote de água de 8kg)

ES Nuestra funda no reemplaza una cubierta, un cristal de seguridad o un seguro para su teléfono. En caso de golpe fuerte o de una caída, su teléfono puede desprenderse y la pantalla puede romperse. Si la fuerza del sistema magnético no parece lo suficiente, contáctenos en: contact@shapeheart.com antes de usar tu producto.

NL Ons tasje vervangt geen telefoonhoes, geen beschermglas of geen verzekering voor uw smartphone. In geval van een hevige schok of een val, bestaat het risico dat de telefoon loskomt. Indien de magneet u niet krachtig genoeg lijkt, gelieve ons te contacteren voor gebruik (hij is voorzien om een pak water van 8l. te dragen).

GR Η θήκη μας δεν υποκαθιστά ούτε ένα κάλυμμα ή ένα γυαλί ασφαλείας ούτε μια ασφάλεια για το κινητό σας τηλέφωνο. Σε περίπτωση ισχυρού χτυπήματος ή πτώσης, υφίσταται κίνδυνος αποκόλλησης του κινητού σας και σπασίματος της οθόνης. Εάν τυχόν κρίνετε ότι η ισχύς του μαγνητικού συστήματος δεν επαρκεί, επικοινωνήστε μαζί μας προτού χρησιμοποιήσετε το προϊόν σας (μπορεί να αντέξει μια συσκευασία νερού των 8 κιλών).