

# TOPTRO

Entertainment Projector

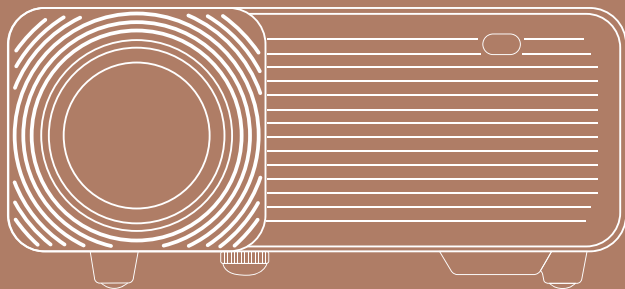

TR22 PROJECTOR



# LANGUAGE

English .....	01
Français .....	24
Italian .....	48
Espanol .....	72
Deutsche .....	95
日本語 .....	122



# CONTENTS

TOPTRO LIFETIME PROFESSIONAL SUPPORT .....	02
PACKAGE LIST .....	03
PROJECTOR SPECIFICATIONS .....	03
PROJECTOR OVERVIEW .....	04
REMOTE CONTROL .....	06
INSTALLATION .....	07
1. Installation Method .....	07
2. Install on the Ceiling .....	08
STARTING PROJECTOR .....	09
IMAGE ADJUSTMENT .....	09
1. Focus Adjustment .....	09
2. Image adjustment .....	10
3. Select the Signal Source .....	10
SETTING UP THE PROJECTOR .....	10
1. Select The Input Signal Source .....	10
2. USB Disk Input Mode .....	11
3. WiFi Setting .....	13
4. Bluetooth Setting .....	15
5. Image Setting .....	16
6. Keystone Setting .....	17
7. Projector Position .....	19
8. Customer zoom .....	20
9. System update .....	20
10. Factory Reset .....	20
11. Language .....	20
SIGNAL LINES CONNECTION .....	21
1. Connect USB Disk .....	21
2. Connect the Devices via the HDMI ports .....	21
3. Connect to the DVD Player .....	21
4. Connect to the Soundbar/Speaker .....	22
5. Connect to the Computer .....	22
SAFE SHUTDOWN .....	23
WARRANTY .....	24
TROUBLESHOOTING .....	24





## TOPTRO LIFETIME PROFESSIONAL SUPPORT

Dear customer,

Thank you very much for supporting TOPTRO!

Please read this manual thoroughly before using the projector. If you have any issues, email your order number and the problem to [service@toptro.com](mailto:service@toptro.com). We will provide a fast solution in 24 hours.

Actually, many problems can be easily solved by setting, such as no signal, no sound, bluetooth connection failed, WiFi connection failed, dark spots, choppy animation etc. We promise all the projectors have been 100% carefully checked and packaged before shipping.

If you have any questions, could you please contact us so that the problem can be solved. And give us an opportunity to improve. We guarantee we will provide you a satisfactory solution.

Thanks for your understanding!

**TOPTRO Service Team**

### TIPS:

1. Do not place projector in too warm or too cold room, because the high temperature or low temperature will shorten lifespan of the device. The working environment would be 5°C~35°C better.
2. If there are black spots on the projection screen, please don't worry, please contact [service@toptro.com](mailto:service@toptro.com) via email, we can send you a video about how to remove the dust.
3. The ventilation is equipped for the projector to work stably. Don't cover the vent with cloth, blanket or other things. Don't insert anything into the slit of the projector, or it may produce a short circuit or an electric shock to your device and cause damage.
4. The projector shall be strictly protected from strong impact, extrusion and vibration. Do not try to move and on strong impact, extrusion and vibration. Do not try to move and the internal circuit faults.
5. Lens, as the core component of the projector, is directly related to the picture definition and effect. The excessive dust thereon will affect image quality. The dirty lens shall be wiped with soft cotton cloth for the glass lens surface. Hard cloth or abrasives shall not be used.



## PACKAGE LIST

TOPTRO TR22 Projector*1	Remote Control*1	Power Cord*1
HDMI Cable*1	3-in-1 AV Cable*1	Lens Cover*1
Cleaning Cloth*1	User Manual*1	Cleaning Kit*1

## PROJECTOR SPECIFICATIONS

Model No. TR22			
Native Resolution	1920*1080P	Keystone Correction	Manual Vertical/Horizontal
Display Technology	LCD	Light Source	LED
Color Gamut	16.7M Full	Aspect Ratio	4:3/16:9
Recommended Projection Distance	8.8-14ft	Minimum Projection Distance	5.5ft
Power Voltage	AC100-240V	Projector Weight	2.64lb
Picture File	JPG/JPEG/ BMP/PNG	Interfaces	HDMI*2/USB*2/3.5mm Headphone jack/AV
Projection Method	Front/Rear on Desk, Front/ Rear on Ceiling		
Video File	3GP/AVI/FLV/MP4/MPG/VOB/TS/M2TS/DAT/MKV		
Audio File	MP3/APE/AAC/FLAC/OGG/WAV/WMA/MID/DTS/M4A		



## PROJECTOR OVERVIEW

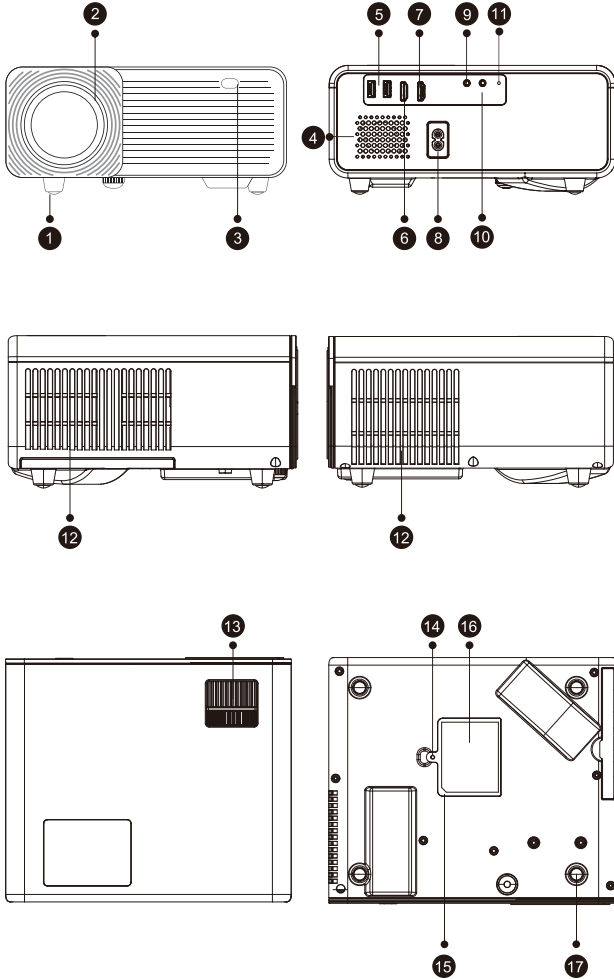



1	Foot pad	Increase the height of the projector
2	Projector lens	Optical coated glass lens
3/11	IR Window	Infrared signal receiver
4	Speakers	Speakers stereo 5w
5	USB Ports	USB port above USB port below: USB-T port
6/7	HDMI Ports	HDMI 1 input / HDMI 2 input
8	Power Cord Port	Power Cord Port
9	AV Port	Audio input
10	Headphone Jack	3.5mm Headphone Output
12	Vents	Prevent the projector from overheating
13	Focus Ring	Adjust the focus ring to get the clearest image
14	Detachable Dust Filter Switch	Push the switch from the right to open the detachable dust filter
15	Detachable Dust Filter	Clean the dust (if the screen has a black spot)
16	Bottom label	Nameplate on the bottom of the projector
17	Rubber Pads	Protective pads/remove to install ceiling mount

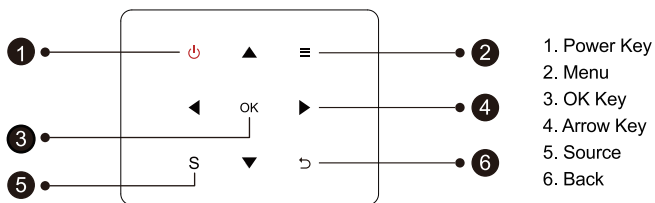

**Tips:** TR22 fuselage buttons are touch-screen buttons, which can be operated with a light touch.

1	Power	Turn on/off the power
2	Menu Key	Operate in av or hdmi mode
3	OK	Confirm the option
4	Arrow Keys	Used to adjust the parameter of the projector in the menu mode
5	Source	Select the input signal soucre
6	Back	Return to the previous menu

## REMOTE CONTROL

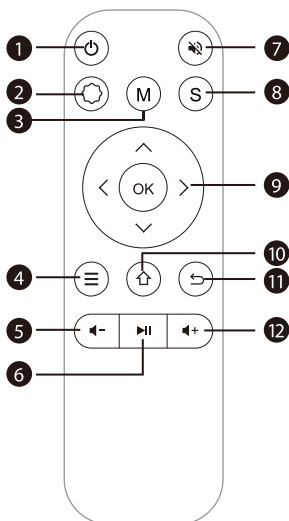

1		Turn on/off the power
2		Make system settings
3	M	Can make some basic adjustments of the screen after clicking during the video playback
4		Operate in av or hdmi mode
5		Volume down
6		Confirm selection or select video to play
7		Close the sound
8	S	Select the input signal soucre
9		Used to adjust the parameter of the projector in the menu mode
10		Back to the main menu
11		Return to the previous menu
12		Volume up



## Note:

- 1).Install 2 pieces of AAA batteries into the remote before using it. Do not combine new batteries with old ones in remote controller, which can cause operation failure due to insufficient power supply.
- 2).When using the remote controller, please make sure that the signal transmitter of the remote controller aims at infrared signal receiver of the projector.
- 3).If you are not using the remote controller for an extended period, please take out batteries to prevent batteries leakage.

## INSTALLATION

### 1. Installation Method

The projector can be hanged on the ceiling with special hanger frame, and placed on the stable desk to project the image according to the operating environment and requirements. In addition, the projector can be installed with following methods:

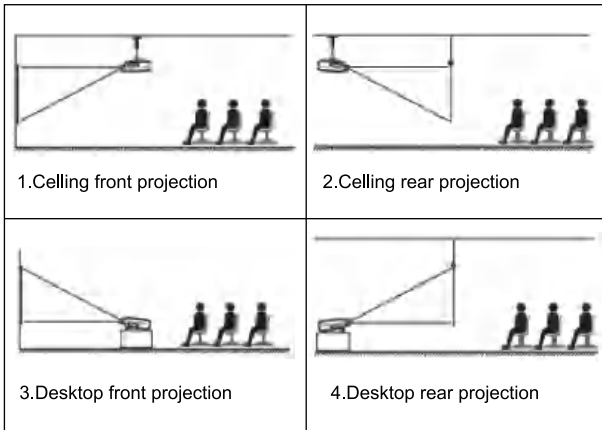

Keep the projector at a height where its lens is axial symmetry to the screen. If this is not possible, use the keystone correction function to adjust the projection image.

**If you want to get a free projection screen, please contact us via [service@toptro.com](mailto:service@toptro.com).**



Aspect Ratio: 16:9	
Distance (ft.)	Screen Size
5.50	50"
7.80	70"
10.80	100"
13.00	120"
16.40	150"

The recommended projection distance is about 10.8ft, the shortest projection distance is 5.5ft.

The image size depends on the distance between projector and screen, there may be 3% deviation among above listed data. Different settings cause various distances.

## 2. Install on the Ceiling

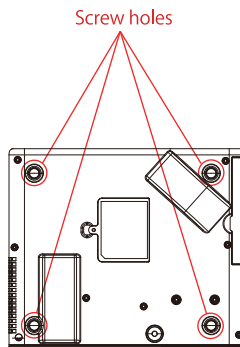
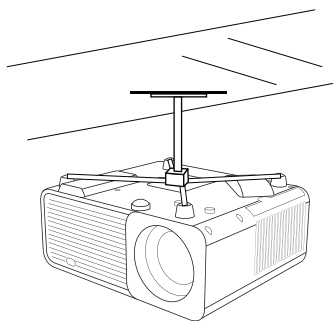

- Please purchase an universal projector ceiling mount;
- Remove the four rubber pads on the bottom of the projector, you will see the screw holes and use the M4\*10mm screws for installing the ceiling, and then install it.



## STARTING PROJECTOR

---

- 1) Press the power key on the remote or projector, the indicator light will turn blue;
- 2) Adjust the focus ring on the left side of the projector to get the best image performance; (If it is still blurry, please try to adjust the projection distance.)
- 3) Use the 4D keystone function of the projector to get a rectangle projection screen;
- 4) Connect the external device (Smart phone, iPad, Fire TV Stick, TV box, DVD player, Computer, etc.) in the corresponding interfaces of the projector, please be sure to select the corresponding source. If you do not select the correct source, the projector will not be able to detect the signal;
- 5) Select the "  " menu, enter the [Setting], then you can select the option [ Language Setting ] to set your preferred language.

## IMAGE ADJUSTMENT

---

When using the projector for the first time, it normally displays an unclear image. This is due to the lens being out of focus or the incorrect trapezoid setting.

Please follow the below steps to correct:

### 1. Focus Adjustment

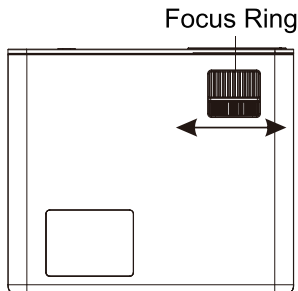





## 2. Image adjustment

**Please follow the below steps to correct:**

Adjust the image size to get the best image size by moving the projector back and forth, then rotate the lens to get the best focus. Use the 4D&4P keystone function (4 Corner keystone& 4 Side keystone) of the projector to get a rectangle projection screen.

## 3. Select the Signal Source

Press the "S" button on the remote control or the projector and choose between: "AV", "HDMI " Connect the external device (Smart phone, iPad, Fire TV Stick, TV box, DVD player, Computer, etc.) in the corresponding interfaces of the projector, please be sure to select the corresponding source. If you do not select the correct source, the projector will not be able to detect the signal. And you can see the homepage "Video" "Music" "Picture" "Office" "Signal Source" "IOS Cast" "Miracast".

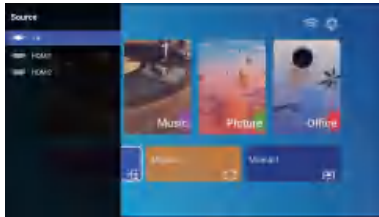

## SETTING UP THE PROJECTOR

The projector's home page is as follow.

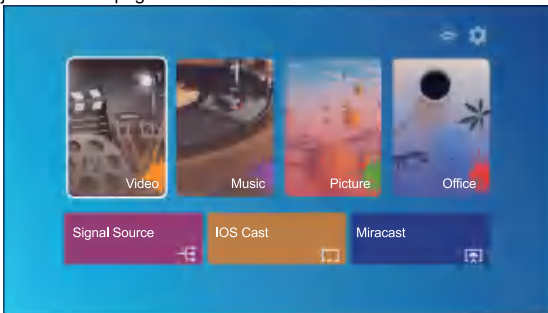

### 1. Select The Input Signal Source

Select the desired input signal source (HDMI1/HDMI2/AV) on the home-page



## 2. USB Disk Input Mode

### 2.1. Play Video/Music/Picture/Office in the USB Disk Input Mode

- 1). Input the USB Disk, Select the option [ Video/Music/Picture/Office ];
- 2). Select the desired file (or folder to enter the subfolder) in the USB disk, then press the [ OK ] button to play it.





#### TIPS:

A. TR22 upgraded projector supports U disk to directly play PPT, Word, Excel files;

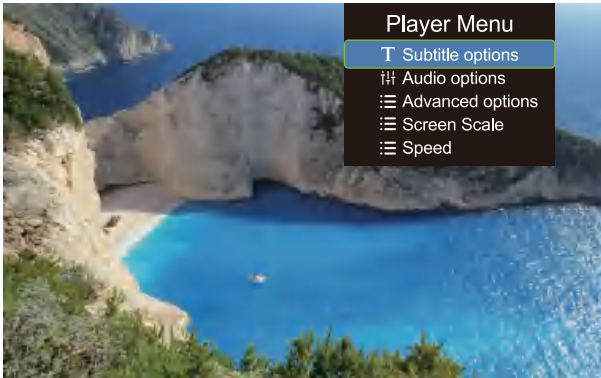
B. If you enter from the [Video] menu, you can only play the video, The same as other 3 option.

### 2.2. Video Interface



Menu	Function
	Switch to the previous video
	Fast Backward,rewinds the video back quickly while playing it. The rewinding speed ranges from 2X to 32X
	Play or pause the current videot
	Fast Forward, pushes the video to move forward quickly while playing it. The forward speed ranges from 2X to 16X
	Switch to the next video



Player Menu	Include	Function
Subtitle options	Subtitle On-Off,Subtitle Switching, Subtitle advanced	set multiple modes of video subtitles
Audio options	Track Switch	You can set the audio mode
Advanced options	Forward revind	You can set the video to fast forward or rewind
Speed	0.25-2	Video playback multiple

## 2.3. Music Play Interface

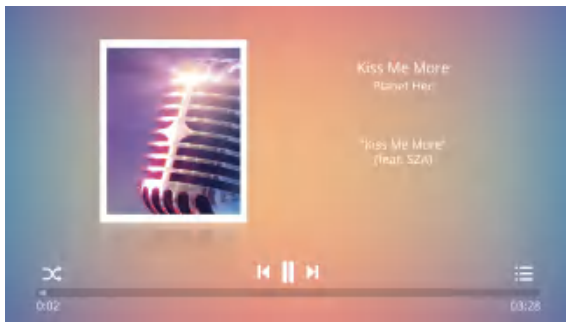

1. Press the "☰" button on the remote control ,You can directly open the music list and play directly
2. Press the "⌘" button on the remote control ,You can set the music play mode, single loop/random play, etc.

## 2.4. Office Play Interface

Open the file you want to play, press the "M" button on the remote control or projector, you can select three play modes: paly, auto play, switching time.

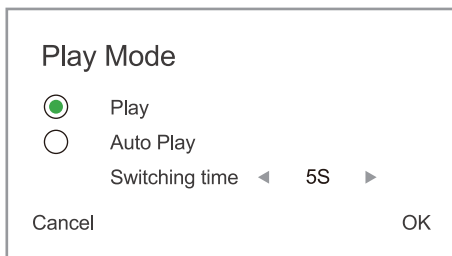



### 3. WiFi Setting

#### Wireless Connection

##### Warming Tips:

- ① The fluency of screen mirroring with wireless connection will be affected by the network environment. A bandwidth of 100Mbit or more is recommended when using screen mirroring.
- ② Make sure your mobile device is close to the projector when using wireless connection. A distance within 1 meter is recommended.
- ③ Some mobile devices may not support screen mirroring due to the compatibility.
- ④ Any questions, please feel free to email TOPTRO via [service@toptro.com](mailto:service@toptro.com).

#### 3.1. iOS Cast (for iOS Devices)

1. Go to home page -- Select the [  ] menu -- Select the [ WiFi Setting ] menu -- Open the WiFi function -- Select your home WiFi from the list -- Connect the TR22 projector to your home WiFi.

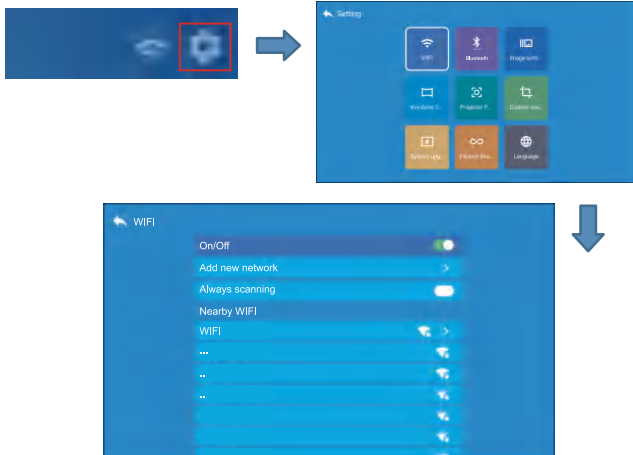



2.Back to home page -- Select [ iOS Cast ] menu -- Press the OK button to enter the [ iOS Cast ] menu.

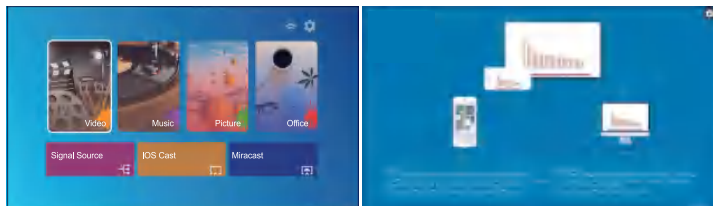

3.Select the [ Settings ] menu on your iOS device -- Turn on the [ Wi-Fi ] function -- Connect your iOS device to the same home network as the projector.

4.Open the [ Control Center ] on your iOS device -- Select the [ Screen Mirroring ] function -- Select and connect the iOS Cast receiver named [ BJ\_84045 ] – your iOS device screen will be displayed on the projection screen after 3 seconds.

### 3.2. Miracast (for Android Devices)

1.Go to home page -- Select the [ Miracast ] menu -- Press the OK button to enter the [ Miracast Setting ] Menu.

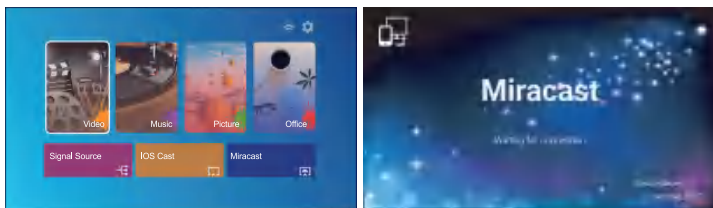



2. Select the [ Settings ] menu on your Android device -- Select the [ Screen mirroring ] function -- Select your Miracast receiver named [ Android\_462e ] -- your Android device screen will be displayed on the projection screen after 3 seconds.

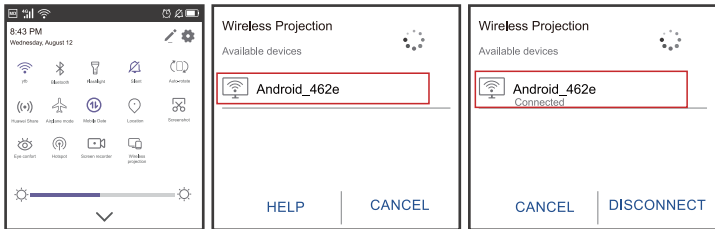

3. On your Android device, tap [ Settings ] - [ WLAN Display ] - Turn [ Wi-Fi ] ON, Connect your home WiFi.

#### Note:

1. Different brands of Android phones have different operations for select Screen Mirroring Display, please refer to your phone' s manual. [ Multiscreen/Wireless display/WLAN display/Screen mirroring/Wireless projection/Smart view etc. ]

2. Not all Android phones support this function. Please make sure it is supported before use.

## 4. Bluetooth Setting

(1) Go to home page -- Select the [ Bluetooth ] -- Select the [ Bluetooth Setting ].

(2) Open the Bluetooth function and your Bluetooth device.

(3) Select [Available Device], click to begin/stop search the Bluetooth devices nearby.

(4) Choose the Bluetooth device desired and press OK, wait a few seconds for a successful Bluetooth connection.

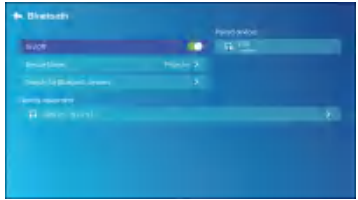
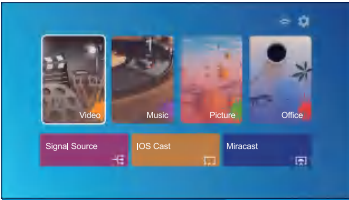

**Note:**

- 1.The TR22 projector is compatible with the Bluetooth headsets, Bluetooth speakers and Airpods, but not the Bluetooth keyboards or Bluetooth phones.
- 2. When connecting a Bluetooth speaker, Need to disconnect from the previously connected device or turn off the previous Bluetooth device, make sure the speaker is waiting for pairing, Otherwise the projector cannot search for Bluetooth or cannot connect to Bluetooth speakers.
- 3. If you have any question, please feel free to email TOPTRO via [service@toptro.com](mailto:service@toptro.com).

### 5. Image Setting

Select “” menu on the projector’s home page

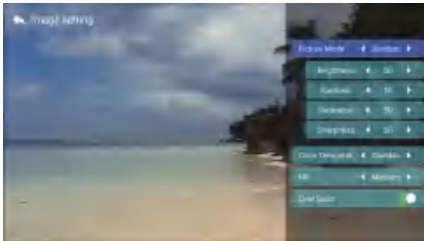
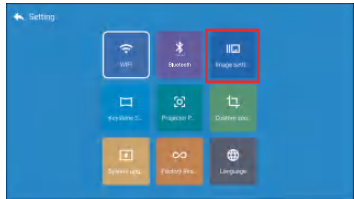
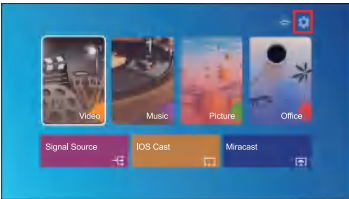



Image setting	Include	Function
Picture Mode	Standard, Warm, User, Cool	Switch among the image mode
Brightness	0~100	Adjust the brightness parameter to 100
Contrast	0~100	Adjust the contrast parameter 0-100
Saturation	0~100	Adjust saturation parameters 0-100
Sharpness	0~100	Adjust sharpness parameters 0-100
Color Temperature	Standard, Warm, User, Cool	Adjust color temperature
NR	Medium, High, Low, OFF	Noise setting
Over scan	ON,OFF	Over scan

## 6. Keystone Setting

### 6.1 4-corner Keystone: 0~50

When the projection screen is not rectangular, it can be adjusted by 4-point keystone correction.

Step 1: Press the button to select the [4-corner Keystone] menu, then press the [ OK ] bottom to enter the submenu.

Step 2: Keep pressing the OK button on the remote control or projector to select the point.

Step 3: Press the arrow keys on the remote or projector to adjust the horizontal or vertical parameters, until the projection screen becomes the desired rectangle.

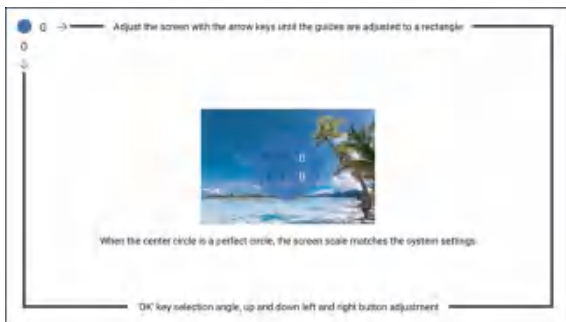
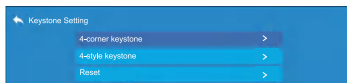





## 6.2 4-side Keystone: -40~40

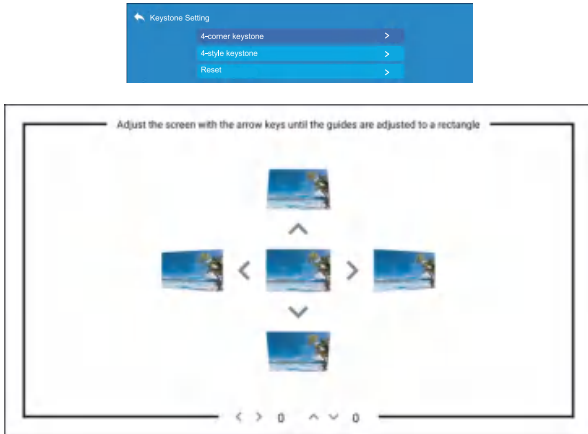

Step 1: Press the button to select the [4-side Keystone] menu, then press the [ OK ] bottom to enter the submenu.

Step 2: If the projection image shows as (1), press the button on the remote or projector to increase the vertical parameter (-40~0), until to achieve the projection image (2).

Step 3: If the projection image shows as (3), then press the button on the remote or projector, and decrease the vertical parameter (0~40), until to achieve the projection image (4).



## 6.3 Reset

Click the "reset", the parameters will be restored to default values.



## 7. Projector Position

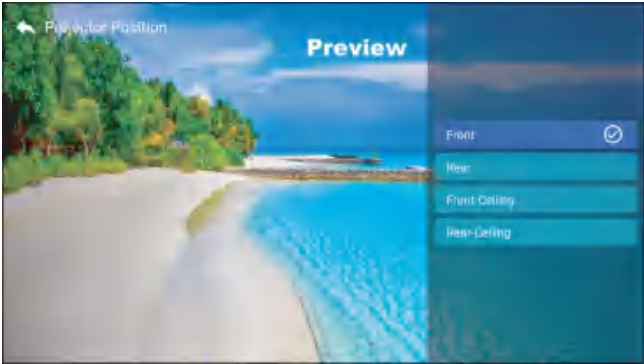

You can set 4 projection modes here:

1. Front
2. Rear
3. Front -Ceiling
4. Rear-Ceiling

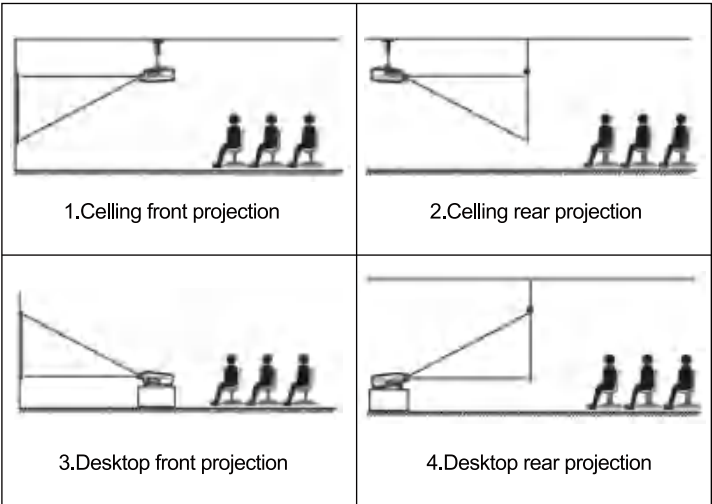



## 8. Customer zoom

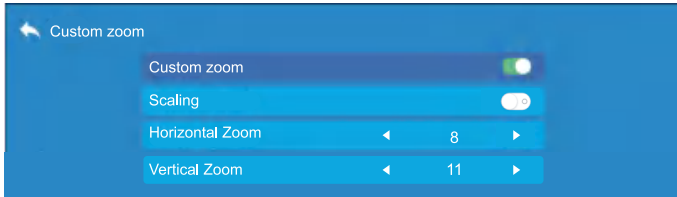

Step 1: Press the button to select the [Customer zoom] menu, then press the [OK] button to enter the submenu.

Step 2: Click the "Scaling", TURN the Scaling function, you can reduce the height and width of projection size up to 50% in the same proportion.

Step 3: Click the "Scaling", OFF the Scaling, you can reduce the horizontal ZOOM and Vertical zoom of projection size up to 50% aparty.

## 9. System update

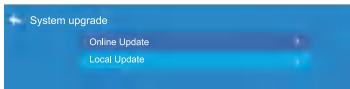

## 10. Factory Reset

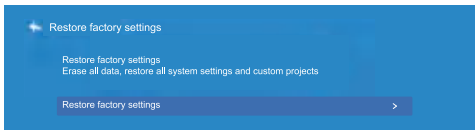

## 11. Language

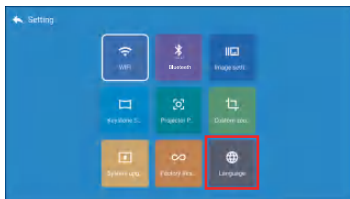



## SIGNAL LINES CONNECTION

TOPTRO TR22 projector has 6 interfaces, HDMI ports\*2/USB ports\*2/AV output/AUDIO output. Please select the correct connecting port to connect your device (PC, Phone, DVD Player, Sound bar, USB, PS4 etc.)

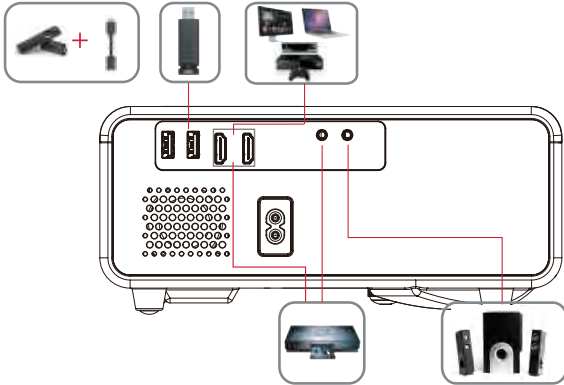

### 1. Connect USB Disk

- 1). Input the USB Disk, Select the option [ Video/Music/Picture/Office ];
- 2). Select the desired file (or folder to enter the subfolder) in the USB disk, then press the [ OK ] button to play it.

### 2. Connect the Devices via the HDMI ports

- 1) Connect your TV stick or laptop to any HDMI port of the projector;
- 2) Enter the home page to select the corresponding HDMI as the signal source.

### 3. Connect to the DVD Player

Use the 3-in -1 AV cable in the package

- 1) Turn on your DVD player and the projector;
- 2) Connect the colorful female connectors to your DVD player's RCA cable with the 3-in-1 AV cable in the package;
- 3) Connect the black connector to the AV port of the projector, enter the home page to select [ AV ] as the signal source.

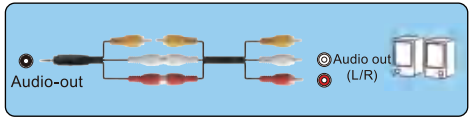

Or connect to the DVD Player with the HDMI cable in the package.



#### 4. Connect to the Sound bar/Speaker

If your speaker has AUX port, please use your 3.5mm audio cable connect the projector and your speaker as the picture shows, enter the home page to select [ AV ] as the signal source.



#### 5. Connect to the Computer

Connect to the computer and TR22 projector with the HDMI cable (Included).

Select the HDMI source to project any files on your computer.

On your laptop, hold down the key "Win+P" board keys to change your display mode.





Computer only: it is the default option – only displays on the main monitor.

Duplicate: makes all of the monitors display the same thing duplicating the desktop on each monitor.

Extend: makes all of your monitors act like one big monitor extending the desktop across all of them.

Projector only: Displays only on the secondary monitor like a projector. You can change the screen resolution on the Projector Only Mode.

Step: Start > Control Panel > Appearance and Personalization > Adjust Screen Resolution

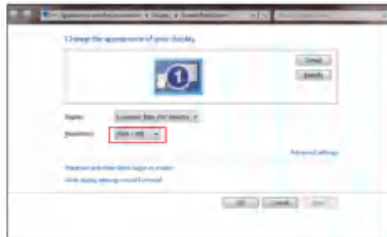

## SAFE SHUTDOWN

1. Press the button “⏻” on the projector or remote, There will be four options, restart, shut down, scheduled shut down, scheduled power-on. You can choose different shutdown modes.

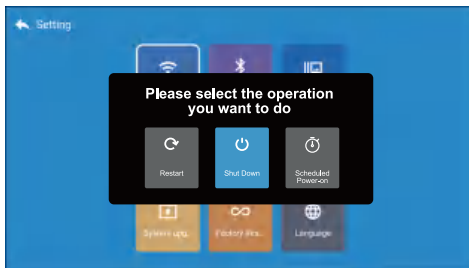

2. Unplug the power cord of the projector.

3. Cover the lens and store the projector in a cool and dry place.



## WARRANTY

---

Thank you so much for your purchase and support! We provide 3-year warranty for TR22 projector. If you have any questions, please feel free to contact us via [service@toptro.com](mailto:service@toptro.com).

## TROUBLESHOOTING

---

Problems listed below might occur during the operation of your projector. Please refer to the possible factors which might cause the issue to do troubleshooting.

### 1. When turning on the power switch, the indicator light does not work.

- 1) The power might not be connected well.
- 2) Check the over-heat protection system.

### 2. The remote control does not communicate with the projector.

- 1) The power switch at the back of the projector is turned on or off?
- 2) The remote control's batteries are depleted?
- 3) Something obstructing the signal between the remote and IR
- 4) Strong light on IR directly.

### 3. No image on the screen.

- 1) Is the channel set-up correct?
- 2) Is there an input signal ?
- 3) Is the input cable plugged well ?
- 4) Under PC mode, is the refresh rate > 75KHz ?

### 4. Blue screen, no picture, no sound.

Input cables connected right?

### 5. Picture right, no sound.

- 1) Input cables connected right?
- 2) Volume at min or on Mute.

### 6. Can't play the movies.

- 1) The format of the video is right?
- 2) Files are broken?
- 3) Device is broken?

### 7. There is picture, no sound?

The decode system doesn't match.

### 8. Can't find devices when connected with hard drive or flash drive.

Check if the device is broken.

### 9. Auto-off after working for a while.

- 1) The projector ventilation is blocked.
- 2) The voltage is not stable.
- 3) The over-heat protection system.





# CONTENU

ASSISTANCE PROFESSIONNELLE TOPTRO À VIE .....	26
LISTE DES PAQUETS .....	27
SPÉCIFICATIONS DU PROJECTEUR .....	27
APERCU DU PROJECTEUR .....	28
TELECOMMANDE .....	30
INSTALLATION .....	31
1. Méthode d'installation .....	31
2. Distance et taille de projection .....	32
3. Installer sur le plafond .....	32
PROJECTEUR DE DÉMARRAGE .....	33
RÉGLAGE DE L'IMAGE .....	33
1. Réglage de la mise au point .....	33
2. Réglage de l'image .....	34
3. Sélectionnez la source du signal .....	34
SETTING UP THE PROJECTOR .....	34
1. Select The Input Signal Source .....	34
2. Mode d'entrée du disque USB .....	35
3. Réglage Wi-Fi .....	37
4. Réglage Bluetooth .....	39
5. Réglage de l'image du projecteur .....	40
6. Réglage de la distorsion trapézoïdale .....	41
7. Emplacement du projecteur .....	43
8. Zoom client .....	44
9. Mise à jour du système .....	44
10. Retour aux paramètres d'usine .....	45
11. Langue .....	45
CONNEXION DES LIGNES DE SIGNALISATION .....	45
1. Connectez le disque USB .....	46
2. Connectez les appareils via les ports HDMI .....	46
3. Connectez-vous au lecteur DVD .....	46
4. Connectez-vous à la barre de son/au haut-parleur .....	46
5. Connectez-vous à l'ordinateur .....	47
ARRÊT SÉCURISÉ .....	48
GARANTIE .....	48
DÉPANNAGE .....	48





## ASSISTANCE PROFESSIONNELLE TOPTRO À VIE

Cher client,

Merci beaucoup de soutenir TOPTRO!

Veuillez lire attentivement ce manuel avant d'utiliser le projecteur. Si vous rencontrez des problèmes, envoyez votre numéro de commande et le problème à [service@toptro.com](mailto:service@toptro.com) . Nous fournirons une solution rapide en 24 heures.

En fait, de nombreux problèmes peuvent être facilement résolus en réglant, tels que pas de signal, pas de son, échec de la connexion Bluetooth, échec de la connexion WiFi, points sombres, animation saccadée, etc. Nous promettons que tous les projecteurs ont été soigneusement vérifiés et emballés à 100% avant l'expédition.

Si vous avez des questions, pourriez-vous s'il vous plaît nous contacter afin que le problème puisse être résolu. Et donnez-nous l'occasion de nous améliorer. Nous gar satisfaisante.

Merci pour votre compréhension.

**Équipe de service TOPTRO**

### CONSEILS:

1. Ne placez pas le projecteur dans une pièce trop chaude ou trop froide, car la température élevée ou la température basse réduiront la durée de vie de l'appareil. L'environnement de travail serait 5 °C ~ 35 °C meilleur.
2. S'il y a des points noirs sur l'écran de projection, ne vous inquiétez pas, veuillez contacter [service@toptro.com](mailto:service@toptro.com) par e-mail, nous pouvons vous envoyer une vidéo sur la façon d'éliminer la poussière.
3. La ventilation est équipée pour que le projecteur fonctionne de manière stable. Ne couvrez pas l'évent avec un chiffon, une couverture ou d'autres objets. N'insérez rien dans la fente du projecteur, car cela pourrait produire un court-circuit ou une électrocution sur votre appareil et causer des dommages.
4. Le projecteur doit être strictement protégé contre les chocs violents, l'extrusion et les vibrations. N'essayez pas de bouger et en cas de fort impact, extrusion et vibration. N'essayez pas de bouger et les défauts du circuit interne.



5. Lentille, en tant que composant principal du projecteur, est directement liée à la définition et à l'effet de l'image. La poussière excessive affectera la qualité de l'image. La lentille sale doit être essuyée avec un chiffon en coton doux pour la surface de la lentille en verre. Aucun chiffon dur ou abrasif ne doit être utilisé.

## LISTE DES PAQUETS

Toptro TR22 Projecteur *1	Télécommande*1	Cordon d'alimentation*1
Câble HDMI*1	3-in-1 Câble AV	Couvercle de jectif*1
Chiffon de nettoyage*1	Manuel de l'Utilisateur*1	Trousse de nettoyage*1

## SPÉCIFICATIONS DU PROJECTEUR

Modèle TR22			
Résolution native	1920*1080P	Correction trapézoïdale	Et manuel vertical / horizontal
Technologie d'affichage	LCD	Source de lumière	LED
Jeu de couleurs	16.7M Full	Ratio d'aspect	4:3/16:9
Distance de projection recommandée	2.68m-3.96m	Distance de projection minimale	1.7m
Tension d'alimentation	AC100-240V	Poids du projecteur	1.19kg
Fichier image	JPG/JPEG/BMP /PNG	Ports	HDMI*2/USB*2/3.5mm Headphone jack/AV
Méthode de projection	Avant / arrière sur le bureau, avant / arrière au plafond		
Fichier vidéo	3GP/AVI/FLV/MP4/MPG/VOB/TS/M2TS/DAT/MKV		
Fichier audio	MP3/APE/AAC/FLAC/OGG/WAV/WMA/MID/DTS/M4A		



## APERÇU DU PROJECTEUR

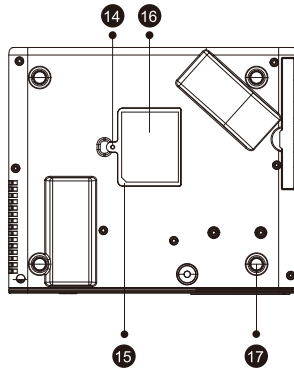
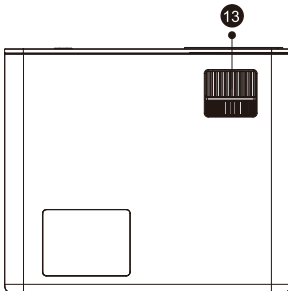
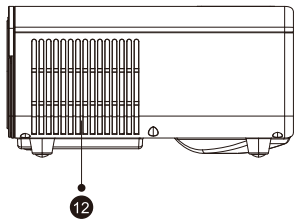
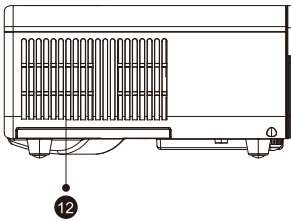
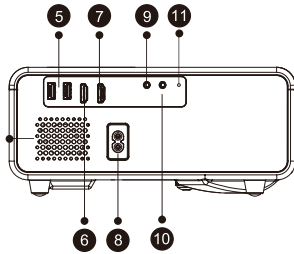
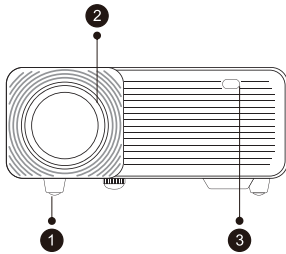



1	Vis de réglage de la hauteur	Ajustez la hauteur du projecteur
2	Objectif du projecteur	Lentille en verre à revêtement optique
3/11	Fenêtre IR	Récepteur de signal infrarouge
4	Haut-parleurs	Haut-parleurs stéréo 5w
5	Ports USB	Port USB 1 / port USB 2
6/7	Ports HDMI	Entrée HDMI 1 / Entrée HDMI 2
8	Port du cordon d'alimentation	Port du cordon d'alimentation
9	Port AV	Entrée audio
10	Prise casque	Sortie casque 3,5 mm
12	Événements	Empêchez le projecteur de surchauffer
13	Bague de mise au point	Ajustez la bague de mise au point pour obtenir l'image la plus claire
14	Commutateur de filtre à poussière amovible	Poussez l'interrupteur de la droite pour ouvrir le filtre à poussière amovible
15	Filtre à poussière amovible	Nettoyez la poussière (si l'écran a une tache noire)
16	Étiquette du bas	Plaque signalétique sous le projecteur
17	Tampons en caoutchouc	Coussinets de protection / retirer pour installer le support de plafond

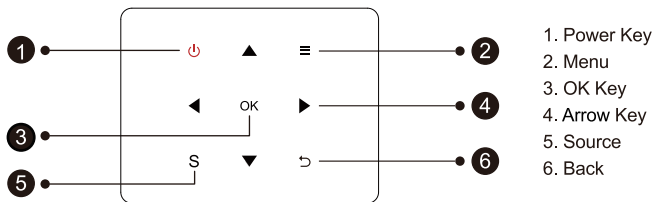

**Conseils:** les boutons de fuselage TR22 sont des boutons d'écran tactile, qui peuvent être actionnés avec une légère pression.

1	D'alimentation Bouton	Allumer / éteindre l'alimentation
2	Revenir	Retourner au menu précédent
3	Bouton de confirmation	Confirmez l'option
4	Touche fléchée	Utilisé pour ajuster le paramètre du projecteur en mode menu

## TÉLÉCOMMANDE

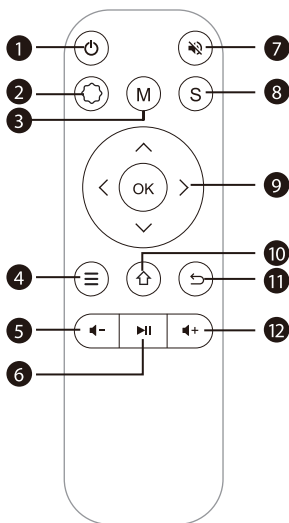

1		Allumer / éteindre l'alimentation
2		Définir les paramètres système
3	M	faire quelques ajustements de base de l'écran après avoir cliqué pendant la lecture vidéo
4		Fonctionne en mode av ou hdmi
5		Baisser le volume
6		Confirmer la sélection ou sélectionner la vidéo à lire
7		Fermer le son
8	S	Sélectionnez la source du signal d'entrée
9		Utilisé pour régler le paramètre du projecteur dans le mode menu
10		Retour au menu principal
11		Retourner au menu précédent
12		Augementer le son



## Remarque:

- 1). Installez 2 piles AAA dans la télécommande avant de l'utiliser. Ne combinez pas de nouvelles piles avec d'anciennes dans la télécommande, car cela pourrait entraîner une panne de fonctionnement en raison d'une alimentation électrique insuffisante.
- 2). Lorsque vous utilisez la télécommande, assurez-vous que l'émetteur de signal de la télécommande vise le récepteur de signal infrarouge du projecteur.
- 3). Si vous n'utilisez pas la télécommande pendant une période prolongée, veuillez retirer les piles pour éviter les fuites des piles.

## INSTALLATION

### 1. Méthode d'installation

Le projecteur peut être suspendu au plafond avec un cadre de suspension spécial, et placé sur le bureau stable pour projeter l'image en fonction de l'environnement d'exploitation et des exigences. De plus, le projecteur peut être installé avec les méthodes suivantes:

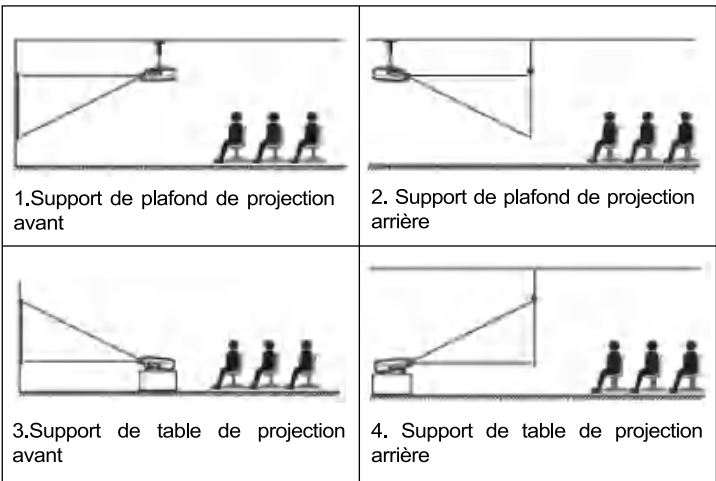



Maintenez le projecteur à une hauteur où sa lentille est en symétrie axiale par rapport à l'écran. Si cela n'est pas possible, utilisez la fonction de correction trapézoïdale pour régler l'image de projection.

Si vous souhaitez obtenir un écran de projection gratuit, veuillez nous contacter via [service@toptro.com](mailto:service@toptro.com).

## 2. Distance et taille de projection

Rapport hauteur / largeur: 16: 9	
Distance (m)	Taille de l'écran
1.6	50"
2.4	70"
3.3	100"
3.9	120"
5.0	150"

La distance de projection recommandée est d'environ 2-3m, la distance de projection la plus courte est de 1.70 m.

La taille de l'image dépend de la distance entre le projecteur et l'écran, il peut y avoir un écart de 3% entre les données listées ci-dessus. Différents paramètres entraînent des distances différentes.

## 3.Installer sur le plafond

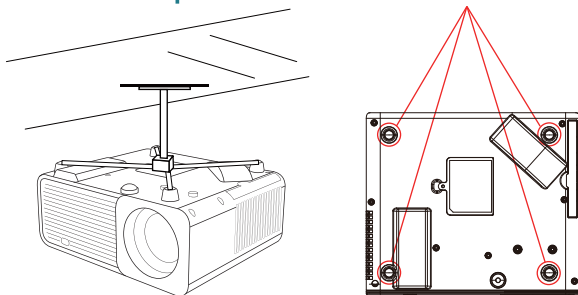

- Veuillez acheter un support de plafond universel pour projecteur;
- Retirez les quatre tampons en caoutchouc au bas du projecteur, vous verrez les trous de vis pour installer le plafond, puis installez-le.



## PROJECTEUR DE DÉMARRAGE

---

- 1) Appuyez sur la touche d'alimentation de la télécommande ou du projecteur, le voyant deviendra bleu;
- 2) Ajustez la bague de mise au point sur le côté gauche du projecteur pour obtenir les meilleures performances d'image; (S'il est toujours flou, essayez d'ajuster la distance de projection.)
- 3) Utilisez la fonction trapézoïdale 4D du projecteur pour obtenir un écran de projection rectangle;
- 4) Connectez l'appareil externe (téléphone intelligent, iPad, Fire TV Stick, boîtier TV, lecteur DVD, ordinateur, etc.) dans les interfaces correspondantes du projecteur, veuillez vous assurer de sélectionner la source correspondante. Si vous ne sélectionnez pas la bonne source, le projecteur ne pourra pas détecter le signal ;
- 5) Sélectionnez le menu "  ", entrez dans [Setting], puis vous pouvez sélectionner l'option [Language Setting] pour définir votre langue préférée.

## RÉGLAGE DE L'IMAGE

---

Lorsque vous utilisez le projecteur pour la première fois, il affiche normalement une image floue. Cela est dû au fait que l'objectif n'est pas net ou que le réglage du trapèze est incorrect.

Veuillez suivre les étapes ci-dessous pour corriger:

### 1. Réglage de la mise au point

Bague de mise au point

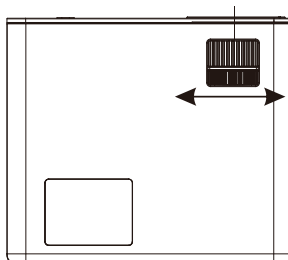





## 2. Réglage de l'image

**Veillez suivre les étapes ci-dessous pour corriger :**

Ajustez la taille de l'image pour obtenir la meilleure taille d'image en déplaçant le projecteur d'avant en arrière, puis faites pivoter l'objectif pour obtenir la meilleure mise au point. Utilisez la fonction trapèze 4D et 4P (4 trapèze d'angle et 4 trapèze latéral) du projecteur pour obtenir un écran de projection rectangulaire.

## 3. Sélectionnez la source du signal

Appuyez sur la touche "S" de la télécommande ou du projecteur et choisissez entre : "AV", "HDMI1", "HDMI2" Connectez le périphérique externe (Smartphone, iPad, Fire TV Stick, boîtier TV, lecteur DVD, ordinateur, etc.) dans les interfaces correspondantes du projecteur, assurez-vous de sélectionner la source correspondante. Si vous ne sélectionnez pas la bonne source, le projecteur ne pourra pas détecter le signal. Et vous pouvez voir la page d'accueil « Vidéo » « Musique » « Image » « Source du signal » « IOS Cast » « Miracast ».

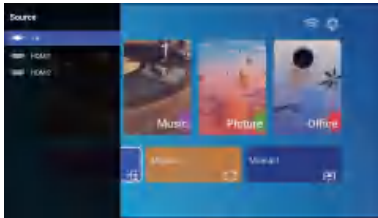

## SETTING UP THE PROJECTOR

The projector's home page is as follow.

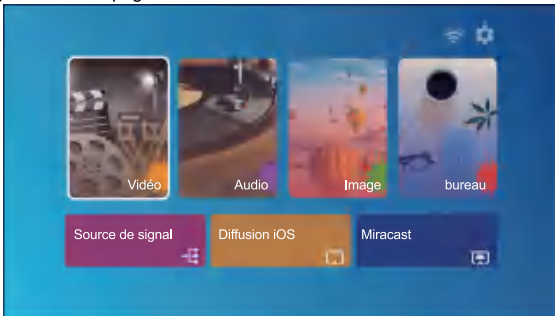

## 1. Select The Input Signal Source

Select the desired input signal source (HDMI1/HDMI2/AV) on the home-page



## 2.Mode d'entrée du disque USB

### 2.1. Lire la vidéo/la musique/l'image/le bureau en mode d'entrée de disque USB

- 1). Entrez le disque USB, sélectionnez l'option [Vidéo/Musique/Image/Bureau];
- 2). Sélectionnez le fichier souhaité (ou le dossier pour accéder au sous-dossier) sur le disque USB, puis appuyez sur le bouton [ OK ] pour le lire.





#### CONSEILS:

A.Le projecteur mis à niveau A.TR22 prend en charge le disque U pour lire directement les fichiers PPT, Word, Excel;

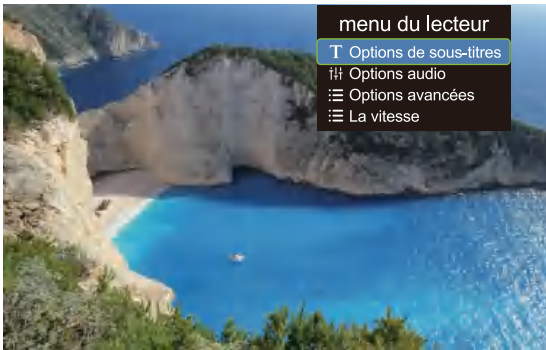
B.Si vous entrez dans le menu [Vidéo], vous ne pouvez lire que la vidéo, la même chose que les 3 autres option.

### 2.2. Interface de vidéo



Menu	Function
	Passer à la vidéo précédente
	Retour rapide, rembobine rapidement la vidéo pendant la lecture. le la vitesse de rembobinage varie de 2X à 32X
	Lire ou mettre en pause la vidéo actuelle
	La vitesse d'avancement varie de 2X à 16X
	Passer à la vidéo suivante



Menu du joueur	Mode	Une fonction
Options de sous-titres	Sous-titre activé/désactivé, Changement de sous-titres, Sous-titre avancé	définir plusieurs modes de sous-titres vidéo
Options audio	Commutateur de piste	Vous pouvez régler le mode audio
Options avancées	Rembobinage avant	Vous pouvez régler la vidéo pour une avance rapide ou un retour rapide
La vitesse	0.25-2	Video playback multiple

## 2.3. Interface de lecture de musique

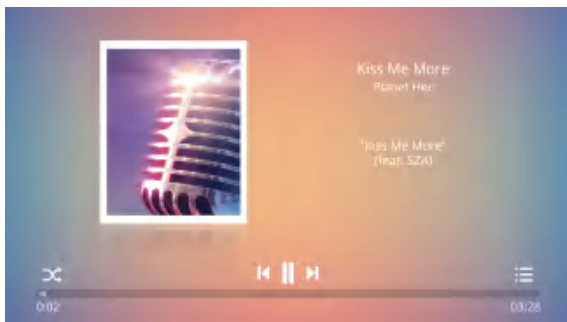

1. Appuyez sur le bouton "☰" de la télécommande, vous pouvez directement ouvrir la liste de musique et jouer directement;
2. Appuyez sur le bouton "⌘" de la télécommande, vous pouvez définir le mode de lecture de musique, la lecture en boucle/aléatoire, etc.

## 2.4. Interface de jeu de bureau

Ouvrez le fichier que vous souhaitez lire, appuyez sur le bouton "M" de la télécommande ou du projecteur, vous pouvez sélectionner trois modes de lecture : lecture, lecture automatique, heure de commutation.

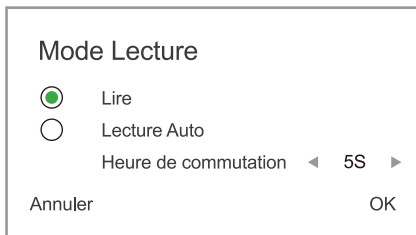



### 3. Réglage Wi-Fi

#### Connexion sans fil

##### Conseils de réchauffement:

- ① La fluidité de la duplication d'écran avec une connexion sans fil sera affectée par l'environnement réseau. Une bande passante de 100 Mbit ou plus est recommandée lors de l'utilisation de la duplication d'écran.
- ② Assurez-vous que votre appareil mobile est proche du projecteur lorsque vous utilisez une connexion sans fil. Une distance inférieure à 1 mètre est recommandée.
- ③ Certains appareils mobiles peuvent ne pas prendre en charge la duplication d'écran en raison de la compatibilité.
- ④ Pour toute question, n'hésitez pas à envoyer un e-mail à TOPTRO via [service@toptro.com](mailto:service@toptro.com).

#### 3.1. iOS Cast (for iOS Devices)

1. Accédez à la page d'accueil - Sélectionnez le menu [  ] Sélectionnez le menu [ Paramètres WiFi ] - Ouvrez la fonction WiFi - Sélectionnez votre WiFi domestique dans la liste - Connectez le projecteur TR22 à votre WiFi domestique.

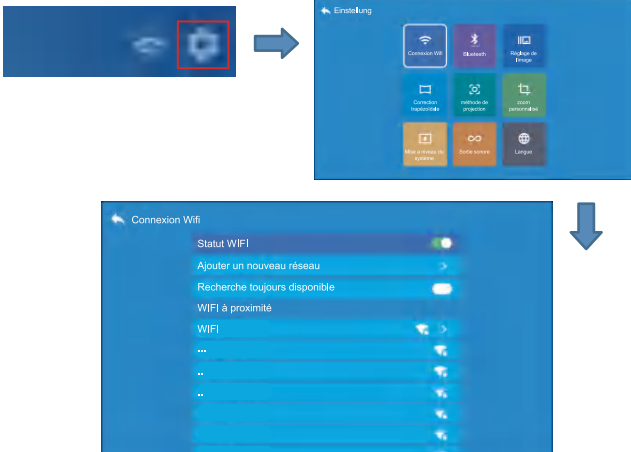



2. Retour à la page d'accueil - Sélectionnez le menu [iOS Cast]- Appuyez sur le bouton OK pour accéder au menu [iOS Cast].

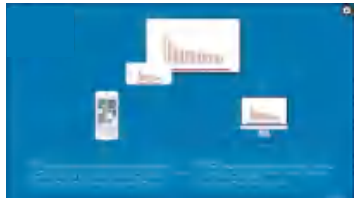
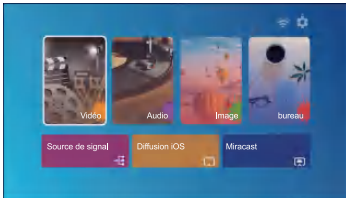

3. Sélectionnez le menu [Paramètres] sur votre appareil iOS - Activez la fonction [Wi-Fi] - Connectez votre appareil iOS au même réseau domestique que le projecteur.

4. Ouvrez le [Centre de contrôle] sur votre appareil iOS - Sélectionnez la fonction [Screen Mirroring] - Sélectionnez et connectez le récepteur iOS Cast nommé [BJ\_84045] - l'écran de votre appareil iOS sera affiché sur la projection l'écran après 3 secondes.

### 3.2. Miracast (pour les appareils Android)

1. Accédez à la page d'accueil - Sélectionnez le menu [Miracast] - Appuyez sur le bouton OK pour accéder au menu [Paramètres Miracast].

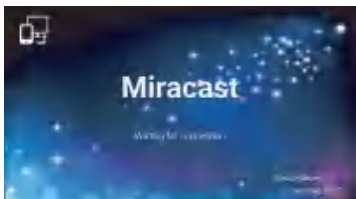
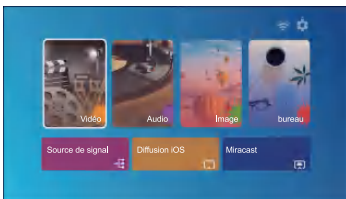



2. Sélectionnez le menu [Paramètres] sur votre appareil Android - Sélectionnez la fonction [Mise en miroir de l'écran] - Sélectionnez votre récepteur Miracast nommé [Android\_462e] - l'écran de votre appareil Android s'affichera sur l'écran de projection après 3 secondes.

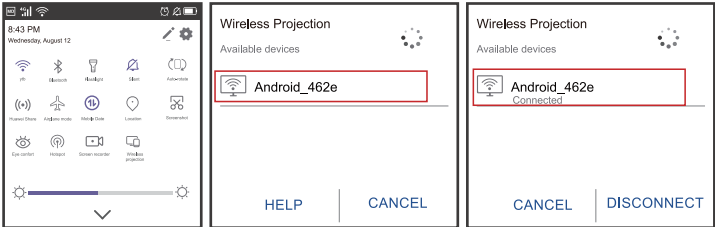

3. Sur votre appareil Android, appuyez sur [Paramètres] - [Affichage WLAN] -Activez [Wi-Fi], connectez votre WiFi domestique.

### Remarque:

1. Différentes marques de téléphones Android ont des opérations différentes pour certains écrans de mise en miroir, veuillez vous référer au manuel de votre téléphone. [Multi-écran / Affichage sans fil / Affichage WLAN / Miroir d'écran / Projection sans fil / Vue intelligente etc.]
2. Tous les téléphones Android ne prennent pas en charge cette fonction. Veuillez vous assurer qu'il est pris en charge avant utilisation.

## 4. Réglage Bluetooth

- (1) Allez à la page d'accueil – Sélectionnez le [  ] -- Sélectionnez le [ Réglage Bluetooth ].
- (2) Ouvrez la fonction Bluetooth et votre appareil Bluetooth.
- (3) Sélectionnez [Périphérique disponible], cliquez pour commencer/arrêter la recherche du Bluetooth appareils à proximité.
- (4) Choisissez le périphérique Bluetooth souhaité et appuyez sur OK, attendez quelques secondes pour une connexion Bluetooth réussie.

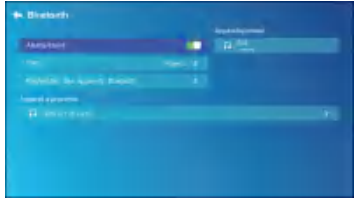
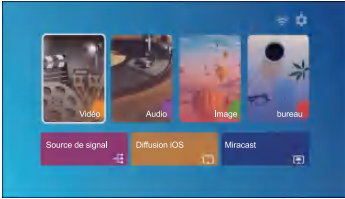

### Noter:

1. Le projecteur TR22 est compatible avec les casques Bluetooth, les haut-parleurs Bluetooth et les AirPods, mais pas les claviers Bluetooth ou les téléphones Bluetooth.
2. Lors de la connexion d'un haut-parleur Bluetooth, vous devez vous déconnecter de l'appareil précédemment connecté ou éteindre l'appareil Bluetooth précédent, assurez-vous que le haut-parleur attend le couplage, sinon le projecteur ne peut pas rechercher Bluetooth ou ne peut pas se connecter aux haut-parleurs Bluetooth.
3. Si vous avez des questions, n'hésitez pas à envoyer un e-mail à TOPTRO via [service@toptro.com](mailto:service@toptro.com).

## 5. Réglage de l'image du projecteur

Sélectionnez le "⚙️" sur la page d'accueil du projecteur

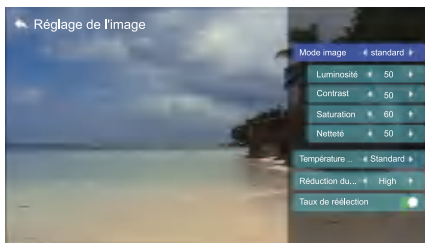
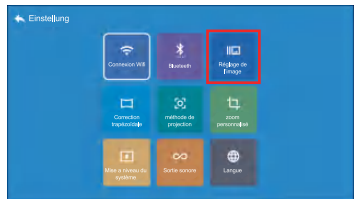
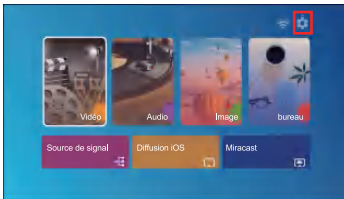



Paramétrage de l'image	Inclure	Fonction
Mode image	Standard, Chaud, Utilisateur, Froid	Basculer entre les modes d'image
Luminosité	0~100	Ajustez le paramètre de luminosité à 100
Contraste	0~100	Ajustez le paramètre de contraste 0-100
Saturation	0~100	Ajuster les paramètres de saturation 0~100
Acuité	0~100	Ajuster les paramètres de netteté 0-100
Température de couleur	Standard, Chaud, Utilisateur, Froid	Ajuster la température de couleur
NR	Moyen, Élevé, Faible, OFF	Réglage du bruit
Surbalayage	ALLUMÉ ÉTEINT	Surbalayage

## 6. Réglage de la distorsion trapézoïdale

### 6.1 Clé de voûte à 4 coins : 0~50

Lorsque l'écran de projection n'est pas rectangulaire, il peut être ajusté par correction trapézoïdale à 4 points.

Étape 1: Appuyez sur le bouton pour sélectionner le menu [Trapèze 4 coins], puis appuyez sur le bas [ OK ] pour accéder au sous-menu.

Étape 2: Continuez à appuyer sur le bouton OK de la télécommande ou du projecteur pour sélectionner le point

Étape 3: Appuyez sur les touches fléchées de la télécommande ou du projecteur pour régler les paramètres horizontaux ou verticaux, jusqu'à ce que l'écran de projection devienne le rectangle souhaité.

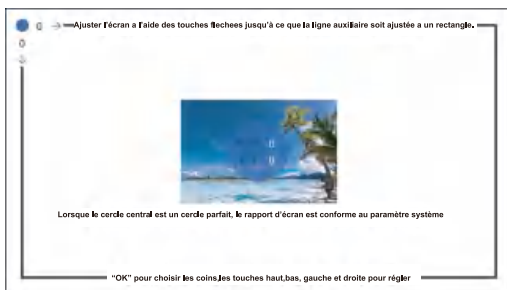
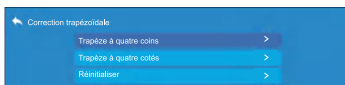





## 6.2 Clé de voûte à 4 côtés : -40~40



Étape 1: Appuyez sur le bouton pour sélectionner le menu [Trapèze 4 côtés], puis appuyez sur le bouton [ OK ] en bas pour accéder au sous-menu.

Étape 2: Si l'image de projection s'affiche comme (1), appuyez sur le bouton de la télécommande ou du projecteur pour augmenter le paramètre vertical (-40 ~ 0), jusqu'à obtenir l'image de projection (2).

Étape 3: Si l'image de projection s'affiche comme (3), appuyez sur le bouton de la télécommande ou du projecteur et diminuez le paramètre vertical (0 ~ 40), jusqu'à obtenir l'image de projection (4).



## 6.3 Réinitialiser

Cliquez sur le « reset », les paramètres seront restaurés aux valeurs par défaut



## 7. Emplacement du projecteur

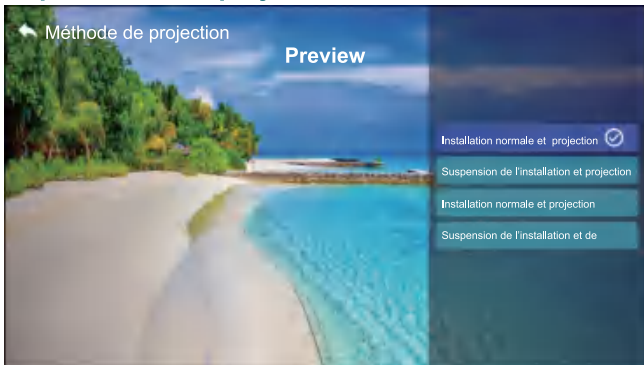

Vous pouvez définir 4 modes de projection ici:

1. De face
2. Arrière
3. Façade -Plafond
4. Près du plafond

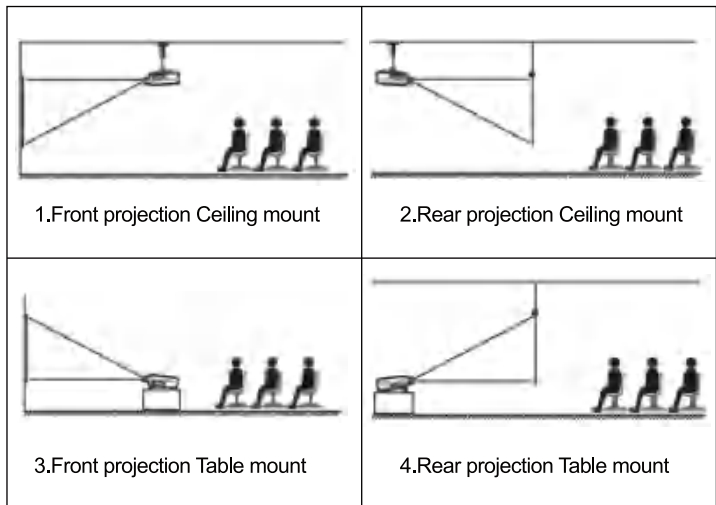



## 8. Zoom client

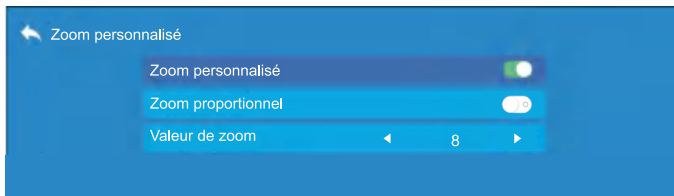

Étape 1 : Appuyez sur le bouton pour sélectionner le menu [Zoom client], puis appuyez sur [OK] en bas pour accéder au sous-menu.

Étape 2: cliquez sur "Mise à l'échelle", TOURNEZ la fonction de mise à l'échelle, vous pouvez réduire la hauteur et la largeur de la taille de projection jusqu'à 50% dans la même proportion.

Étape 3: cliquez sur "Mise à l'échelle", sur la mise à l'échelle, vous pouvez réduire le zoom horizontal et le zoom vertical de la taille de projection jusqu'à 50% séparément.

## 9. Mise à jour du système

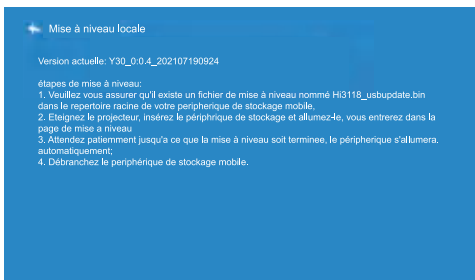
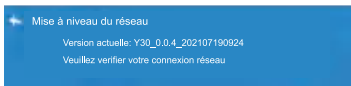
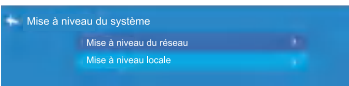



## 10. Retour aux paramètres d'usine

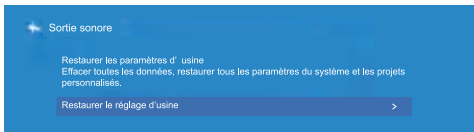

## 11. Langue



## CONNEXION DES LIGNES DE SIGNALISATION

Le projecteur TOPTRO TR22 dispose de 6 interfaces, ports HDMI\*2/ports USB\*2/sortie AV/sortie AUDIO. Veuillez sélectionner le bon port de connexion pour connecter votre appareil (PC, téléphone, lecteur DVD, barre de son, USB, PS4, etc.)

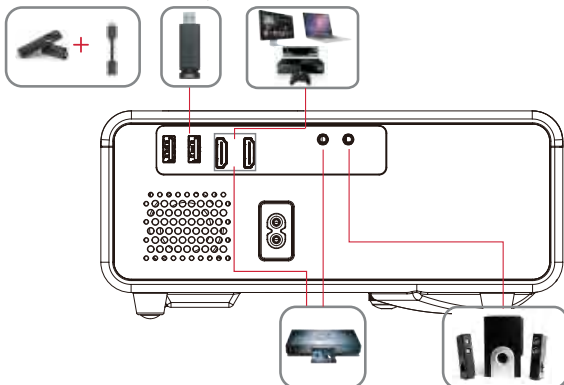



## 1. Connectez le disque USB

- 1).Entrez le disque USB, sélectionnez [ USB ] sur la page d'accueil et entrez;
- 2).Sélectionnez l'option [ Vidéo/Musique/Image/Bureau ];
- 3).Sélectionnez le fichier souhaité (ou dossier pour entrer dans le sous-dossier) sur le disque USB, puis appuyez sur le bouton [ OK ] pour le lire.

## 2. Connectez les appareils via les ports HDMI

- 1) Connectez votre clé TV ou votre ordinateur portable à n'importe quel port HDMI du projecteur;
- 2) Entrez dans la page d'accueil pour sélectionner le HDMI correspondant comme source de signal.

## 3. Connectez-vous au lecteur DVD

Utilisez le câble AV 3-en-1 dans l'emballage

- 1) Allumez votre lecteur DVD et le projecteur ;
- 2) Connectez les connecteurs femelles colorés au câble RCA de votre lecteur DVD avec le câble AV 3-en-1 dans l'emballage ;
- 3) Connectez le connecteur noir au port AV du projecteur, entrez dans la page d'accueil pour sélectionner [ AV ] comme source de signal.

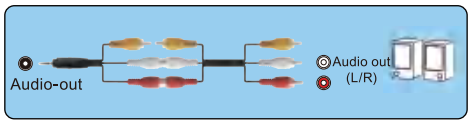

Ou connectez-vous au lecteur DVD avec le câble HDMI dans l'emballage.

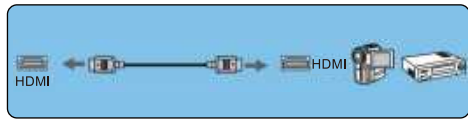

## 4. Connectez-vous à la barre de son/au haut-parleur

Si votre haut-parleur dispose d'un port AUX, veuillez utiliser votre câble audio 3,5 mm pour connecter le projecteur et votre haut-parleur comme le montre l'image, accédez à la page d'accueil pour sélectionner [ AV ] comme source de signal.





## 5. Connectez-vous à l'ordinateur

Connectez-vous à l'ordinateur et au projecteur TR22 avec le câble HDMI (inclus).

Sélectionnez la source HDMI pour projeter tous les fichiers sur votre ordinateur.

Sur votre ordinateur portable, maintenez enfoncées les touches de la carte "Win + P" pour changer votre mode d'affichage.



Ordinateur uniquement: il s'agit de l'option par défaut – s'affiche uniquement sur le moniteur principal.

Dupliquer: fait en sorte que tous les moniteurs affichent la même chose en dupliquant le bureau sur chaque moniteur.

Étendre: fait en sorte que tous vos moniteurs agissent comme un seul grand moniteur étendant le bureau sur chacun d'eux.

Projecteur uniquement: s'affiche uniquement sur le moniteur secondaire comme un projecteur.

Vous pouvez modifier la résolution de l'écran en mode Projecteur uniquement.

Step: Start > Control Panel > Appearance and Personalization > Adjust Screen Resolution

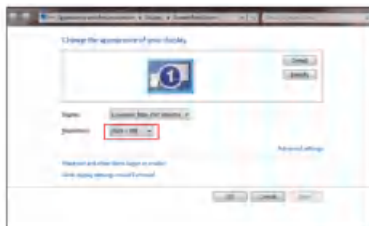



## ARRÊT SÉCURISÉ

---

1. Appuyez sur le bouton " ⏻ " sur le projecteur ou la télécommande. Il y aura quatre options, redémarrage, arrêt, arrêt programmé, mise sous tension programmée. Vous pouvez choisir différents modes d'arrêt.



2. Débranchez le cordon d'alimentation du projecteur.
3. Couvrez l'objectif et rangez le projecteur dans un endroit frais et sec.

## GARANTIE

---

Merci beaucoup pour votre achat et votre soutien! Nous offrons 3 ans garantie pour projecteur TR22. Si vous avez des questions, n'hésitez pas à nous contacter via [service@toptro.com](mailto:service@toptro.com).

## DÉPANNAGE

---

Les problèmes répertoriés ci-dessous peuvent survenir pendant le fonctionnement de votre projecteur. Veuillez vous référer aux facteurs possibles qui pourraient causer le problème pour effectuer le dépannage.

### **1. Lors de la mise sous tension de l'interrupteur d'alimentation, le voyant lumineux ne fonctionne pas.**

- 1) L'alimentation n'est peut-être pas bien connectée.
- 2) Vérifiez le système de protection contre la surchauffe.



## **2. La télécommande ne communique pas avec le projecteur.**

- 1) L'interrupteur d'alimentation à l'arrière du projecteur est-il allumé ou éteint?
- 2) Les piles de la télécommande sont épuisées?
- 3) Quelque chose obstruant le signal entre la télécommande et l'IR.
- 4) Lumière forte sur IR directement.

## **3. Aucune image à l'écran.**

- 1) La configuration des canaux est-elle correcte?
- 2) Y a-t-il un signal d'entrée?
- 3) Le câble d'entrée est-il bien branché?
- 4) En mode PC, le taux de rafraîchissement est-il > 75 KHz?

## **4. Écran bleu, pas d'image, pas de son.**

Câbles d'entrée connectés, non?

## **5. image droite, pas de son.**

- 1) Câbles d'entrée connectés, non?
- 2) Volume au min ou en sourdine.

## **6. Impossible de lire les films.**

- 1) Le format de la vidéo est-il correct?
- 2) Les fichiers sont cassés?
- 3) L'appareil est cassé?

## **7. Il y a une image, pas de son?**

Le système de décodage ne correspond pas.

## **8. Impossible de trouver des périphériques lors de la connexion avec un disque dur ou un lecteur flash.**

Vérifiez si l'appareil est cassé.

## **9. Auto-off après avoir travaillé pendant un certain temps.**

- 1) La ventilation du projecteur est bloquée.
- 2) La tension n'est pas stable.
- 3) Le système de protection contre la surchauffe.







# SOMMARIO

SUPPORTO PROFESSIONALE A VITA TOPTRO .....	51
ELENCO DEI PACCHETTI .....	52
SPECIFICHE DEL PROIETTORE .....	52
PANORAMICA DEL PROIETTORE .....	53
TELECOMANDO .....	55
INSTALLAZIONE .....	56
1. Metodo di installazione .....	56
2. Installare sul soffitto .....	57
AVVIO PROIETTORE .....	58
REGOLAZIONE DELL'IMMAGINE .....	58
1. Regolazione della messa a fuoco .....	58
2. Regolazione dell'immagine .....	59
3. Selezionare la sorgente del segnale .....	59
CONFIGURAZIONE DEL PROIETTORE .....	59
1. Selezionare la sorgente del segnale di ingresso i .....	59
2. Modalità di input disco USB .....	60
3. Impostazione Wi-Fi .....	62
4. Impostazione Bluetooth .....	64
5. Impostazione Immagine .....	65
6. Impostazione Keystone .....	66
7. Posizione del proiettore .....	68
8. Zoom del cliente .....	69
9. Aggiornamento del sistema .....	69
10. Ripristino delle impostazioni di fabbrica .....	69
11. Lingua .....	69
AVVIO E IMPOSTAZIONE DEL PROIETTORE .....	70
1. Collegare il disco USB .....	70
2. Collegare i dispositivi tramite le porte HDMI .....	70
3. Collegati al lettore DVD .....	70
4. Connetti alla soundbar/altoparlante .....	71
5. Collegarsi al computer .....	71
ARRESTO SICURO .....	72
GARANZIA .....	73
RISOLUZIONE DEI PROBLEMI .....	73



## SUPPORTO PROFESSIONALE A VITA TOPTRO

Caro cliente,

Woohoo! Il tuo proiettore è già nelle tue mani! Iniziamo! Hai domande su come funziona? Leggere attentamente questo manuale prima di utilizzare il proiettore. Sei soddisfatto del tuo proiettore? In caso di problemi, inviare per e-mail il numero dell'ordine e la descrizione del problema a:

[service@toptro.com](mailto:service@toptro.com) . Invia la tua email al più presto, poiché vogliamo risolvere i tuoi problemi la prima volta che li hai. A volte i clienti possono provare confusione quando usano il proiettore. Invece di provare a comunicare direttamente con noi, molti acquirenti invece lasciano una recensione sulla pagina del prodotto. Tuttavia, la maggior parte delle recensioni negative sono causate da un uso non standardizzato piuttosto che da un difetto del prodotto stesso. In realtà, molti problemi possono essere facilmente risolti impostando, come nessun segnale, nessun suono, ecc. Promettiamo che tutti i proiettori sono stati attentamente controllati e imballati prima della spedizione.

Pertanto, se avete domande, vi preghiamo di contattarci e darci l'opportunità di migliorare. Garantiamo che ti forniremo una soluzione più soddisfacente. Grazie per la tua comprensione!

I migliori saluti,

**TEAM TOPTRO**

### SUGGERIMENTI:

1. Non posizionare il proiettore in una stanza troppo calda o troppo fredda, perché l'alta temperatura o bassa temperatura ridurrà la durata del dispositivo. Ill'ambiente di lavoro sarebbe 5 °C ~ 35 °C migliore.
2. Se ci sono punti neri sullo schermo di proiezione, non preoccuparti, contatta [service@toptro.com](mailto:service@toptro.com) tramite e-mail, possiamo inviarti un video su come rimuovere la polvere.
3. La ventilazione è attrezzata per il funzionamento stabile del proiettore. Non coprire lo sfiato con un panno, una coperta o altre cose. Non inserire nulla nella fessura del proiettore, oppure potrebbe produrre un cortocircuito o una scossa elettrica il dispositivo e causare danni.
4. Il proiettore deve essere rigorosamente protetto da forti urti, estrusione evibrazione. Non provare a muoversi e in caso di forte impatto, estrusione e vibrazione. Non provare a muoversi e il circuito interno ha un guasto.



5. Lens, come componente principale del proiettore, è direttamente correlato alla definizione ed effetto dell'immagine. La polvere eccessiva su di essa influirà sull'immagine qualità. La lente sporca deve essere pulita con un panno di cotone morbido per la lente di vetro superficie. Non utilizzare panni duri o abrasivi.

## ELENCO DEI PACCHETTI

TOPTRO TR22 Proiettore * 1	Power Cavo * 1	Telecomando * 1
Manuale di istruzioni * 1	Cavo AV 3 in 1 * 1	Pulizia dell'obiettivo * 1
Pulizia dell'obiettivo * 1	Cavo HDMI * 1	Kit di pulizia*1

## SPECIFICHE DEL PROIETTORE

Modello numero: TR22			
Risoluzione Nativa	1920*1080P	Correzione Trapezoidale	e verticale / orizzontale manuale
Display Technology	LCD	Fonte di luce	LED
Gamma di colori	16.7M a colori	Aspect Ratio	4:3/16:9
Distanza di proiezione consigliata	2.7m-4.2m	Distanza di proiezione minima	1.7
Tensione di alimentazione	AC 100-240V	Projector Weight	2.18KG
File immagine	JPG/JPEG/ BMP/PNG	Interface	HDMI*2/USB*2/3.5mm Headphone jack/AV
Metodo di proiezione	Front/Rear on Desk, Front/ Rear on Ceiling		
Video File	3GP/AVI/FLV/MP4/MPG/VOB/TS/M2TS/DAT/MKV		
Audio File	MP3/APE/AAC/FLAC/OGG/WAV/WMA/MID/DTS/M4A		



## PANORAMICA DEL PROIETTORE

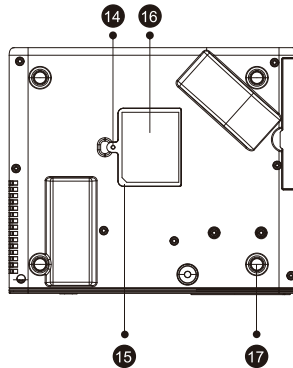
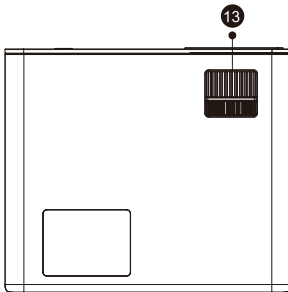
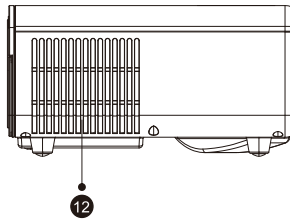
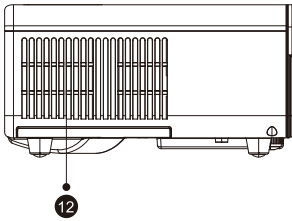
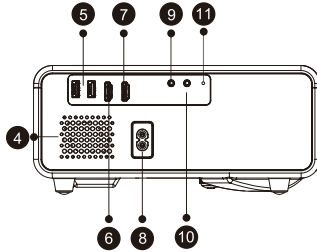
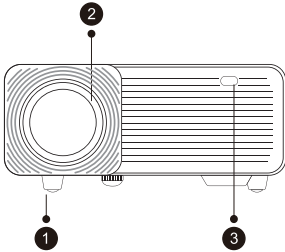



1	Imbottitura per i piedi	Aumentare l'altezza del proiettore
2	Obiettivo del proiettore	Lenti in vetro con rivestimento ottico
3/11	Finestra IR	Ricevitore di segnale a infrarossi
4	Altoparlanti	Altoparlanti stereo 5w
5	Porte USB	Porta USB sopra Porta USB di seguito: porta USB-T
6/7	Porte HDMI	Ingresso HDMI 1 / Ingresso HDMI 2
8	Porta del cavo di alimentazione	Porta del cavo di alimentazione
9	Porta AV	Ingresso audio
10	Jack per cuffie	Uscita cuffie da 3,5 mm
12	Prese d'aria	Prevenire il surriscaldamento del proiettore
13	Anello di messa a fuoco	Regola l'anello di messa a fuoco per ottenere l'immagine più chiara
14	Polvere staccabile Interruttore del filtro	Spingere l'interruttore da destra per aprire il filtro antipolvere rimovibile
15	Filtro antipolvere rimovibile	Pulisci la polvere (se lo schermo ha una macchia nera)
16	Etichetta inferiore	Targhetta sul fondo del proiettore
17	Cuscinetti in gomma	Cuscinetti protettivi/rimuovere per installare il montaggio a soffitto

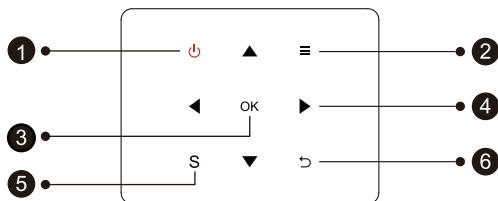

1. Tasto di accensione
2. Menu
3. Tasto OK
4. Tasto freccia
5. Fonte
6. Indietro

**Suggerimenti:** i pulsanti della fusoliera TR22 sono pulsanti touch-screen, che possono essere azionati con un tocco leggero.

1	Potenza	Accendere/spengere l'alimentazione
2	Tasto Menu	Funziona in modalità av o hdmi
3	OK	Conferma l'opzione
4	Tasti freccia	Utilizzato per regolare il parametro del proiettore nella modalità menu
5	Fonte	Seleziona la sorgente del segnale in ingresso
6	Di ritorno	Ritorna al menù precedente

## TELECOMANDO

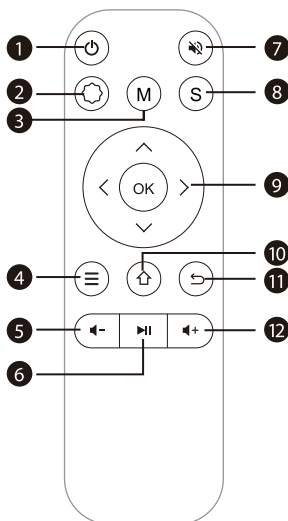

1		Accendi / spegni l'alimentazione
2		Effettua le impostazioni di sistema
3	M	Può apportare alcune regolazioni di base dello schermo dopo aver fatto clic durante la riproduzione del video
4		Funziona in modalità av o hdmi
5		Volume basso
6		Conferma la selezione o seleziona il video da riprodurre
7		Chiudi il suono
8	S	Seleziona la sorgente del segnale in ingresso
9		Utilizzato per regolare il parametro del proiettore nella modalità menu
10		Torna al menu principale
11		Ritorna al menù precedente
12		Alza il volume



## Nota:

- 1). Installare 2 batterie AAA nel telecomando prima di utilizzarlo. Non combinare le nuove batterie con quelle vecchie nel telecomando, che possono causare problemi di funzionamento a causa di un'alimentazione insufficiente.
- 2). Quando si utilizza il telecomando, assicurarsi che il segnale il trasmettitore del telecomando punta al ricevitore del segnale a infrarossi del proiettore.
- 3). Se non si utilizza il telecomando per un periodo prolungato, rimuovere le batterie per evitare perdite dalle batterie.

## INSTALLAZIONE

### 1. Metodo di installazione

Il proiettore può essere appeso al soffitto con apposito telaio appendiabiti e posizionato sulla stabile scrivania per proiettare l'immagine in base all'ambiente operativo e alle esigenze. Inoltre, il proiettore può essere installato con i seguenti metodi:

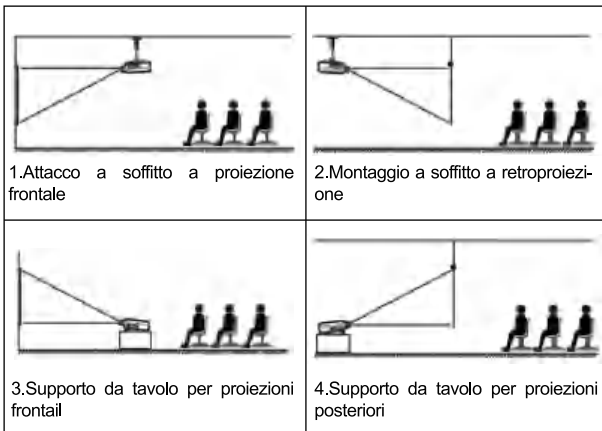

Tenere il proiettore ad un'altezza in cui la sua lente sia a simmetria assiale rispetto allo schermo. Se ciò non è possibile, utilizzare la funzione di correzione della distorsione trapezoidale per regolare l'immagine di proiezione. Se si desidera ottenere uno schermo di proiezione gratuito, si prega di contattarci tramite [service@toptro.com](mailto:service@toptro.com).



Proporzioni:16:9	
Distance (m.)	Dimensione dello schermo
1.68	50"
2.38	70"
3.29	100"
4.00	120"
5.00	150"

La distanza di proiezione consigliata è di circa 100 pollici, la distanza di proiezione più breve è di 3.3m.

La dimensione dell'immagine dipende dalla distanza tra il proiettore e lo schermo, potrebbe esserci una deviazione del 3% tra i dati sopra elencati. Impostazioni diverse causano distanze diverse.

## 2. Installare sul soffitto

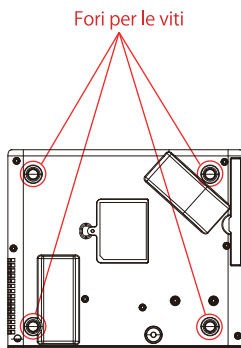
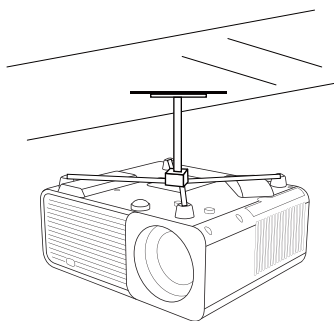

- A. Acquistare un supporto da soffitto universale per proiettore;
- B. Rimuovere i quattro cuscinetti in gomma sulla parte inferiore del proiettore, vedrai i fori delle viti per l'installazione del soffitto, quindi installarlo.





## AVVIO PROIETTORE

---

- 1) Premere il tasto di accensione sul telecomando o sul proiettore, la spia diventa blu;
- 2) Regolare l'anello di messa a fuoco sul lato sinistro del proiettore per ottenere la migliore resa dell'immagine; (Se è ancora sfocato, prova a regolare la distanza di proiezione.)
- 3) Utilizzare la funzione keystone 4D del proiettore per ottenere uno schermo di proiezione rettangolare;
- 4) Collegare il dispositivo esterno (smartphone, iPad, Fire TV Stick, TV box, lettore DVD, computer, ecc.) nelle interfacce corrispondenti del proiettore, assicurarsi di selezionare la sorgente corrispondente. Se non si seleziona la sorgente corretta, il proiettore non sarà in grado di rilevare il segnale;
- 5) Selezionare il menu "⚙️", accedere a [Altre impostazioni], quindi selezionare l'opzione [Impostazioni lingua] per impostare la lingua preferita.

**PS:** Selezionare il menu [Screen Mirroring], accedere al menu [Impostazioni]-menu [Impostazioni di sistema], quindi selezionare l'opzione [Lingua] per impostare la lingua preferita del proprio sistema Screen Mirroring.

## REGOLAZIONE DELL'IMMAGINE

---

Quando si utilizza il proiettore per la prima volta, normalmente viene visualizzata un'immagine poco nitida. Ciò è dovuto al fatto che l'obiettivo è fuori fuoco o l'impostazione del trapezio non corretta.

Si prega di seguire i passaggi seguenti per correggere:

### 1.Regolazione della messa a fuoco

Anello di messa a fuoco

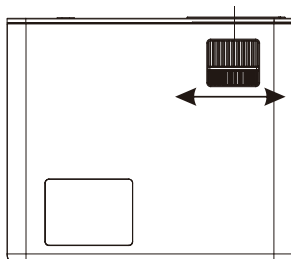



## 2. Regolazione dell'immagine

**Si prega di seguire i passaggi seguenti per correggere:**

Regolare la dimensione dell'immagine per ottenere la migliore dimensione dell'immagine spostando il proiettore avanti e indietro, quindi ruotare l'obiettivo per ottenere la migliore messa a fuoco. Utilizzare la funzione keystone 4D&4P (4 keystone angolare e 4 keystone laterale) del proiettore per ottenere uno schermo di proiezione rettangolare.

## 3. Selezionare la sorgente del segnale

Premi il tasto "S" sul telecomando o sul proiettore e scegli tra: "AV", "HDMI" Collega il dispositivo esterno (Smart phone, iPad, Fire TV Stick, TV box, Lettore DVD, Computer, ecc.) nelle interfacce corrispondenti del proiettore, assicurarsi di selezionare la sorgente corrispondente. Se non si seleziona la sorgente corretta, il proiettore non sarà in grado di rilevare il segnale. E puoi vedere la homepage "Video" "Musica" "Immagine" "Ufficio" "Ingresso segnale" "IOS Cast" "Miracast".

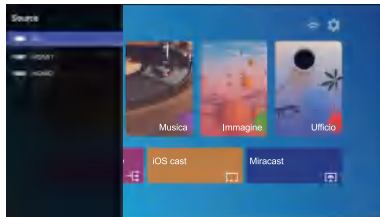

## CONFIGURAZIONE DEL PROIETTORE

La home page del proiettore è la seguente

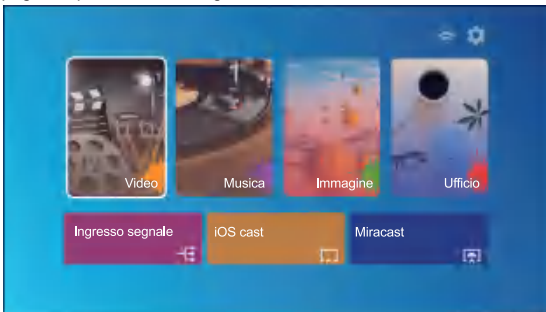

## 1. Selezionare la sorgente del segnale di ingresso i

Selezionare la sorgente del segnale di ingresso desiderata (HDMI1 / HDMI2 / AV) sulla home pag



## 2.Modalità di input disco USB

### 2.1 Riproduci video/musica/immagine/ufficio nella modalità di ingresso disco USB

- 1) Inserire il disco USB, selezionare l'opzione [Video/Musica/Immagine/Ufficio]
- 2) Selezionare il file desiderato (o la cartella per accedere alla sottocartella) nel disco USB, quindi premere il pulsante [ OK ] per riprodurlo.

#### CONSIGLI:

A.Il proiettore aggiornato TR22 supporta il disco U per riprodurre direttamente file PPT, Word, Excel

B.Se si accede dal menu [Video], è possibile riprodurre solo il video, come le altre 3 opzioni.

### 2.2 Interfaccia video

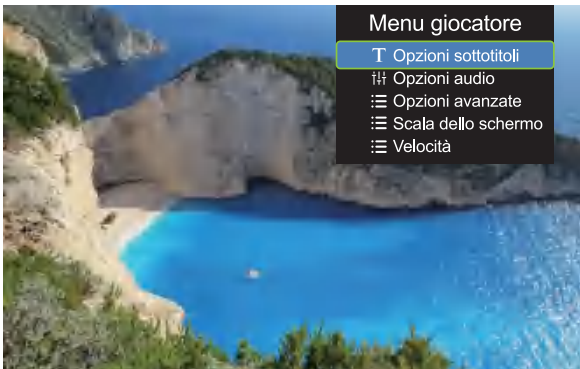

Menu	Function
	Passa al video precedente
	Indietro veloce, riavvolge rapidamente il video durante la riproduzione. La velocità di riavvolgimento varia da 2X a 32X
	Riproduci o metti in pausa il video corrente
	Avanti veloce, spinge il video per andare avanti rapidamente mentre suonandolo. La velocità di avanzamento varia da 2X a 16X
	Passa al video successivo



Menu Giocatore	Modalità	Funzione
Opzioni Sottotitoli	Sottotitoli On-Off,Cambio Sottotitoli, Sottotitoli Avanzati	imposta più modalità di sottotitoli video
Opzioni Audio	Cambio Traccia	Puoi impostare la modalità audio
Opzioni Avanzate	Riavvolgimento in avanti	Puoi impostare il video per l'avanzamento veloce o il riavvolgimento
Velocità	0.25-2	Incollare video multipli

## 2.3 Interfaccia Riproduzione Musicale

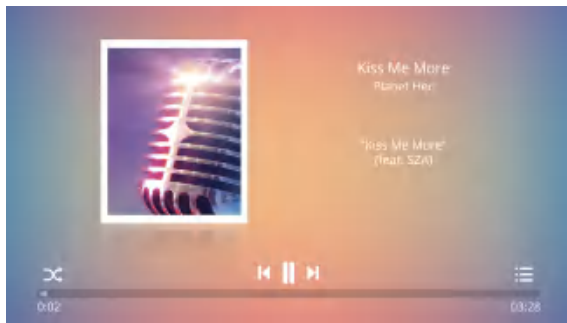

1. Premi il "☰" pulsante sul telecomando, è possibile aprire direttamente l'elenco della musica e riprodurre direttamente.
2. Premi il "⏮" pulsante sul telecomando, è possibile impostare la modalità di riproduzione della musica, la riproduzione a ciclo singolo/casuale, ecc.

## 2.4 Interfaccia di gioco in ufficio

Aprire il file che si desidera riprodurre, premere il pulsante "M" sul telecomando o sul proiettore, è possibile selezionare tre modalità di riproduzione: riproduzione, riproduzione automatica, tempo di commutazione.

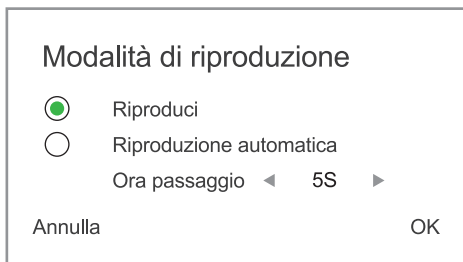



## 3. Impostazione Wi-Fi

### Connessione senza fili

#### Suggerimenti per il riscaldamento:

- ① La fluidità del mirroring dello schermo con la connessione wireless sarà influenzata dall'ambiente di rete. Si consiglia una larghezza di banda pari o superiore a 100 Mbit quando si utilizza il mirroring dello schermo.
- ② Assicurarsi che il dispositivo mobile sia vicino al proiettore quando si utilizza la connessione wireless. Si consiglia una distanza entro 1 metro.
- ③ Alcuni dispositivi mobili potrebbero non supportare il mirroring dello schermo a causa della compatibilità.
- ④ Per qualsiasi domanda, non esitate a inviare un'e-mail a TOPTRO tramite [service@toptro.com](mailto:service@toptro.com).

### 3.1 Cast iOS (per dispositivi iOS)

1. Vai alla home page -- Seleziona il menu [  ] -- Seleziona il menu [ Impostazioni WiFi ] -- Apri la funzione WiFi -- Seleziona il tuo WiFi domestico dall'elenco -- Collega il proiettore TR22 al WiFi domestico.

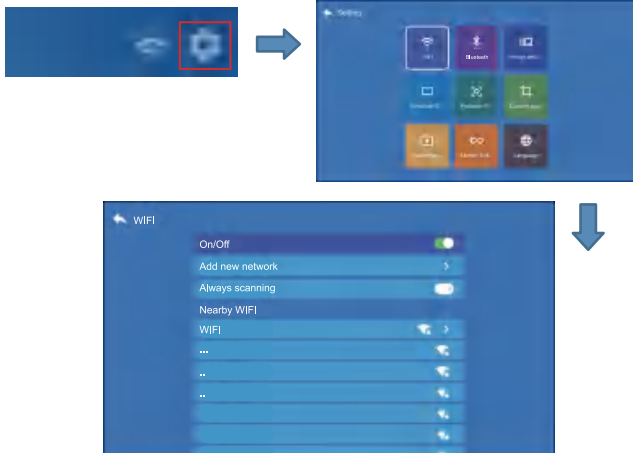



2.Torna alla home page -- Seleziona il menu [ iOS Cast ] -- Premi il pulsante OK per accedere al menu [ iOS Cast ].

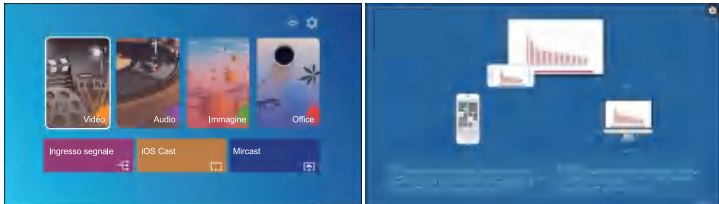

3.Selezionare il menu [ Impostazioni ] sul dispositivo iOS – Attivare la funzione [ Wi-Fi ] -- Connettere il dispositivo iOS alla stessa rete domestica del proiettore.

4.Apri il [ Centro di controllo ] sul tuo dispositivo iOS -- Seleziona la funzione [ Screen Mirroring ] -- Seleziona e connetti il ricevitore iOS Cast chiamato [ BJ\_84045 ] -- lo schermo del tuo dispositivo iOS verrà visualizzato sulla proiezione schermo dopo 3 secondi.

### 3.2 Miracast (per dispositivi Android)

1.Vai alla home page - Seleziona il menu [Miracast] - Premi il pulsante OK per accedere al menu [Impostazioni Miracast].

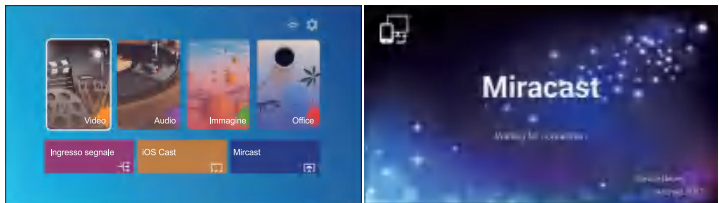



2. Seleziona il menu [Impostazioni] sul tuo dispositivo Android - Seleziona la funzione [Mirroring schermo] - Seleziona il tuo ricevitore Miracast chiamato [ Android\_462e ] - lo schermo del tuo dispositivo Android verrà visualizzato sullo schermo di proiezione dopo 3 secondi.

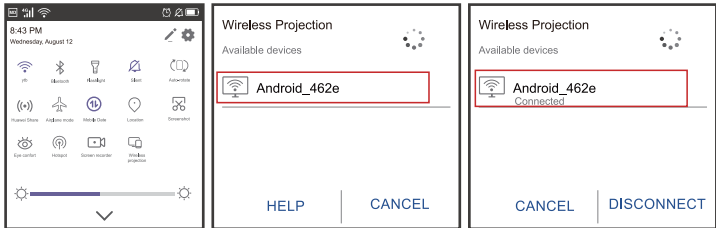

3. Sul tuo dispositivo Android, tocca [Impostazioni] - [Display WLAN] - Attiva [Wi-Fi] ON, Connetti il tuo WiFi di casa.

#### Nota:

1. Diverse marche di telefoni Android hanno operazioni diverse per selezionare Screen Mirroring Display, fare riferimento al manuale del telefono. [Multiscreen / Display wireless / Display WLAN / Screenmirroring / Proiezione wireless / Smart view ecc.]

2. Non tutti i telefoni Android supportano questa funzione. Assicurati che lo sia supportato prima dell'uso.

## 4. Impostazione Bluetooth

- (1) Vai alla home page -- Seleziona [🏠] -- Seleziona [Impostazioni Bluetooth]
- (2) Apri la funzione Bluetooth e il tuo dispositivo Bluetooth.
- (3) Selezionare [Dispositivo disponibile], fare clic per avviare/interrompere la ricerca nei dispositivi Bluetooth nelle vicinanze.
- (4) Scegli il dispositivo Bluetooth desiderato e premi OK, attendi alcuni secondi per una connessione Bluetooth corretta.

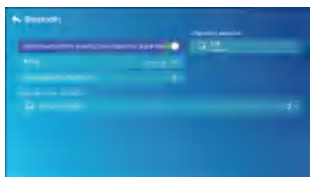
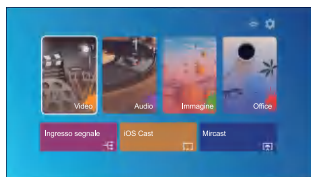

### Nota:

1. Il proiettore TR22 è compatibile con le cuffie Bluetooth, gli altoparlanti Bluetooth e gli Airpod, ma non le tastiere Bluetooth o i telefoni Bluetooth.
2. Quando si collega un altoparlante Bluetooth, è necessario disconnettersi dal dispositivo precedentemente connesso o spegnere il dispositivo Bluetooth precedente, assicurarsi che l'altoparlante sia in attesa di associazione, altrimenti il proiettore non può cercare il Bluetooth o non può connettersi agli altoparlanti Bluetooth.
3. In caso di domande, non esitate a inviare un'e-mail a TOPTRO tramite [service@toptro.com](mailto:service@toptro.com).

## 5. Impostazione Immagine

Seleziona "  "menu sulla home page del proiettore

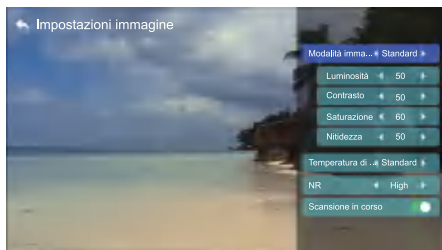
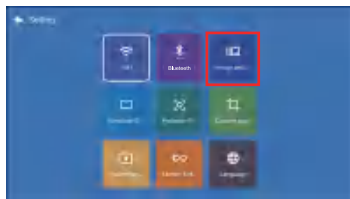
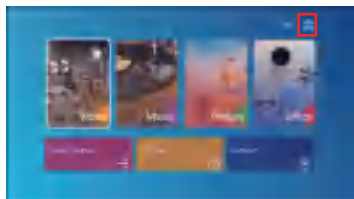





Impostazione dell'immagine	Includere	Funzione
Modalità immagine	Standard, Caldo, Utente, Freddo	Passa dalla modalità immagine
Luminosità	0~100	Regola il parametro di luminosità su 100
Contrasto	0~100	Regola il parametro di contrasto 0-100
Saturazione	0~100	Regola i parametri di saturazione 0-100
Nitidezza	0~100	Regola i parametri di nitidezza 0-100
Temperatura di colore	Standard, Caldo, Utente, Freddo	Regola la temperatura del colore
NR	Medio, Alto, Basso, OFF	Impostazione del rumore
Scansione in corso	ACCESO SPENTO	Scansione in corso

## 6. Impostazione Keystone

### 6.1 Chiave di volta a 4 angoli: 0~50

Quando lo schermo di proiezione non è rettangolare, può essere regolato con la correzione trapezoidale a 4 punti.

Passaggio 1: premere il pulsante per selezionare il menu [Trapezio a 4 angoli], quindi premere il pulsante [ OK ] in basso per accedere al sottomenu.

Passaggio 2: continuare a premere il pulsante OK sul telecomando o sul proiettore per selezionare il punto

Passaggio 3: premere i tasti freccia sul telecomando o sul proiettore per regolare i parametri orizzontali o verticali, finché lo schermo di proiezione non diventa il rettangolo desiderato.

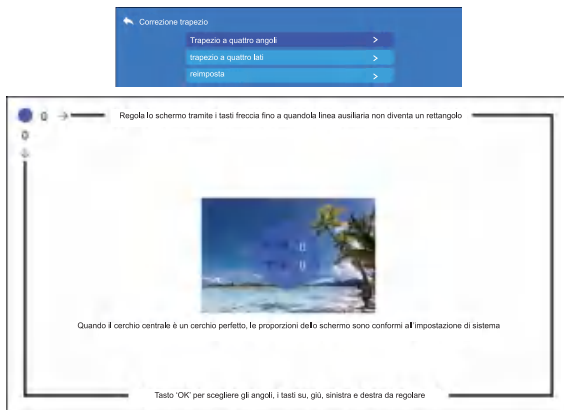

## 6.2 Chiave di volta a 4 lati: -40~40

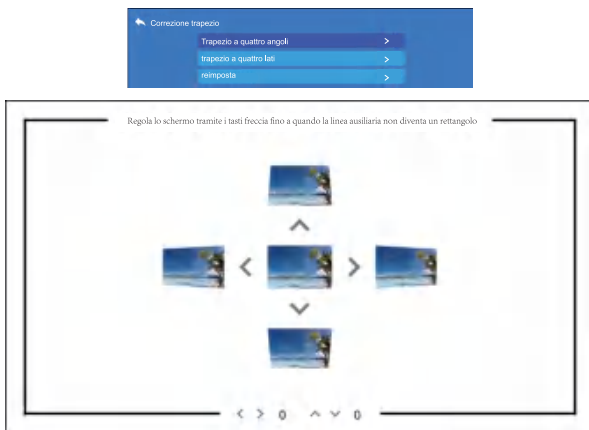

Passaggio 1: premere il pulsante per selezionare il menu [Trapezio a 4 lati], quindi premere il pulsante [ OK ] in basso per accedere al sottomenu.

Passaggio 2: se l'immagine di proiezione mostra come (1), premere il pulsante sul telecomando o sul proiettore per aumentare il parametro verticale (-40~0), fino a ottenere l'immagine di proiezione (2).

Passaggio 3: se l'immagine di proiezione mostra come (3), premere il pulsante sul telecomando o sul proiettore e diminuire il parametro verticale (0~40), fino a ottenere l'immagine di proiezione (4)



## 6.3 Ripristino

Fare clic su "reset", i parametri verranno ripristinati ai valori predefiniti



## 7. Posizione del proiettore

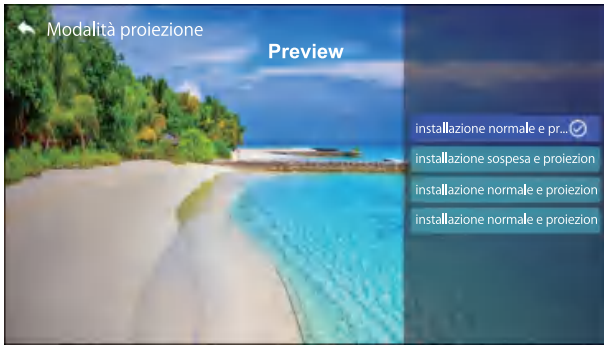

Puoi impostare 4 modalità di proiezione qui:

1. Front
2. Posteriore
3. Front-Clling
4. Alloggio posteriore

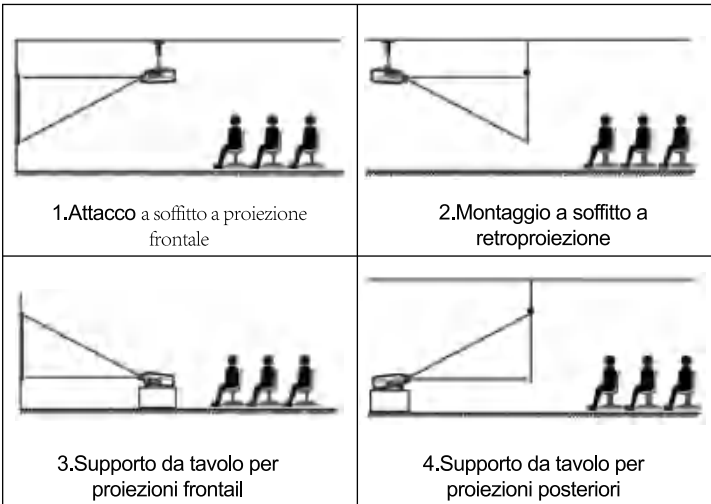



## 8. Zoom del cliente

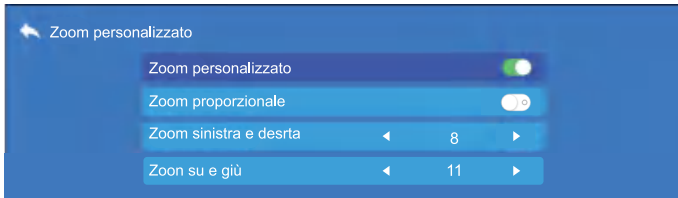

Passaggio 1: premere il pulsante per selezionare il menu [Zoom personalizzato], quindi premere il tasto [OK] in basso per entrare nel sottomenu.

Passaggio 2: fare clic su "Zoom proporzionale", GIRARE la funzione Zoom proporzionale, è possibile ridurre il altezza e larghezza della dimensione di proiezione fino al 50% nella stessa proporzione.

Passaggio 3: fare clic su "Ridimensionamento", OFF il ridimensionamento, è possibile ridurre lo ZOOM orizzontale e lo zoom verticale delle dimensioni di proiezione fino al 50% separatamente.

## 9. Aggiornamento del sistema

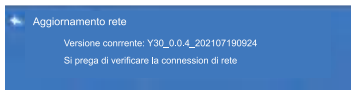
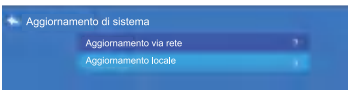

## 10. Ripristino delle impostazioni di fabbrica

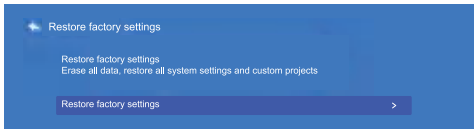

## 11. Lingua

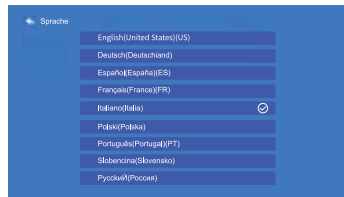
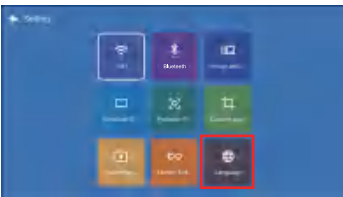

## AVVIO E IMPOSTAZIONE DEL PROIETTORE

Il proiettore TOPTRO TR22 ha 6 interfacce, porte HDMI\*1/porte USB\*2/us - cita AV/uscita AUDIO. Seleziona la porta di connessione corretta per connettere il tuo dispositivo (PC, telefono, lettore DVD, soundbar, USB, PS4 ecc.)

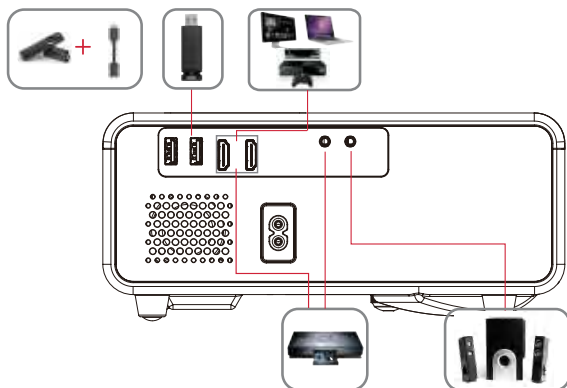

### 1.Collegare il disco USB

- 1).Inserire il disco USB, selezionare [ USB ] nella home page ed entrare;
- 2).Selezionare l'opzione [Video/Musica/Immagine/Ufficio]
- 3).Selezionare il file desiderato (o la cartella per accedere alla sottocartella) nel disco USB, quindi premere il pulsante [ OK ] per riprodurlo.

### 2.Collegare i dispositivi tramite le porte HDMI

- 1) Collega la tua chiavetta TV o laptop a qualsiasi porta HDMI del proiettore;
- 2) Accedere alla home page per selezionare l'HDMI corrispondente come sorgente del segnale.

### 3.Collegati al lettore DVD

Usa il cavo AV 3-in-1 nella confezione

- 1) Accendi il tuo lettore DVD e il proiettore;
- 2) Collega i connettori femmina colorati al cavo RCA del tuo lettore DVD con il cavo AV 3 in 1 nella confezione;
- 3) Collegare il connettore nero alla porta AV del proiettore, accedere alla home page per selezionare [AV] come sorgente del segnale.

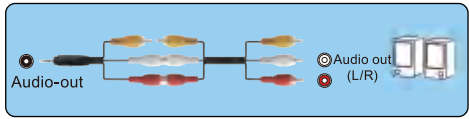

Oppure collegalo al lettore DVD con il cavo HDMI nella confezione.

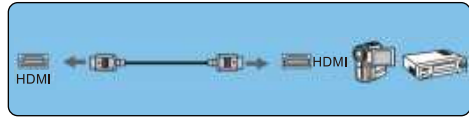

## 4. Connetti alla soundbar/altoparlante

Se l'altoparlante dispone di una porta AUX, utilizzare il cavo audio da 3,5 mm per collegare il proiettore e l'altoparlante come mostrato nell'immagine, accedere alla home page per selezionare [ AV ] come sorgente del segnale.



## 5. Collegarsi al computer

Collegare al computer e al proiettore TR22 con il cavo HDMI (incluso).

Seleziona la sorgente HDMI per proiettare qualsiasi file sul tuo computer.

Sul vostro computer portatile, tenete premuto il tasto "Win+P" per cambiare la modalità di visualizzazione.





Solo computer: è l'opzione predefinita - visualizza solo il monitor principale.

Duplica: fa sì che tutti i monitor visualizzino la stessa cosa duplicando il desktop su ogni monitor.

Estendi: fa sì che tutti i tuoi monitor si comportino come un unico grande monitor estendendo il desktop su tutti loro.

Paso: Inizio > Panel de control > Apariencia y personalización > Ajustar resolución de pantalla

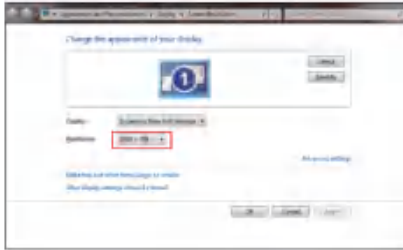

## ARRESTO SICURO

1.Premere il pulsante“(U)”sul proiettore o sul telecomando, Ci saranno quattro opzioni, riavvio, spegnimento, spegnimento programmato, accensione programmata. Puoi scegliere diverse modalità di spegnimento.

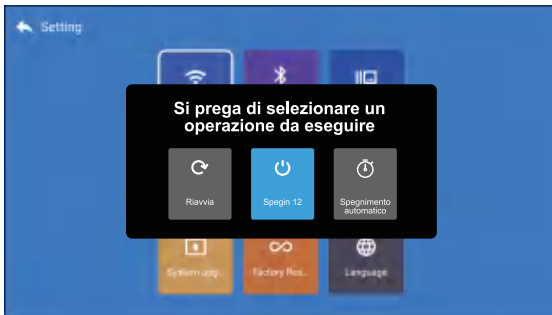

2.Scollegare il cavo di alimentazione del proiettore.

3.Coprire l'obiettivo e conservare il proiettore in un luogo fresco e asciutto.



## GARANZIA

---

Grazie mille per l'acquisto e il supporto! Forniamo 3 anni garanzia per il proiettore TR22. In caso di domande, non esitate a contattarci tramite [service@toptro.com](mailto:service@toptro.com).

## RISOLUZIONE DEI PROBLEMI

---

I problemi elencati di seguito potrebbero verificarsi durante il funzionamento del proiettore.

Fare riferimento ai possibili fattori che potrebbero causare il problema risoluzione dei problemi.

### **1. Quando si accende l'interruttore di alimentazione, la spia non funziona.**

- 1) L'alimentazione potrebbe non essere collegata correttamente.
- 2) Controllare il sistema di protezione da surriscaldamento.

### **2. Il telecomando non comunica con il proiettore.**

- 1) L'interruttore di alimentazione sul retro del proiettore è acceso o spento?
- 2) Le batterie del telecomando sono scariche?
- 3) Qualcosa che ostruisce il segnale tra il telecomando e IR
- 4) Forte luce su IR direttamente.

### **3. Nessuna immagine sullo schermo.**

- 1) L'impostazione del canale è corretta?
- 2) C'è un segnale in ingresso?
- 3) Il cavo di ingresso è ben collegato?
- 4) In modalità PC, la frequenza di aggiornamento è > 75 KHz?

### **4. Schermo blu, nessuna immagine, nessun suono.**

Cavi di ingresso collegati giusto?

### **5. Immagine giusta, nessun suono.**

- 1) Cavi di ingresso collegati giusto?
- 2) Volume al minimo o in Mute.

### **6. Non posso riprodurre i film.**

- 1) Il formato del video è giusto?
- 2) I file sono rotti?
- 3) Il dispositivo è rotto?

### **7. C'è un'immagine, nessun suono?**

Il sistema di decodifica non corrisponde.

### **8. Impossibile trovare i dispositivi quando sono collegati al disco rigido o all'unità flash.**

Controlla se il dispositivo è rotto.





## 9. Spegnimento automatico dopo aver lavorato per un po .

- 1) La ventilazione del proiettore è bloccata.
- 2) La tensione non è stabile.
- 3) Il sistema di protezione dal surriscaldamento.



service@toptro.com



# CATÁLOGO

TOPTRO Upgrade TR22 Manual del usuario - Español .....	76
LISTA DE EMPAQUE .....	77
ESPECIFICACIÓN DEL PROYECTOR .....	77
RESUMEN DEL PROYECTOR .....	78
RESUMEN DEL REMOTO CONTROL .....	80
INSTALACIÓN .....	81
1. Méthode d'installation .....	81
2. Instalar en el techo .....	82
ENCENDER DL PROYECTOR .....	83
AJUSTE DE IAMGEN .....	83
1. Ajuste de enfoque .....	83
2. Ajuste de imagen .....	84
3. Seleccione la fuente de la señal .....	84
CONFIGURACIÓN DEL PROYECTOR .....	84
1. Seleccione la fuente de la señal de entrada .....	84
2. Interfaz de reproducción USB .....	85
3. Conexión inalámbrica .....	87
4. Configuración de Blueteeth .....	89
5. Configuración de imagen .....	90
6. Configuración de keystone .....	91
7. Dirección de proyección .....	93
8. Zoom personalizado .....	94
9. Actualización del sistema .....	94
10. Restablecimiento de fábrica .....	94
11. Idioma .....	94
CONECTARSE CON OTROS DOSPOSITIVOS .....	95
1. Conecte el disco USB .....	95
2. Conecte los dispositivos a través de los puertos HDMI .....	95
3. Conecte al reproductor de DVD .....	95
4. Conecte a la barra de sonido / altavoz .....	96
5. Conectar a la computadora .....	96
APAGADO SEGURO .....	97
GARANTÍA .....	98
PREGUNTAS FRECUENTES .....	98



## TOPTRO Upgrade TR22 Manual del usuario - Español

Soporte profesional de por vida de TOPTRO

Estimado cliente,

¡Muchas gracias por apoyar a TOPTRO!

Lea este manual detenidamente antes de utilizar el proyector. Si tiene algún problema, envíe su número de pedido y el problema se vende al por menor a [service@toptro.com](mailto:service@toptro.com) . Brindaremos una solución rápida en 24 horas.

En realidad, muchos problemas se pueden resolver fácilmente mediante la configuración, como no hay señal, no hay sonido, falla la conexión Bluetooth, falla la conexión WiFi, puntos oscuros, animación entrecortada, etc. Prometemos que todos los proyectores han sido 100% cuidadosamente revisados y empaquetados antes del envío. .

Si tiene alguna pregunta, ¿podría ponerse en contacto con nosotros para que podamos solucionar el problema? Y danos la oportunidad de mejorar. Le garantizamos que le proporcionaremos una solución satisfactoria.

¡Gracias por tu comprensión!

Atentamente

Equipo de servicio de TOPTRO

### CONSEJOS:

1. No coloque el proyector en una habitación demasiado cálida o demasiado fría, ya que la temperatura alta o baja acortará la vida útil del dispositivo. El entorno de trabajo sería 5 °C ~ 35 °C mejor.

2. Si hay puntos negros en la pantalla de proyección, no se preocupe, póngase en contacto con [service@toptro.com](mailto:service@toptro.com) por correo electrónico, podemos enviarle un video sobre cómo quitar el polvo.

3. La ventilación está equipada para que el proyector funcione de manera estable. No cubra la ventilación con tela, manta u otras cosas. No inserte nada en la ranura de proyector o puede producir un cortocircuito o una descarga eléctrica en su dispositivo y causar daños.

4. El proyector estará estrictamente protegido contra fuertes impactos, extrusión y vibración. No intente moverse y en fuertes impactos, extrusión y vibración. No intente moverse y el circuito interno falla.

5. La lente, como componente central del proyector, está directamente relacionada con la definición y el efecto de la imagen. El exceso de polvo afectará a la calidad de la imagen. La lente sucia debe limpiarse con un paño de algodón suave para la superficie de la lente de vidrio. No se deben utilizar telas duras ni abrasivos.



## LISTA DE EMPAQUE

TOPTRO TR22 Proyector *1	Control remoto*1	Cable de alimentación*1
Cable HDMI*1	3-en-1 Cable AV	Cubierta de la lente*1
Tela de limpieza*1	Manual de usuario*1	Kit de limpieza * 1

## ESPECIFICACIÓN DEL PROYECTOR

Modelo: TR22			
Resolución Nativa	1920*1080P	Corrección trapezoidal	Manual vertical /horizontal
Sistema Imerysy	LCD	Fuente de luz	LED
Gama de colores	16.7M Full	Ratio d'aspect	4:3/16:9
Tamaño de la imagen	2.68-4.27m	Distancia de proyección	1.68m
Tensión de alimentación	AC100-240V	Peso del proyector	1.2kg
Formato de imagen compatible	JPG/JPEG/BMP /PNG	Interfaces	puertos HDMI*2/ puertos USB*2/salida de auriculares de 3,5 mm/salida AV
Método de proyección	Proyección frontal en el escritorio/ Proyección posterior en el escritorio/ Proyección frontal suspendida del techo/ Proyección posterior		
Formato de video compatible	3GP/AVI/FLV/MP4/MPG/VOB/TS/M2TS/DAT/MKV		
Formato de audio compatible	MP3/APE/AAC/FLAC/OGG/WAV/WMA/MID/DTS/M4A		



## RESUMEN DEL PROYECTOR

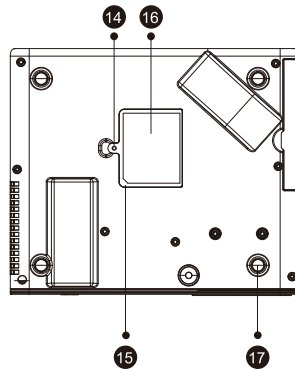
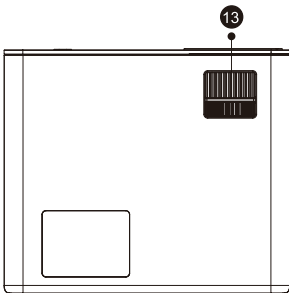
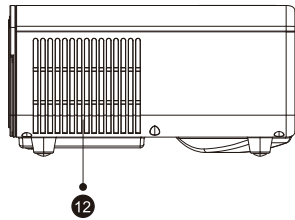
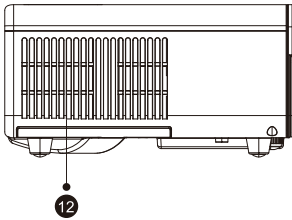
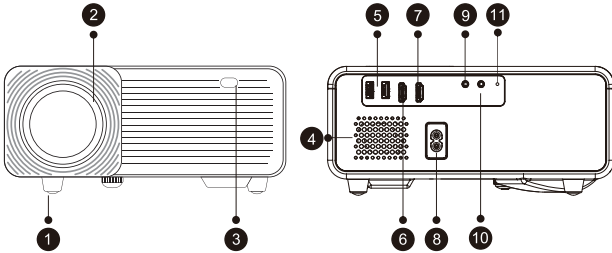



1	Almohadilla para el pie	Aumente la altura del proyector
2	Lente del proyector	Lente de vidrio con recubrimiento óptico
3/11	Ventana de infrarrojos	Receptor de señal infrarroja
4	Oradores	Altavoces estéreo 5w
5	Puertos USB	Puerto USB arriba Puerto USB a continuación: puerto USB-T
6/7	Puertos HDMI	Entrada HDMI 1 / entrada HDMI 2
8	Puerto para cable de alimentación	Puerto para cable de alimentación
9	Puerto AV	Entrada de audio
10	Toma de auriculares	Salida de auriculares de 3,5 mm
12	Ventilaciones	Evite que el proyector se sobrecaliente
13	Anillo de enfoque	Ajuste el anillo de enfoque para obtener la imagen más clara
14	Polvo Desmontable Interruptor de filtro	Presione el interruptor de la derecha para abrir el filtro de polvo desmontable
15	Filtro de polvo desmontable	Limpiar el polvo (si la pantalla tiene una mancha negra)
16	Etiqueta inferior	Placa de identificación en la parte inferior del proyector
17	Almohadillas de goma	Almohadillas protectoras / quitar para instalar el montaje en el techo

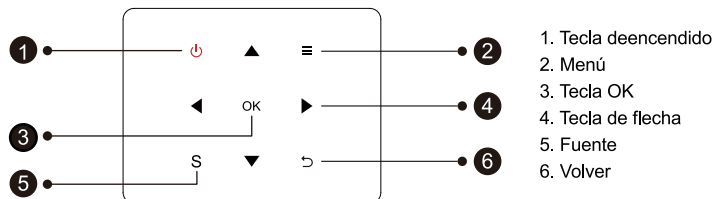

**Sugerencias:** Los botones del fuselaje del TR22 son botones de pantalla táctil que se pueden operar con un toque ligero.

1	Poder	Enciende / apaga la energía
2	Tecla de menú	Funciona en modo av o hdmi
3	OK	Confirma la opción
4	Teclas de flecha	Se utiliza para ajustar el parámetro del proyector en el modo de menú
5	Fuente	Seleccione la fuente de la señal de entrada
6	Atrás	Regresar al menú anterior

## RESUMEN DEL REMOTO CONTROL

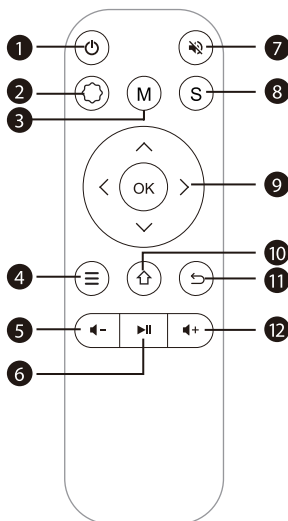

1		Encender/apagar el proyector
2		Ajustes del sistema
3	M	Puede hacer algunos ajustes básicos de la pantalla después de hacer clic durante la reproducción del video
4		Operar en modo AV o HDMI
5		Volumen -
6		Tocar
7		Mudo
8	S	Seleccione la fuente de la señal de entrada
9		Ajustar el parámetro en el modo de menú
10		Volver a la página de inicio
11		Regresar al menú anterior
12		Volumen +



## Nota:

1. Instale 2 baterías AAA en el control remoto antes de usar. No combine baterías nuevas y viejas en el control remoto, ya que esto puede causar un mal funcionamiento debido a una fuente de alimentación insuficiente.
2. Cuando use el control remoto, asegúrese de que el transmisor de señal del control remoto apunte al receptor IR.
3. Si no utiliza el control remoto durante mucho tiempo, retire las baterías para evitar fugas.

## INSTALACIÓN

### 1. Méthode d'installation

El proyector de video puede suspenderse del techo con un marco colgante especial, o colocarse en el escritorio estable para proyectarse en la pantalla, que se adapta bien a diferentes entornos operativos y diferentes requisitos de uso. Por lo tanto, el proyector se puede instalar con métodos de acuerdo con las siguientes ilustraciones

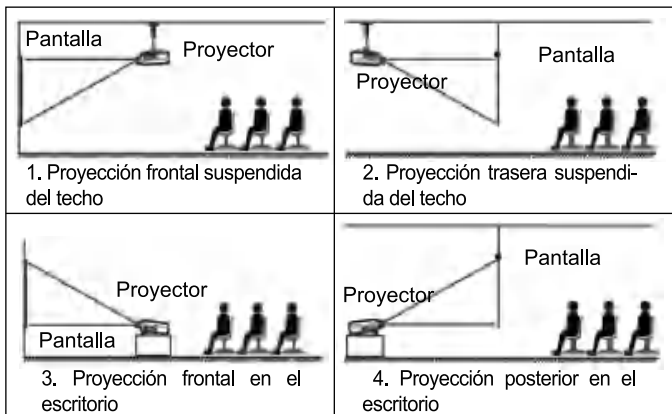

Mantenga el proyector a una altura en la que su lente tenga simetría axial con la pantalla. Si esto no es posible, utilice la función de corrección trapezoidal para ajustar la imagen proyectada.

Si desea obtener una pantalla de proyección gratuita, contáctenos a través de [service@toptro.com](mailto:service@toptro.com).





Ratio d'aspec defecto: 16:9	
Distancia de proyección (m)	Tamaño de proyección
1.70	50"
2.38	70"
3.30	100"
3.97	120"
5.00	150"

La distancia de proyección recomendada es 3.3 m, la distancia de proyección más corta es 1.68 m.

El tamaño de la imagen depende de la distancia entre el proyector y la pantalla, puede haber una desviación del 3% entre los datos enumerados anteriormente. Diferentes configuraciones causan varias distancias.

## 2.Instalar en el techo

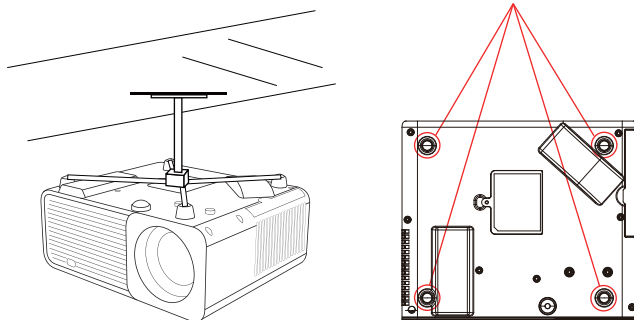



A. Compre un soporte universal con tornillo M5\*11 para instalar el proyector en el techo.

B. Instale el proyector en el soporte a través de los orificios para tornillos en la parte inferior del proyector.



## ENCENDER DL PROYECTOR

---

1. Presione “  ” en el control remoto o el proyector para encenderlo, (La luz indicadora se vuelve azul)
2. Ajuste el anillo de enfoque para obtener el efecto de proyección más claro (si siempre está borroso, ajuste la distancia de proyección dentro del rango de 1,5 m-5 m)
3. Utilice la función de corrección trapezoidal 4D para ajustar la proyección y obtener una imagen de proyección rectangular.
4. Cuando conecte un dispositivo externo, seleccione la interfaz correspondiente y seleccione la fuente de señal correspondiente. Si la selección es incorrecta, el proyector no podrá proyectar porque no puede detectar la señal.
5. Seleccione “  ” - Ajuste” para configurar el idioma del sistema.

## AJUSTE DE IAMGEN

---

Cuando utiliza el proyector por primera vez, normalmente muestra una imagen borrosa. Esto se debe a que la lente está desenfocada o a una configuración trapezoidal incorrecta.

Siga los pasos a continuación para corregir:

### 1.Ajuste de enfoque

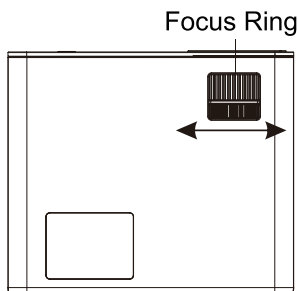



## 2. Ajuste de imagen

### Siga los pasos a continuación para corregir:

Ajuste el tamaño de la imagen para obtener el mejor tamaño de imagen moviendo el proyector hacia adelante y hacia atrás, luego gire la lente para obtener el mejor enfoque. Utilice la función de corrección trapezoidal 4D y 4P (corrección trapezoidal de 4 esquinas y corrección trapezoidal de 4 lados) del proyector para obtener una pantalla de proyección rectangular .

## 3. Seleccione la fuente de la señal

Presione el botón "S" en el control remoto o el proyector y elija entre "AV", "HDMI1", "HDMI2" Conecte el dispositivo externo (teléfono inteligente, iPad, Fire TV Stick, caja de TV, reproductor de DVD, computadora, etc.) ) en las interfaces correspondientes del proyector, asegúrese de seleccionar la fuente correspondiente. Si no selecciona la fuente correcta, el proyector no podrá detectar la señal. Y puede ver la página de inicio "Video" "Audio" "Imagen" "oficina" "Fuente de la señal" "Cast de IOS" "Miracast".

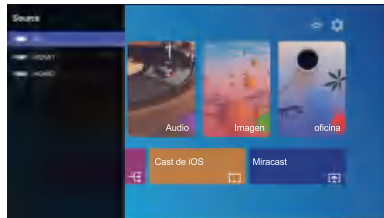

## CONFIGURACIÓN DEL PROYECTOR

La página de inicio del proyector es la siguiente:

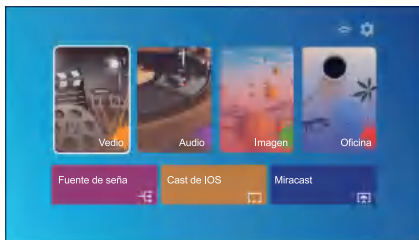

## 1. Seleccione la fuente de la señal de entrada

Seleccione la fuente de señal de entrada deseada (HDMI1 / HDMI2 / AV) en la página de inicio.



## 2. Interfaz de reproducción USB

### 2.1 Reproducir video / audio / imagen / oficina en el modo de entrada de disco USB

- 1). Ingrese el disco USB, seleccione la opción [Video / Audio / Imagen / Oficina]
- 2). Seleccione el archivo deseado (o carpeta para ingresar a la subcarpeta) en el disco USB, luego presione el botón [OK] para reproducirlo.

#### TIPS:





El proyector mejorado

A.TR22 admite el disco U para reproducir directamente archivos PPT, Word, Excel

B.Si ingresa desde el menú [Video], solo puede reproducir el video, al igual que otras 3 opciones.

### 2.2 Video Interface



Menu	Function
	Cambiar al video anterior
	Fast Backward, rebobina el video rápidamente mientras lo reproduce. los la velocidad de rebobinado varía de 2X a 32X
	Reproducir o pausar el video actual
	Avance rápido, empuja el video para avanzar rápidamente mientras lo reproduce. La velocidad de avance varía de 2X a 16X
	Cambiar al siguiente video



Menú del jugador	Modo	Función
Opciones de subtítulos	Encendido-apagado de subtítulos,Cambio de subtítulos, Subtítulo Avanzado	establecer múltiples modos de subtítulos de vídeo
Opciones de audio	Interruptor de pista	Puede configurar el modo de audio
Opciones avanzadas	Rebobinar hacia adelante	Puede configurar el vídeo para avanzar o rebobinar
Velocidad	0.25-2	Reproducción de vídeo múltiple

## 2.3 Interfaz de reproducción de Audio

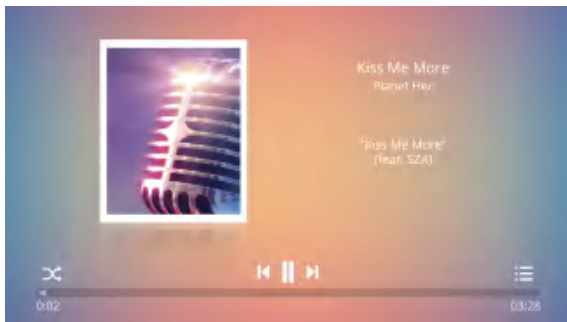

1. Presione el botón "☰" en el control remoto, puede abrir directamente la lista de audio y reproducirla directamente
2. Presione el botón "⌘" en el control remoto. Puede configurar el modo de reproducción de audio, reproducción aleatoria / de bucle único, etc.

## 2.4 Interfaz de Office Play

Para reproducir los documentos, presione el botón "M" en el control remoto o el proyector, puede seleccionar tres modos de reproducción: reproducción, reproducción automática, el tiempo de conmutación

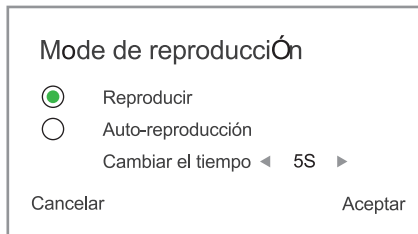



### 3. Conexión inalámbrica

#### Consejos Calientes:

- ① La fluidez de la duplicación de pantalla con conexión inalámbrica se verá afectada por el entorno de red. Se recomienda un ancho de banda de 100Mbit o más cuando se usa la duplicación de pantalla.
- ② Asegúrese de que su dispositivo móvil esté cerca del proyector cuando utilice una conexión inalámbrica. Se recomienda una distancia de 1 metro.
- ③ Algunos dispositivos móviles pueden no admitir la duplicación de pantalla debido a la compatibilidad.
- ④ Cualquier pregunta, no dude en ponerse en contacto con TOPTRO a través de [service@toptro.com](mailto:service@toptro.com).

#### 3.1 IOS de Cast (por Dispositivos iOS)

1. Vaya a la página de inicio - Seleccione el menú [  ] - Seleccione el menú [Conexión WIFI] - Abra la función WiFi - Seleccione el WiFi de su hogar de la lista - Conecte el proyector TR22 al WiFi de su hogar.





2. Volver a la página de inicio - Seleccione el menú [iOS Cast] - Presione el botón OK para ingresar al menú [iOS Cast].

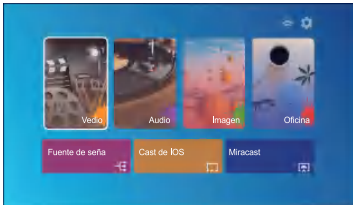

3. Seleccione el menú [Configuración] en su dispositivo iOS - Encienda la función [Wi-Fi] - Conecte su dispositivo iOS a la misma red doméstica que el proyector.

4. Abra el [Centro de control] en su dispositivo iOS - Seleccione la función [Screen Mirroring] - Seleccione y conecte el receptor iOS Cast llamado [ BJ\_84045 ] - La pantalla de su dispositivo iOS se mostrará en la proyección pantalla después de 3 segundos.

### 3.2 Miracast (por Dispositivos Android)

1. Vaya a la página de inicio - Seleccione el menú [Miracast] - Presione el botón OK para ingresar al menú [Configuración de Miracast].

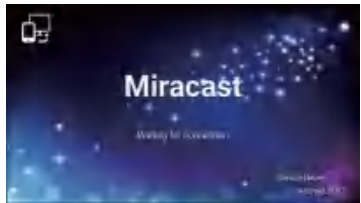
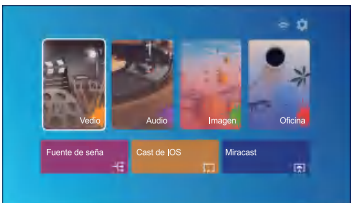



2. Seleccione el menú [Configuración] en su dispositivo Android - Seleccione la función [Duplicar pantalla] - Seleccione y conecte el nombre del dispositivo [Android\_462e] - La pantalla de su dispositivo Android se mostrará en la pantalla de proyección después de 3 segundos.

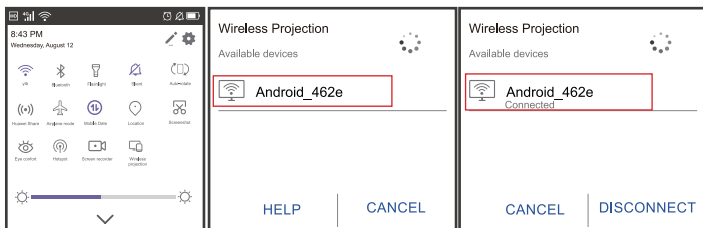

3. En su dispositivo Android, toque [Configuración] - [WLAN] - Encienda [Wi-Fi], conecte el WiFi de su hogar.

#### Nota:

1. Las diferentes marcas de teléfonos Android tienen diferentes operaciones para seleccionar

Pantalla duplicada de pantalla, consulte el manual de su teléfono. [Pantalla múltiple / Pantalla inalámbrica / Pantalla WLAN / Duplicación de pantalla / Proyección inalámbrica / Vista inteligente, etc.]

2. No todos los teléfonos Android admiten esta función. Asegúrese de que sea compatible antes de usarlo.

## 4. Configuración de Bluetooth

(1) Vaya a la página de inicio - Seleccione [Configuración de Bluetooth].

(2) Abra la función Bluetooth y su dispositivo Bluetooth.

(3) Seleccione [Dispositivo disponible], haga clic para comenzar / detener la búsqueda del Bluetooth dispositivos cercanos.

(4) Elija el dispositivo Bluetooth deseado y presione OK, espere unos segundos para una conexión Bluetooth exitosa.



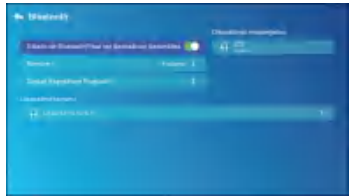
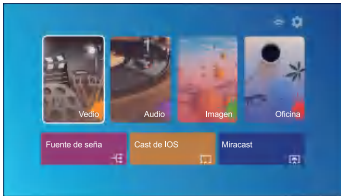

**Note:**

- 1.El proyector TR22 es compatible con los auriculares Bluetooth, los altavoces Bluetooth y los Airpods, pero no los teclados Bluetooth ni los teléfonos Bluetooth.
2. Cuando conecte un altavoz Bluetooth, debe desconectarse del dispositivo previamente conectado o apagar el dispositivo Bluetooth anterior, asegúrese de que el altavoz esté esperando el emparejamiento. De lo contrario, el proyector no podrá buscar Bluetooth o no podrá conectarse a los altavoces Bluetooth.
3. Si tiene alguna pregunta, no dude en enviar un correo electrónico a TOPTRO a través de [service@toptro.com](mailto:service@toptro.com).

## 5. Configuración de imagen

Seleccione el menú "  " en la página de inicio del proyector





Imagen	Incluir	Función
Imagen	Standard, Warm, User, Cool	Switch among the image mode
Brillo	0~100	Adjust the brightness parameter to 100
Contraste	0~100	Adjust the contrast parameter 0-100
Saturación	0~100	Adjust saturation parameters 0-100
Agudo	0~100	Adjust sharpness parameters 0-100
Color	Standard, Warm, User, Cool	Adjust color temperature
Espacio fotográfico	Medium, High, Low, OFF	Noise setting
Reelección	ON,OFF	Over scan

## 6. Configuración de keystone

### 6.1 4-Keystone de esquina: 0 ~ 50

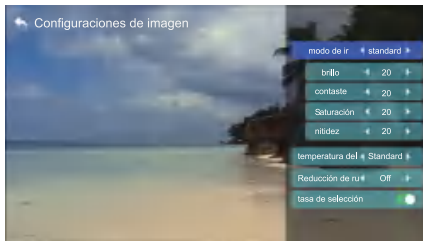
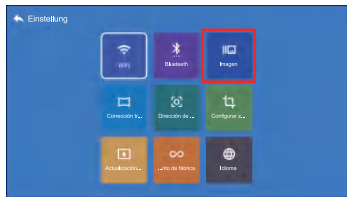
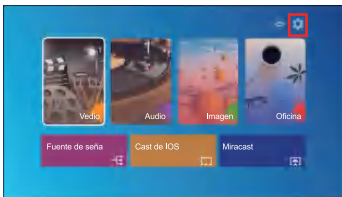
Cuando la pantalla de proyección no es rectangular, se puede ajustar mediante la corrección trapezoidal de 4 puntos.

Paso 1: Presione el botón para seleccionar el menú [Corrección trapezoidal de 4 esquinas], luego presione la parte inferior [OK] para ingresar al submenú.

Paso 2: siga presionando el botón OK en el control remoto o proyector para seleccionar el punto

Paso 3: Presione las teclas de flecha del control remoto o del proyector para ajustar los parámetros horizontales o verticales, hasta que la pantalla de proyección se convierta en el rectángulo deseado.

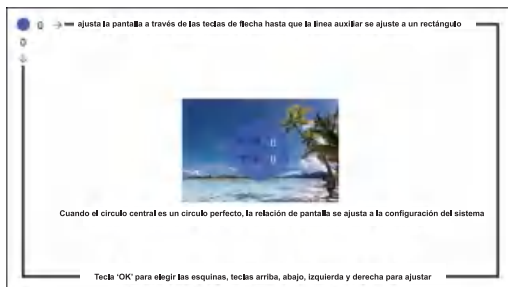
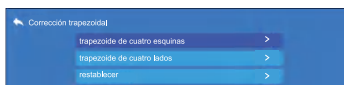



## 6.2 Keystone de 4 lados: -40 ~ 40



Paso 1: Presione el botón para seleccionar el menú [Corrección trapezoidal de 4 lados], luego presione la parte inferior [OK] para ingresar al submenú.

Paso 2: Si la imagen de proyección se muestra como (1), presione el botón en el control remoto o proyector para aumentar el parámetro vertical (-40 ~ 0), hasta lograr la imagen de proyección (2).

Paso 3: Si la imagen de proyección se muestra como (3), presione el botón en el control remoto o proyector y disminuya el parámetro vertical (0 ~ 40), hasta lograr la imagen de proyección (4).



## 6.3 Restablecer

Haga clic en "restablecer", los parámetros se restaurarán a los valores predeterminados.



## 7. Dirección de proyección

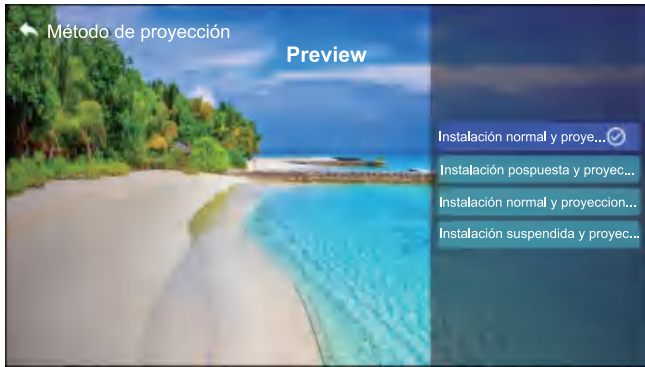

Puede configurar 4 modos de proyección aquí:

- 1.Frente
- 2.Trasero
- 3.Techo frontal
- 4.Techo trasero

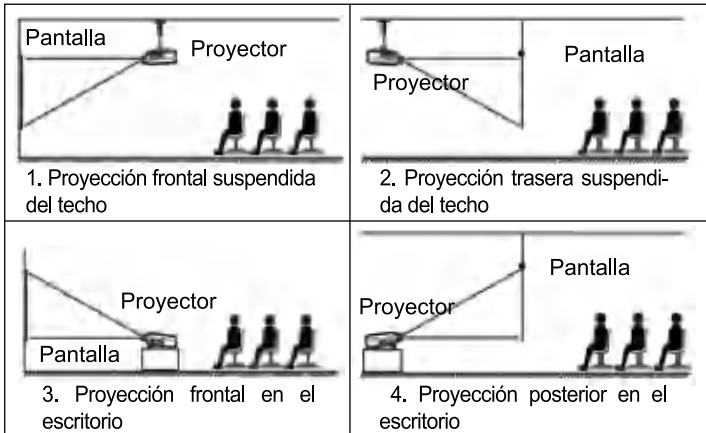



## 8. Zoom personalizado

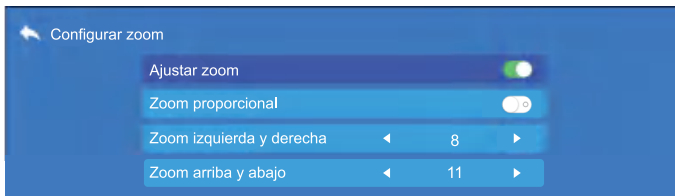

Paso 1: presione el botón para seleccionar el menú [Configurar zoom], luego

Presione la parte inferior [OK] para ingresar al submenú.

Paso 2: Haga clic en "Zoom proporcional", GIRE la función Zoom proporcional, puede reducir la altura y el ancho del tamaño de proyección hasta un 50% en la misma proporción.

Paso 3: Haga clic en "Zoom proporcional", DESACTIVAR la escala, puede reducir el ZOOM horizontal y el zoom vertical del tamaño de proyección hasta en un 50% parcialmente.

## 9. Actualización del sistema

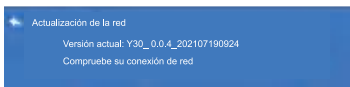

## 10. Restablecimiento de fábrica

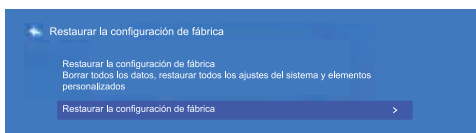

## 11. Idioma

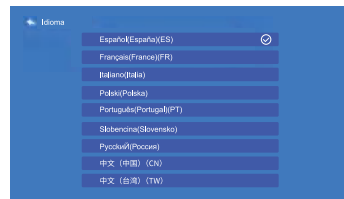
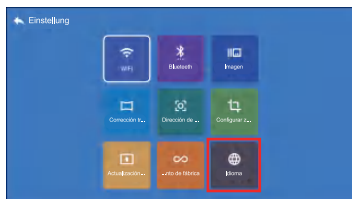

## CONECTARSE CON OTROS DOSPOSITIVOS

El proyector TOPTRO TR22 tiene 6 interfaces, puertos HDMI \* 2 / puertos USB \* 2 / salida AV / salida AUDIO. Seleccione el puerto de conexión correcto para conectar su dispositivo (PC, teléfono, reproductor de DVD, barra de sonido, USB, PS4, etc.)

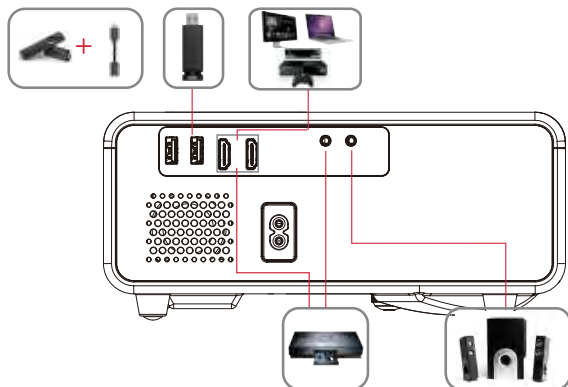

### 1. Conecte el disco USB

- 1). Ingrese el Disco USB, seleccione [USB] en la página de inicio e ingrese;
- 2). Seleccione la opción [Video / Audio / Imagen / Oficina]
- 3). Seleccione el archivo deseado (o carpeta para ingresar a la subcarpeta) en el disco USB, luego presione el botón [OK] para reproducirlo.

### 2. Conecte los dispositivos a través de los puertos HDMI

- 1) Conecte su dispositivo de TV o computadora portátil a cualquier puerto HDMI del proyector;
- 2) Ingrese a la página de inicio para seleccionar el HDMI correspondiente como fuente de señal.

### 3. Conecte al reproductor de DVD

Utilice el cable AV 3-en -1 en el paquete

- 1) Encienda su reproductor de DVD y el proyector;
- 2) Conecte los conectores hembra de colores al cable RCA de su reproductor de DVD con el cable AV 3 en 1 incluido en el paquete;
- 3) Conecte el conector negro al puerto AV del proyector, ingrese a la página de inicio para seleccionar [AV] como fuente de señal.

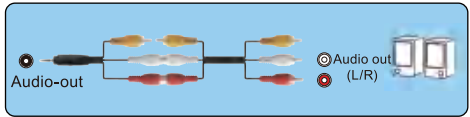

O conéctelo al Reproductor de DVD con el cable HDMI incluido en el paquete.



#### 4. Conecte a la barra de sonido / altavoz

Si su altavoz tiene un puerto AUX, utilice su cable de audio de 3,5 mm para conectar el proyector y su altavoz como muestra la imagen, ingrese a la página de inicio para seleccionar [AV] como fuente de señal.



#### 5. Conectar a la computadora

Conectar al ordenador y proyector TR22 con el cable HDMI (Incluido).

Eleccione la fuente HDMI para proyectar cualquier archivo en su computadora.

En su computadora portátil, mantenga presionadas las teclas de la placa "Win+P" para cambiar el modo de visualización.



Solo computadora: es la opción predeterminada solo se muestra en el monitor principal.

Duplicado: hace que todos los monitores muestren lo mismo duplicando el escritorio en cada monitor.



**Ampliar:** hace que todos sus monitores actúen como un gran monitor que extiende el escritorio a través de todos ellos.

**Solo proyector:** Se muestra solo en el monitor secundario como un proyector. Puede cambiar la resolución de la pantalla en el modo de solo proyector.

Paso: Inicio > Panel de control > Apariencia y personalización > Ajustar resolución de pantalla

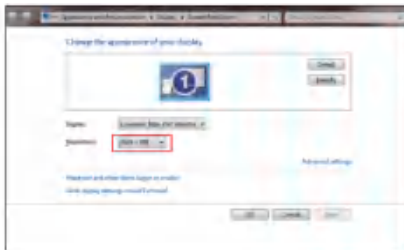

## APAGADO SEGURO

1. Presione el botón “” en el proyector o en el control remoto. Habrá cuatro opciones, reiniciar, apagar, apagado programado, encendido programado. Puede elegir diferentes modos de apagado.



2. Desenchufe el cable de alimentación del proyector.

3. Cubra la lente y guarde el proyector en un lugar fresco y seco.





## GARANTÍA

¡Muchas gracias por su compra y apoyo! Ofrecemos 3 años garantía para el proyector TR22. Si tiene alguna pregunta, no dude en contactarnos a través de [service@toptro.com](mailto:service@toptro.com).

## PREGUNTAS FRECUENTES

Los problemas enumerados a continuación pueden ocurrir durante el funcionamiento de su proyector. Consulte los posibles factores que pueden causar el problema para solucionar el problema.

### 1. Al encender el interruptor de encendido, la luz indicadora no funciona.

- 1) Es posible que la alimentación no esté bien conectada.
- 2) Compruebe el sistema de protección contra sobrecalentamiento.

### 2. El control remoto no se comunica con el proyector.

- 1) ¿El interruptor de encendido en la parte posterior del proyector está encendido o apagado?
- 2) ¿Las pilas del mando a distancia están agotadas?
- 3) Algo que obstruye la señal entre el control remoto y el IR
- 4) Luz fuerte en IR directamente.

### 3. No hay imagen en la pantalla.

- 1) ¿Es correcta la configuración del canal?
- 2) ¿Hay señal de entrada?
- 3) ¿Está bien conectado el cable de entrada?
- 4) En el modo PC, ¿la frecuencia de actualización es > 75 KHz?

### 4. Pantalla azul, sin imagen, sin sonido.

Cables de entrada conectados, ¿verdad?

### 5. Imagen correcta, sin sonido.

- 1) Cables de entrada conectados, ¿verdad?
- 2) Volumen al mínimo o en silencio.

### 6. No puedo reproducir películas.

- 1) ¿El formato del video es correcto?
- 2) ¿Los archivos están rotos?
- 3) ¿El dispositivo está roto?

### 7. ¿Hay imagen, no hay sonido?

El sistema de decodificación no coincide.

### 8. No se pueden encontrar dispositivos cuando se conectan con un disco duro o una unidad flash.

Compruebe si el dispositivo está roto.

### 9. Apagado automático después de trabajar durante un tiempo.

- 1) La ventilación del proyector está bloqueada.
- 2) El voltaje no es estable.
- 3) El sistema de protección contra sobrecalentamiento.





# KATALOG

TOPTRO lebenslange professionelle Unterstützung .....	100
LISTE DER PAKETE .....	101
BEAMER SPEZIFIKATIONEN .....	101
ÜBERSICHT DER BEAMEREN .....	102
FERNBEDIENUNG .....	104
INSTALLATION .....	105
1. Installation Method .....	105
2. Projektionsabstand und gröÙe .....	106
3. Montage an der Decke .....	106
STARTEN SIE DEN BEAMER .....	107
BILDANPASSUNG .....	107
1. Fokuseinstellung .....	107
2. Bildanpassung .....	108
3. Wählen Sie die Signalquelle .....	108
PROJEKTOR EINRICHTEN .....	109
1. Wählen Sie die Eingangssignalquelle .....	109
2. USB Disk Input Mode .....	110
3. Wi-Fi Einstellungen .....	112
4. Bluetooth Einstellungen .....	114
5. Bild einstellung .....	116
6. Keystone Einstellung .....	117
7. Projektionsverfahren .....	119
8. Benutzerdefinierter Zoom .....	120
9. System-Upgrade .....	120
10. Werkseinstellung wiederherstellen .....	121
11. Sprache .....	121
ANSCHLUSS DER SIGNALLEITUNGEN .....	122
1. USB Festplatte anschließen .....	122
2. Verbinden Sie die Geräte über die HDMI Anschlüsse .....	122
3. Verbinden Sie den DVD Player .....	122
4. Verbinden Sie sich mit der Soundbar/dem Lautsprecher .....	123
5. An den Computer anschließen .....	123
SICHERE ABSCHALTUNG .....	124
GARANTIE .....	125
TROUBLESHOOTING .....	125



## TOPTRO lebenslange professionelle Unterstützung

Sehr geehrter Kunde,

Vielen Dank für Ihre Unterstützung!

Bitte lesen Sie dieses Handbuch sorgfältig durch, bevor Sie den Beamer verwenden. Wenn Sie Fragen haben, senden Sie bitte eine E-Mail an Ihre Bestellnummer und Frage [service@toptro.com](mailto:service@toptro.com). Wir bieten Ihnen eine schnelle Lösung innerhalb von 24 Stunden.

Tatsächlich können viele Probleme wie kein Signal, kein Ton, fehlgeschlagene Bluetooth-Verbindung, fehlgeschlagene WiFi-Verbindung, schwarze Punkte, wellige Animationen usw. Leicht durch Einstellungen behoben werden. Wir garantieren, dass alle Beamern vor dem Versand zu 100% sorgfältig geprüft und verpackt werden.

Wenn Sie irgendwelche Probleme haben, kontaktieren Sie uns bitte, damit das Problem behoben werden kann. Und geben Sie uns die Chance, uns zu verbessern. Wir garantieren Ihnen eine zufriedenstellende Lösung.

Vielen Dank für Ihr Verständnis!

### Das TOPTRO Service Team

#### Tipps:

1. Stellen Sie den Beamer nicht in einem zu warmen oder zu kalten Raum auf, da hohe oder niedrige Temperaturen die Lebensdauer des Geräts verkürzen können. Die Arbeitsumgebung wird 5 ° C bis 35 ° C besser sein.
2. Wenn es schwarze Flecken auf der Projektionswand gibt, machen Sie sich keine Sorgen, kontaktieren Sie bitte [service@toptro.com](mailto:service@toptro.com) per E-Mail und wir können Ihnen ein Video darüber senden, wie Sie Staub entfernen können.
3. Lüftungsgerät für einen stabilen Betrieb des Beamers. Decken Sie die Lüftungsöffnungen nicht mit einem Tuch, einer Decke oder anderen Dingen ab. Stecken Sie nichts in den Schlitz des Beamers, da es sonst zu Kurzschlüssen oder Stromschlägen und Schäden an Ihrem Gerät kommen kann.
4. Der Beamer sollte streng vor starken Stößen, Quetschungen und Vibrationen geschützt werden. Versuchen Sie nicht, sich zu bewegen und starke Stöße, Quetschungen und Vibrationen zu erleiden. Versuchen Sie nicht, sich zu bewegen und interne Schaltkreise zu versagen.
5. Als Kernkomponente des Beamers steht das Objektiv in direktem Zusam



menhang mit der Schärfe und Wirkung des Bildes. Zu viel Staub kann die Bildqualität beeinträchtigen. Schmutzige Linsen Wischen Sie die Oberfläche der Glaslinse mit einem weichen Baumwolltuch ab. Verwenden Sie keine harten Tücher oder Schleifmittel.

## Liste der Pakete

TOPTRO TR22 Beamer* 1	Fernbedienung * 1	Netzkabel * 1
HDMI Cablte*1	Drei-in-Eins-AV-Kabel * 1	Objektivdeckel * 1
Reinigungstuch * 1	Bedienungsanleitung * 1	Reinigungskit * 1

## Beamer Spezifikationen

Modell. TR22			
Entschließung der Aborigines	1920 * 1080P	Korrektur von Stichwörtern	Manual Vertical / Horizontal
Display-Technologie	LCD Display	Lichtquelle	LED
Farbspektrum	16,7 m voll	Anteil	4:3/16:9
Empfohlene Projektionsdistanz	2.6-4.2m	Minimaler Projektionsabstand	1.7m
Versorgungsspannung	AC100-240V	Gewicht des Beamers	1.2kg
Bilddateien	Jpg/jpeg/bmp/png	Interfaces	HDMI * 2/USB * 2/3, 5mm Kopfhörerbuchse/AV
Projektionsmethode	Vorne / hinten am Schreibtisch, vorne / hinten an der Decke		
Video Files	3GP/AVI/FLV/MP4/MPG/VOB/TS/M2TS/DAT/MKV		
Audio Files	MP3/APE/AAC/FLAC/OGG/WAV/WMA/MID/DTS/M4A		



# Übersicht der Beameren

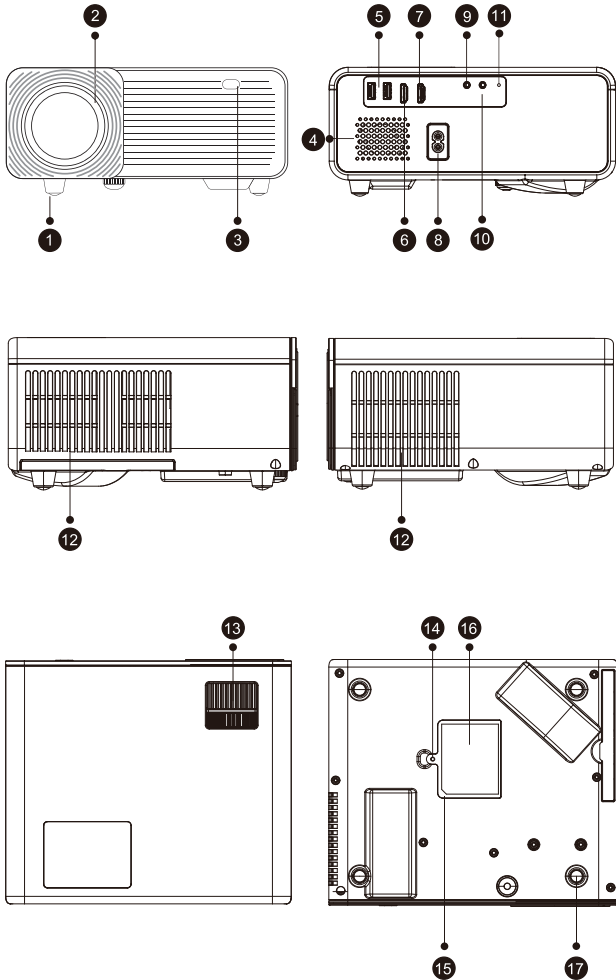



1/18	Fußpolster	Erhöhen Sie die Höhe des Projektors
2/5	Infrarot-Fenster	Infrarot-Signalempfänger
3	Beamer Objektiv	Optische beschichtete Glaslinse
4	Anschlüsse für Stromkabel	Anschlüsse für Stromkabel
6	Kopfhörerbuchse	3,5 mm Kopfhörerausgang
7/10	HDMI Port	HDMI1 Eingang, HDMI2 Eingang
8	USB Interface	USB-Anschluss USB-Anschluss unten: USB-T-Anschluss
9	Der Hafen von AV	Audio in
11	Sprecher	Lautsprecher Stereo 5w
12	Lüftungsschlitze	Schutz vor Überhitzung des Beamers
13	Ring of Focus	Passen Sie den Fokusring an, um das schärfste Bild zu erhalten
14	Abnehmbarer Staubfilterschalter	Schieben Sie den Schalter von rechts und schalten Sie den abnehmbaren Staubfilter ein
15	Abnehmbarer Staubfilter	Reinigen Sie den Staub (wenn es schwarze Flecken auf dem Bildschirm gibt)
16	Unteres Etikett	Typenschild an der Unterseite des Beamers
17	Gummimatten	Schutzmatte/Demontage zur Montage an der Decke

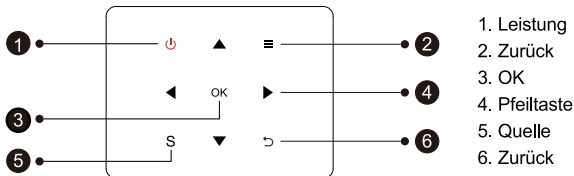

**Tipp:** TR22 Rumpftasten sind Touchscreen Tasten, die mit einer leichten Berührung bedient werden können.

1	Leistung	Schalten Sie die Stromversorgung ein/aus
2	Zurück	Zurück zum vorherigen Menü
3	OK	Bestätigen Sie die Optionen
4	Pfeiltaste	Parameter zur Einstellung des Beamers im Menümodus
5	Quelle	Wählen Sie die Eingangssignalquelle
6	Zurück	Zurück zum vorherigen Menü

## Fernbedienung

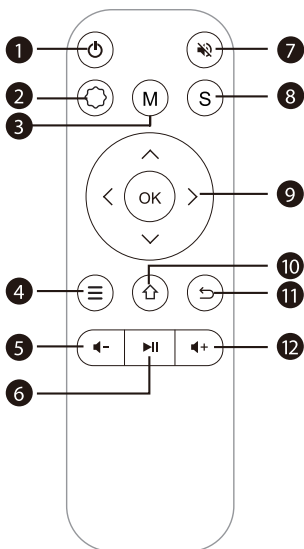

1		Ein-/Ausschalten der Stromversorgung
2		System einstellungen vornehmen
3	M	einige grundlegende Anpassungen des Bildschirms vornehmen nachdem Sie während der Videowiedergabe geklickt haben
4		Betrieb im HDMI Modus
5		Lautstärke runter
6		Auswahl bestätigen oder Video zum Abspielen auswählen
7		Schalten Sie den Sound
8	S	Wählen Sie die Eingangssignalquelle
9		Wird verwendet, um die Parameter des Projektors im Menümodus einzustellen
10		Zurück zum Home menü
11		Zurück-Taste
12		Lautstärke erhöhen



## Anmerkungen:

- 1). Vor Gebrauch 2 AAA-Batterien an die Fernbedienung anbringen. Kombinieren Sie keine neue Batterie mit einer alten Batterie an der Fernbedienung, da eine unzureichende Stromversorgung zu einem Betriebsausfall führen kann.
- 2). Achten Sie bei Verwendung der Fernbedienung darauf, dass der Signalgeber der Fernbedienung auf den Infrarot-Signalempfänger des Beamer zielt.
- 3). Wenn Sie die Fernbedienung für eine lange Zeit nicht verwenden, entfernen Sie die Batterie, um ein Austreten der Batterie zu verhindern.

## Installation

### 1. Die Installationsmethode

Der Beamer kann mit einem speziellen Aufhänger an der Decke aufgehängt und auf einem stabilen Schreibtisch platziert werden, um Bilder entsprechend der Betriebsumgebung und den Anforderungen zu projizieren. Darüber hinaus kann der Beamer wie folgt installiert werden:

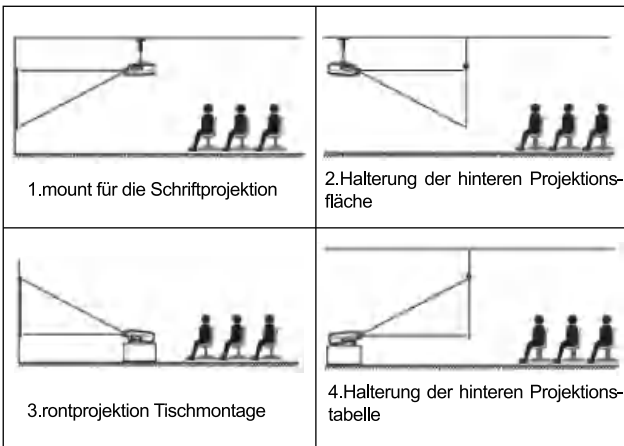





Halten Sie den Beamer in einer Höhe, in der seine Linse axialsymmetrisch zur Leinwand ist. Wenn dies nicht möglich ist, verwenden Sie die Keystone-Korrekturfunktion, um das projizierte Bild anzupassen.

## 2. Projektionsabstand und -größe

Wenn Sie eine kostenlose Projektionswand wünschen, kontaktieren Sie uns bitte unter [service@toptro.com](mailto:service@toptro.com).

View-Ratio: 16:9	
Entfernung (m.)	Größe des Bildschirms
1.65	50"
2.37	70"
3.20	100"
3.90	120"
4.90	150"

Der empfohlene Projektionsabstand beträgt ca. 3.3m und der kürzeste Projektionsabstand beträgt 1.7m.

Die Bildgröße hängt von der Entfernung zwischen Beamer und Leinwand ab, wobei eine Abweichung von 3% zwischen den oben genannten Daten möglich ist. Unterschiedliche Einstellungen führen zu unterschiedlichen Distanzen.

## 3. Montage an der Decke

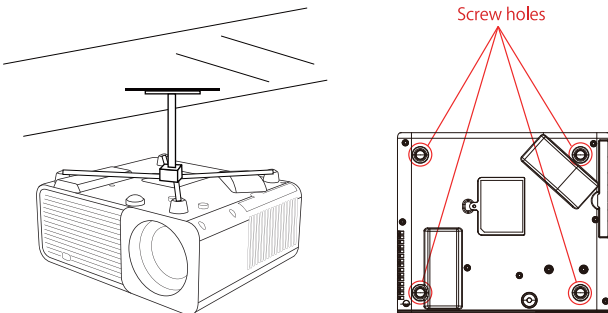



- A. Bitte kaufen Sie einen UniversalBeamer für die Deckenmontage;  
B. Entfernen Sie die vier Gummimatten an der Unterseite des Beamers und Sie werden die Schraubenlöcher sehen, montieren Sie die Decke mit M4\*10mm Schrauben und montieren Sie sie.

## Starten Sie den Beamer

---

- 1) Drücken Sie die Power-Taste auf der Fernbedienung oder dem Beamer und die Anzeigeleuchte wird blau.
  - 2) Stellen Sie den Fokusring auf der linken Seite des Beamers ein, um eine optimale Bildleistung zu erzielen. (Wenn es immer noch unscharf ist, versuchen Sie, den Projektionsabstand anzupassen.)
  - 3) Verwenden Sie die 4D-Keystone-Funktion des Beamers, um eine rechteckige Projektionswand zu erhalten;
  - 4) Verbinden Sie externe Geräte (Smartphone, i-pad, Fire TV Stick, TV Box, DVD-Player, Computer, etc. ) Wählen Sie in der entsprechenden Schnittstelle des Beamers unbedingt die entsprechende Quelle aus. Wenn Sie nicht die richtige Quelle auswählen, kann der Beamer das Signal nicht erkennen.
  - 5) Wählen Sie das Menü "⚙️", geben Sie die [Andere Einstellung] ein, dann können Sie die Option [Spracheinstellung] auswählen, um Ihre bevorzugte Sprache einzustellen.
- PS:** Wählen Sie das Menü [Screen Mirroring], rufen Sie das Menü [Settings]-[System Setting] auf, dann können Sie die Option [Language] auswählen, um die bevorzugte Sprache Ihres Screen Mirroring-Systems einzustellen.

## BILDANPASSUNG

---

Wenn der Beamer zum ersten Mal verwendet wird, zeigt er normalerweise un-klare Bilder. Dies ist auf einen Fokusverlust des Objektivs oder eine falsche trapezförmige Einstellung zurückzuführen.  
Befolgen Sie die folgenden Schritte, um es zu korrigieren:

### 1. Fokuseinstellung

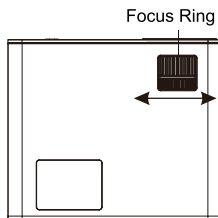



Drehen Sie den Fokusring langsam. Überprüfen Sie gleichzeitig den Fokus sorgfältig. Der beste Fokus für das Objektiv wäre dort, wo das Bild am klarsten ist.

Hinweis: Wenn es immer noch verschwommen ist, versuchen Sie bitte, den Projektionsabstand anzupassen.

## 2. Bildanpassung

Bitte befolgen Sie die folgenden Schritte zur Korrektur:

Passen Sie die Bildgröße an, um die beste Bildgröße zu erzielen, indem Sie den Projektor hin und her bewegen, und drehen Sie dann das Objektiv, um den besten Fokus zu erzielen. Verwenden Sie die 4D&4P Keystone Funktion (4 Corner Keystone & 4 Side Keystone) des Projektors, um eine rechteckige Projektionsfläche zu erhalten.

## 3. Wählen Sie die Signalquelle

Drücken Sie die „S“-Taste auf der Fernbedienung oder dem Beamer und wählen Sie zwischen: „AV“, „HDMI1“, „HDMI2“ Schließen Sie das externe Gerät (Smartphone, iPad, Fire TV Stick, TV Box, DVD Player, Computer, etc.) in den entsprechenden Schnittstellen des Projektors wählen Sie bitte unbedingt die entsprechende Quelle aus. Wenn Sie nicht die richtige Quelle auswählen, kann der Projektor das Signal nicht erkennen. Und Sie können die Homepage "Video" "Audio" "Bild" "Office" "Signalquelle" "IOS Cast" "Miracast" sehen.

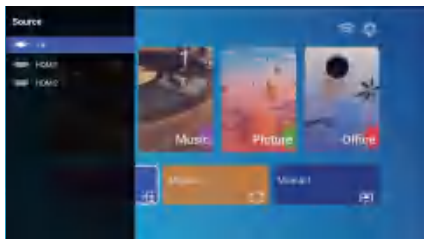



## PROJEKTOR EINRICHTEN

Die Homepage des Beamers ist unten aufgeführt.

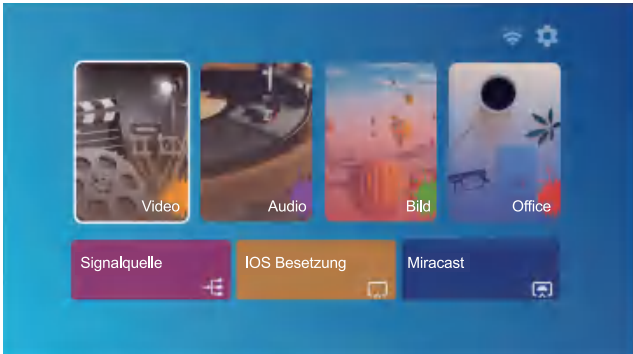

### 1. Wählen Sie die Eingangssignalquelle

Wählen Sie auf der Homepage die gewünschte Eingangsquelle (HDMI1/HDMI2/AV) aus.

### 2. USB Disk Input Mode

#### 2.1 Video/Audio/Bild/Office im USB Datenträger-Eingabemodus abspielen

- 1) Geben Sie den USB Datenträger ein, wählen Sie die Option [Video/Audio/Bild/Office];
- 2) Wählen Sie die Option [ Video/Audio/Bild/Office ]
- 3) Wählen Sie die gewünschte Datei (oder den Ordner zum Aufrufen des Unterordners) auf dem USB-Datenträger aus und drücken Sie dann die [ OK ] Taste, um sie abzuspielen.

#### TIPPS:





Der aufgerüstete A.TR22-Projektor unterstützt U-Disk zum direkten Abspielen von PPT, Word und Excel Dateien

B. Wenn Sie über das [Video] Menü zugreifen, können Sie nur das Video abspielen, wie bei den anderen 3 Optionen

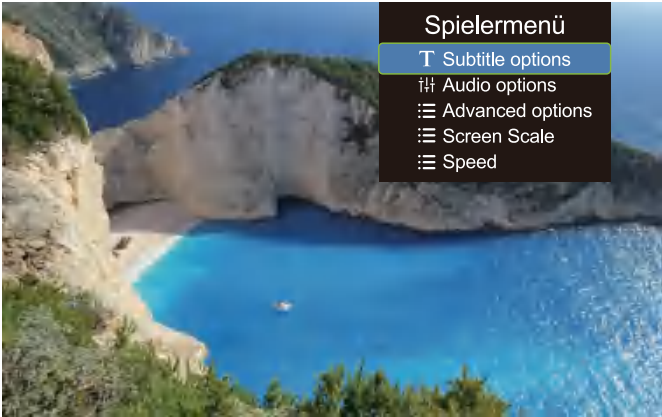

## 2.2 Video Schnittstelle



Speisekarte	Funktionsweise
	Zum vorherigen Video wechseln
	Schneller Rückzug, schneller Rückzug während der Wiedergabe des Videos. Die Umwickelgeschwindigkeit von 2x bis 32x
	Das aktuelle Video abspielen oder anhalten
	Schnell vorwärts Schieben Sie das Video schnell vorwärts, während Sie es abspielen. Vorwärtsgeschwindigkeit von 2x bis 16x
	Zum nächsten Video wechseln

Spieler Speisekarte	Modus	Funktion
Untertiteloptionen	Untertitel Ein-Aus, Untertitelumschaltung, Untertitel erweitert	Stellen Sie mehrere Modi für Videountertitel ein
Audiooptionen	Track-Schalter	Sie können den Audiomodus einstellen
Erweiterte Optionen	Weiterleiten	Sie können das Video auf schnellen Vorlauf oder Rücklauf einstellen
Geschwindigkeit	0.25-2	Videowiedergabe mehrfach



## 2.3 Audio wiedergabe Schnittstelle

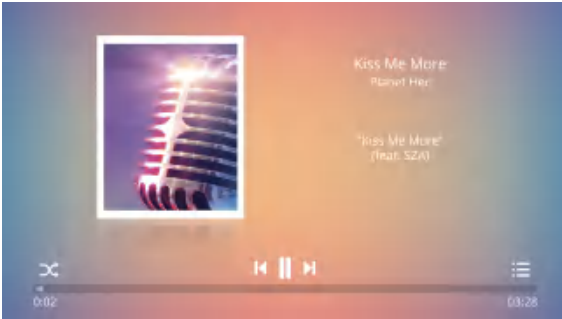

1. Drücken Sie auf der Fernbedienung die Taste "☰". Sie können die Musikliste direkt öffnen und direkt abspielen
2. Drücken Sie die Taste "⌘" auf der Fernbedienung. Sie können den Musikwiedergabemodus, Einzelschleife / Zufallswiedergabe usw einstellen.

## 2.4 Office Play Schnittstelle

Öffnen Sie die Datei, die Sie wiedergeben möchten, drücken Sie die Taste "M" auf der Fernbedienung oder dem Beamer, Sie können drei Wieder-gabemodi auswählen: paly, auto play, switching time.

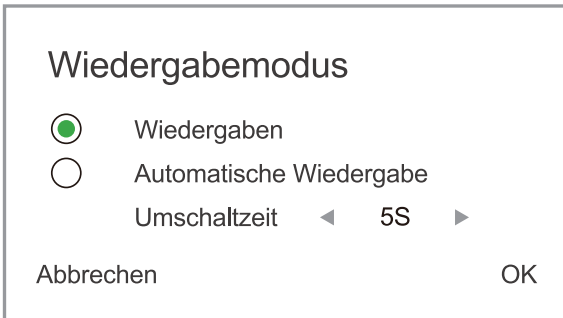



## 3. Wi-Fi Einstellungen

### Kabellose Verbindung

#### Erwärmungstipps:

- ① Die Geläufigkeit des Bildschirmspiegels der drahtlosen Verbindung wird durch die Netzwerkumgebung beeinflusst. Bei Verwendung der Bildschirmspiegelung wird eine Bandbreite von 100 Mbit oder mehr empfohlen.
- ② Stellen Sie sicher, dass sich Ihr Mobilgerät bei Verwendung einer drahtlosen Verbindung in der Nähe des Beamers befindet. Es wird eine Entfernung von weniger als 1 m empfohlen.
- ③ Aufgrund der Kompatibilität unterstützen einige mobile Geräte die Bildschirmspiegelung möglicherweise nicht.
- ④ Bei Fragen wenden Sie sich bitte an TOPTRO per E-Mail an [service@toptro.com](mailto:service@toptro.com).

### 3.1 IOS Cast (für iOS Geräte)

1. Gehen Sie zu Home-Wählen Sie [  ]-Wählen Sie [Wi-Fi-Einstellungen]-Öffnen Sie die Wi-Fi-Funktionen-Wählen Sie Ihr Heim-Wi Fi aus der Liste-Verbinden Sie den TR22-Beamer mit Ihrem Heim-Wi Fi.

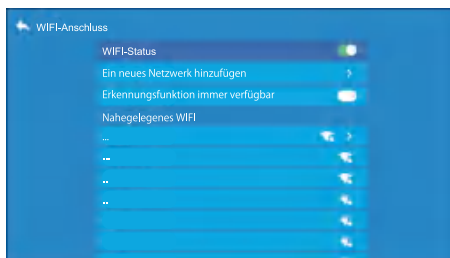
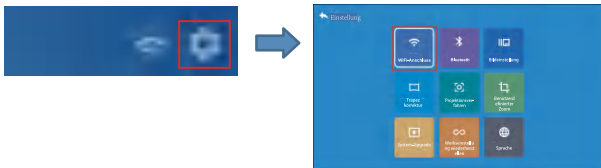



2. Zurück zur Startseite-Wählen Sie das Menü [iOSCast]-Drücken Sie die OK-Taste, um zum Menü [iOSCast] zu gelangen.

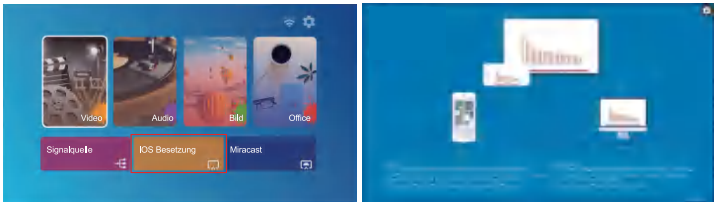

3. Wählen Sie das Menü [Einstellungen] auf Ihrem iOS-Gerät – Öffnen Sie die Funktion [Wi-Fi] – Verbinden Sie das iOS-Gerät mit demselben Heimnetzwerk wie der Beamer.

4. Öffnen Sie auf Ihrem iOS-Gerät [Control Center] – wählen Sie die Funktion [Screen Mirror] – wählen und schließen Sie den iOS-Konvertierungsempfänger [BJ\_84045] an – der Bildschirm Ihres iOS-Geräts wird nach 3 Sekunden auf der Projektionswand angezeigt.

## 3.2 Miracast (für Android-Geräte)

1. wählen Sie die Funktion [Bildschirmspiegelung]-wählen Sie das Menü [Miracast]-drücken Sie die Schaltfläche OK, um das Menü [Miracast Setting] zu öffnen.

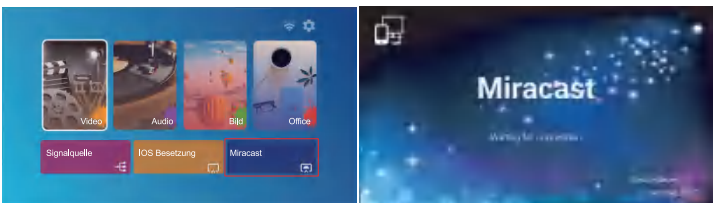

2. Wählen Sie das Menü [Settings] auf Ihrem Android-Gerät-wählen Sie die Funktion [Screen mirroring]-wählen Sie Ihren Miracast-Empfänger mit dem Namen [Android\_462e]-Ihr Android-Gerät Bildschirm wird auf der Projektionswand nach 3 Sekunden angezeigt.



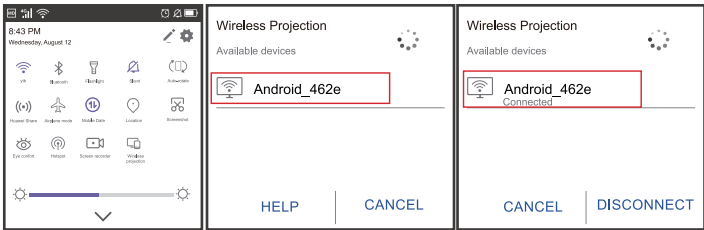

3. Tippen Sie auf Ihrem Android-Gerät auf [ Einstellungen ] – [ WLAN anzeigen ] – [WLAN] öffnen und verbinden Sie Ihr Heim-WLAN.

## Anmerkungen:

1. Verschiedene Marken von Android-Handys haben verschiedene Operationsoptionen Bildschirmspiegelungsanzeige, siehe Handbuch Ihres Handys.

[Multiscreen/Wireless Display/Wireless LAN Display/Screen Spiegelung/Wireless Projection/Smart View, etc. ]

2. Nicht alle Android-Handys unterstützen diese Funktion. Bitte stellen Sie sicher, dass Sie es unterstützen, bevor Sie es verwenden.

## 4. Bluetooth-Einstellung

- (1) Zur Startseite gehen – Wählen Sie [  ] – Wählen Sie die [Bluetooth].
- (2) Öffnen Sie die Bluetooth Funktion und Ihr Bluetooth Gerät.
- (3) Wählen Sie [Verfügbares Gerät], klicken Sie, um die Bluetooth-Suche zu starten/stoppen Geräte in der Nähe.
- (4) Wählen Sie das gewünschte Bluetooth Gerät und drücken Sie OK, warten Sie einige Sekunden auf eine erfolgreiche Bluetooth Verbindung.

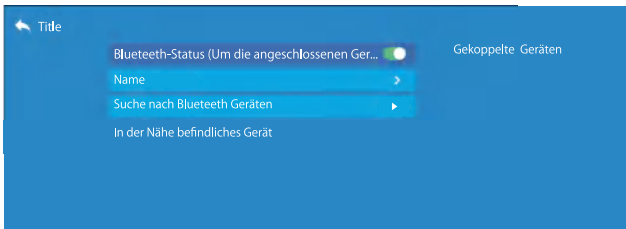
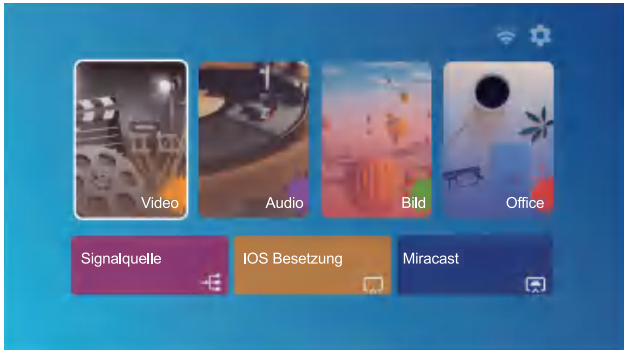

## Hinweis:

1. Der TR22 Beamer ist mit Bluetooth Headsets, Bluetooth Lautsprechern und AirPods kompatibel, jedoch nicht mit Bluetooth Tastaturen oder Bluetooth Telefonen.
2. Wenn Sie einen Bluetooth Lautsprecher anschließen, müssen Sie die Verbindung zum zuvor verbundenen Gerät trennen oder das vorherige Bluetooth Gerät ausschalten, stellen Sie sicher, dass der Lautsprecher auf das Pairing wartet. Andernfalls kann der Beamer nicht nach Bluetooth suchen oder keine Verbindung zu Bluetooth Lautsprechern herstellen.
3. Wenn Sie Fragen haben, wenden Sie sich bitte per E-Mail an TOPTRO über: [service@toptro.com](mailto:service@toptro.com).



## 5. Bild einstellung

Wählen Sie das Menü “” auf der Startseite des Beamer

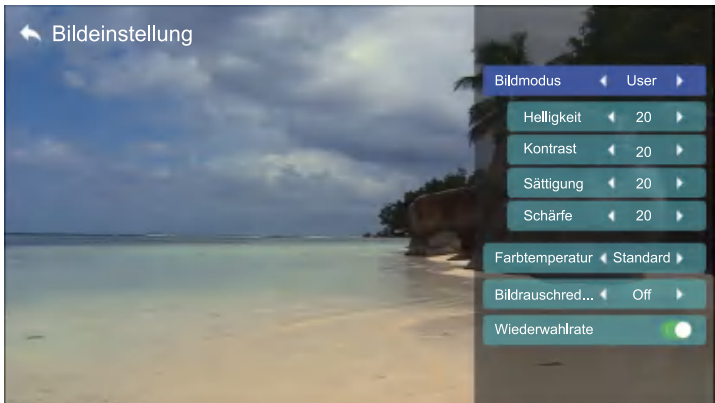
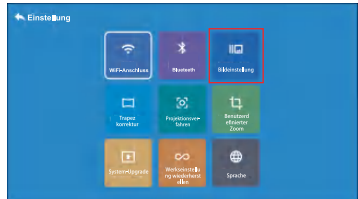
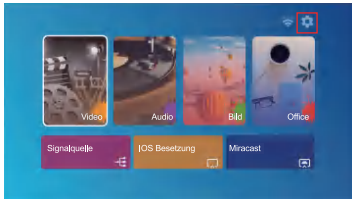

Bildeinstellung	Einschließen	Funktion
Bildmodus	Standard, Warm, User, Cool	Zwischen den Bildmodi wechseln
Helligkeit	0~100	Stellen Sie den Helligkeitsparameter auf 100 ein
Kontrast	0~100	Passen Sie den Kontrastparameter an 0-100
Sättigung	0~100	Sättigungsparameter einstellen 0-100
Schärfe	0~100	Passen Sie die Schärfeparameter an 0-100
Farbtemperatur	Standard, Warm, User, Cool	Farbtemperatur anpassen
Bildrauschreduzierung	Medium, High, Low, OFF	Geräuscheinrichtung
Wiederwahrte	ON,OFF	Überscan



## 6. Keystone Einstellung

### 6.1 4-Eck-Keystone: 0~50

Wenn die Projektionsfläche nicht rechteckig ist, kann sie durch die 4-Punkt Trapezkorrektur angepasst werden.

Schritt 1: Drücken Sie die Taste **F4**, um das Menü [4-Corner-Trapez] auszuwählen, und drücken Sie dann die Taste **[OK]** unten, um das Untermenü aufzurufen.

Schritt 2: Halten Sie die OK Taste auf der Fernbedienung oder dem Beamer gedrückt, um den Punkt auszuwählen

Schritt 3: Drücken Sie die Pfeiltasten auf der Fernbedienung oder dem Beamer, um die horizontalen oder vertikalen Parameter einzustellen, bis die Projektionsfläche das gewünschte Rechteck wird.

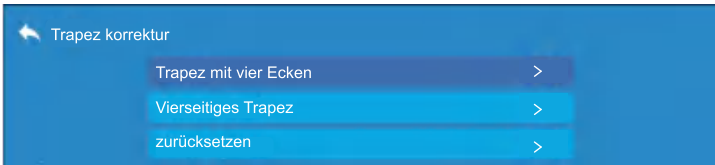



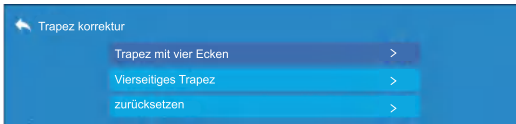

## 6.2 4-seitiger Keystone: -40~40



Schritt 1: Drücken Sie die Taste  , um das Menü [4-seitige Trapezkorrektur] auszuwählen, und drücken Sie dann die Taste [ OK ] unten, um das Untermenü aufzurufen.

Schritt 2: Wenn das Projektionsbild als (1) angezeigt wird, drücken Sie die Taste  auf der Fernbedienung oder am Projektor, um den vertikalen Parameter (-40~0) zu erhöhen, bis das Projektionsbild (2) erreicht ist.

Schritt 3: Wenn das Projektionsbild als (3) angezeigt wird, drücken Sie die Taste  auf der Fernbedienung oder am Projektor und verringern Sie den vertikalen Parameter (0~40), bis das Projektionsbild (4)



## 6.3 Zurücksetzen

Klicken Sie auf „Zurücksetzen“, die Parameter werden auf die Standardwerte zurückgesetzt.



## 7. Projektionsverfahren

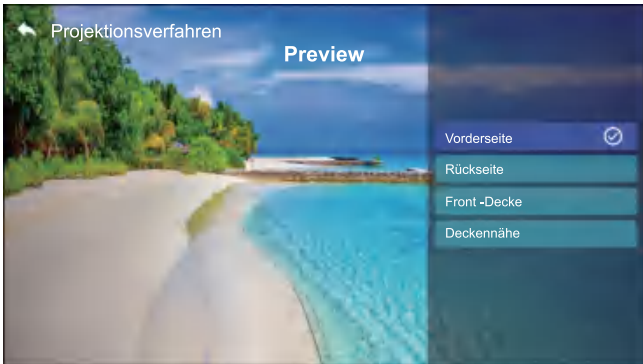

Sie können hier 4 Projektionsmodi einstellen:

- 1.Vorderseite
- 2.Rückseite
- 3.Front -Decke
- 4.Deckennähe

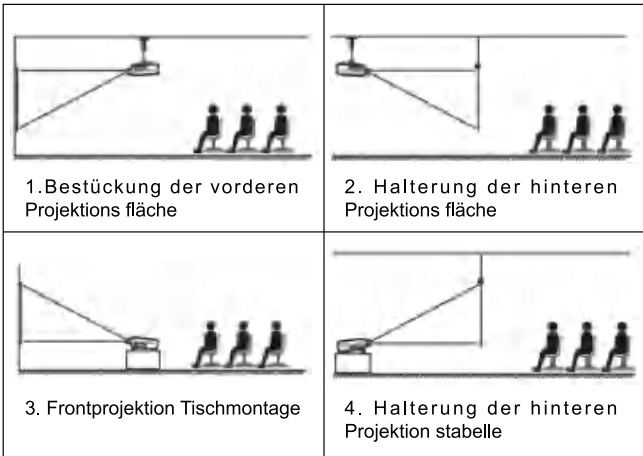



## 8. Benutzerdefinierter Zoom

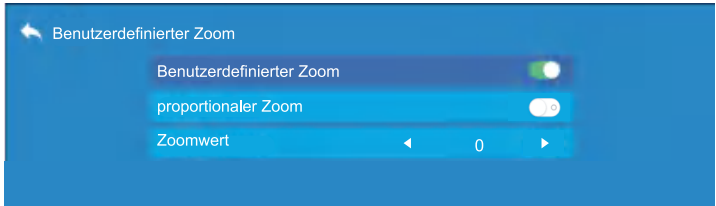

Schritt 1: Drücken Sie die Taste , um das Menü [Benutzerdefinierter Zoom] auszuwählen, dann Drücken Sie unten auf [OK], um das Untermenü aufzurufen.

Schritt 2: Klicken Sie auf "proportionaler Zoom", DREHEN Sie die Skalierungsfunktion, Sie können die Höhe und Breite der Projektionsgröße im gleichen Verhältnis um bis zu 50% reduzieren.

Schritt 3: Klicken Sie auf "proportionaler Zoom", AUS die Skalierung, Sie können den horizontalen ZOOM und den vertikalen Zoom der Projektionsgröße um bis zu 50% auseinander reduzieren.

## 9. System-Upgrade

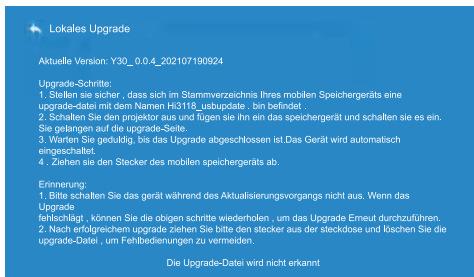



## 10. Werkseinstellung wiederherstellen

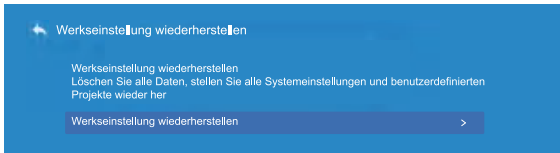

## 11. Sprache

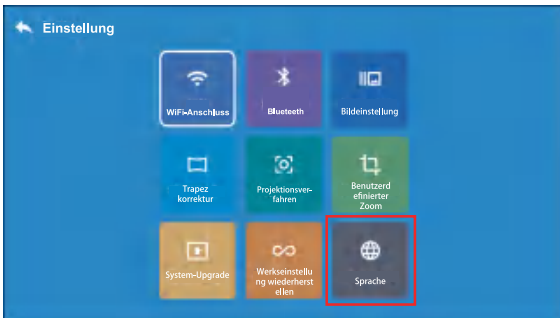





## ANSCHLUSS DER SIGNALLEITUNGEN

TOPTRO TR22 Beamer verfügt über 5 Schnittstellen, HDMI-Anschlüsse\*1/USB-Anschlüsse\*2/AV Ausgang/AUDIO Ausgang. Bitte wählen Sie den richtigen Anschluss, um Ihr Gerät anzuschließen (PC, Telefon, DVD-Player, Soundbar, USB, PS4 usw.)

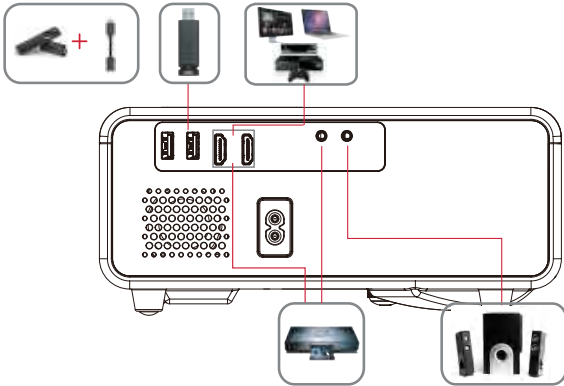

### 1.USB Festplatte anschließen

- 1). Geben Sie den USB Datenträger ein, wählen Sie [ USB ] auf der Homepage und geben Sie ein;
- 2).Wählen Sie die Option [ Video/Audio/Bild/Office ]
- 3) Wählen Sie die gewünschte Datei (oder den Ordner zum Aufrufen des Unterordners) auf dem USB Datenträger aus, und drücken Sie dann die [ OK ] Taste, um sie abzuspielen.

### 2.Verbinden Sie die Geräte über die HDMI Anschlüsse

- 1) Schließen Sie Ihren TV Stick oder Laptop an einen beliebigen HDMI Anschluss des Beamer an;
- 2) Rufen Sie die Homepage auf, um das entsprechende HDMI als Signalquelle auszuwählen.

### 3.Verbinden Sie den DVD Player

Verwenden Sie das 3-in-1 AV Kabel im Paket

- 1) Schalten Sie Ihren DVD Player und den Beamer ein;
- 2) Verbinden Sie die bunten Buchsen mit dem RCA Kabel Ihres DVD Players mit dem 3-in-1-AV Kabel im Paket;
- 3) Verbinden Sie den schwarzen Stecker mit dem AV Port des Beamer, rufen Sie die Homepage auf, um [ AV ] als Signalquelle auszuwählen

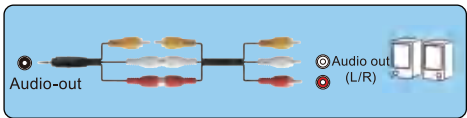

Oder schließen Sie den DVD-Player mit dem im Lieferumfang enthaltenen HDMI-Kabel an.



#### 4. Verbinden Sie sich mit der Soundbar/dem Lautsprecher

Wenn Ihr Lautsprecher über einen AUX-Anschluss verfügt, verwenden Sie bitte Ihr 3,5-mm-Audiokabel, verbinden Sie den Beamer und Ihren Lautsprecher wie im Bild gezeigt, rufen Sie die Homepage auf, um [ AV ] als Signalquelle auszuwählen.



#### 5. An den Computer anschließen

Schließen Sie das HDMI-Kabel (im Lieferumfang enthalten) an den Computer und den TR22-Projektor an.

Wählen Sie die HDMI-Quelle aus, um Dateien auf Ihrem Computer zu projizieren.

Halten Sie auf Ihrem Laptop die Tasten " Win+P " gedrückt, um den Anzeigemodus zu ändern.





**Nur Computer:** Dies ist die Standardoption – wird nur auf dem Hauptmonitor angezeigt.

**Duplizieren:** Lässt alle Monitore dasselbe anzeigen, indem der Desktop auf jedem Monitor dupliziert wird.

**Erweitern:** Lässt alle Ihre Monitore wie einen großen Monitor wirken, der den Desktop über alle erweitert.

**Nur Projektor:** Zeigt nur auf dem sekundären Monitor wie bei einem Projektor an. Sie können die Bildschirmauflösung im Nur-Projektor-Modus ändern.

Paso: Inicio > Panel de control > Apariencia y personalización > Ajustar resolución de pantalla

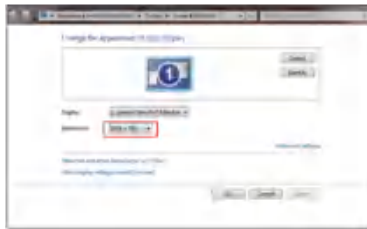

## SICHERE ABSCHALTUNG

1. Drücken Sie die Taste “⏻” auf dem Projektor oder der Fernbedienung. Es gibt vier Optionen: Neustart, Herunterfahren, geplantes Herunterfahren, geplantes Einschalten. Sie können verschiedene Abschaltmodi wählen.

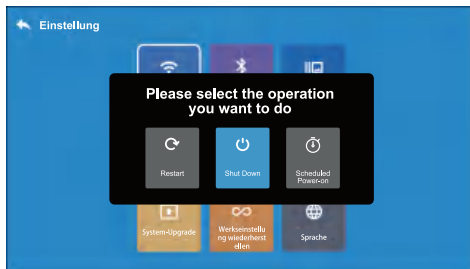

2. Ziehen Sie das Netzkabel des Beamer ab.

3. Decken Sie das Objektiv ab und bewahren Sie den Beamer an einem kühlen und trockenen Ort auf.



## GARANTIE

---

Vielen Dank für den Kauf und die Unterstützung! Wir gewähren drei Jahre Garantie auf TR22 Beamern. Wenn Sie Fragen haben, zögern Sie nicht, uns unter [service@toptro.com](mailto:service@toptro.com) zu kontaktieren.

## TROUBLESHOOTING

---

Die unten aufgeführten Probleme können während des Betriebs Ihres Beamers auftreten. Bitte beziehen Sie sich auf mögliche Faktoren, die zu Problemen bei der Fehlerbehebung führen können.

### **1. Die Anzeige funktioniert nicht, wenn der Netzschalter eingeschaltet ist.**

- 1) Die Stromversorgung kann schlecht angeschlossen sein.
- 2) Überprüfen Sie das Überhitzungsschutzsystem.

### **2. Die Fernbedienung kommuniziert nicht mit dem Beamer.**

- 1) Ist der Netzschalter hinter dem Beamer ein- oder ausgeschaltet?
- 2) Ist die Batterie der Fernbedienung erschöpft?
- 3) Etwas, das das Signal zwischen Fernbedienung und Infrarot blockiert  
Direkt auf IR
- 4) Blendung.

### **3. No images on the screen.**

- 1) Ist der Kanal richtig eingestellt?
- 2) Gibt es ein Eingangssignal?
- 3) Ist das Eingangskabel eingesteckt?
- 4) Ist die Bildwiederholrate > 75K Hz im PC-Modus?

### **4. Blue screen, no pictures, no sound.**

< unk1 > Ist das Eingangskabel richtig angeschlossen?

### **5. Das Bild ist korrekt und es gibt keinen Ton.**

- 1) Ist das Eingangskabel richtig angeschlossen?
- 2) Lautstärke bei min oder auf Stumm.

### **6. Kann keinen Film spielen.**

- 1) Ist das Format des Videos korrekt?
- 2) Ist die Datei kaputt?
- 3) Ist das Gerät kaputt?

### **7. There are pictures, no sound?**

< unk1 > Das Decodiersystem stimmt nicht überein.



**8. Das Gerät kann nicht gefunden werden, wenn es mit einer Festplatte oder einem Flash-Laufwerk verbunden ist.**

< unk1 > Überprüft, ob das Gerät kaputt ist.

**9. Automatische Abschaltung nach einer Arbeitszeit.**

- 1) Die Beamerlüftung ist blockiert.
- 2) Die Spannung ist instabil.
- 3) Überhitzungsschutzsystem.





## 目次

前言	128
付属品	129
仕様書	130
プロジェクター各部の説明	131
リモコン各部の説明	133
プロジェクターの設置	134
1. 投影方式	134
2. 投影距離と投影サイズ	134
3. 天井取り付け	135
プロジェクターを起動方法	135
投写イメージの調整	136
1. ピント合わせ	136
2. 画面調整	137
3. 信号源の選択	137
プロジェクターを起動	137
1. 入力信号源を選択	138
2. USB入力モード	138
3. WiFi設定	143
4. ブルートゥース設定	145
5. 画面調整	147
6. 台形補正の設定	148
7. 投影モード	149
8. カスタマーズーム機能	150
9. システムアップデート	150
10. 言語	151
ビデオ機器の接続	151
1. USBとの接続	152
2. HDMIポートを介してデバイスとの接続します	152
3. DVDプレーヤーに接続します	152
4. サウンドバー/スピーカーに接続します	153
5. パソコンとの接続	153
安全なシャットダウン	154
保証	155
故障かな?と思ったら	155



## 前言

平素より格別のご愛顧を賜わり厚くお礼申し上げます。

この度は、弊社のプロジェクターをお買い上げいただき誠にありがとうございます。

弊社のプロジェクターはご満足いただけましたでしょうか？

全て検査済みですが、万が一故障や問題等が起きた場合は弊社にて即時対応させていただきます。

レビューの書き込みや販売店へ連絡をされた場合、速やかな対応が出来かねてしまいますのでまずは[service@toptro.com](mailto:service@toptro.com)までご連絡下さいませ。

速やかに誠心誠意対応させていただきます。

接続無信号・音が出ない・ピントが合わないなどの問題は設定の仕方です。解決できますので、お困りの際はご連絡下さいませ。

また、お買い上げいただいた商品について何かご不満な点やご使用方法についてわからないことがございましたらご遠慮なくお申し付けください。必ずご満足まで対応させていただきますのでぜひ改善チャンスをくださるようお願いいたします。

お客様に満足して頂ける製品開発に精励してまいりたいと存じますので今後ともより一層のご愛顧を賜りますようお願い申し上げます。

敬具

## 使用注意事項:

1. WiFiとBluetoothの接続するについてですが、使用ガイドを参照してください。著作権保護の協議のためNetflix、PrimeVideo、Huluはサポートしておりませんが、firetvstickで再生できます。

2. 投影する前に、まずはプロジェクターの台形を矩形まで補正して、そして投影画面が綺麗までピントを合わせしてください。それでもぼやけておる場合は、投影距離を調整してみてください。

3. 本プロジェクターは家庭向けなので、教育、会議などの商用をお勧めしません。投影環境が暗いほど画質が綺麗ですので、暗い環境で使用お勧めです。

4. 弊社のプロジェクターはLEDプロジェクターのも明るさの計算標準はエプソンなどのDLPプロジェクターとは異なりますのでご理解いただければ幸いです。

5. 3年間メーカー保証(100%返金保証)。レビューの書き込みや販売店へ連絡をされた場合、速やかな対応が出来かねてしまいますのでご不明な点がございましたら、まずは [service@toptro.com](mailto:service@toptro.com) までご連絡下さいませ。速やかに誠心誠意対応させていただきます。

## 安全にお使いいただくためのご注意(必ず守りください)

### 警告

- お子様が本製品や付属品を口に入れないようにご注意ください。
- 本製品のカバーを開けたり、分解したりしないでください。
- 濡れた手で本製品やケーブルに触らないでください。
- 本製品内部に液体、金属などの異物が入らないようにしてください。
- 本製品は水分湿気の多い場所、直射日光の当たる場所、ホコリや油煙などの多い場所、車中 や暖房器具の傍などの高温となる場所に設置したり、保管したりしないでください。
- 本製品に強い振動や衝撃を与えないでください。
- 本製品を重ねて設置したり、本製品の上に重いものを置いたりしないでください。
- 本製品は不安定な場所に設置したり、保管したりしないでください。
- 本製品のケーブルを抜き差し時は、必ずコネクタ部分を持ち、無理な力を加えないでください。
- 本製品のお手に入れをする場合には、ベンジンやシンナーなどの揮発性有機溶剤が含まれているものは使用しないでください。

## 付属品

プロジェクター—本体*1	リモコン*1(単四電池2本 別売り)	電源コード*1
HDMIケーブル*1	3 in 1 AVケーブル*1	レンズカーバー*1
レンズ拭き*1	取扱説明書(本書*1)	清掃キット*1





## 仕様書

モデル番号:TR22			
ネイティブ解像度	1920*1080P	台形調整	台形補正/手動
イメージングシステム	LCD	光源	LED
カーラー	16.7M Full	コントラスト	4:3/16:9
推奨投影サイズ	50-200インチ	投影距離	2.6-4.2M
電源	AC100-240V	本体重量	1.19Kg
写真ファイル	JPG/JPEG/BMP/PNG	接続端子	HDMI*2/USB*2/3.5mm Headphone jack/AV
投影方式	フロント/リアプロ/ラック/マウント		
ビデオファイル	3GP/AVI/FLV/MP4/MPG/VOB/TS/M2TS/DAT/MKV		
オーディオ	MP3/APE/AAC/FLAC/OGG/WAV/WMA/MID/DTS/M4A		

- 1) リモコンまたはプロジェクターの電源キーを押すと、インジケータライトがブルーに変わります。
  - 2) プロジェクターの左側にあるフォーカスリングを調整して、最高の画質を実現します。(それでもぼやける場合は、投影距離を調整してみてください。)
  - 3) プロジェクターの台形補正機能を使用して、投影スクリーンは台形まで調整できます。
  - 4) プロジェクターの対応するインターフェースに外部デバイス (スマートフォン、iPad、Fire TV Stick、TVボックス、DVDプレーヤー、コンピューターなど) を接続時に、必ず対応するソースを選択してください。正しいソースを選択しないと、プロジェクターは信号を検出できません。
  - 5) [設定]メニューを選択し、右ボタンを押してサブメニューの[設定]に入ると、[メニュー言語]オプションを選択して、メインシステムの言語を設定できます。
- PS:[スクリーンミラーリング]メニューを選択し、[設定]メニュー-[システム設定]メニューに入り、[言語]オプションを選択して、スクリーンミラーリングシステムの言語を設定できます。



## プロジェクター各部の説明

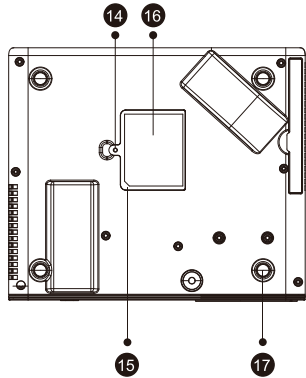
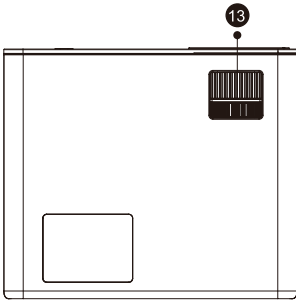
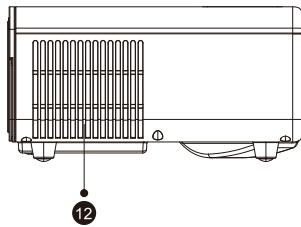
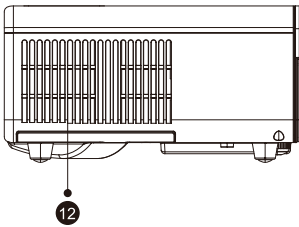
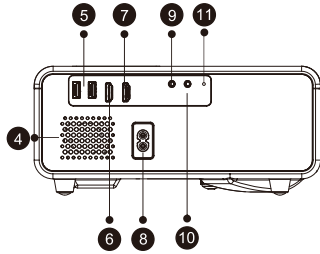
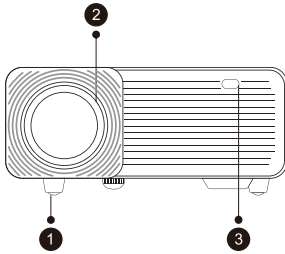



1	高さネジ調整用穴	プロジェクターの投影高さを調整
2	ロジェクターレンズ	プロジェクターレンズ
3/11	IR 信号	リモコン信号受け
4	スピーカー	内蔵スピーカー 5w
5	USB ポート	上のUSBポート 下のUSB-Tポート
6/7	HDMIポート	HDMI 1 input / HDMI 2 input
8	電源ポート	電源コードを接続します
9	AVポート	Audio input
10	イヤホンポート	3.5mm イヤホン Output
12	通気口	プロジェクターの過熱を防ぐ
13	フォーカスリング	ピント合わせ
14	防塵カーバのスイッチ	スイッチを押して、防塵カーバを取り外し
15	防塵カーバ	取り外して埃を掃除できます (画面に黒い点がある場合)
16	ボトムラベル	プロジェクター底面の銘板
17	ゴムパッド	保護パッド/天井吊り金具取り付け用穴

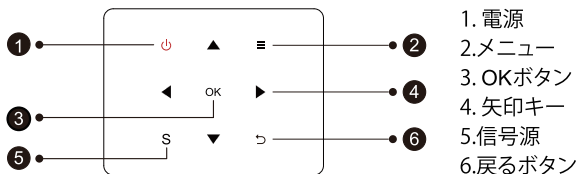

**ご注意:** TR22本体のボタンはタッチ式ボタンで、軽く触るだけで操作できます。

1	電源	電源オン/オン
2	メニュー	AVまたはHDMIモードで操作する
3	OKボタン	確定します
4	矢印キー	メニューモードでプロジェクターのパラメーターを調整する
5	信号源	入力信号源を選択
6	戻るボタン	前のメニューに戻る



## リモコン各部の説明

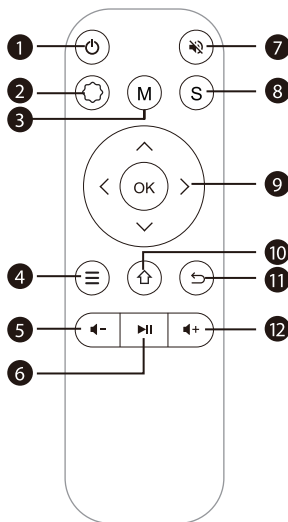

1		電源オン/オフ
2		システム設定
3	M	ビデオ再生中にクリックすると、画面の基本的な調整を行うことができます
4		AVまたはHDMIモードで操作する
5		音量-
6		確認する/ビデオを再生または一時停止
7		ミュート
8	S	入力信号源を選択
9		メニューモードでプロジェクターのパラメーターを調整する
10		ホーム画面に戻る
11		前のメニューに戻る
12		音量+



## ご注意:

- 1). バッテリーは同梱されていません。2 AAA/バッテリーが必要です (別途購入)
- 2). リモコンを使用しながら、IR信号受信部に向けます。
- 3). 液もれの原因にもなりますので長期間使用しない場合は電池を取り出しておいてください。

## プロジェクターの設置

### 1. 投影方式

TR22 プロジェクターは、天吊り金具で天井に吊ることができ、安定した机の上に置いても投影できます。ご使用環境によって下記の4つの投影方式があります。

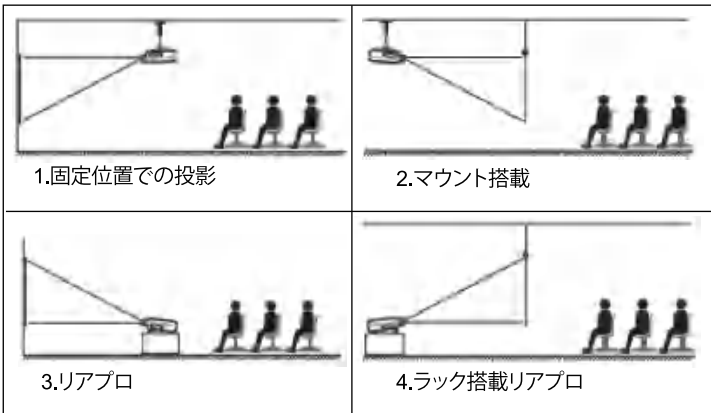

必要に応じて、プロジェクターは安定した面に設置したり、本製品のマウントを使用して天井から吊るしたりすることができます。また、外部ディスプレイと接続したり、背面投影(リアプロ)を楽しむことが可能です。

### 2. 投影距離と投影サイズ

無料100インチスクリーンをご希望の場合は、[service@toptro.com](mailto:service@toptro.com)まで連絡して、入手方法をお問い合わせしてください。



コントラスト: 16:9	
投影距離 (m)	投影サイズ
1.65	50"
2.37	70"
3.20	100"
3.90	120"
4.90	150"

投影効果を保証するために、1.5m~3.2mの範囲に設置してください。  
画面サイズは、プロジェクターのレンズからスクリーンまでの距離によって決まります。設定方式により3%の誤差があります。

### 3.天井取り付け

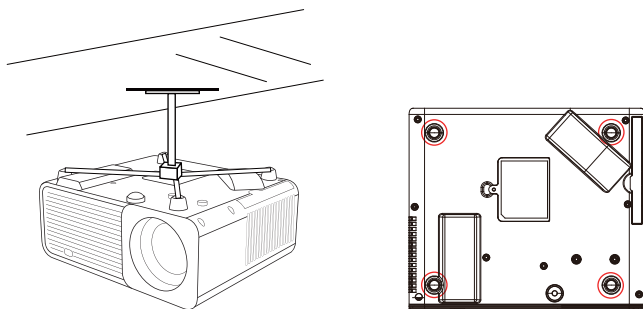

- 1.天井取り付け用の汎用の天吊り金具は別途購入してください。
- 2.プロジェクターの底には天井取り付け用のネジ穴があります。(規格はM4\*10mm)。四隅のゴム足のゴムを取り外すと、天井取り付け用ネジ穴が出てきます。以下を参照してください。

### プロジェクターを起動方法

- 1).リモコン用単四電池2本は別売りので、ご使用前に電池を入れてください。
- 2).リモコンまたはプロジェクターの電源キーを押すと、インジケータライトがブルーになります。

- 3). 4D台形補正メニューでデーターを調整して台形投影画面を補正します。
- 4). プロジェクターのレンズを回して、ピントを調整してください。
- 5). 設備と接続している場合は、必ず対応の信号源を選択してください。選択しないと無信号になります。
- 6). メニューの言語設置画面で、プロジェクターの表示言語を日本語まで設置してください。(詳しく設置方法は説明書のメニュー設定ページを参照ください。)

## 投写イメージの調整

### 1. ヒント合わせ

初めてプロジェクターを使用する時は、ぼやけな画像が表示されます。ご使用前には、まずピントを合わせてください。

プロジェクター側面のフォーカスリングを回して投影画面がクリアまでピントを合わせてください。その同時に投影画面のピント変化をご確認ください。

注：ピント調整しても投影画面はぼやけている場合は、投影距離を調整してみてください。

#### ご注意：

もし台形をうまく調整できない場合は正面平面でプロジェクターを放置して再調整してください。

ピント合わせ リング

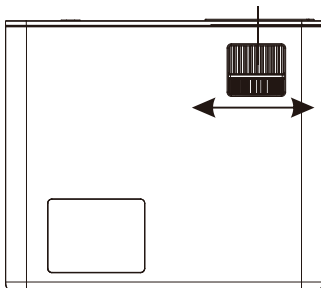



## 2. 画面調整

画面修正するには、以下の手順に従ってください。

プロジェクターを前後に動かして画像サイズを調整し、最適な画像サイズを取得してから、レンズを回転させて最適なフォーカスを取得します。プロジェクターの4点&4サイドキーストーン機能(4点キーストーン&4サイドキーストーン)を使用して、投影画面は台形まで調整できます。

## 3. 信号源の選択

リモコンまたはプロジェクターの「S」ボタンを押して、「AV」、「HDMI1」、「HDMI2」から選択します。外部デバイス（スマートフォン、iPad、Fire TV Stick、TVボックス、DVDプレーヤー、コンピューター、など）プロジェクターの対応するインターフェースで、必ず対応するソースを選択してください。正しいソースを選択しないと、プロジェクターは信号を検出できません。そして、ホームページに「ビデオ」「音楽」「画像」「信号源」「IOSキャスト」「ミラキャスト」のメニューがあります。

## プロジェクターを起動

プロジェクターのホームページは以下の通りです。

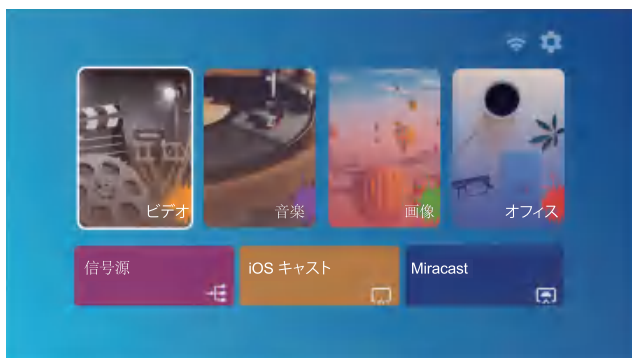





## 1. 入力信号源の選択

リモコンまたはプロジェクターの「S」ボタンを押して、「AV」、「HDMI1」、「HDMI2」から選択します。外部デバイス（スマートフォン、iPad、Fire TV Stick、TVボックスDVDプレーヤー、コンピューター、など）プロジェクターの対応するインターフェースで、必ず対応する入力ソースを選択してください。

### ご注意:

正しいソースを選択しないと、プロジェクターは信号を検出できません。そして、ホームページに「ビデオ」「音楽」「写真」「信号源」「IOSキャスト」「ミラキャスト」のメニューがあります。

## 2. USB入力モード

### 2.1 USBディスク入力モードでビデオ/音楽/画像/オフィスを再生する

- 1) USBディスクをぞ挿入し、[ビデオ/音楽/画像/オフィス]オプションを選択します
- 2) USBディスク内のファイル（またはサブフォルダーに保存される文件）を選択し、[OK]ボタンを押して再生します。

### ご注意:

- A. アップグレードされたTR 22 は、PPT、Word、Excelファイルを直接再生するのをサポートしています
- B. [ビデオ]メニューから入ったら、ビデオのみを再生できます。他の3つのメニューも同じです。

### 2.2 ビデオの再生インターフェース





メニュー	機能説明
⏮	前の動画に切り替え
⏸	再生/一時停止
⏭	次の動画に切り替え



メニュー	セレクション	機能説明
字幕起動/停止	起動/停止	字幕機能を作動/一時停止
字幕切り替え	他の字幕ファイル	他の字幕ファイルへ切り替える機能
進階設定	タイムライン調整/字幕エンコード/フォントカラー/フォントサイズ/フォントエフェクト/行間隔/文字間隔	字幕に付き詳しい設定



メニュー	機能説明
トラック切り替え	オーディオ トラックを切り替える機能

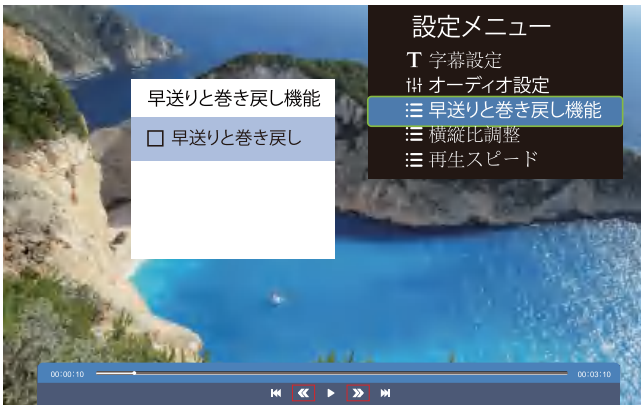

メニュー	機能説明
早送りと巻き戻し機能	早送りと巻き戻し機能を解禁します

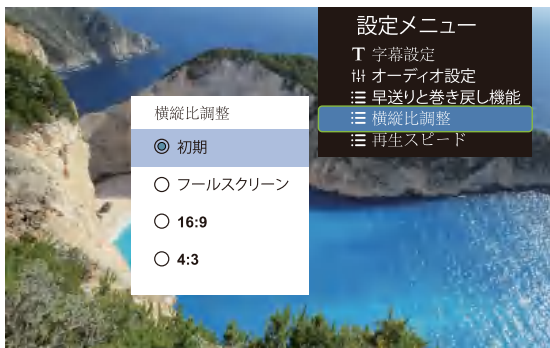

メニュー	セレクション	機能説明
横縦比調整	初期/フルスクリーン /16:9/4:3	画面の横縦比例を調整する機能

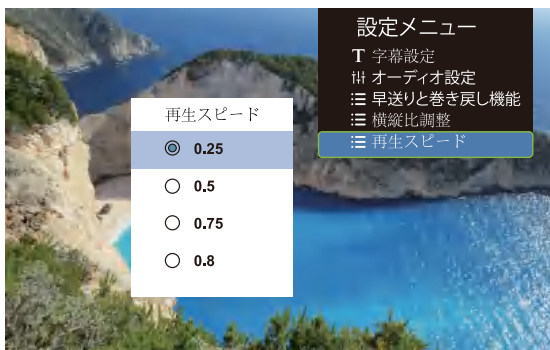

メニュー	セレクション	機能説明
再生スピード	0.25/0.5/0.75/0.8/1 /1.25/1.50/1.75/2.0	動画の再生スピードを調整する機能



## 2.3 音楽再生のインターフェース

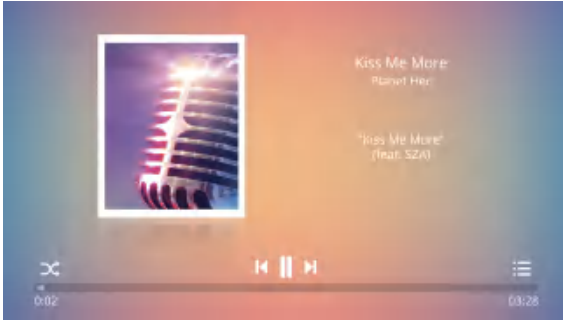

- 1) リモコンの "☰" ボタンを押すと、音楽リストを直接開いて直接再生できます
- 2) リモコンの "⌘" ボタンを押すと、音楽再生モード: シングルループ/ランダム再生などを設定できます。

## 2.4 オフィス再生のインターフェース

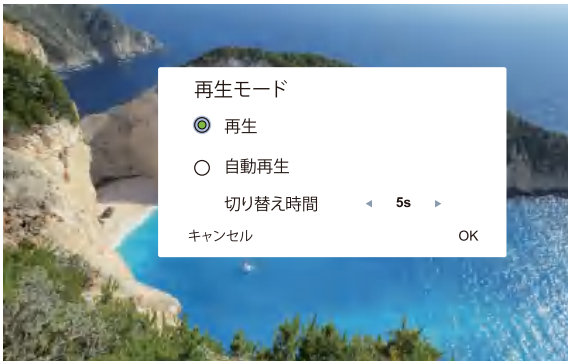

再生したいファイルを開き、リモコンまたはプロジェクターの「M」ボタンを押すと、「再生」、「自動再生」の2つの再生モードを選択できます。「自動再生」の場合は内容の切り替え時間も設定できます。



### 3.WiFi設定

#### ワイヤレス接続

##### 注意事項:

- ① ホームページに [ スクリーンミラーリング ] メニューに入って、システム設定でミラーリングの指導言語を日本語に変更できます。
- ② ワイヤレスでスクリーンミラーリングの流畅性は、ネットワーク環境の影響を係ります。安定性がよくの環境でワイヤレスでスクリーンミラーリングことをお勧めます。画面ミラーリングを使用する場合は、100Mbit以上の帯域幅をお勧めます。
- ③ 流畅性と安定性のためにワイヤレスで接続する時スマホなので設備はプロジェクターに 1 m以内の距離でご使用お勧めます。天井の場合は、スマホとプロジェクターの間隔が遠すぎないようにお勧めします。
- ④ すべてのスマートフォンがこの機能をサポートしているわけではありません。使用する前にサポートされているか確認してください。
- ⑤ ご家庭WiFiの2.4 Gを接続してください。5GWIFIを接続お勧めません。
- ⑥ ご不明な点がございましたら、[service@toptro.com](mailto:service@toptro.com) までお気軽に連絡お願いします。

#### 3.1 iOS キャスト(iOSデバイスの場合)

1. ホームページの "  " メニューを選択します→「WiFi設定」メニューを選択します→WiFi機能を開きます→WiFiリストからターゲットネットワークを選択します→TR 22 プロジェクターを家庭のWiFiに接続します。

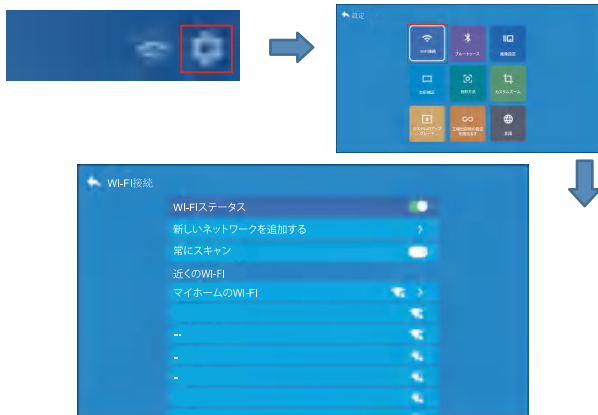



2. [スクリーンミラーリング]メニューに戻ります→「iOS キャスト」メニューを選択、OKボタンを押して「iOS Cast」メニューに入ります。

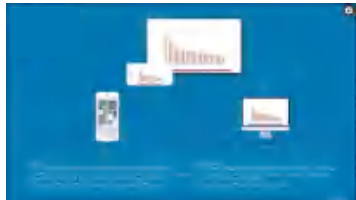

3.3. iOSデバイスの「設定」に入って→「Wi-Fi」機能をオンにします→iOSデバイスをプロジェクターと同じWi-Fiに接続します。

4. iOSデバイスで「コントロールセンター」を開きます。→「スクリーンミラーリング」機能を選択します。→「BJ\_84045」をクリックして、画面ミラーリングに入ります。→接続が成功すると、スマホの画面がプロジェクターに表示されます。

### 3.2 Miracast (Androidデバイスの場合)

STEP1: ホームページの「Miracast」メニューを選択します→OKボタンを押して「Miracast設定」メニューに入ります。

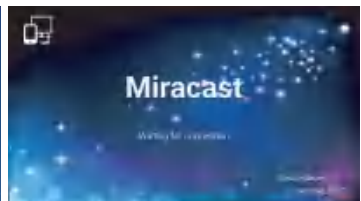

STEP 2: Androidデバイスの「設定」に入って→スマホでの[画面ミラーリング]機能ボタンをタップして、[Android\_462e]に接続すると、3秒ぐらい待ちしてスマホの画面がプロジェクター画面に表示されます。以上、携帯自体のネットに接続してストリーミング方法です。

注:下記の写真を例としてご参考ください。スマホ画面の表示は、機種や設定によって異なります。

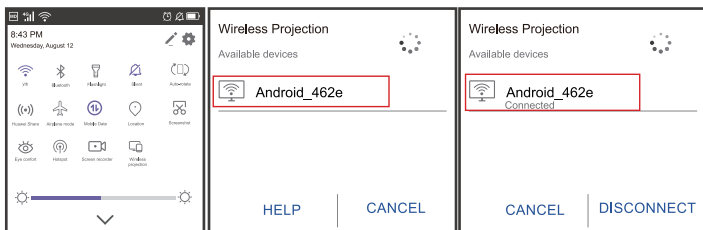

STEP3: ご自宅のネットでストリーミング希望な場合、STEP2を完成した後、Androidデバイスで、「設定」→「WLANディスプレイ」をタップします。「Wi-Fi」をオンにして家庭のWiFiを接続します。

## ご注意:

- ① スマホの「画面ミラーリング」機能のボタンですが、スマホにより「マルチスクリーン」「ワイヤレスディスプレイ」「WLANディスプレイ」「スクリーンミラーリング」または「スマートビュー」を表示しております。
- ② すべてのAndroidスマートフォンがこの機能をサポートしているわけではありません、通常、Android8.0以上のスマホをサポートしています。使用する前にサポートされているか確認してください。

## 4. ブルートゥース設定

- (1) ホームページ-[]-[Bluetooth設定]を選択します。
- (2) ブルートゥース機能とブルートゥース機器を開きます。
- (3) [利用可能なデバイス]を選択し、クリックして近くのブルートゥースデバイスの検索を開始/停止します。
- (4) 接続希望のブルートゥースデバイスを選択して[OK]を押し、ブルートゥース接続が成功するまで数秒待ちます。





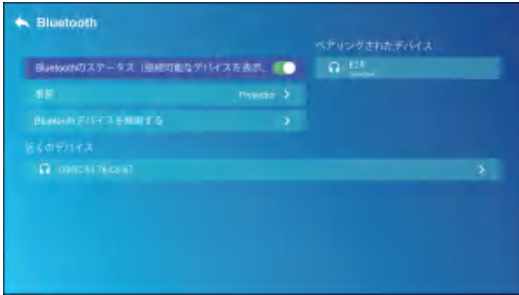

### ご注意:

1. ブルートゥーススピーカーと接続する時に、ブルートゥーススピーカーがペアリング待ちの状態であることを確認してください。ブルートゥーススピーカーがペアリング待ちの状態ではないと、ブルートゥーススピーカーが検索できない、プロジェクターと接続できかねます。
2. 何かご不明な点がございましたら、[service@toptro.com](mailto:service@toptro.com)までお気軽にお問い合わせください。

Airpordsの場合: Airpordsを開き、後ろのボタンを3~4秒間長押し続けると、Airpordsを検索して接続できます。



### 注:

- ①ブルートゥースヘッドセット、ブルートゥーススピーカーにのみ接続でき、ブルートゥースキーボードとブルートゥース電話には接続できません。
- ②ブルートゥース機能はMP3およびAACオーディオ形式のみ対応でき、他の形式のオーディオの場合は再生できない或いはブルートゥースで再生しても音が出ません。なにか問題がございましたら、お気軽に[service@toptro.com](mailto:service@toptro.com)までお問い合わせください。



## 5. 画面調整

5.1 ホームページにある“”メニューを選択して、

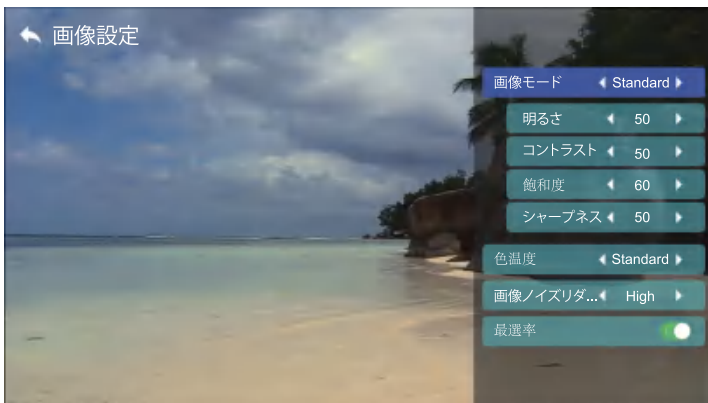

画像設定	セレクション	機能説明
画像モード	Standard, Warm, User, Cool	画像モード切り替え
明るさ	0~100	明るさの調整
コントラスト	0~100	コントラストの調整
飽和度	0~100	飽和の調整
シャープネス	0~100	シャープネスの調整
色温度	Standard, Warm, User, Cool	色温度の切り替え
画像ノイズリダクション	Medium, High, Low, OFF	画像ノイズの調整
最選率	ON, OFF	ブラック画面を充填する機能



## 6. 台形補正の設定

### 6.1. 4ポイント台形補正:0~50

投影画面が台形でない場合は、4ポイント台形補正で調整できます。

ステップ1: [4ポイント台形補正]を選択し、[OK]ボタンを押してサブメニューに入ります。

ステップ2: リモコンまたはプロジェクターの[OK]ボタンを押して、ポイントを選択します

ステップ3: 投影画面が希望の台形になるまで、リモコンまたはプロジェクターの矢印キーを押して、水平または垂直パラメーターを調整します。

### 6.2. 4サイド台形補正:-40~40

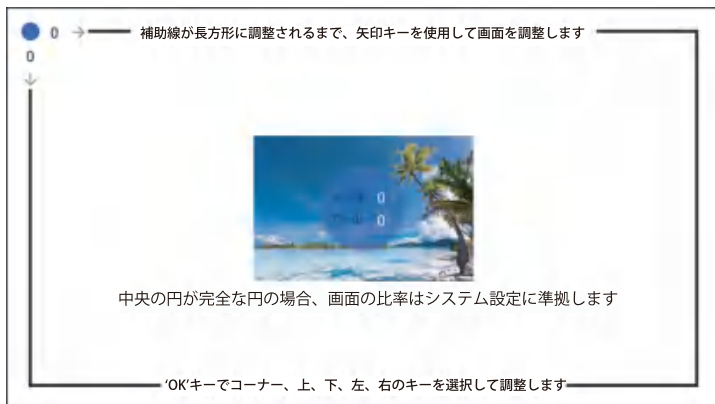



ステップ1：[4サイド台形補正]を選択し、[OK]ボタンを押してサブメニューに入ります。

ステップ2：投影画像が(1)と表示されている場合は、リモコンまたはプロジェクターのボタンを押して、投影画像(2)が得られるまで、垂直パラメーター(-40～0)を増やします。

ステップ3：投影画像が(3)と表示されている場合は、リモコンまたはプロジェクターのボタンを押して、投影画像(4)が得られるまで垂直パラメーター(0～40)を減らします。



### 6.3. リセット

「リセット」をクリックすると、パラメータがデフォルト値に復元されます

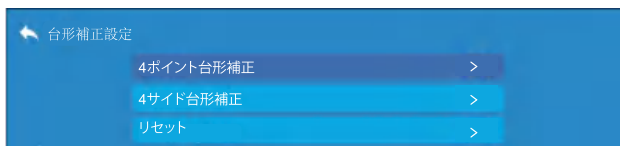

## 7. 投影モード



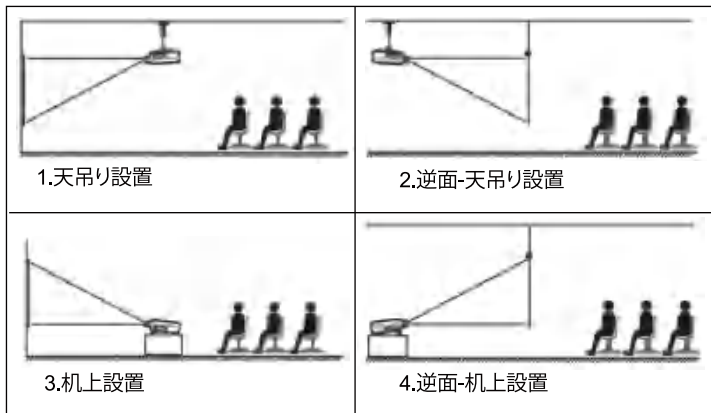

## 8. カスタマーズーム機能

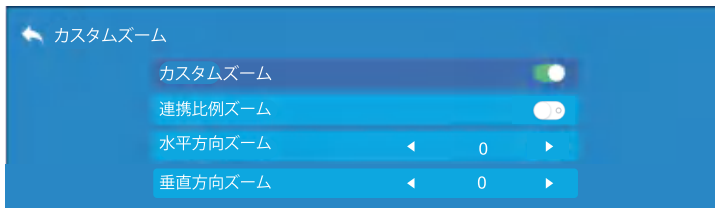

ステップ1: ボタンを押して[カスタマーズーム]メニューを選択し-[OK]ボタンを押してサブメニューに入ります。

ステップ2: [連携比例ズーム]をクリックし、[連携比例ズーム]機能をオンにすると、投影サイズの高さと同幅を同じ比率で最大50%縮小できます。

ステップ3: [連携比例ズーム]をクリックし、[連携比例ズーム]をオフにすると、投影サイズの水平ズームと垂直ズームを最大50%まで別々に縮小できます。

## 9. システムアップデート



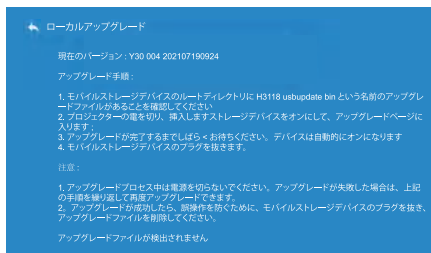

## 10. 言語



## ビデオ機器の接続

TOPTRO TR22 プロジェクターには、HDMIポート\* 2 / USBポート\* 2 / AV出力/オーディオ出力の6つの接続ポートがあります。デバイス (PC、スマホ、DVDプレーヤー、サウンドバー、USB、PS4など) を接続するため、必ず正しい接続ポートを選択してください

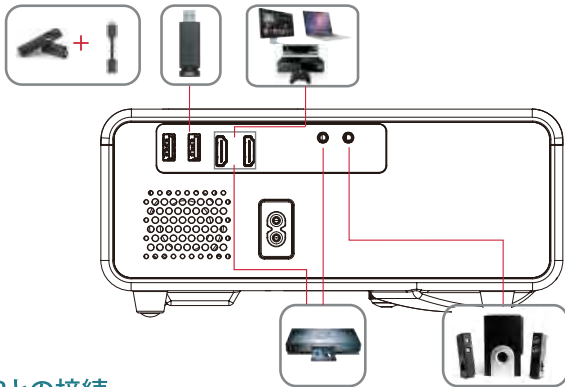

## 1. USBとの接続

- 1) USBディスクを挿入します。
- 2) オプションの[ビデオ/音楽/画像/オフィス]を選択します
- 3) USBディスク内のご希望のファイル(またはサブフォルダーに入るフォルダー)を選択し、[OK]ボタンを押して再生します。

## 2. HDMIポートを介してデバイスとの接続します

- 1) TVスティックまたはラップトップをプロジェクターのHDMIポートに接続します。
- 2) ホームページに入り、対応するHDMIを信号源を選択します。

## 3. DVDプレーヤーに接続します

付属品に含まれる3-in-1AVケーブルをご利用します。

- 1) DVDプレーヤーとプロジェクターの電源を入れます。
- 2) パッケージに含まれる3-in-1 AVケーブルを使用して、カラフルなメスコネクタをDVDプレーヤーのRCAケーブルに接続します。
- 3) 黒のコネクタをプロジェクターのAVポートに接続し、ホームページに入り、信号源として[AV]を選択します

## ご注意:

テレビレコーダーと接続して音声がない場合は一部のビデオが著作権保護のため外部に信号を転送することはできません。ビデオのドルビーモードをPCMに変更してください。

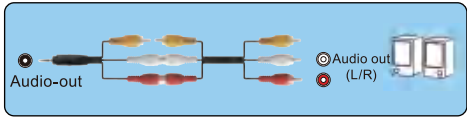

または、パッケージ内のHDMIケーブルでDVDプレーヤーに接続します



#### 4. サウンドバー/スピーカーに接続します

スピーカーにAUXポートがある場合は、3.5mmオーディオケーブルを使用して、写真のようにプロジェクターとスピーカーを接続し、ホームページに入り、信号源として[AV]を選択してください。



#### 5. パソコンとの接続

HDMI或いはVGAでパソコンと接続します。ご注意：VGAケーブルは音声を伝送できませんので、映画、ビデオを再生する場合は、HDMIケーブルで接続がおすすめです。

HDMI/VGAケーブルでプロジェクターとパソコンを接続してください。

ノートパソコンで、「Win+P」 ボードキーを押したままにします。







Computer only: デフォルトのオプションです。メインモニターにのみ表示されます。

Duplicate: すべてのモニターに同じものを表示させ、各モニターのデスクトップを複製します。

Extend: すべてのモニターを1つの大きなモニターのように機能させ、デスクトップをそれらすべてに拡張します。

Projector only: プロジェクターのようにセカンダリモニターにのみ表示されます。

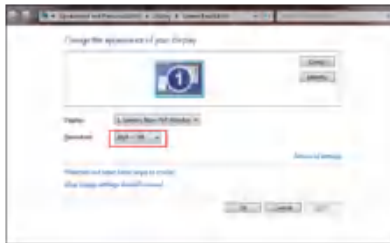

## ご注意:

外部設備に音声が出ない場合

原因: Netflixアプリやprime videoのアプリでは一部のビデオが著作権保護のため外部に信号を伝送することはできません。

解決方法: 本製品はドルビーに対応しかねますので、ビデオのドルビーモードをオフにして他のモードに変更してください。

## 安全なシャットダウン

---

1. プロジェクターまたはリモコンのボタン「」を押します。再起動、シャットダウン、スケジュールされた電源オンの3つのオプションがあります。さまざまなシャットダウンモードを選択できます。



2. プロジェクターの電源コードを抜きます。
3. レンズを覆い、プロジェクターを涼しく乾燥した場所に保管します。

## 保証

---

ご購入、ご応援いただきありがとうございました! 3年間提供します TR22 プロジェクターの保証。ご不明な点がございましたら、[service@toptro.com](mailto:service@toptro.com)までお気軽にお問い合わせください。

## 故障かな?と思ったら

---

### 1. 音が出ません。

- 1) お再生ファイルは本プロジェクターをサポートするかをご確認ください。
- 2) リモコンで音量を調整します。
- 3) マナーモードになっているかをご確認ください。
- 4) USBメモリー、音楽などを試して、ビデオ(入力ソース)の問題かどうかをご確認ください。
- 5) 著作権のため、本製品はドルビーに対応しかねます、ビデオのドルビーモードをオフにしてください。

※Netflixアプリやprime videoのアプリでは一部のビデオが著作権保護(HDCP協議)のため外部に信号を伝送することはできません。

### 使用中に電源が切れる

- 1) タイマーメニューの「オートオフ」を「オン(時間を選択)」にしていますか。「電源切時間」を「オン(時間を選択)」にしていますか。
- 2) 電源ケーブルのプラグをちゃんと差し込みしているかをご確認ください。



- 3) プロジェクターの換気口が遮断されているか。
- 4) 電圧が安定していません。
- 5) 長い時間稼働して、過熱保護システムを引き起こしたか。

### 3. 映像が出ない

- 1) 接続している入力源を選んでいますか。本体またはリモコンの入力信号選択ボタンを再度押してください。
- 2) 入力端子のケーブルが正しく接続されていますか。  
それでも解決しない場合は、[リセット]を行ってみてください。

### 4. 映像が歪む

- 1) 正しく設置されていますか。
- 2) 台形状に歪む場合は台形補正を行ってください。

### 5. 映像がぼやける

- 1) レンズのフォーカスは合っていますか。
- 2) 投写画面と本機が正しい角度で設置されていますか。
- 3) 投写距離がフォーカスの範囲を超えていませんか。
- 4) 投写レンズが汚れていないことを確認します。

### 6. 画像の上辺または下辺が長い(台形歪み)

- 1) プロジェクターは、スクリーンに対してできるだけ垂直になるように置きしていますか。
- 2) 本体のキーストーンリングを使って、台形歪みを補正して見てください。

### 7. リモコンで操作できない

- 1) リモコンのリモコン送信部を本体のリモコン受光部に向けていますか。
- 2) リモコンの電池が消耗していませんか。新しい電池と交換してください。
- 3) リモコンと本体のリモコン受光部との間に障害物はありませんか。
- 4) リモコンの有効範囲を超えていませんか。
- 5) 他のリモコンで本製品を制御することはできません

### 8. テレビレコーダーと接続して音声が出ませ

- 1) 著作権のため、ビデオのドルビーモードをPCMモードに変更してください。
- 2) Netflixアプリやprime videoのアプリでは一部のビデオが著作権保護(HDCP協議)のため外部に信号を伝送することはできません。

### 9. ブルートゥースデバイスに接続して音は出てきません

- 1) 再生ファイルは本プロジェクターをサポートするかを確認ください。
- 2) 本体ソフトウェアアップグレードしましたかを確認ください。ソフトウェアアップグレードの方法はよくわからない場合、アフターサービスにお問い合わせください。



## PORTABLE PROJECTOR

Model: TR22

Power: 90w

Input: 100-240V,50/60Hz

FCC ID: 2A4K9-U5

## FCC STATEMENT :

**This device complies with Part 15 of the FCC Rules. Operation is subject to the following two conditions:**

- 1) This device may not cause harmful interference, and
- 2) This device must accept any interference received, including interference that may cause undesired operation.

**Warning:** Changes or modifications not expressly approved by the party responsible for compliance could void the user's authority to operate the equipment.

**NOTE:** This equipment has been tested and found to comply with the limits for a Class B digital device, pursuant to Part 15 of the FCC Rules. These limits are designed to provide reasonable protection against harmful interference in a residential installation. This equipment generates uses and can radiate radio frequency energy and, if not installed and used in accordance with the instructions, may cause harmful interference to radio communications. However, there is no guarantee that interference will not occur in a particular installation. If this equipment does cause harmful interference to radio or television reception, which can be determined by turning the equipment off and on, the user is encouraged to try to correct the interference by one or more of the following measures:

Reorient or relocate the receiving antenna.

Increase the separation between the equipment and receiver.

Connect the equipment into an outlet on a circuit different from that to which the receiver is connected.

Consult the dealer or an experienced radio/TV technician for help.

## IC STATEMENT

This device contains licence-exempt transmitter(s)/receiver(s) that comply with Innovation, Science and Economic Development Canada's licence-exempt RSS(s). Operation is subject to the following two conditions:

- (1) This device may not cause interference.

(2) This device must accept any interference, including interference that may cause undesired operation of the device. L'émetteur/récepteur exempt de licence contenu dans le présent appareil est conforme aux CNR d'Innovation, Sciences et Développement économique Canada applicables aux appareils radio exempts de licence. L'exploitation est autorisée aux deux conditions suivantes :

(1) L'appareil ne doit pas produire de brouillage;

(2) L'appareil doit accepter tout brouillage radioélectrique subi, même si le brouillage est susceptible d'en compromettre le fonctionnement.

This equipment complies with IC exposure limits set forth for an uncontrolled environment. This equipment shall be installed and operated with minimum distance 20cm between the radiator & body.

Cet équipement est conforme aux limites d'exposition IC définies pour un environnement non contrôlé. Cet équipement doit être installé et utilisé avec une distance minimale de 20 cm entre le radiateur et la carrosserie.

## Correct Disposal of this product

This marking indicates that this product should not



be disposed with other household wastes throughout the EU. To prevent possible harm to the environment or human health from uncontrolled waste disposal, recycle it responsibly to promote the sustainable reuse of material resources. To return your used device, please use the return and collection systems or contact the retailer where the product was purchased. They can take this product for environmental safe recycling.

## Declaration of Conformity

We (Manufacturer is responsible for this declaration)  
YABER TECHNOLOGIES CO.,LIMITED  
(Company name)

Room 406, 4 Floor, B Building, BanTian International Center,  
HuanCheng South Road, BanTian Street, LongGang District,  
Shenzhen  
(Company address)

declare under our sole responsibility that the product  
Trade name: TOPTRO  
Equipment: Entertainment Projector  
Model No. : TR22

to which this declaration relates is in conformity with the essential  
requirement set out in the Council Directive on the Approximation of  
the laws of the Member States relating to RED Directive(2014/53/EU)  
& RoHS(2011/65/EU) product is responsible to affix CE marking, the  
following standards were applied:

EN 62368-1:2014+A11:2017  
EN IEC 62311:2020  
ETSI EN 301 489-1 V2.2.3(2019-11)  
ETSI EN 301 489-17 V3.2.4(2020-09)  
EN 55032:2015  
EN 55035:2017  
EN 61000-3-2:2019  
EN 61000-3-3:2013+A1:2019  
ETSI EN 300 328 V2.2.2(2019-07)IEC62321-3-1:2013  
IEC62321-4:2013  
IEC62321-5:2013  
IEC62321-6:2015  
IEC62321-7-1:2015  
IEC62321-7-2:2017  
IEC62321-8:2017

Full Name: George.wang  
Signature: George.wang

Position: Approbation Manager  
Place/Date: Shenzhen,China/Mar.10-2022



TOPTRO