

# Návod na rýchlu inštaláciu

Emaldo® Power Core

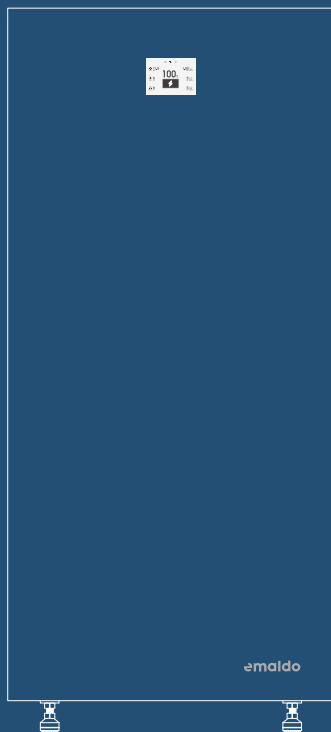

emaldo

# Súčasť balenia

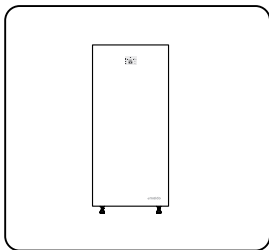

Skrinka Emaldo®, 1 ks

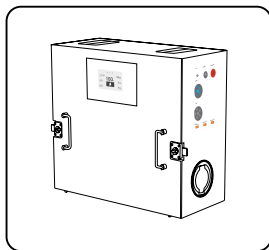

Menič Emaldo® 3 v 1

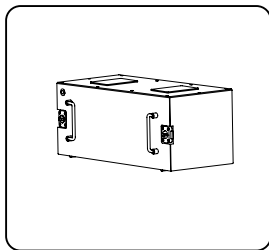

Napájacia skrinka  
(batéria) Emaldo®

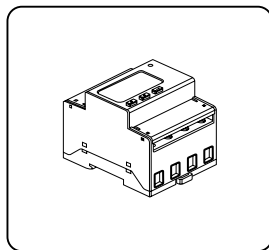

Inteligentný merač, 1 ks

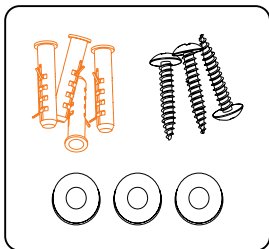

Inštalčná súprava, 1 ks

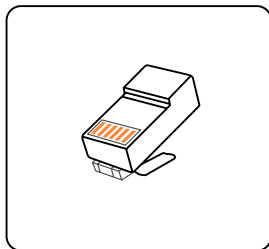

Konektor COM, 2 ks

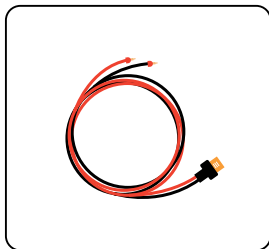

Kábel MPPT, 3 ks

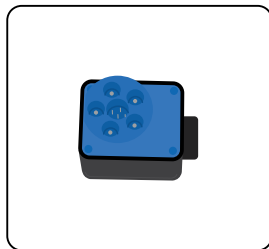

Hlavný konektor AC, 1 ks



Nie je súčasťou balenia: RCD 40 A 30 mA, typ A.

# Prehľad

## Emaldo® Power Core

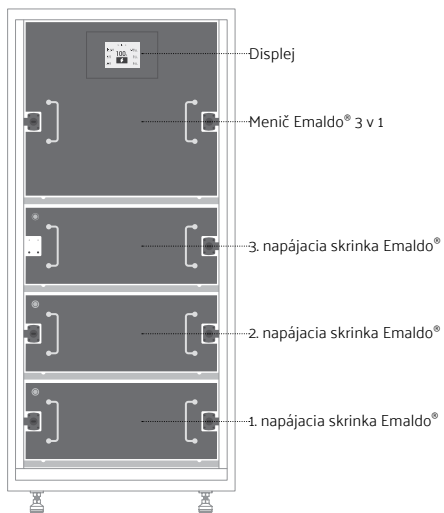

## Menič Emaldo® 3 v 1

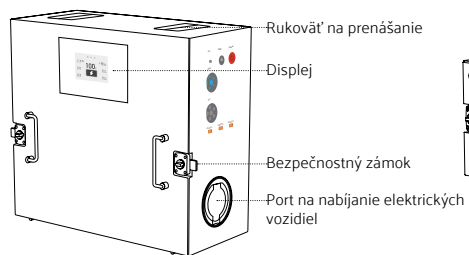

## Emaldo® Power Box

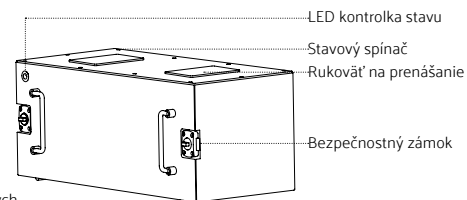

# Inštalácia skrinky

Emaldo® Power Core má krytie IP54 a môže sa inštalovať v vnútri aj vonku. Vonkajšia inštalácia by sa mala vykonať pod previsom rímsy.



Pred vrtaním otvorov je potrebné postupovať opatrne a vyhnúť sa prípadnému poškodeniu skrytých vodovodných potrubí a elektrických káblov v stene.



Pri upevňovaní skrinky Emaldo® Power Core na stenu sa musia použiť vhodné kotvy. Spoločnosť Emaldo nenesie žiadnu zodpovednosť za škody vzniknuté v dôsledku použitia nevhodných kotiev na inštaláciu výrobku.

Spoločnosť Emaldo dodáva súčasti a diely, ale rôznorodosť inštalčných povrchov si môže vyžadovať použitie ďalších súčastí a dielov.

## 1. krok

- Dbajte na to, aby miesto inštalácie umožňovalo dostatok voľného priestoru na všetkých stranách Emaldo® Power Core, s výnimkou zadnej strany, ktorá musí byť pripevnená k stene.



Pri inštaláciách bez rozširujúcich skriniek na batérie sa odporúča umiestniť Emaldo® Power Core na pravú stranu miesta, ktoré je určené na inštaláciu. Toto usporiadanie uľahčuje v budúcnosti prípadné rozšírenie skriniek na batérie na ľavej strane.

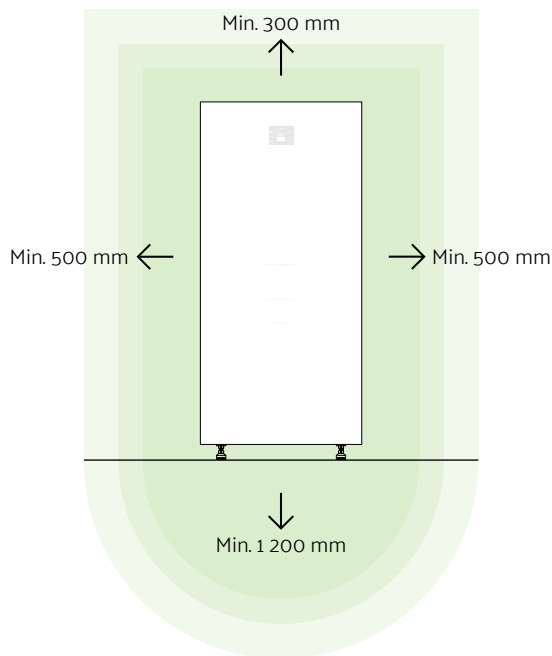

## **2. krok**

- Na určenie miesta vrtania použite šablónu na označovanie čiar.
- Miesto otvoru vyrovnajte pomocou nivelačného prístroja.
- Miesta označte značkou.

## **3. krok**

- Pomocou elektrickej vŕtačky vyvrtajte na vyznačených miestach montážne otvory pre skrutky M6.

## **4. krok**

- Skrinku vyrovnajte s montážnymi otvormi.
- Do otvorov v stene naklepte rozperné skrutky kladivom.
- Naskrutkujte matice s plochými podložkami.
- Matice pevne utiahnite pomocou kľúča.

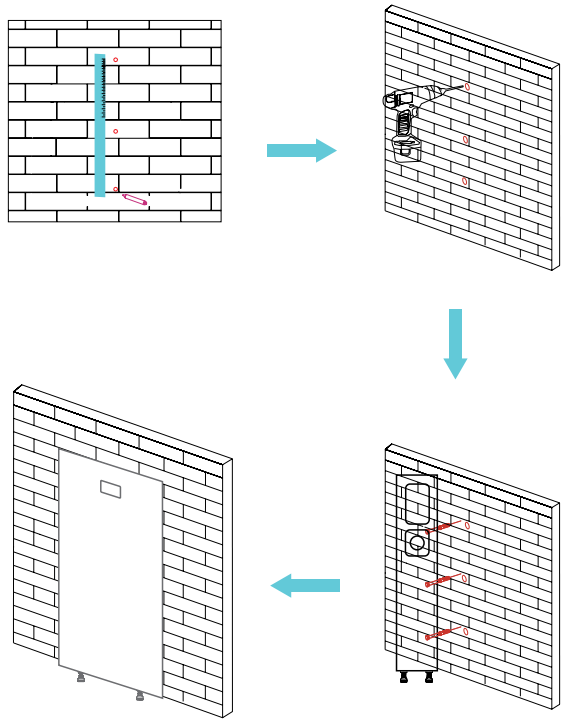

# Inštalácia meniča a vloženie batérií

## 1. krok

- Hornú rukoväť napájacej skrinky bezpečne uchopte oboma rukami alebo s pomocou dvoch osôb.
- Napájaciu skrinku vyrovnajte s vodiacimi lištami SlideON v skrinke, uvoľnite rukoväť, vykonajte všetky potrebné úpravy jej polohy a zatlačte ju na miesto.
- Otočením bezpečnostného zámku na oboch stranách skrinky na batérie ju zaistíte na mieste.

## 2. krok

- Rovnakým postupom pokračujte v inštalácii druhej a tretej napájacej skrinky a meniča 3 v 1 v poradí zdola nahor.

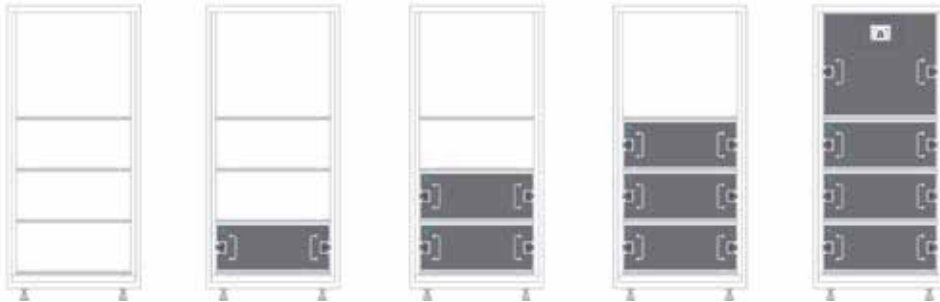



# Elektrické pripojenie

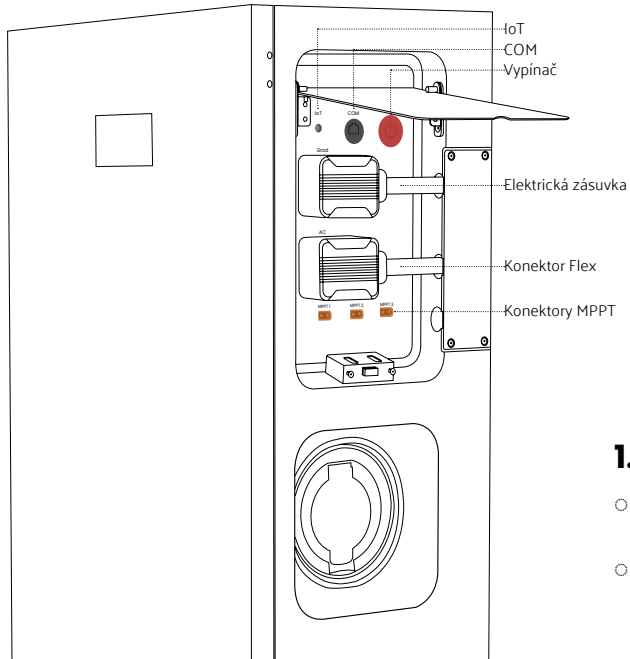

## 1. krok

- Hlavný konektor striedavého prúdu zapojte do elektrickej zásuvky Emaldo® Power Core.
- Musí byť zapojený do prúdového chrániča s prúdom minimálne 25 A, 30 mA typu B.

# Pripojenie fotovoltaického poľa

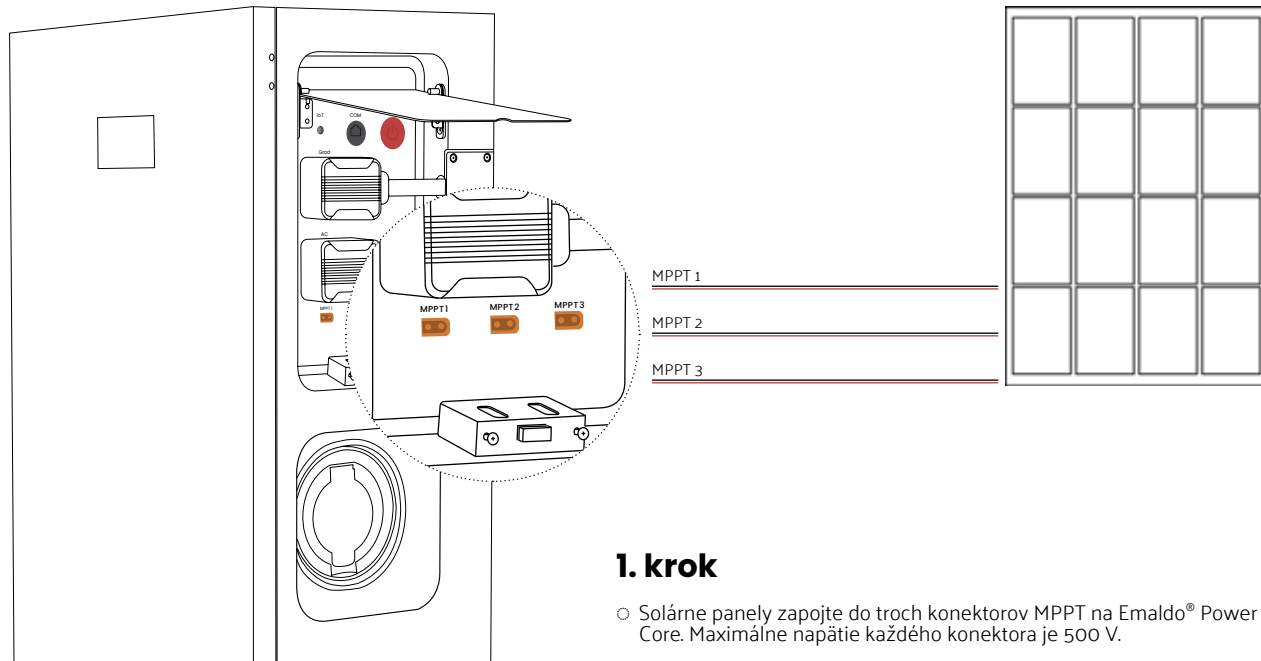

## Poznámka

Dbajte na to, aby bolo fotovoltaické pole pripojené podľa nasledujúceho obrázka.

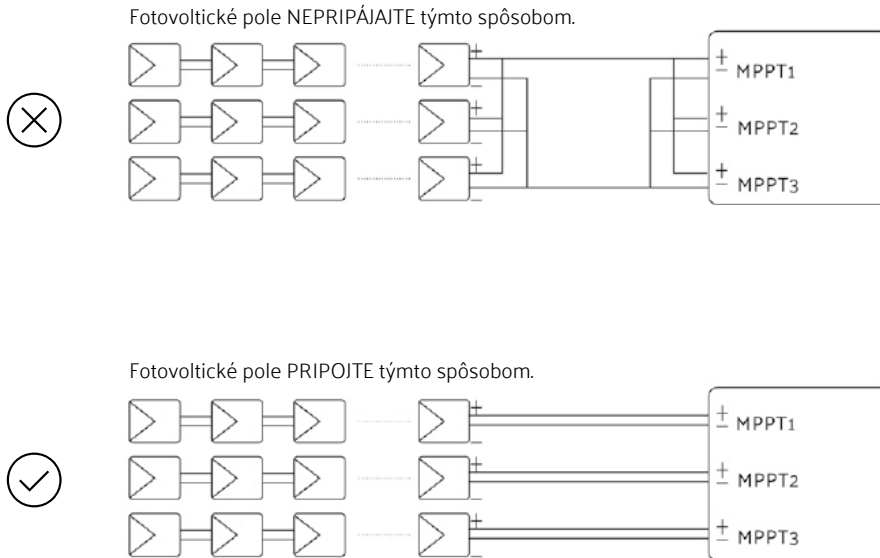

# Inštalácia inteligentného merača

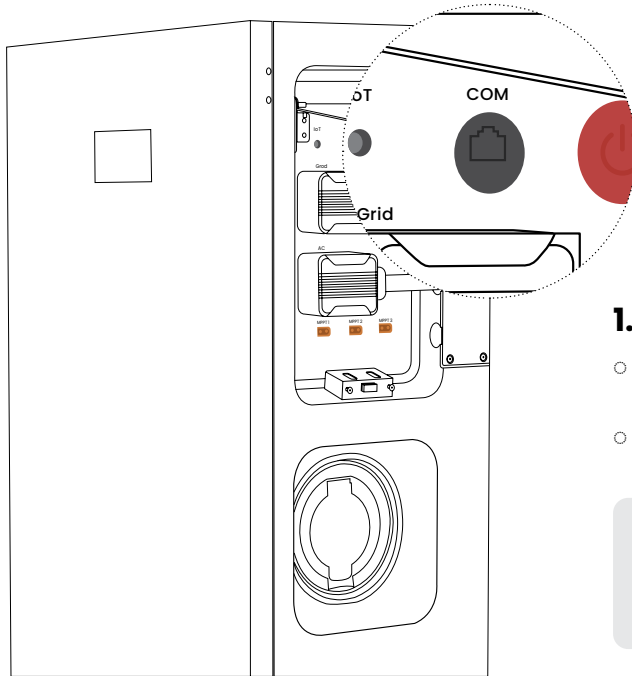

1	2	3	4	5	6	7	8
-	-	-	-	485 A	485 B	-	-

## 1. krok

- Ethernetový kábel RJ-45 zapojte podľa obrázka. Dbajte na rovnaké zapojenie v konektoroch RJ-45 na oboch koncoch kábla.
- Kábel zapojte do konektora COM Emaldo® Power Core a do inteligentného merača.



Vodiče inteligentného merača sa pripájajú na svorky 5 a 6. Platí to pri použití inteligentného merača s priamym zapojením aj inteligentného merača CT. Ďalšie informácie nájdete v používateľskej príručke dodanej s inteligentným meračom.

# Kontrola inštalácie

- Inštalácia Emaldo® Power Core bola vykonaná presne a bezpečne.
- Usporiadanie káblov bolo starostlivo naplánované tak, aby zodpovedalo špecifickým požiadavkám a preferenciám koncového používateľa.
- Dbajte na dôslednú aplikáciu káblových pások a rovnomerné strihanie, aby ste vylúčili všetky ostré rohy alebo hrany.
- Emaldo® Power Core a súvisiace pripojenia boli deaktivované.
- Kábel striedavého prúdu, kábel elektrickej siete a kábel COM inteligentného merača boli bezpečne a spoľahlivo pripojené v súlade s príslušnými protokolmi.
- Miesto inštalácie bolo vhodne usporiadané, udržiavané v čistote a poriadku bez zvyškov po inštalovaní.
- Koncovému používateľovi boli poskytnuté jasné informácie o tom, ako sa obrátiť na stredisko technickej podpory a servisu.

# Zapnutie Emaldo® Power Core

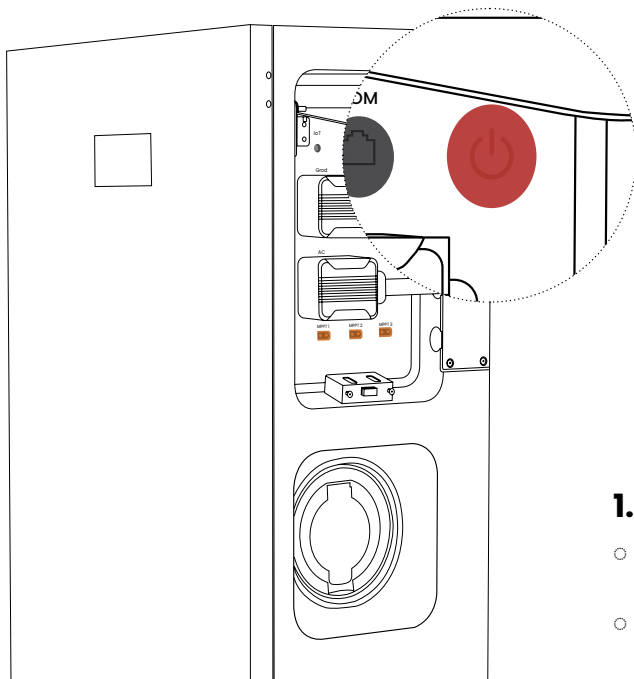

## 1. krok

- Otvorte kryciu dosku na pravej strane Emaldo® Power Core a stlačte a podržte tlačidlo napájania, kým sa nerozsvieti displej.
- Počkajte, kým sa Emaldo® Power Core spustí. V nastavení Emaldo® Power Core môžete pokračovať z aplikácie Emaldo®, keď sa na displeji zobrazí táto ikona. 

# Nastavenie v aplikácii Emaldo®

## 1. krok

- Aplikáciu Emaldo® si stiahnite naskenovaním vyššie uvedeného kódu QR na stiahnutie pomocou fotoaparátu v telefóne alebo si ju stiahnite z Google Play alebo App Store.
- Vytvorte si účet.
- Aktivačný kód naskenujte vyššie alebo na prednej strane meniča Emaldo® 3 v 1, aby ste pripojili Emaldo® Power Core.



Viac informácií o nastavení a nastaveniach Emaldo® Power Core nájdete v používateľskej príručke aplikácie, ktorá je súčasťou balenia výrobku.

Aktivovaný  
**emaldo**

[emaldo.com](https://emaldo.com)