



Wir gratulieren Ihnen zum Erwerb unseres STAYBIKE turning

Lieferumfang:

- STAYBIKE turning: Bestehend aus zwei Teilen die nach dem Fixieren an die Mauer mit den beiliegenden zwei Schrauben (Linsenkopfschraube M8 und Sechskantmuttern M8) miteinander verschraubt werden.
Diverse Befestigungsschrauben sind in unserem Onlineshop erhältlich.
- STAYBIKE fixed: Bestehend aus einem Teil
Diverse Befestigungsschrauben sind in unserem Onlineshop erhältlich.

Montageanleitung:

In den nächsten Punkten erklären wir Ihnen die Montage unseres STAYBIKE

Sie benötigen ein Metermaß, Wasserwaage, Bohrmaschine und einen Bleistift

Das lose mitgelieferte Unterteil des STAYBIKE nach der Wandmontage des Hauptträgers daran befestigen (leichtere Montage).

1. Das erste oberste Loch wird eingemessen
Berechnet wird diese durch die Fahrradlänge von innen Felge bis außen Reifen (siehe Einbauplan auf Seite 2). Standardmäßig kann mit ca. 185cm bis 190cm vom Fußboden gemessen gerechnet werden. (Tipp: Je höher das Staybike montiert wird, desto leichter ist die Bedienung.)
Je nach Untergrund eine Bohrung mit einem Steinbohrer 8 mm bohren, den Dübel bündig in die Mauer drücken, den STAYBIKE und eine Schraube nehmen (der Hebearm muss nach oben zeigen) und mit geringem Kraftaufwand befestigen.
Bei einem Holzuntergrund kann die Holzschraube ohne Bohrung und Dübel befestigt werden.
2. Mit der Wasserwaage in die Senkrechte einrichten. Das unterste Loch bohren und verschrauben, dann die restlichen vier Löcher bohren und alle Schrauben fest anziehen.
3. Jetzt wird das lose mitgelieferte Unterteil des STAYBIKE mit zwei M 8x20 Inbus mit Beilagscheiben und M8 Stoppmuttern montiert (im Lieferumfang enthalten).
4. Glückwunsch, Ihr neuer STAYBIKE ist jetzt einsatzbereit
Viel Spaß beim Ein- und Ausparken.

Einbauplan:

Da sich jedes Fahrrad bei den Maßen unterscheidet, empfehlen wir das STAYBIKE mit diesen Maßen zu montieren.

Für die oberste Bohrung des STAYBIKE nehmen Sie das Maß (L) Ihres Fahrrades, zeichnen Sie diese Höhe vom Fußboden an die Mauer.

Sollte sich seitlich eine Wand befinden, so halten Sie von dieser min. einen Abstand von einer halben Lenkerbreite (ca. 35cm – 45cm).

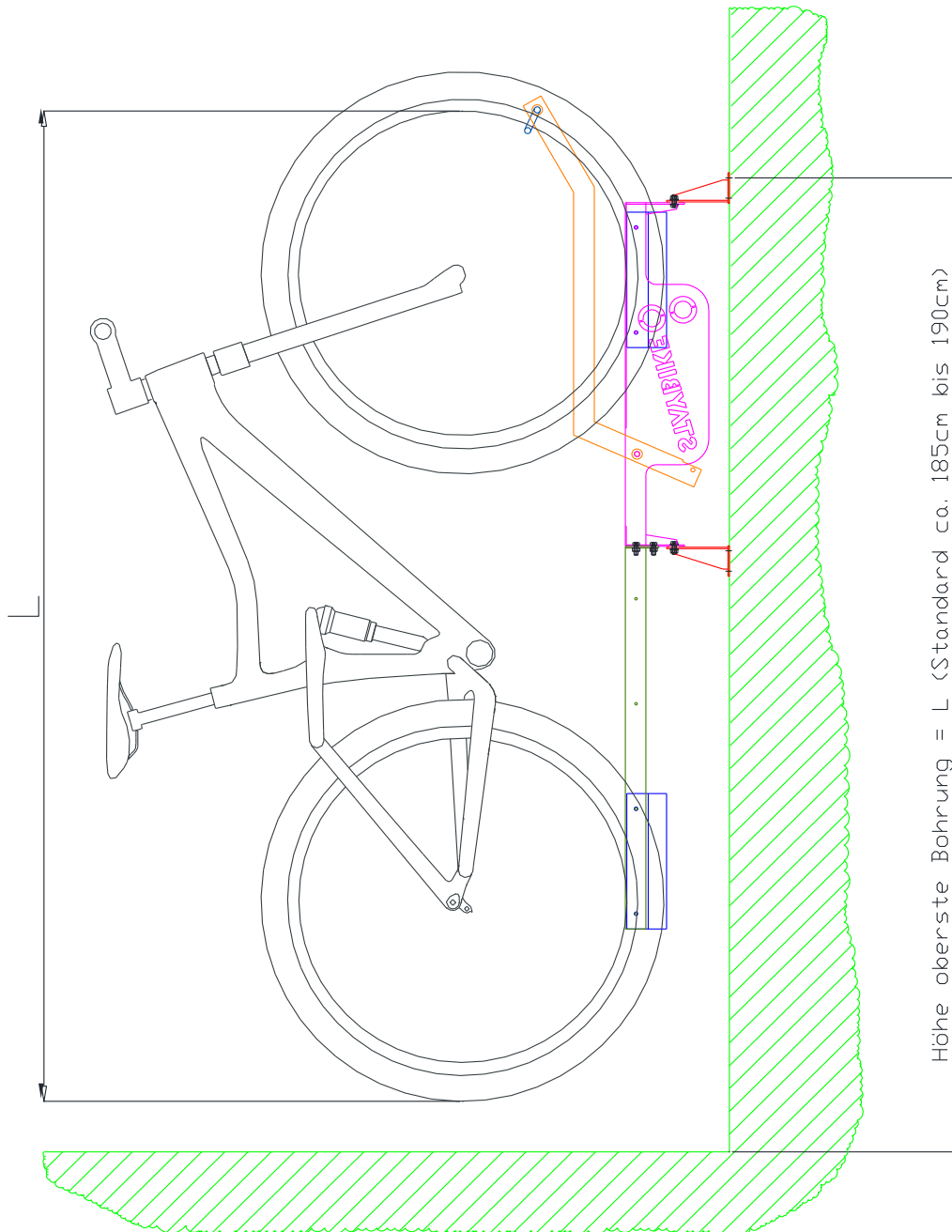

Einbauplan mit mehreren Fahrrädern:

Sollten mehrere STAYBIKE nebeneinander montiert werden, so haben Sie zwei Möglichkeiten:

1. STAYBIKE höhenversetzt nebeneinander (untere Darstellung) für weniger Platzbedarf. Halten Sie dabei einen Mindestabstand von ca. 400mm ein (je mehr Abstand, desto komfortabler)
2. STAYBIKE auf gleicher Höhe nebeneinander
Halten Sie dabei einen Mindestabstand von ca. 800mm ein (empfohlen ist die Lenkerbreite und etwas Abstand von ca. 50mm einzurechnen)

STAYBIKE höhenversetzt:

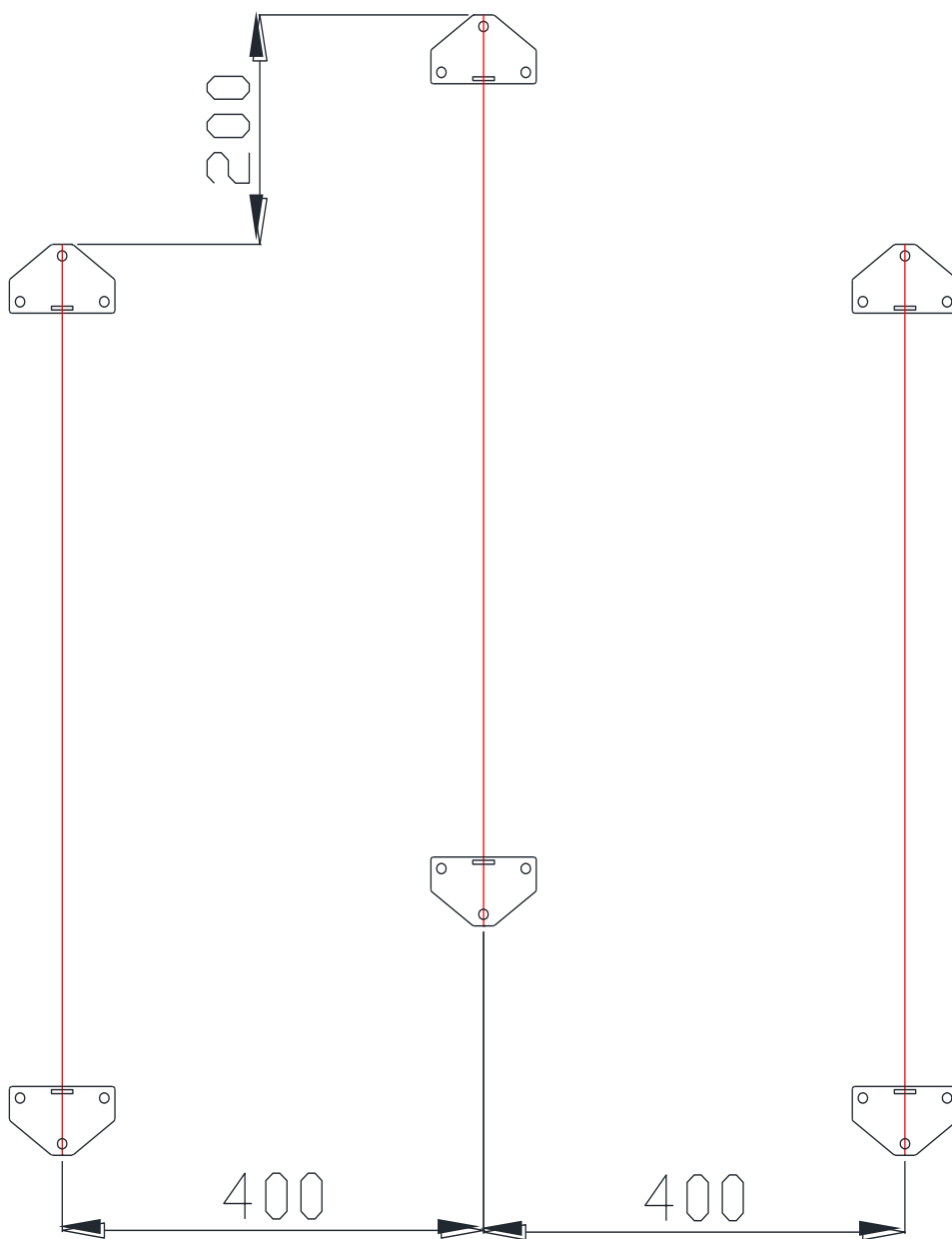

Ein- und Ausparken

- Der Hubarm muss abgesenkt sein. Das Vorderrad in den felgenschonenden Haken einhängen, am Sattel leicht zurückziehen, der Gasdruckdämpfer wird ausgelöst.
- Am Lenker und Sattel haltend begleitet man das Fahrrad ohne Kraftaufwand nach oben bis Vorder- und Hinterrad in den Reifenhalter stehen.
- Die Reifenhalter schützen die Mauer vor Verunreinigung und dienen gleichzeitig als Halterung zum Hin- und Herschwenken des STAYBIKE um Platz zu sparen.
- Zum Ausparken zieht man am Sattel zurück und unterstützt mit der freien Hand mittig am Lenker mit einem leichten Druck nach unten bis der Gasdruckdämpfer einrastet.
- Das Ausparken und Einparken kann auch in schräger STAYBIKEstellung erfolgen.

Hinweise

- Bei einem Fahrrad mit einem kürzeren Radstand (z.B. Kinderrad) kann der untere Reifenhalter in zwei weiteren Stufen nach oben versetzt werden. Es reicht dafür die vorhandenen Linsenkopfschrauben mit einem Inbusschlüssel herauszudrehen, den Reifenhalter in die gewünschte Position zu bringen und in die vorgesehenen Bohrungen wieder einzuschrauben (in diesen Bohrungen ist bereits ein M6 Gewinde vorgeschritten).
- Sollte ein STAYBIKE für eine andere Gewichtsklasse gebraucht werden, so kann nur der Gasdruckdämpfer ausgetauscht werden. Passendes Zubehör dafür finden Sie in unserem Onlineshop.
- Der aufgeschweißte Rundstahlbügel bzw. Ausschnitt am Unterteil des STAYBIKE dient als Absperrmöglichkeit mit einem handelsüblichen Fahrradschloss.

Sicherheitshinweise

- Vergewissern Sie sich, dass die Befestigungsschrauben sicher und fest angebracht sind. Kontrollieren Sie diese regelmäßig und ziehen Sie diese, wenn nötig nach.
- Lassen Sie keine Kinder mit dem STAYBIKE unbeaufsichtigt.
- Beachten Sie, dass sich nie ein Körperteil über den heruntergezogenen Hubarm befindet.
- Vermeiden Sie beim Einparken des Fahrrades, dass sich kein Kleidungsstück oder sonstige mit dem Körper verbundene Gegenstände sich mit dem Hubarm verhängen.

info@staybike.eu – www.staybike.eu

Platter Metall GmbH – Pardellesweg 20 – 39024 Mals – IT02830240210 – 0039/0473830020