

miwa

CORDLESS VACUUM CLEANER

USER MANUAL

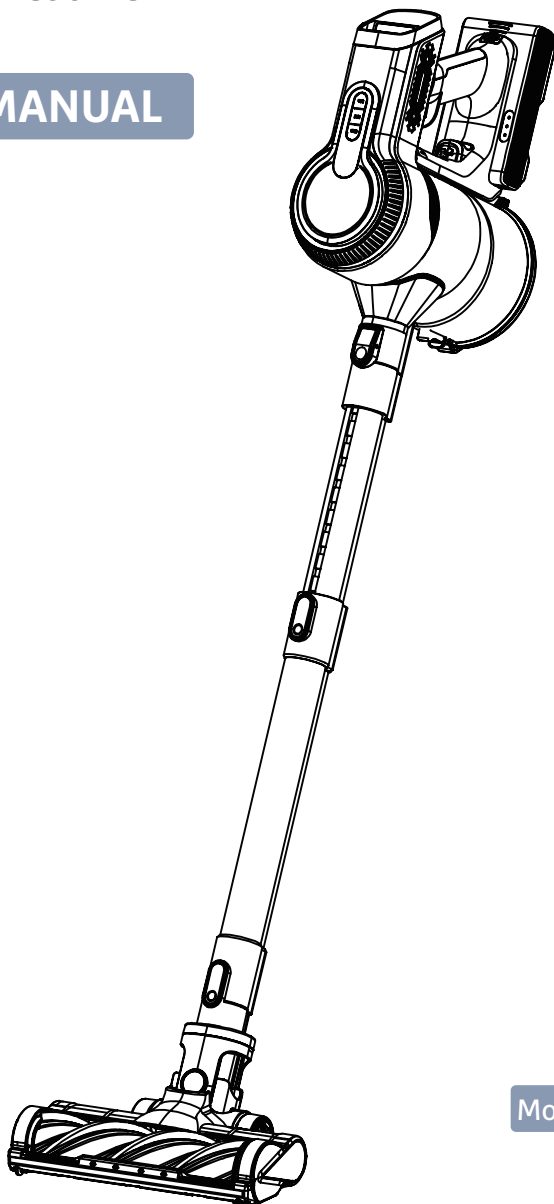

Model A18

LANGUAGE

English 05-18

Deutsch 20-33

Français 35-47



Content

1	Safety Warning	05
2	Overview & Assembly	06
	2.1 Package List	06
	2.2 Overview	07
	2.3 LCD Screen	08
	2.4 Product Assembling Diagram	08
	2.5 Wall Mount Installation	09
3	How to Use	10
	3.1 Preparation	10
	3.2 Start to Work	10
	3.3 Select Suction Gear & Abnormal Indicator	11
4	Charging	12
	4.1 Charging with Main Body	12
	4.2 Charging the Battery Directly	12
5	Maintenance	13
	5.1 Main Body Cleaning	13
	5.2 Dust Cup Cleaning	14
	5.3 Filter Cleaning	15
	5.4 Brush Roller Cleaning	16
6	Troubleshooting	17
7	Specification	18

1. Safety Warning

WARNING

 **ATTENTION: Please read the following safety warning before using this product and take safety protection measures to avoid malfunctions caused by wrong operation of the instructions.**

1. People with physical, sensory or intellectual disabilities as well as the elderly and inexperienced people (including children) should not use this product. (Unless there is a person responsible for their safety, for the supervision and guidance of the use of the machine)
2. When disassembling or replacing the motorized brush strip, be careful not to pull the power button until the vacuum cleaner head has been reassembled; also do not use without the dust collection cup and filter in place.
3. Do not touch the plug or any part of the product with wet hands and avoid getting the product wet or wet; do not install outdoors, in the bathroom or 10 inches (3 meters) from the pool. 
4. To prevent fire, explosion or personal injury, please check if the battery and charger are damaged before use, it is forbidden to use the vacuum cleaner when the battery or charger is damaged.
5. Please keep this product away from alcohol, gasoline and other flammable and explosive liquids, and prohibit the inhalation of toxic solutions or corrosive solutions. 
6. Do not use the vacuum cleaner to clean lime, cement, toner, etc. Do not inhale smoke or burning materials; do not use to pick up hard objects, such as glass slag, needles, nails, etc.
7. Only use original charger, please do not use unofficial adapter, otherwise it will cause damage to the product, please unplug the charger after fully charged to avoid overcharging to shorten the battery life and reduce the performance. Please do not buy other types of batteries, if necessary, please contact the seller for more information about the battery.
8. Do not place the vacuum cleaner on an unstable surface, such as a chair or dining table, to prevent damage to the product or injury if the user falls. When the vacuum cleaner is dropped, damaged or in other abnormal conditions, please contact the official authorized repair, do not disassemble it by yourself.
9. When using this machine, keep hair, loose clothing, fingers and all parts of the body away from openings and moving parts. Do not point hoses, aluminum tubes or other accessories at your eyes or ears or put them in your mouth.
10. If the machine does not work properly, is hit hard, dropped, damaged, left outdoors or dropped in water, do not use it and contact the miwa support team for assistance.

SAVE THESE INSTRUCTIONS



Do not use near open flames.



Do not store near heat sources.



Do not pick up water or liquids.



Do not pick up burning objects.



Do not put hands near the brush bar when the machine is in use.



Do not place on or near the cooker.

2. Overview & Assembly

2.1 Package List

Please check and confirm the accessories and parts according to the following sheet before using.

1x Main Body 1x Battery	1x Telescopic Aluminum Tube		1x Floor Brush
1x HEPA Filter	1x Wall Mount	1x Crevice Brush	1x 2-in-1 Brush
1x Round Brush	1x Cleaning Brush	1x Charger	1x User Manual

2.2 Overview

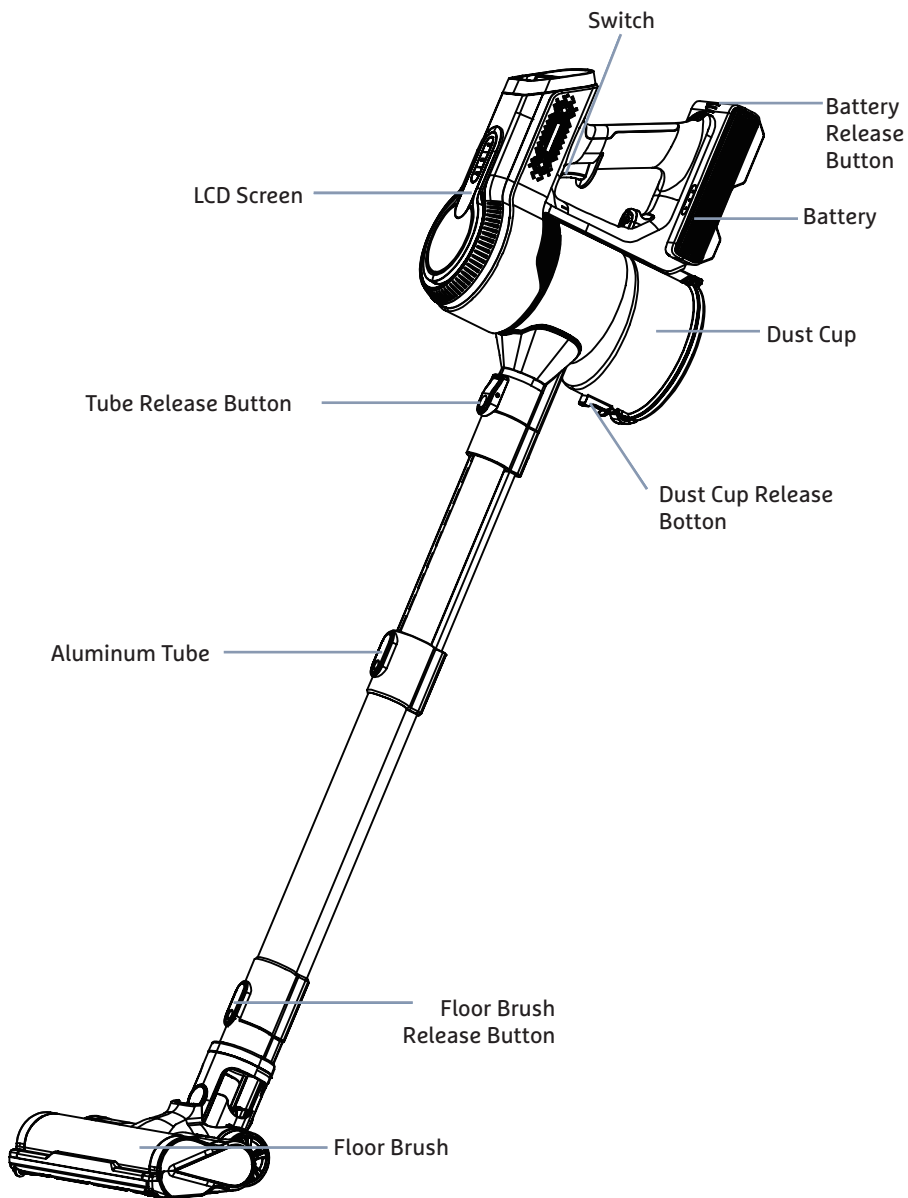

2.3 LCD Screen

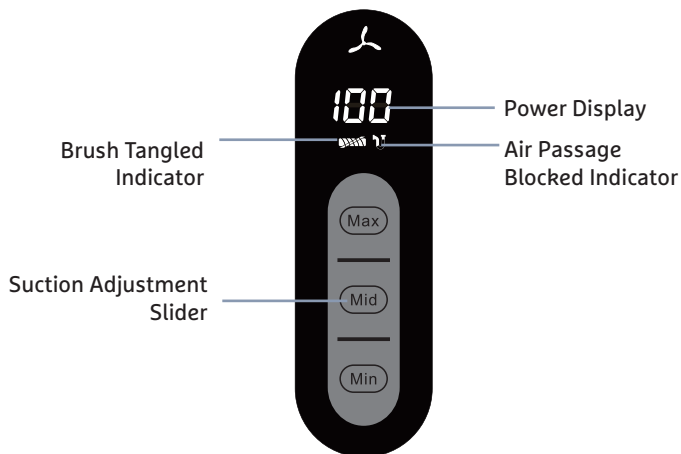

2.4 Product Assembling Diagram

2.4.1 Install the Battery Pack

Align the side of the battery with the terminal to the dust cup and press firmly.

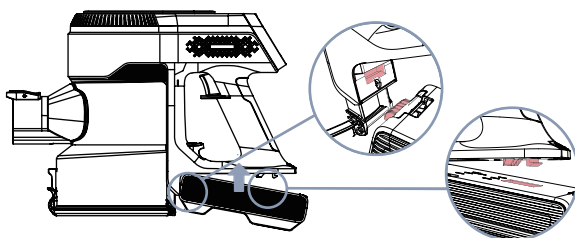

2.4.2 Install The Machine

Align the protruding black part of the main unit with the hole in the dust cup, and then press the main unit firmly until you hear a "kata" sound.

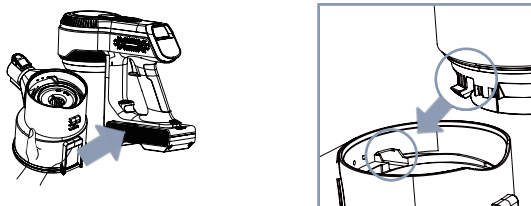

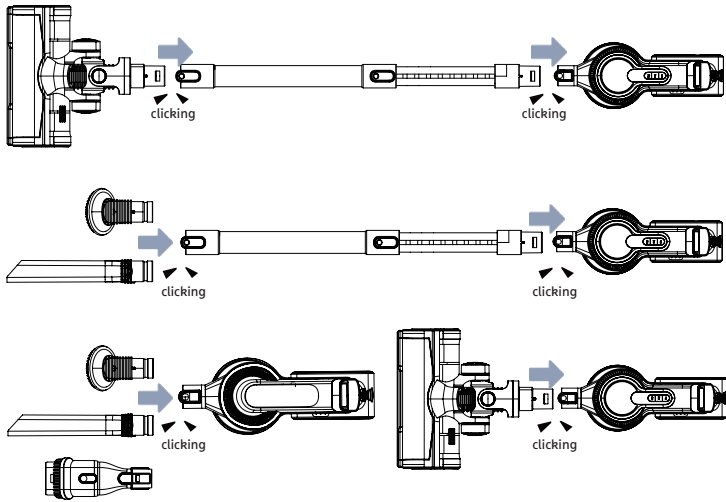

2.5 Wall Mount Installation

Tip:

It is better to choose a cool, dry place with a nearby power source for the rack location and make sure there are no wires or pipes or other facilities directly behind the installation area.

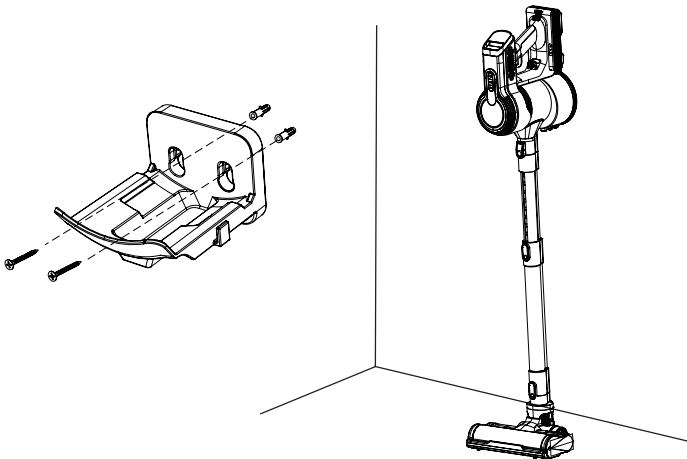

1. According to the length of the whole machine (Main body - Aluminum tube - Floor brush), choose the right height and circle the three screw hole locations. (The floor brush is better to close the floor enough)
2. Use a 7mm drill bit power tool to punch holes according to the screw hole's locations and place the telescopic tube in the drilled holes.
3. Hang the wall mount with two screws fixed.

3. How to Use

3.1 Preparation

- Please charge it for 4-5 hours before first use to ensure the normal operation of the product.
- Please confirm if the vacuum is fully charged before using.
- Select the appropriate brush head according to the area need to be cleaned.

3.2 Start to Work

Press the power button, the vacuum will start to work.

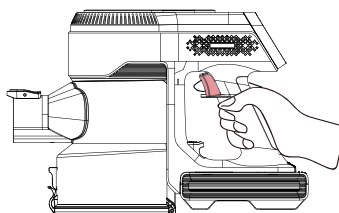

3.3 Select Suction Gear & Abnormal Indicator



Blocking Indicator -
Brush Cleaning Warning
Note: Turn off the vacuum cleaner, take down and clean the brush head.



Dust Indicator-
Dust Full Warning
Note: Turn off the vacuum cleaner, remove the dust cup, take out the dust and clean the filter.



4. Charging

Tips:

In order to better protect the battery life. It's important to fully charge your new machine before using it for the first time, and after every clean.

4.1 Charging with Main Body

- Plug the adapter directly into the main body to start charging.
- **Recharging:** when the battery was installed in the main body, start charging, the value on the display changes.
- **Charged Full:** when charging is complete, the display value is 100.

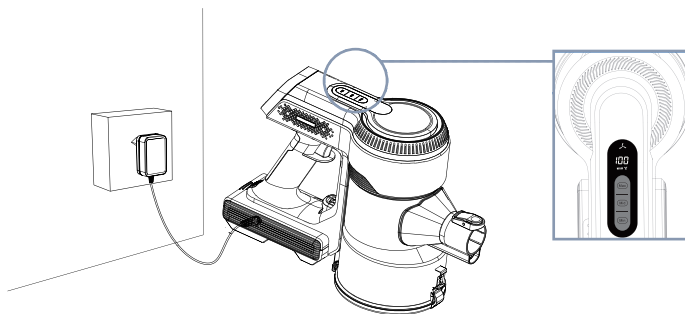

4.2 Charging the Battery Directly

Press the battery pack release button to the left, and then pull down to remove the battery pack (indicated by the arrow), and plug in the charger to charge directly.

Tips:

- **Recharging:** Light will flash blue cyclically and indicate the remaining power.
- **Charged Full:** Light will always be on.

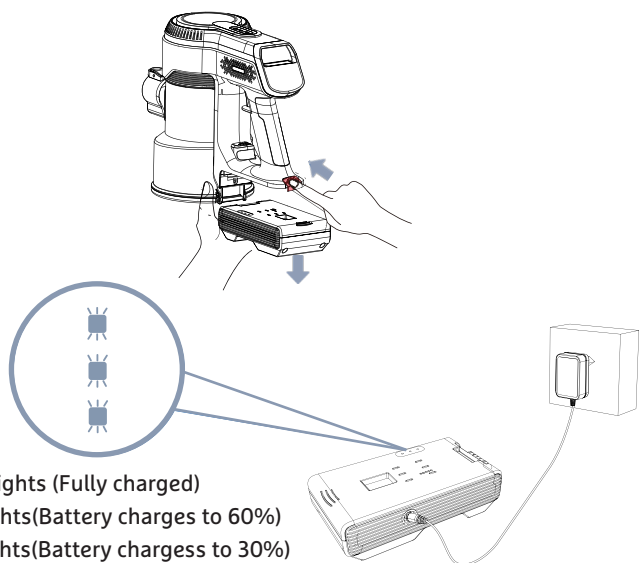

Three blue lights (Fully charged)
Two blue lights (Battery charges to 60%)
One blue light (Battery charges to 30%)

5. Maintenance

PRECAUTIONS

1. Be sure to use original parts, otherwise the warranty service may not be available.
2. Please charge it for 4-5 hours before the first use to ensure the normal operation.
3. After the battery pack voltage drops, the charge indicator on the front of the power switch will be flashing, indicating that the battery is low and needs to be charged.
4. If left unused for a long period, please fully charge the vacuum cleaner and place the power adapter plug in cool and dry place. Charging it at least every 1 months to avoid over-discharge of the battery.

5.1 Main Body Cleaning

1. Please turn off the power before cleaning the body.
2. Please use a neutral detergent, wipe the body with dry cloth.
3. Please avoid sun exposure and store in cool and dry place.

5.2 Dust Cup Cleaning

1. Press the release button to empty the dust cup as shown below in the picture.

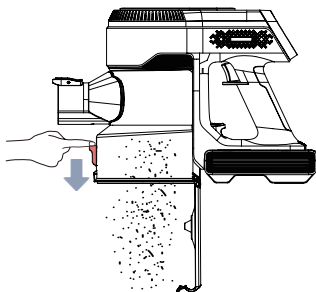

2. Press and hold the dust cup release button with your right hand, and pull out the dust cup to the upper left corner with left hand.

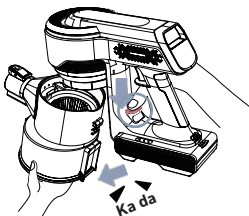

3. Using the cleaning tool to clean the dust cup.

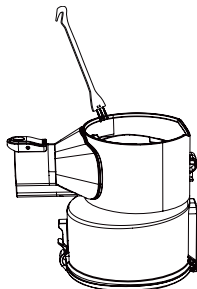

5.3 Filter Cleaning

1. Pull up the inlet hepa filter from the top of the dust cup. Rotate the stainless steel filter to remove it from underneath the dust cup.

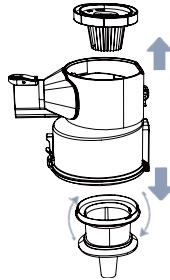

2. Press and take out of the outlet hepa filter.

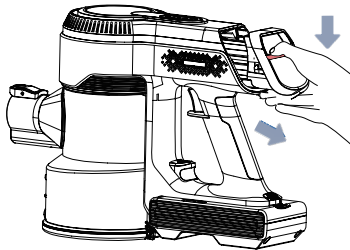

3. Thoroughly wash the filter and filter case in warm water.

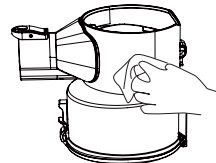
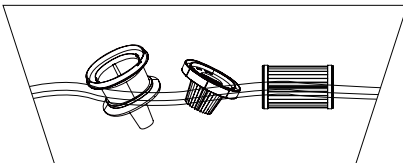

4. Leave the filter to dry for at least 24 hours in a well-ventilated and warm place. Don't dry your filter in a tumble dryer, microwave or near a naked flame.

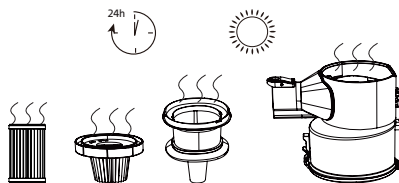

Tips:

In order not to affect the suction effect of the vacuum cleaner, it is necessary to clean up HEPA at least once every two weeks and change it once every two months.

5.4 Brush Roller Cleaning

To maintain optimum performance, check your brush bar regularly and clear any obstructions.

1. Press the release button upwards to remove the brush roller.
2. To take out the brush roller, and to remove any hair or fibers that have been wrapped around the brush roller. Using the brush cleaning tool to sweep away the trash on the roller.
3. The brush roller is washable. Before replacing, check that the brush roller is completely dry.
4. Press the brush roller to the brush head and hearing the sounds of locking.

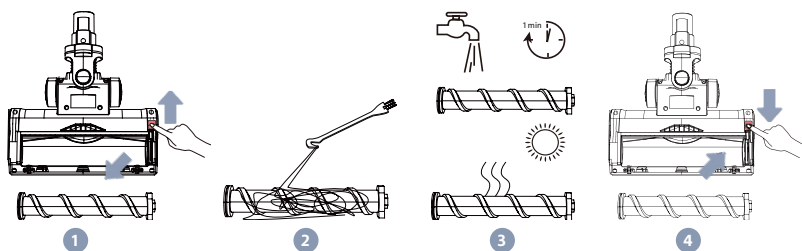

6. Troubleshooting

⚠ WARNING: To reduce the risk of shock and unintended operation, turn off power and remove the battery before servicing.

Common fault	Possible causes	Solution
The main body does not run	The product is out of power	Please fully charge the product before using it
	Automatic protection triggered by high temperature caused by blockage	Clean the dust suction port or the HEPA filter, and restart it after cooling down
No suction or suction power is reduced	Dust cup is full, suction port of the machine is blocked or filter is clogged	Empty dust cup and clean filters (See Emptying the Dust Cup and Cleaning the Filters sections)
The battery indicator does not light up when charging	Main body and adapter are not connected properly	Check whether the adapter is plugged in
	Battery is fully charged and no more charging	Can be used normally
Charging failure	The battery temperature is too high or too low	Allow unit and battery to cool for at least 45 minutes, until they return to room temperature
	Charging indicator does not light up	Charger is not plugged in
The brush roller icon flashes red indicator light	The brush roller is blocked	Remove any string, carpet fibers, or hair that may be wrapped around the brush roller

Note: If vacuum still does not operate properly, contact Customer Service.

7. Specification

Motor	Model	A18
	Rated Power	250W (Max.)
	Rating Voltage	DC25.9V
	Vacuum Degree	26Kpa
	RPM Speed	50000-90000
Battery		2200mA 18650 battery(7pcs)
Charge Time		4-5 hours
Working Time (Full Charge)		High: 15min Medium: 25min Low: 45 min
Battery Life		500 cycles
Vacuum Degree		7Kpa-21 Kpa
Air Flow		≥13(L/S)
Suction Power		≤75(W)
Suction Efficiency		≤30(%)
Noise		≤83(dB)
Dust Full Warning		YES
Filter System	Air Inlet	HEPA(H10)
	Air Outlet	HEPA(F8)
	Dust Cup	Transparent
Working Type		Only dry
Dust Capacity	Dust	1L(Max)
	Water	NO
CE(%) (IEC60312)		≥96%
Filtration Efficiency Level EN1882-1:1998		H10
Adapter & Power Cord		30V500mA, 2*24AWG, 1.8m (length)
Motorized Brush Rotate Angle		130°



Katalog

1	Sicherheitswarnung	20
2	Übersicht & Montage	22
	2.1 Lieferumfang	22
	2.2 Überblick	23
	2.3 Der LCD-Bildschirm	24
	2.4 Schema für den Zusammenbau des Produkts	25
3	Verwendung des Staubsaugers	26
	3.1 Vorbereiten	26
	3.2 Start des Saugens	26
	3.3 Saugvorrichtung & Anzeige	27
4	Aufladen	27
	4.1 Aufladen mit dem Hauptgehäuse	27
	4.2 Direktes Aufladen des Akkus	28
5	Wartung	29
	5.1 Reinigung des Hauptgehäuses	29
	5.2 Reinigung des Staubbehälters	29
	5.3 Reinigung des Filters	30
	5.4 Reinigung der Bürstenwalze	31
6	Fehlersuche	32
7	Spezifikation	33

1. Sicherheitswarnung

WARNUNG

 ATTENTION: Bitte lese den folgenden Sicherheitshinweis, bevor du dieses Produkt verwendest und ergreife Sicherheitsmaßnahmen, um Fehlfunktionen zu vermeiden, die durch falsche Bedienung der Anleitung verursacht werden.

1. Personen mit körperlichen, sensorischen oder geistigen Behinderungen sowie ältere Menschen und unerfahrene Personen (einschließlich Kinder) sollten dieses Produkt nicht benutzen. (Es sei denn, es gibt eine Person, die für ihre Sicherheit verantwortlich ist und sie bei der Benutzung des Geräts beaufsichtigt und anleitet).
2. Bei der Demontage oder dem Austausch der motorisierten Bürstenleiste ist darauf zu achten, dass der Einschaltknopf nicht betätigt wird, bevor der Staubsaugerkopf wieder zusammengebaut ist; verwende das Gerät auch nicht, wenn der Staubfangbehälter und der Filter nicht eingesetzt sind.
3. Berühre den Stecker oder Teile des Geräts nicht mit nassen Händen und vermeide es, das Gerät nass zu machen; stelle es nicht im Freien, im Badezimmer oder in einem Abstand von 3 Metern zum Schwimmbecken auf. 
4. Um Feuer, Explosionen oder Verletzungen zu vermeiden, überprüfe bitte vor der Verwendung, ob der Akku und das Ladegerät beschädigt sind; es ist verboten, den Staubsauger zu verwenden, wenn der Akku oder das Ladegerät beschädigt ist.
5. Bitte halte dieses Produkt von Alkohol, Benzin und anderen brennbaren und explosiven Flüssigkeiten fern und vermeide das Einatmen von giftigen oder ätzenden Lösungen. 
6. Verwende den Staubsauger nicht zum Reinigen von Kalk, Zement, Toner usw. Atme keinen Rauch oder brennende Materialien ein; verwende den Staubsauger nicht zum Aufnehmen harter Gegenstände wie Glasschlacke, Nadeln, Nägel usw.
7. Nur Original-Ladegerät verwenden, bitte keine inoffiziellen Adapter verwenden, da sonst das Produkt beschädigt wird. Bitte ziehe den Stecker des Ladegeräts, nachdem es vollständig aufgeladen ist, um eine Überladung zu vermeiden, die die Lebensdauer der Batterie verkürzt und die Leistung verringert. Bitte kaufe keine anderen Arten von Batterien. Wenn nötig, kontaktiere bitte den Verkäufer für weitere Informationen über die Batterie.
8. Stelle den Staubsauger nicht auf eine instabile Oberfläche, wie z. B. einen Stuhl oder Esstisch, um Schäden am Produkt oder Verletzungen zu vermeiden. Wenn der Staubsauger heruntergefallen ist, beschädigt wurde oder sich in einem anderen anomalen Zustand befindet, wende dich bitte an eine offizielle autorisierte Reparaturwerkstatt und nehme ihn nicht selbst auseinander.
9. Halte bei der Verwendung dieses Geräts Haare, lose Kleidung, Finger und alle Körperteile von den Öffnungen und beweglichen Teilen fern. Richte Schläuche, Aluminiumrohre oder anderes Zubehör nicht auf Ihre Augen oder Ohren und nehme sie nicht in den Mund.
10. Wenn das Gerät nicht ordnungsgemäß funktioniert, hart getroffen, fallen gelassen, beschädigt, im Freien stehen gelassen oder ins Wasser gefallen ist, verwende es nicht und wende dich an das miwa-Supportteam für Hilfe.

DIESE ANWEISUNGEN SPEICHERN



Nicht in der Nähe von offenen
Flammen verwenden.



Nicht in der Nähe von
Wärmequellen lagern.



Kein Wasser oder
Flüssigkeiten aufnehmen.



Hebe keine brennenden
Gegenstände auf.



Halte die Hände nicht in die Nähe
der Bürstenstange, wenn das
Gerät in Gebrauch ist.







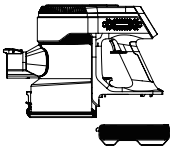
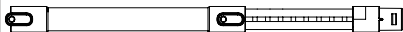
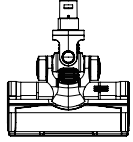
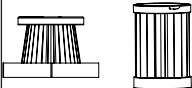

Nicht auf oder neben
den Herd stellen.

2. Übersicht & Montage

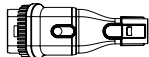
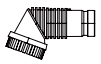
2.1 Lieferumfang

Bitte prüfe und bestätige vor der Verwendung das Zubehör und die Teile gemäß dem folgenden Blatt.

<p>1x Hauptteil 1x Batterie</p> 	<p>1x Teleskop-Aluminiumrohr</p> 		<p>1x Bodenbürste</p> 
<p>1x HEPA-Filter</p> 	<p>1x Wandhalterung</p> 	<p>1x Fugendichtungsbürste</p> 	<p>1x 2-in-1-Bürste</p> 
<p>1x Runde Bürste</p> 	<p>1x Reinigungsbürste</p> 	<p>1x Ladegerät</p> 	<p>1x Gebrauchsanweisung</p> 

2.2 Übersicht

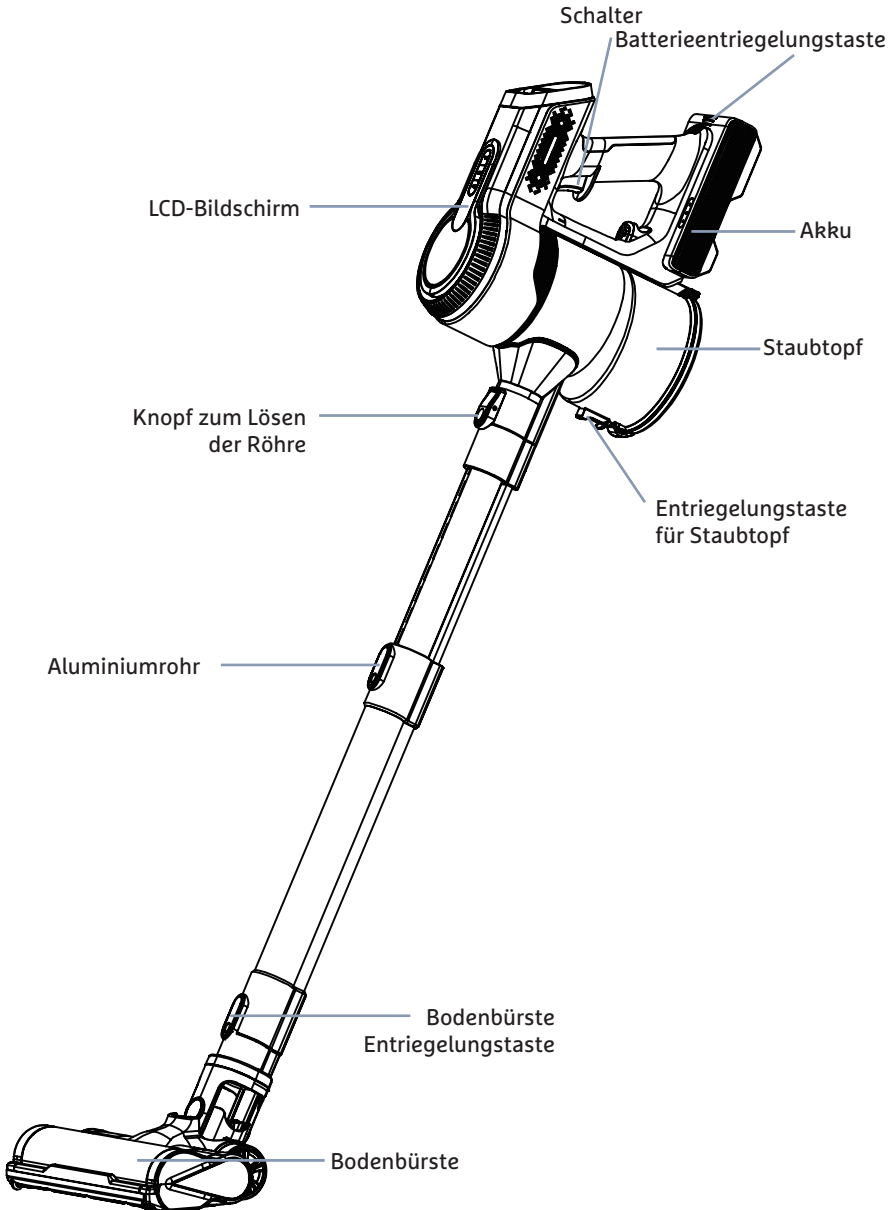

2.3 Der LCD-Bildschirm



2.4 Schema für den Zusammenbau des Produkts

2.4.1 Einsetzen des Akkupacks

Richte die Seite der Batterie mit dem Anschluss an der Staubbox aus und drücke sie fest.

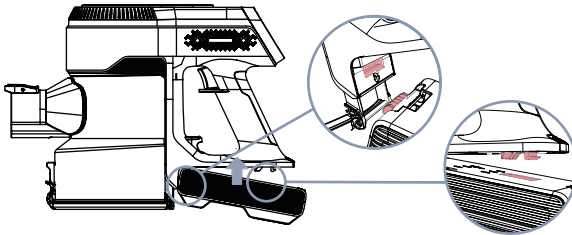

2.4.2 Installierung des Geräts

Richte den hervorstehenden schwarzen Teil der Haupteinheit auf das Loch in der Staubschutzkappe aus und drücke dann die Haupteinheit fest, bis du ein "Kata"-Geräusch hörst.

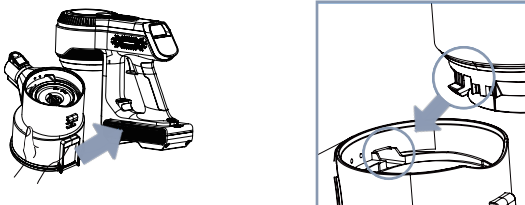

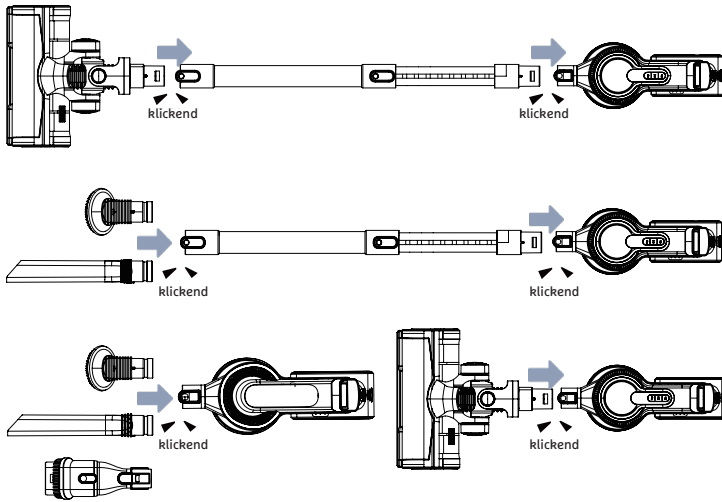

2.5 Installation der Wandhalterung

Tip:

Wähle für die Aufstellung des Racks einen kühlen, trockenen Ort mit einer nahegelegenen Stromquelle und stelle sicher, dass sich direkt hinter dem Installationsbereich keine Kabel, Rohre oder andere Einrichtungen befinden.

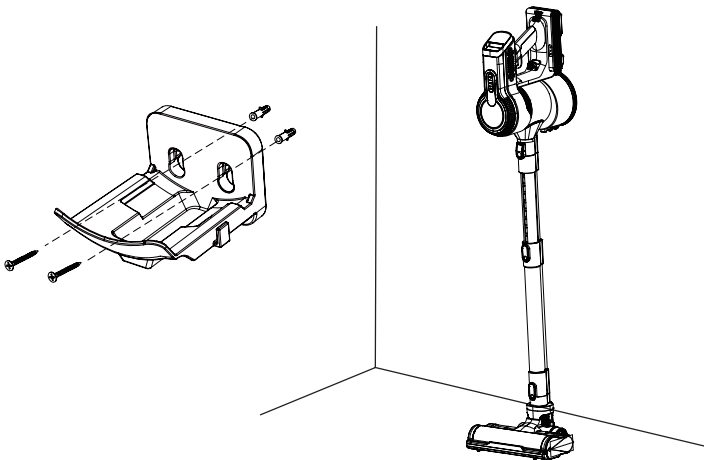

1. Wähle entsprechend der Länge der gesamten Maschine, die richtige Höhe und kreise die drei Schraubenlochpositionen ein.
2. Verwende einen 7mm Bohrer, um die die Löcher anhand deiner Zeichnung zu bohren. Im Anschluss platziere deine Dübel in den gebohrten Schraublöchern.
3. Hänge den Rahmen mit 2 Schrauben fest.

3. Verwendung des Staubsaugers

3.1 Vorbereiten

- Vergewissere dich vor der Benutzung, dass der Staubsauger vollständig aufgeladen ist.
- Lade den Staubsauger vor dem ersten Gebrauch 4-5 Stunden lang auf, um den normalen Betrieb des Geräts zu gewährleisten.
- Wähle den passenden Bürstenkopf für den zu reinigenden Bereich.

3.2 Start des Saugens

Drücke die Einschalttaste, damit der Staubsaugermotor anfängt zu arbeiten.

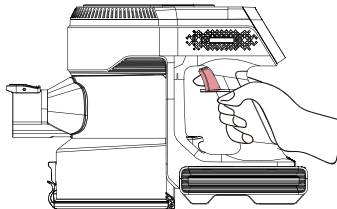

3.3 Saugvorrichtung & Anzeige



Verstopfungsanzeige -
Bürstenreinigungswarnung

Hinweis: Schalte den
Staubsauger aus, nehme
den Bürstenkopf ab und
reineige ihn.



Staubindikator -
Staubvollwarnung

Hinweis: Schalte den
Staubsauger aus, entferne
den Staubbehälter, nehme
den Staub heraus und reinige
den Filter.



4. Aufladen

Tipps:

Um die Lebensdauer der Batterie besser zu schützen, ist es wichtig, dein neues Gerät vor der ersten Benutzung und nach jeder Reinigung vollständig aufzuladen.

4.1 Aufladen mit dem Hauptgerät

- Schließe den Adapter direkt an das Hauptgerät an, um den Ladevorgang zu starten.

- **Aufladen:** Wenn die Batterie in das Hauptgehäuse eingesetzt wurde, beginne mit dem Aufladen, der Wert auf dem Display ändert sich.
- **Voll geladen:** Wenn der Ladevorgang abgeschlossen ist, ist der Anzeigewert 100.

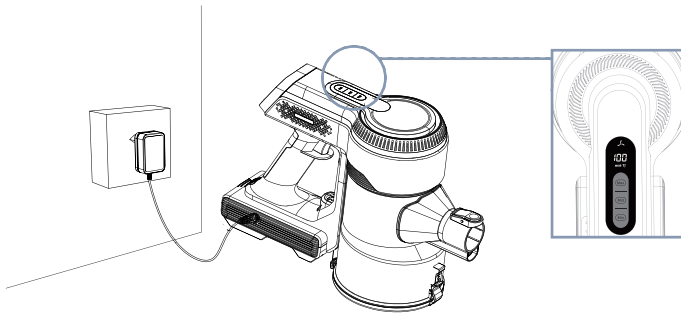

4.2 Direktes Aufladen des Akkus

Drücke die Entriegelungstaste des Akkus nach links, ziehe den Akku nach unten (durch den Pfeil gekennzeichnet) und schließe das Ladegerät zum direkten Aufladen an.

Tips:

- **Aufladen:** Das Licht blinkt zyklisch blau und zeigt die verbleibende Leistung an.
- **Voll aufgeladen:** Das Licht leuchtet immer.

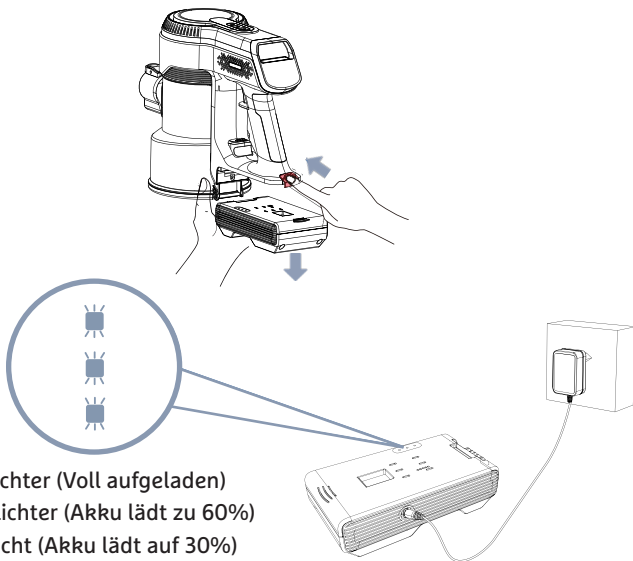

Drei blaue Lichter (Voll aufgeladen)
 Zwei blaue Lichter (Akku lädt zu 60%)
 Ein blaues Licht (Akku lädt auf 30%)

5. Wartung

⚠ VORSICHTSMASSNAHMEN

1. Achte darauf, dass du nur Originalteile verwendest, da sonst der Garantieservice nicht in Anspruch genommen werden kann.
2. 4-5 Stunden aufladen, bevor du das neue Produkt benutzt. Zweck: Die interne Aktivität des Akkus wird vollständig aktiviert.
3. Nachdem die Spannung des Akkus gesunken ist, blinkt die Ladeanzeige auf der Vorderseite des Netzschalters und zeigt damit an, dass der Akku schwach ist und aufgeladen werden muss.
4. Wenn du den Staubsauger über einen längeren Zeitraum nicht benutzt, lade ihn bitte vollständig auf und lege den Netzstecker an einen kühlen und trockenen Ort. Lade ihn mindestens alle 1 Monate auf, um eine Überentladung des Akkus zu vermeiden.

5.1 Reinigung des Hauptkörpers

1. Bitte schalte das Gerät aus, bevor du das Gehäuse reinigst.
2. Bitte verwende ein neutrales Reinigungsmittel und wische das Gehäuse mit einem trockenen Tuch ab.
3. Bitte vermeide Sonneneinstrahlung und lagere es an einem kühlen und trockenen Ort.

5.2 Reinigung des Staubbehälters

1. Drücke die Entriegelungstaste, um den Staubbehälter zu entleeren, wie in der Abbildung unten dargestellt.

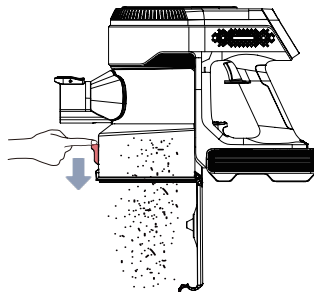

2. Halte die Entriegelungstaste für den Staubbehälter mit der rechten Hand gedrückt und ziehe den Staubbehälter mit der linken Hand in die obere linke Ecke heraus.

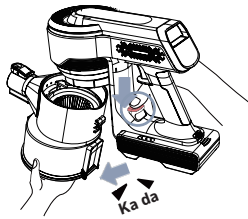

3. Verwenden des Reinigungswerkzeugs zum Reinigen des Staubbehälters.

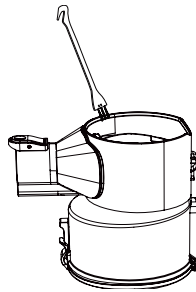

5.3 Filterreinigung

1. Ziehe den Einlass-Hepa-Filter von der Oberseite des Staubbehälters ab. Drehe den Edelstahlfilter, um ihn von der Unterseite des Staubbehälters zu entfernen.

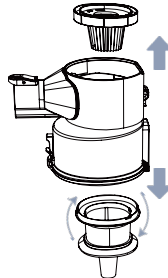

2. Drücke den Auslass-Hepa-Filter und nehme ihn ab.

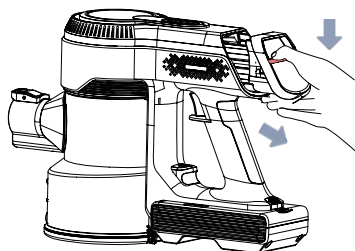

3. Wasche den Filter und das Filtergehäuse gründlich in warmem Wasser.

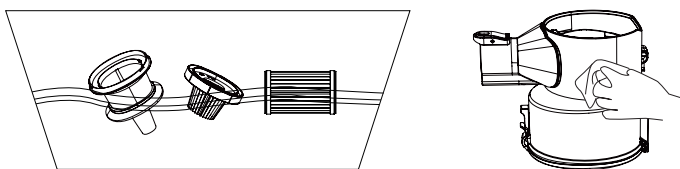

4. Lasse den Filter mindestens 24 Stunden lang an einem gut belüfteten und warmen Ort trocknen. Trockne den Filter nicht im Wäschetrockner, in der Mikrowelle oder in der Nähe einer offenen Flamme.

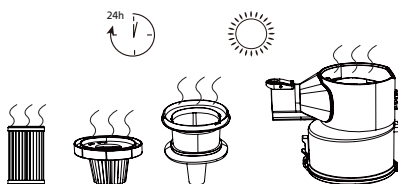

Tipps:

Um die Saugwirkung des Staubsaugers nicht zu beeinträchtigen, ist es notwendig, den Hepa-Filter mindestens einmal alle zwei Wochen zu reinigen und einmal alle zwei Monate zu wechseln.

5.4 Reinigung der Bürstenwalze

Um eine optimale Leistung aufrechtzuerhalten, solltest du die Bürstenleiste regelmäßig überprüfen und eventuelle Verstopfungen beseitigen.

1. Drücke die Entriegelungstaste nach oben, um die Bürstenwalze zu entfernen.
2. Zum Herausnehmen der Bürstenwalze und zum Entfernen von Haaren oder Fasern, die sich um die Bürstenwalze gewickelt haben. Verwende das Bürstenreinigungswerkzeug, um den Schmutz auf der Walze wegzufegen.

- Die Bürstenwalze ist waschbar. Vergewissere dich vor dem Auswechseln, dass die Bürstenwalze vollständig trocken ist.
- Drücke die Bürstenwalze auf den Bürstenkopf, es sollte ein Geräusch des Einrastens auftreten.

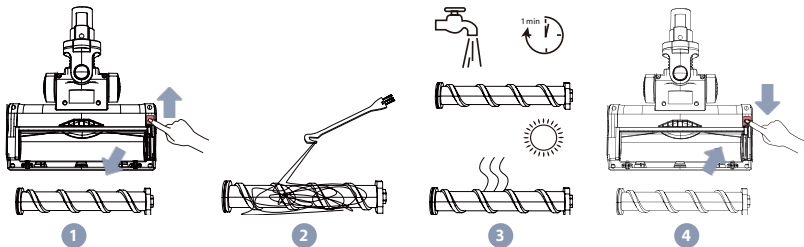

6. Fehlersuche

⚠️ WARNUNG: Um das Risiko eines Stromschlags und eines unbeabsichtigten Betriebs zu verringern, schalte das Gerät aus und entferne die Batterie, bevor du Wartungsarbeiten durchführst.

Häufiger Fehler	Mögliche Ursachen	Lösung
Das Staubsauger schaltet sich von selbst aus	Das Produkt ist ohne Strom	Bitte lade das Produkt vollständig auf bevor du es benutzt
	Automatischer Schutz ausgelöst durch hohe Temperatur verursacht durch Verstopfung	Reinige die Staubansaugöffnung oder den HEPA-Filter, und starten Sie es nach dem Abkühlen
Keine oder geringe Saugleistung	Der Staubbehälter ist voll, die Säugöffnung der Maschine ist verstopft oder der Filter ist verstopft	Leere den Staubbehälter und reinige die Filter (Siehe Abschnitte Entleeren des Staubbehälters und Reinigung der Filter)
Akku-Anzeige leuchtet beim Laden nicht	Hauptkörper und Adapter sind nicht richtig verbunden	Prüfe, ob der Adapter eingesteckt ist
	Der Akku ist vollständig geladen und wird nicht mehr geladen	Kann normal verwendet werden
Kann nicht geladen werden	Die Temperatur der Batterie ist zu hoch oder zu niedrig	Lasse das Gerät und den Akku für mindestens 45 Minuten abkühlen, bis sie Raumtemperatur erreicht haben
	Die Ladeanzeige leuchtet nicht	Das Ladegerät ist nicht eingesteckt
Die rote Bürstenrollen-Anzeige blinkt	Die Bürstenwalze ist blockiert	Entferne alle Schnüre, Teppichfasern oder Haare die um die Bürstenwalze gewickelt sein könnten

HINWEIS: Wenn der Staubsauger immer noch nicht richtig funktioniert, wende dich an den Kundendienst.

7. Spezifikation

Motor	Modell	A18
	Nennleistung	250W (Max.)
	Bemessungsspannung	DC25.9V
	Vakuum-Grad	26Kpa
	RPM Geschwindigkeit	50000-90000
Akku		2200mA 18650 Akku(7Stück)
Ladungszeit		4-5 Stunden
Arbeitszeit (volle Ladung)		Hoch: 15min Mittel: 25min Niedrig: 45min
Lebensdauer des Akkus		500 Zyklen
Vakuum-Grad		7Kpa-21Kpa
Luftstrom		≥13(L/S)
Absaugleistung		≤75(W)
Effizienz der Absaugung		≤30(%)
Lärm		≤83(dB)
Staubvolle Warnung		YES
Filteranlage	Lufteinlass	HEPA(H10)
	Luftauslass	HEPA(F8)
	Staubtasse	Transparent
Arbeitstyp		Nur trocken
Staubkapazität	Staub	1L(Max)
	Wasser	NO
Saubere Effizienz(IEC60312)		296%
Filtrationswirkungsgrad EN1882-1: 1998		H10
Adapter & Netzkabel		30V500mA, 2*24AWG, 1,8m (Länge)
Motorisierte Bürste Rotationswinkel		130°



Catalogue

1	Précaution	35
2	Contenu du paquet & Assemblage	36
	2.1 Liste de colisage	36
	2.2 Présentation du produit	37
	2.3 L'écran LCD	38
	2.4 Schéma d'assemblage du produit	38
	2.5 Installation du support mural rechargeable	39
3	Comment utiliser	40
	3.1 Préparation	40
	3.2 Opération	40
	3.3 Réglage de la vitesse & Indicateur d'exception	41
4	Chargement	41
	4.1 Recharge avec la partie principale	41
	4.2 Chargement direct de la batterie	42
5	Maintenance	43
	5.1 Nettoyage de la partie principale	43
	5.2 Nettoyage du bac à poussière	43
	5.3 Nettoyage du filtre	44
	5.4 Nettoyage du rouleau-brosse	45
6	Dépannage	46
7	Paramètres	47

1. Précaution

Avertissement

 **IMPORTANT: Veuillez lire l'avertissement de sécurité suivant avant d'utiliser ce produit et prendre des mesures de protection pour éviter les dysfonctionnements causés par une utilisation accidentelle des instructions.**

1. Les personnes souffrant de handicaps physiques, sensoriels ou intellectuels ainsi que les personnes âgées et inexpérimentées (y compris les enfants) ne doivent pas utiliser ce produit. (Sauf s'il y a une personne responsable de leur sécurité, de la supervision et de l'orientation de l'utilisation de la machine).
2. Lorsque vous démontez ou remplacez la bande de brosse motorisée, veillez à ne pas tirer sur le bouton d'alimentation tant que la tête de l'aspirateur n'a pas été remontée ; n'utilisez pas non plus l'appareil sans que la coupelle de récupération de la poussière et le filtre ne soient en place.
3. Ne touchez pas la fiche ou toute partie du produit avec des mains mouillées et évitez de mouiller ou d'humidifier le produit ; n'installez pas l'appareil à l'extérieur, dans la salle de bain ou à 3 mètres (10 pouces) de la piscine. 
4. Pour éviter tout risque d'incendie, d'explosion ou de blessure, veuillez vérifier si la batterie et le chargeur sont endommagés avant de les utiliser, il est interdit d'utiliser l'aspirateur lorsque la batterie ou le chargeur sont endommagés.
5. Veuillez garder ce produit à l'écart de l'alcool, de l'essence et d'autres liquides inflammables et explosifs, et interdisez l'inhalation de solutions toxiques ou corrosives. 
6. Ne pas utiliser l'aspirateur pour nettoyer de la chaux, du ciment, du toner, etc. Ne pas inhaler de fumée ou de matériaux brûlants, ne pas utiliser pour ramasser des objets durs, tels que des scories de verre, des aiguilles, des clous, etc.
7. Uniquement utiliser le chargeur original, s'il vous plaît ne pas utiliser l'adaptateur non officiel, sinon il causera des dommages au produit, s'il vous plaît débrancher le chargeur après complètement chargé pour éviter la surcharge à raccourcir la durée de vie de la batterie et de réduire la performance. Veuillez ne pas acheter d'autres types de batteries, si nécessaire, veuillez contacter le vendeur pour plus d'informations sur la batterie.
8. Ne placez pas l'aspirateur sur une surface instable, comme une chaise ou une table à manger, pour éviter d'endommager le produit ou de se blesser si l'utilisateur se sent. Lorsque l'aspirateur est tombé, endommagé ou dans d'autres conditions anormales, veuillez contacter la réparation officielle autorisée, ne le démontez pas vous-même.
9. Lorsque vous utilisez cette machine, gardez les cheveux, les vêtements amples, les doigts et toutes les parties du corps à l'écart des ouvertures et des pièces mobiles. Ne dirigez pas les tuyaux, tubes en aluminium ou autres accessoires vers vos yeux ou vos oreilles et ne les mettez pas dans votre bouche.
10. Si la machine ne fonctionne pas correctement, si elle subit un choc violent, si elle tombe, si elle est endommagée, si elle est laissée à l'extérieur ou si elle tombe dans l'eau, ne l'utilisez pas et contactez l'équipe d'assistance miwa pour obtenir de l'aide.

SAUVEGARDEZ CES INSTRUCTIONS



Ne pas utiliser à proximité de flammes nues.



Ne pas stocker à proximité de sources de chaleur.



Ne pas ramasser d'eau ou de liquides.



Ne pas ramasser d'objets en feu.



Ne mettez pas les mains près de la barre de brosse lorsque la machine est en cours d'utilisation.







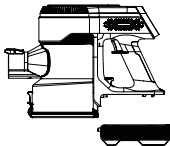
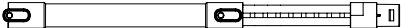
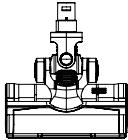
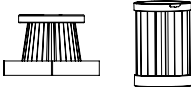

Ne pas placer sur ou près de la cuisinière.

2. Contenu du paquet & Assemblage

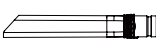
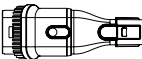
2.1 Liste de colisage

Veuillez vérifier les accessoires et les pièces selon la fiche suivante avant de les utiliser.

1x Partie principale 1x Pile	1x Tube télescopique en aluminium	1x Brosse motorisée	
			
1x Filtre HEPA	1x Support mural	1x Sueyeur plat	1x Brosse 2 en 1
			
1x Brosse ronde	1x Petite brosse de nettoyage	1x Chargeur	1x Manuel d'utilisation
			

2.2 Présentation du produit

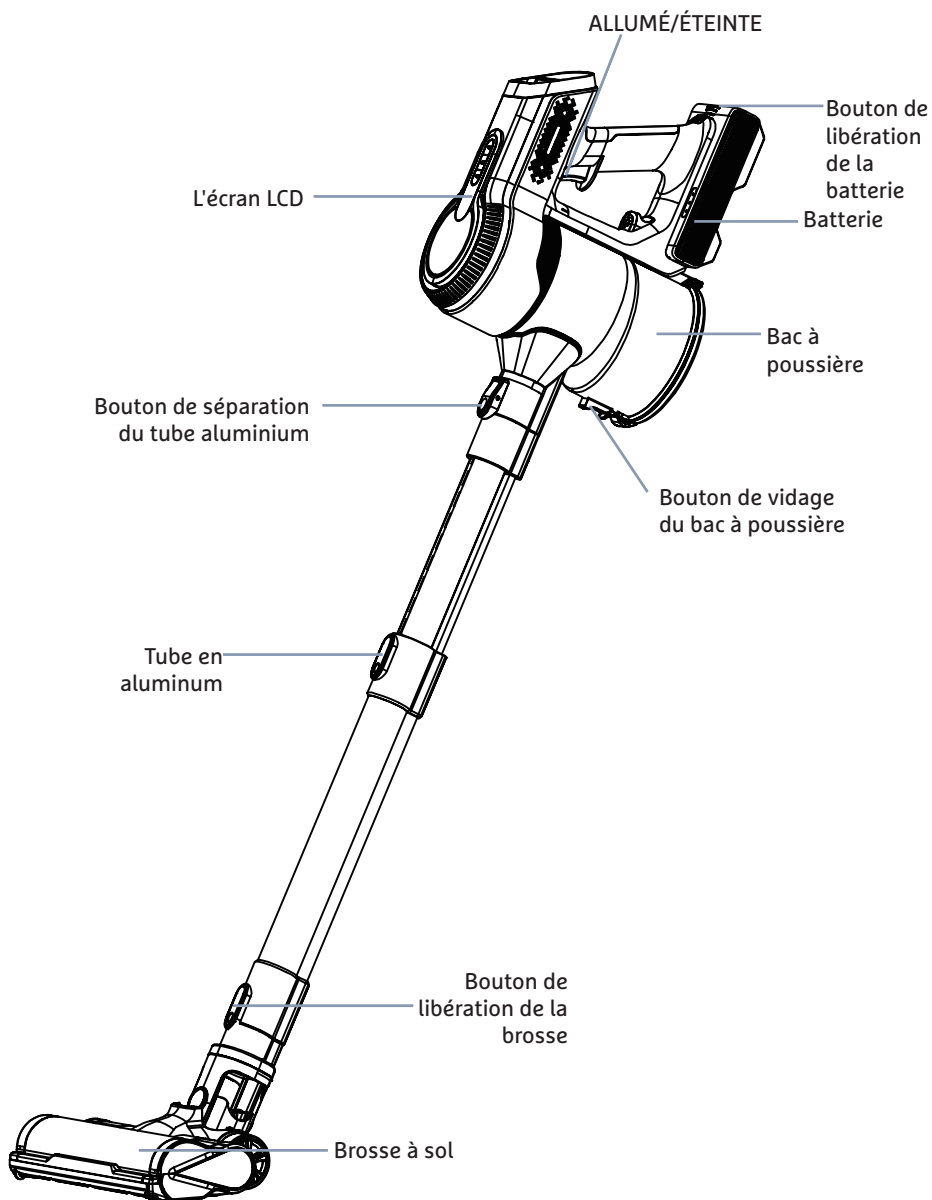

2.3 L'écran LCD

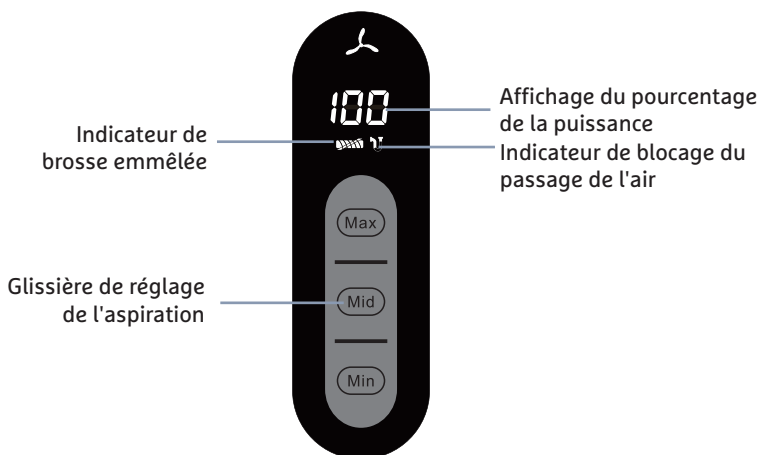

2.4 Schéma d'assemblage du produit

2.4.1 Installation de la Batterie

Alignez le côté de la batterie avec la borne sur la boîte à poussière et appuyez fermement.

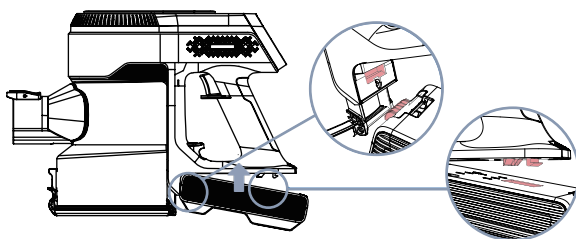

2.4.2 Installation de L'aspirateur

Alignez la partie noire saillante de la partie principale avec le trou du bac à poussière, puis appuyez fermement sur la partie principale jusqu'à ce que vous entendiez un son "kata".

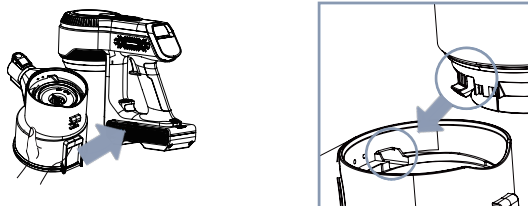

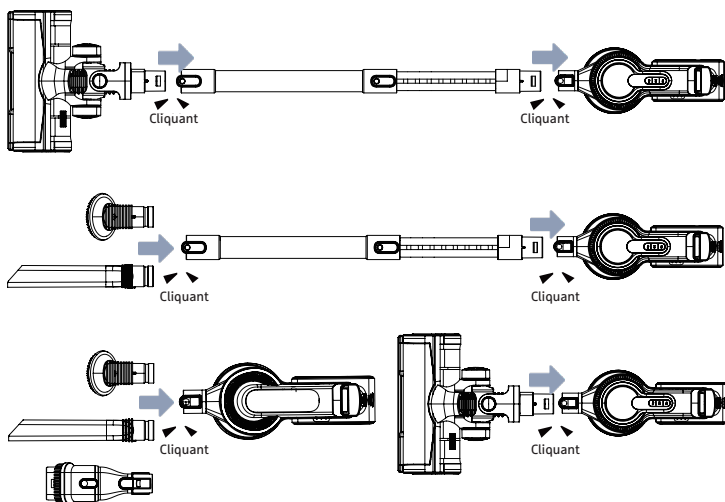

2.5 Installation du support mural rechargeable

Conseils:

Il est conseillé de choisir un endroit frais et sec avec une prise pour l'installation du support mural et de s'assurer qu'il n'y a pas de fils, de tuyaux ou d'autres installations directement derrière la zone d'installation.

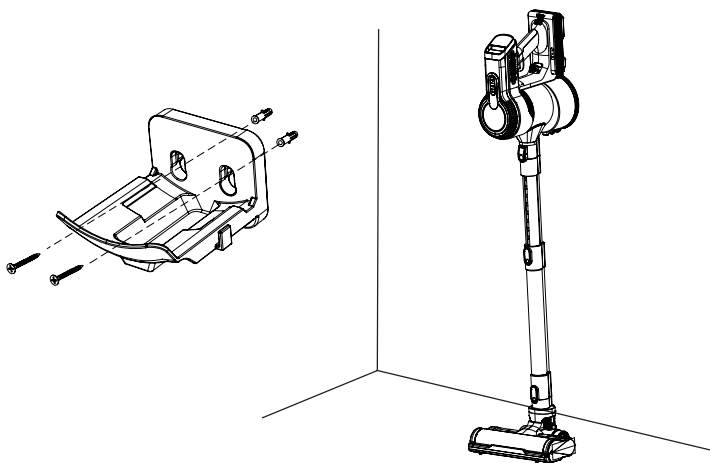

1. Selon la longueur de l'ensemble de la machine (partie principale - tube en aluminium - brosse à sol), choisissez la bonne hauteur et encerclez les trois emplacements des trous de vis. (La brosse de sol est préférable pour fermer suffisamment le sol).
2. Utilisez une perceuse de 7 mm pour percer des trous selon les emplacements des trous de vis et placez le tube d'expansion dans les trous percés.
3. Accrochez le cadre avec deux vis fixes.

3. Comment utiliser

3.1 Précaution

- Veuillez vérifier si l'aspirateur est complètement chargé avant de l'utiliser.
- Veuillez le charger pendant 4 à 5 heures avant la première utilisation pour assurer le fonctionnement normal du produit.
- Sélectionnez la tête de brosse appropriée en fonction de la zone à nettoyer.

3.2 Opération

Appuyez sur le bouton d'alimentation, l'aspirateur commence à fonctionner.

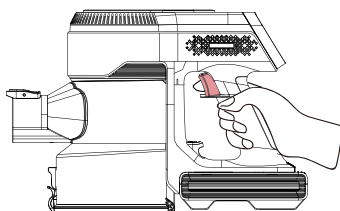

3.3 Réglage de la vitesse & Indicateur d'exception



Indicateur de blocage
- Avertissement de nettoyage de la brosse
Remarque : éteignez l'aspirateur, démontez et nettoyez la tête de brosse.

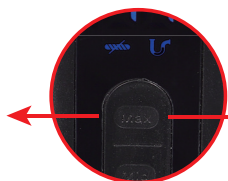

Indicateur de poussière - Avertissement de poussière pleine

Remarque : Éteignez l'aspirateur, retirez le bac à poussière, enlevez la poussière et nettoyez le filtre.



4. Chargement

Conseils:

Afin de mieux protéger la durée de vie de la batterie, il est important de charger complètement votre nouvelle machine avant de l'utiliser pour la première fois et après chaque nettoyage.

4.1 Chargement avec la partie principale

- Branchez l'adaptateur directement dans le corps principal pour commencer la charge.

- **Recharge** : lorsque la batterie a été installée dans le corps principal, commencez la charge, la valeur affichée change.
- **Chargement complet** : lorsque le chargement est terminé, la valeur affichée est de 100.

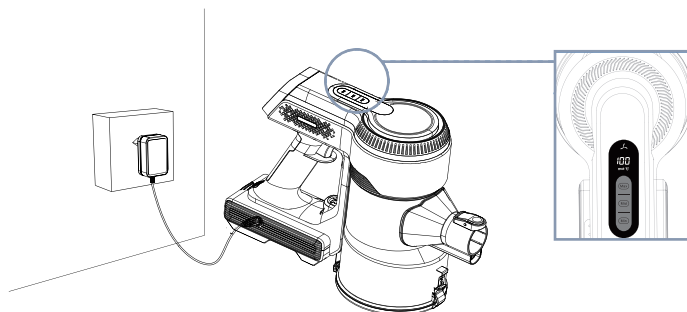

4.2 Chargement direct de la batterie

Appuyez sur le bouton de libération de la batterie vers la gauche, puis tirez vers le bas pour retirer le bouton de blocage de la batterie (indiqué par la flèche), et branchez le chargeur pour le charger directement.

Conseils:

- **Recharge** : la lumière clignote en bleu de façon cyclique et indique la puissance restante.
- **Chargement complet** : le voyant est toujours allumé.

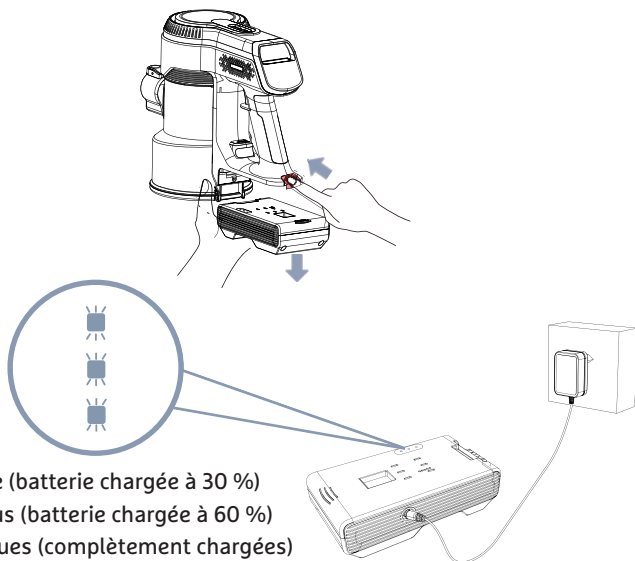

Une lumière bleue (batterie chargée à 30 %)
 Deux voyants bleus (batterie chargée à 60 %)
 Trois lumières bleues (complètement chargées)

5. Maintenance

⚠ PRÉCAUTION

1. Assurez-vous d'utiliser des pièces d'origine, sinon le service de garantie peut ne pas être disponible.
2. Veuillez charger le produit pendant 4 à 5 heures avant de l'utiliser. Objectif : Active pleinement l'activité interne de la batterie.
3. Lorsque la tension de la batterie chute, le témoin de charge/décharge situé à l'avant de l'interrupteur et le témoin de la batterie clignotent en même temps, indiquant que la batterie est faible et doit être rechargée.
4. Si l'aspirateur n'est pas utilisé pendant une longue période, veuillez le charger complètement et placer la fiche de l'adaptateur électrique dans un endroit frais et sec. Rechargez-le au moins tous les 1 mois pour éviter une décharge excessive de la batterie.

5.1 Nettoyage de la partie principale

1. Veuillez éteindre l'appareil avant de le nettoyer.
2. Veuillez utiliser un détergent neutre et essuyer la carrosserie avec un chiffon sec.
3. Veuillez éviter l'exposition au soleil et stocker dans un endroit frais et sec.

5.2 Nettoyage du bac à poussière

1. Appuyez sur le bouton de déverrouillage pour vider le bac à poussière comme indiqué sur la photo ci-dessous.

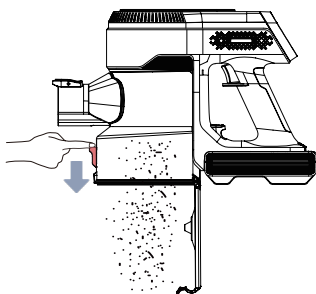

2. Appuyez et maintenez le bouton de libération du bac à poussière avec votre main droite, et tirez le bac à poussière vers le coin supérieur gauche avec la main gauche.

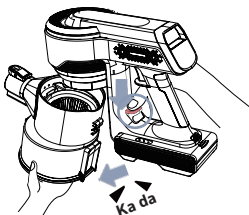

3. Utilisez la petite brosse de nettoyage pour nettoyer le bac à poussière.

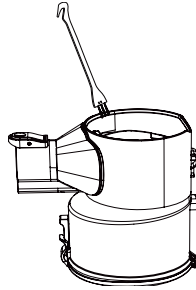

5.3 Nettoyage du Filtre

1. Tirez le filtre Hepa d'entrée vers le haut du bac à poussière. Faites tourner le filtre en acier inoxydable pour le retirer du dessous du bac à poussière.

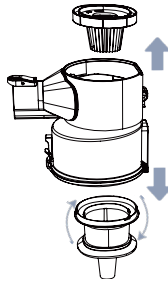

2. Appuyez et retirez le filtre HEPA de la sortie d'air.

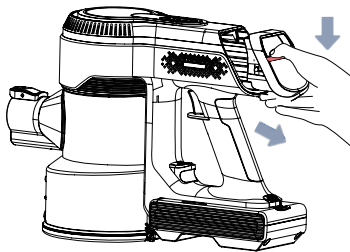

3. Lavez soigneusement le filtre et le boîtier du filtre à l'eau chaude.

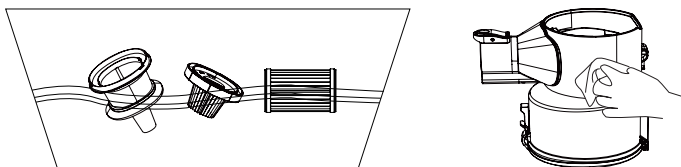

4. Laissez sécher le filtre pendant au moins 24 heures dans un endroit chaud et bien ventilé. Ne séchez pas votre filtre dans un sèche-linge, un four à micro-ondes ou près d'une flamme nue.

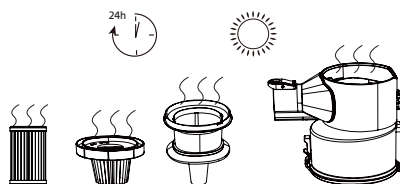

Conseils :

Afin de ne pas affecter l'effet d'aspiration de l'aspirateur, il est nécessaire de nettoyer le filtre HEPA au moins une fois toutes les deux semaines et de le changer une fois tous les deux mois.

5.4 Nettoyage du rouleau-brosse

Pour maintenir des performances optimales, vérifiez régulièrement votre barre de brosse et dégagez toute obstruction.

1. Appuyez sur le bouton de déverrouillage vers le haut pour retirer le rouleau-brosse.
2. Retirez le rouleau-brosse et enlevez les cheveux ou les fibres qui se sont enroulés autour du rouleau-brosse. Utilisez la petite brosse de nettoyage pour balayer les déchets sur la brosse et sur le rouleau.
3. Le rouleau-brosse est lavable. Avant de le remplacer, vérifiez que le rouleau-brosse est complètement sec. Appuyez le rouleau-brosse sur la tête de la brosse et entendez le bruit du verrouillage.

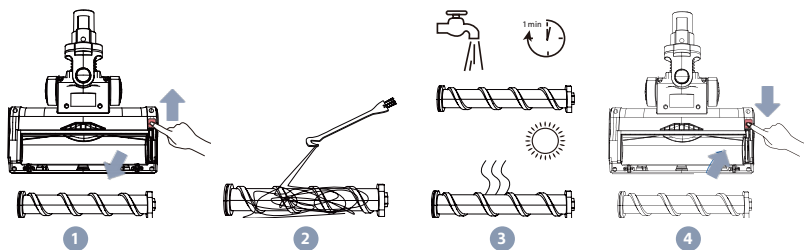

6. Dépannage

⚠ AVERTISSEMENT : pour réduire le risque de choc et de fonctionnement involontaire, coupez l'alimentation et retirez la batterie avant l'entretien.

Défaut commun	Raisons possibles	Solution
L'aspirateur s'éteint tout seul	Le produit n'est plus alimenté	Veillez charger complètement le produit avant de l'utiliser
	Protection automatique déclenché par une température élevée causé par un blocage	Nettoyez le port d'aspiration de la poussière ou le filtre HEPA et redémarrez-le après refroidissement
Pas d'aspiration ou aspiration légère	Le bac à poussière est plein, orifice d'aspiration de la machine est bloqué ou le filtre est bouché	Videz le bac à poussière et nettoyez les filtres (Essayez de vider le bac à poussière et nettoyer des filtres)
L'indicateur de batterie ne s'allume pas lors de la charge	Partie principale et adaptateur ne sont pas correctement connectés	Vérifiez si l'adaptateur est branché
	La batterie est complètement chargée et plus de charge	Peut être utilisé normalement
Impossible de charger	La température de la batterie est trop haut ou trop bas	Laissez l'unité et la batterie refroidir pendant au moins 45 minutes, jusqu'à ce qu'ils retour à température ambiante
	L'indicateur de charge n' allume pas	Le chargeur n'est pas branché
L'indicateur de rouleau de brosse rouge clignote	Le rouleau brosse est bloqué	Retirez toute ficelle, fibres de tapis ou cheveux qui peut être enroulé autour du rouleau brosse

NOTE:

Si l'aspirateur ne fonctionne toujours pas correctement, contactez le service client.

7. Paramètres

Moteur	Modèle	A18
	Puissance nominale	250W (Max.)
	Tension nominale	CC25.9V
	Degré d'aspiration	26Kpa
	Vitesse RPM	50000-90000
Batterie		2200mA 18650 batterie(7pcs)
Temps de charge		4-5 heures
Temps de travail (charge complète)		Haute: 15min Moyenne: 25min Basse: 45min
Durée de vie de la batterie		500 cycles
Degré d'aspiration		7Kpa-21Kpa
Débit d'air		≥13(L/S)
Puissance d'aspiration		≤75(W)
Efficacité de l'aspiration		≤30(%)
Bruit		≤83(dB)
Avertissement de pleine poussière		OUI
Système de filtrage	Entrée d'air	HEPA(H10)
	Sortie d'air	HEPA(F8)
	Gobelet à poussière	Transparent
Type de travail		Uniquement sec
Capacité en poussières	Poussière	1L(Max)
	Eau	NON
Efficacité propre(IEC60312)		≥96%
Niveau d'efficacité de la filtration EN 1882-1: 1998		H10
Adaptateur et cordon d'alimentation		30V500mA, 2*24AWG, 1.8m (longueur)
Angle de rotation motorisé de la brosse		130°

Internet Up GmbH
Hermann-Weinhauser-Straße 73
81673 München
Email: support@miwa.org
Shop: www.miwa.org

CE ROHS   
MADE IN CHINA