



Bedienungsanleitung  
für  
**MOX**  
**HOLZKOHLEGRILL**



**93564-93565**



### ACHTUNG:

- Lesen Sie die Gebrauchsanweisung vor Aufbau und Inbetriebnahme.
- Lesen und befolgen Sie alle Sicherheitshinweise in dieser Anleitung um persönliche Schäden oder Geräteschäden zu vermeiden.
- Bewahren Sie die Anleitung für eventuelle spätere Fragen auf.
- Umbau, Missbrauch oder bauliche Veränderungen des Ofens führen zum Erlöschen der Herstellergarantie.

**AUSSCHLIESSLICH FÜR DEN PRIVATEN GEBRAUCH GEEIGNET!**

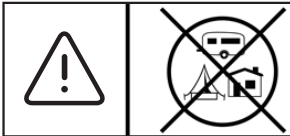

### WARNUNG!

- Kohlenmonoxid Gefahr.
- Gefahr von Kohlenmonoxid Vergiftung.
- KEIN Gebrauch in geschlossenen und beengten Räumen.
- KEIN Entzünden, Schwellen oder Abkühlen in geschlossenen und beengten Räumen.



Verwenden Sie den Grill nicht in geschlossenen und/oder bewohnbaren Räumen, z.B. Häusern, Zelten, Wohnwagen, Wohnmobilen oder Booten. Gefahr der Kohlenmonoxidvergiftung.

Do not use the barbecue in a confined and/or habitable space e.g. houses, tents, caravans, motor homes, boats. Danger of carbon monoxide poisoning fatality.

## SICHERHEITSHINWEISE

Beachten Sie für einen sicheren Umgang mit dem Gerät unbedingt folgende Sicherheitshinweise:

- Nur für den Privatgebrauch.
- Der Grill ist ausschließlich zum Grillen und Garen von Speisen im Freien bestimmt.
- Jede weitere Verwendung ist zweckentfremdet und ist untersagt.
- Die Verwendung des Grills in geschlossenen Räumen ist verboten.
- Stellen Sie den Grill an einem Ort, wo Kinder und Tiere nicht mit ihm in Kontakt kommen können.
- Lassen Sie den Grill nicht unbeaufsichtigt, wenn er genutzt wird.
- Lassen Sie den Grill und alle dazugehörigen Teile immer auskühlen, bevor Sie ihn benutzen.
- Halten Sie Hände, Gesicht und den Körper in einem sicheren Abstand vom Grill, wenn Sie den Deckel öffnen. Heißer Dampf kann heraussteigen.
- Tragen Sie keine lose Kleidung (Halstücher usw.) und halten Sie lange Haare zusammen, während Sie den Grill in Gebrauch haben.
- Verpackungsmaterial darf nicht zum Spielen verwendet werden. Es besteht Erstickungsgefahr.
- Verschieben Sie niemals den Grill, wenn er in Nutzung ist.
- **Benutzen Sie kein Wasser um Fettbrände abzulöschen.**
- **Verwenden Sie nur Anzünder entsprechend EN1860-3.**
- Vorsicht, wenn plötzlich frische Luft in Kontakt mit dem Feuer kommt. Die Flammen könnten aufflackern.

### STANDORT

- Der Grill darf nur im Freien benutzt werden!
- Nur an gut belüfteten Orten benutzen.
- Die Benutzung des Grills in geschlossenen Räumen ist gefährlich und verboten.
- Beim Betrieb in Innenräumen besteht akute Brandgefahr.
- Ebenso ist dieser Grill nicht für den Betrieb auf einem Boot oder einem Wohnmobil/Wohnwagen geeignet.
- Schützen Sie das Gerät vor Witterungseinflüssen und Feuchtigkeit, die von draußen eindringen können.
- Halten Sie mit diesem Gerät immer ausreichend Abstand zu brennbaren Materialien. (mind. 95cm)
- Benutzen Sie den Grill nicht unter brennbaren Oberflächen/Dächern. Der Bereich über dem Grill muss frei sein.
- Keine entflammaren Dinge in der Nähe des Grills lagern.
- Stellen Sie das Gerät auf einen stabilen Untergrund auf, sodass dieser nicht wackeln oder umstürzen kann.

### OBERFLÄCHEN

- Berühren Sie während des Grillens nicht das Grillgestell oder den Grillrost.
- Beugen Sie sich nicht über das offene Feuer.
- Tragen Sie zu Ihrer Sicherheit angemessene Bekleidung (geschlossene Schuhe, lange Ärmel und Hosenbeine; keine lose Kleidung, Ärmel oder Schals).

### TRANSPORT

- Bewegen Sie den Grill während des Betriebes nicht! Es besteht Verbrennungsgefahr und heiße Teile können herunterfallen und Schäden verursachen.



**BENUTZEN SIE DEN GRILL MIT VORSICHT!**  
**MISSACHTUNG DER BEDIEN- UND WARNHINWEISE IN DIESER ANLEITUNG KÖNNEN KÖRPERLICHE VERLETZUNGEN ODER SACHBESCHÄDIGUNGEN HERBEIFÜHREN.**  
**HALTEN SIE DIESE ANLEITUNG ALS NACHLESEWERK BEREIT.**



**UMBAU, MISSBRAUCH ODER BAULICHE VERÄNDERUNGEN DES GRILLS FÜHREN ZU EINER ERLÖSCHUNG DER HERSTELLERGARANTIE.**

## ZÜNDEN VON GRILLKOHLE

**WARNUNG! Verwenden Sie keinesfalls Benzin oder Spiritus. Verwenden Sie nur Anzündkeren entsprechend EN1860-3!**

- Legen Sie drei bis vier Grillanzünder mittig auf den Holzkohlerost. Legen Sie Holzkohle um jeden Grillanzünder herum. Verwenden Sie nur Anzündkeren entsprechend EN1860-3. Zünden Sie die Grillanzünder mit einem langen Streichholz an. Gegebenenfalls fügen Sie mehr Holzkohle hinzu, am besten in Form einer Pyramide.
- Wenn nach dem Anfeuern ebenmäßig graue Asche (bei Tag) oder rote Glut (bei Nacht) zu sehen ist, können Sie die Holzkohle gleichmäßig verteilen und mit dem Grillen beginnen. Achten Sie darauf, dass der Grillrost vollständig in der Verankerung befestigt ist.
- Eventuell ist es notwendig etwas Holzkohle in kleinen Mengen oben aufzulegen, um die Grillzeit zu verlängern.
- Wenn Sie eine kleine Schicht Öl (das Öl sollte zum Kochen geeignet sein) auf die Garflächen des Grills auftragen, können Sie ein Festkleben des Grillguts verhindern.
- Verwenden Sie hitzebeständige Handschuhe, wenn Sie an den Ventilen für die Luftzufuhr drehen.

## REINIGUNG

- Vor dem Reinigen den Grill komplett auskühlen lassen!
- Reinigen Sie den Grillrost nach jeder Anwendung.
- Der Grill ist nicht für die Geschirrspülmaschine geeignet.
- Verwenden Sie keine scheuernden oder chlorhaltigen Reinigungsmittel.
- Zur Reinigung der lackierten Grillbox, verwenden Sie bitte nur einen milden Reiniger und warmes Wasser. Anschließend mit einem weichen Tuch trocknen.
- Der Grill sollte vor jeder Anwendung komplett trocken sein.

## ÜBERSICHT

Bitte prüfen Sie vor dem Aufbau alle Teile auf Vollständigkeit und Beschädigungen!  
Kontaktieren Sie gegebenenfalls unseren Kundenservice unter Angabe der Rechnungsnr.:  
service@taino-grill.de | +49 2203 9479 300

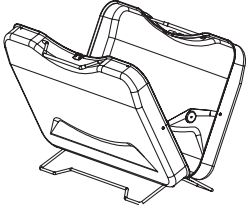
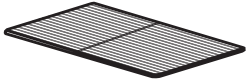
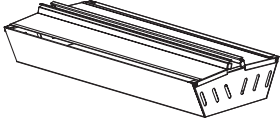
NR.	FORM	BESCHREIBUNG	ANZAHL
<b>A</b>		GRILLBOX	1
<b>B</b>		GRILLBOX	1
<b>C</b>		KOHLEBOX	1

① Im geschlossenem Zustand die Standbeine komplett herausziehen.

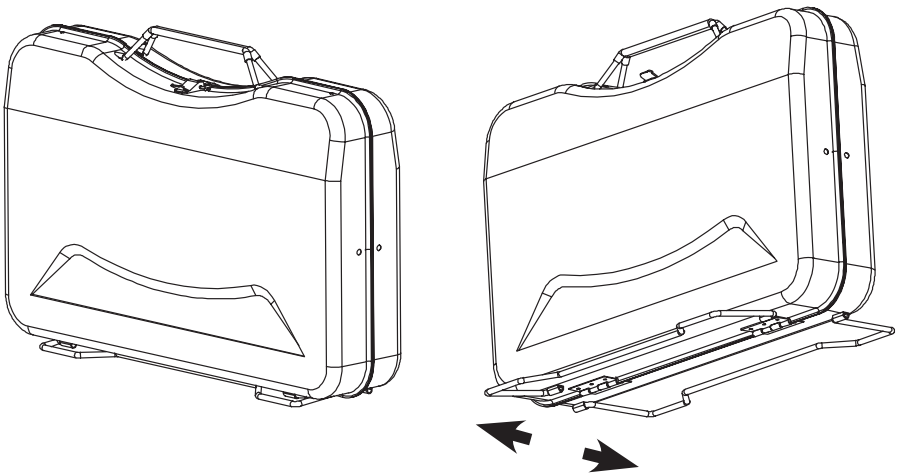

② Die Grillbox öffnen und Grillrost und Kohlebox herausnehmen.

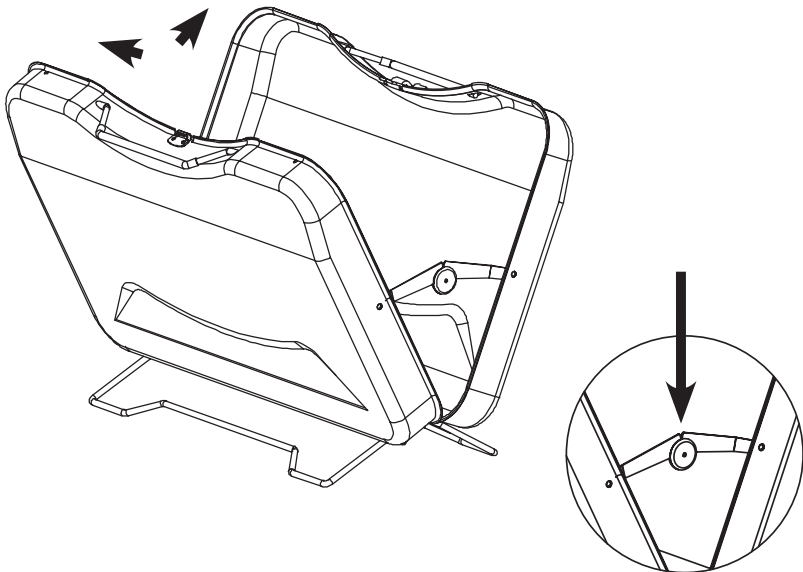

- 3 Die Kohlebox öffnen und in der Grillbox platzieren.

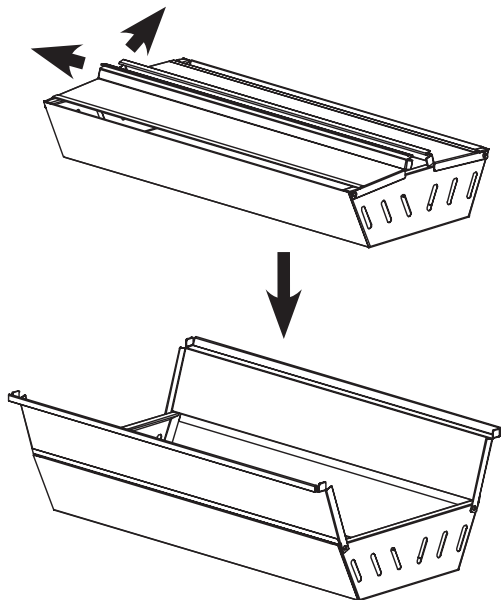

- 4 Der Grillrost auf der Grillbox sicher platzieren.  
5 Der Grillrost nach jeder Anwendung reinigen.

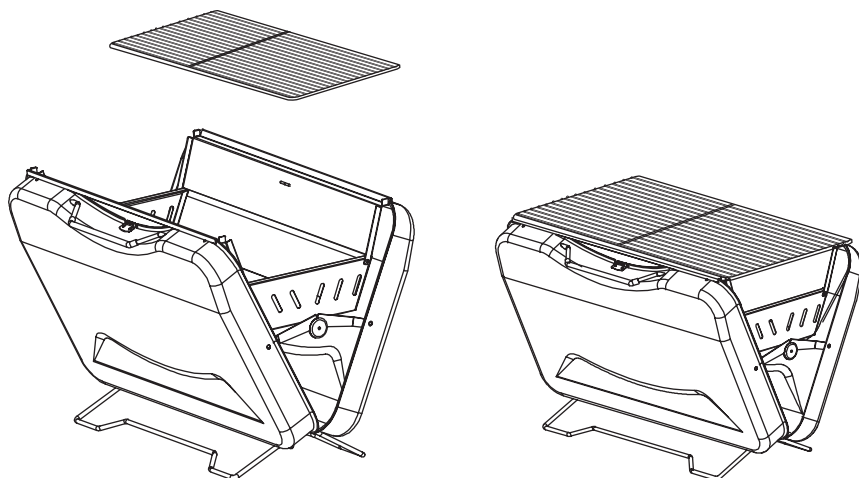



**Vielen Dank für Ihren Einkauf!**

**Falls Sie Unterstützung benötigen, können  
Sie sich gerne an unser Service Team wenden:**

+49 2203 94 79 300  
service@taino-grill.de  
www.taino-grill.de

Clic-Trade GmbH  
Stollwerckstr. 27-31  
51149 Köln  
www.clictrade.gmbh