

MINIMALISTISCHE
DESIGN MÖBEL
2024

RED
REDUCE.DESIGN



FÜR
ACHTSAMES
WOHNEN

REDUCE.DESIGN
eine eingetragene Marke der

studio re.d GmbH
Hermann-Glück-Weg 6/4/1A
A-1120 Wien

www.reduce.design
mail@reduce.design
+43 660 341 12 71

UID: ATU77741179

ÜBER	4
WIR SIND	11
KOLLEKTIONEN	12
MOMENTS SIDETABLE	15
MOMENTS SIDEROLE TABLE	19
PURE FLYBAR LAMP	23
PURE MIRROR 32	27
ARRIVAL CHAIR	31
ARRIVAL BENCH	35



UNSER ANSPRUCH

RÄUME ZU EINEM ACHTSAMEN ORT MACHEN



ÜBER REDUCE.DESIGN



REDUCE.DESIGN ist eine Wiener Design Brand für Möbel und Wohngegenstände.

Nachhaltigkeit und Ressourcenschonung sind Ausgangspunkt jedes Entwurfs und beeinflussen das Aussehen unserer Produkte.



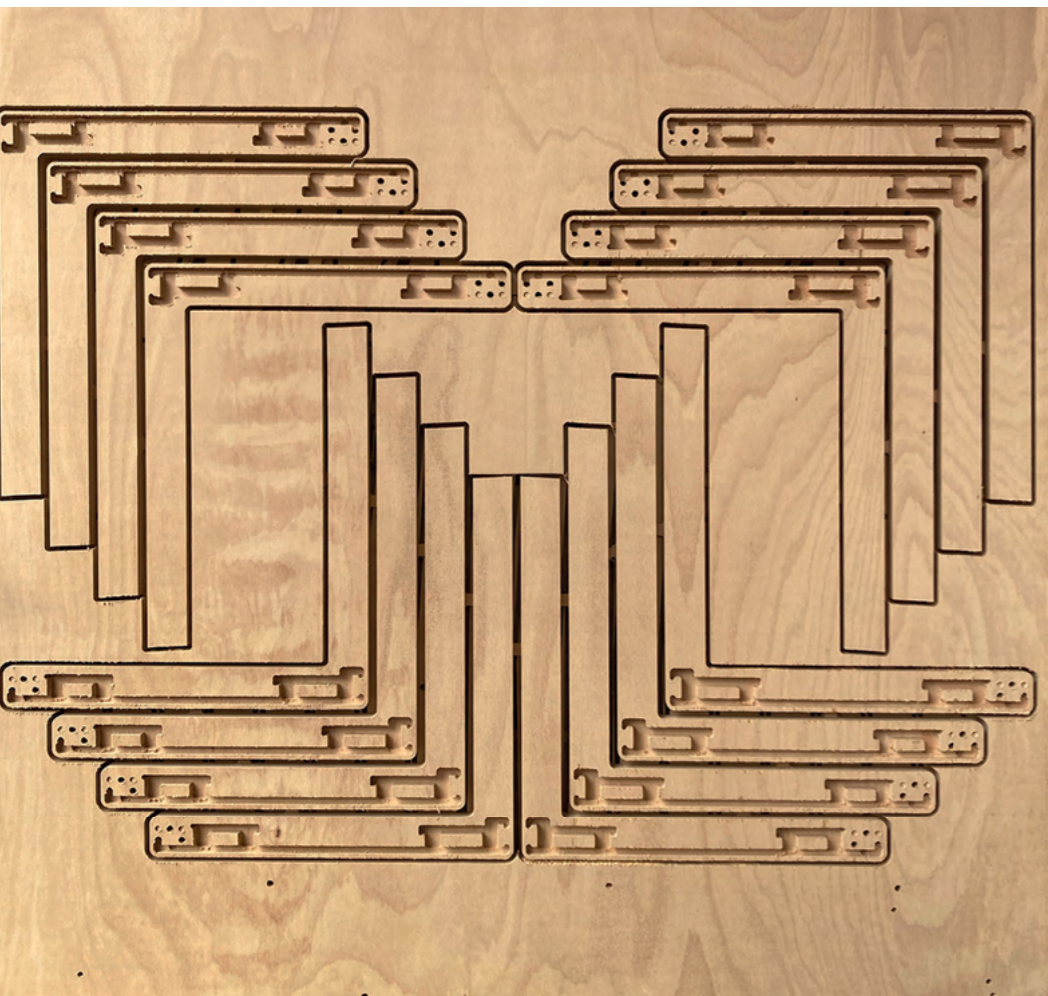

Unser Design ist von der Reduktion auf das Wesentliche und der formgebenden Interpretation von Nachhaltigkeit bestimmt.

**100% MADE
IN EUROPE**



„Wir glauben an eine Zukunft,
in der achtsame Reduktion
zu einem nachhaltigen
Leben führt.“





WIR SIND REDUCE.DESIGN

Hinter der Marke REDUCE.DESIGN stehen die Produktdesigner*innen Kerstin Pflieger und Peter Paulhart.

REDUCE.DESIGN entstand aus der Vision einer Zukunft, in der die Reduktion auf das Wesentliche zu einem nachhaltigen Leben führen kann. Die Gründer*innen glauben daran, dass minimalistisches Design und die Konzentration auf das Notwendigste zu funktionalen, ästhetischen und gleichzeitig ökologischen Produkten führt.

Gemeinsam betreiben sie das Unternehmen studio re.d, ein Studio für Produkt Design mit Sitz in Wien. studio re.d zeichnet sich durch anspruchsvolles Industrie- und Interior-Design aus. Ihre präzise und analytische Arbeitsweise spiegelt sich in ihrer Marke REDUCE.DESIGN wider.

UNSERE KOLLEKTIONEN

FÜR ACHTSAMES WOHNEN

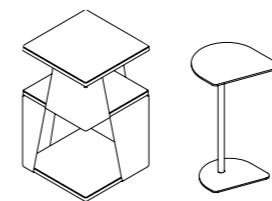

MOMENTS 15

Restmaterialien wiederverwendet

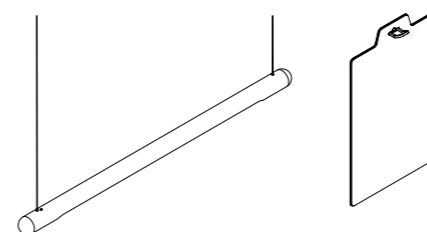

PURE 23

Alltägliches neu interpretiert

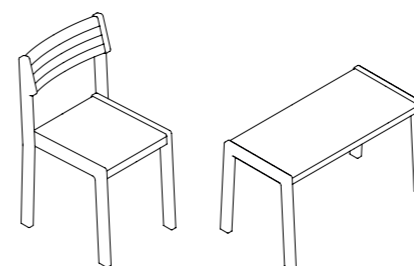

ARRIVAL 31

Herstellung im Mittelpunkt



MOMENTS



 Green Product
Award Nominee 24

15

SIDETABLE

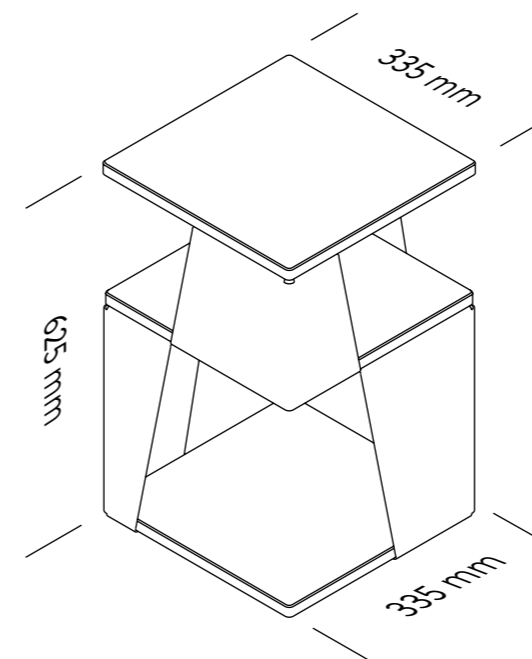

PRODUKTDATEN

MOMENTS SIDETABLE

PRODUKTTYOLOGIE
Beistelltisch

MATERIAL
Dekton-Steinplatten mit
Stahlblech gekantet & verschraubt

ABMESSUNGEN
Höhe: 625 mm
Breite: 335 mm
Tiefe: 335 mm

EIGENSCHAFTEN
Gewicht: 28 kg

DESIGN
studio re.d

HERSTELLUNGSORT
Wien, Österreich

FARBAUSFÜHRUNG
Schwarz Matt

ÜBER DAS DESIGN

Die minimalistische Anmutung stellt die Wiederverwendung von Restmaterialien in den Mittelpunkt.

Für die Herstellung werden Dekton-Steinplatten von Küchenarbeitsplatten, die einst als Abfall galten, wiederverwendet. Dekton ist resistent gegen Flecken, Kratzer, Stöße, UV-Strahlen sowie hohe Temperaturen durch Kontakt mit heißen Gegenständen.

Das funktional hochwertige Design bietet vielseitige Einsatzmöglichkeiten u.a. für Deko-Artikel, als Ablage für Zeitschriften, Bücher, Gläser, Tassen usw.

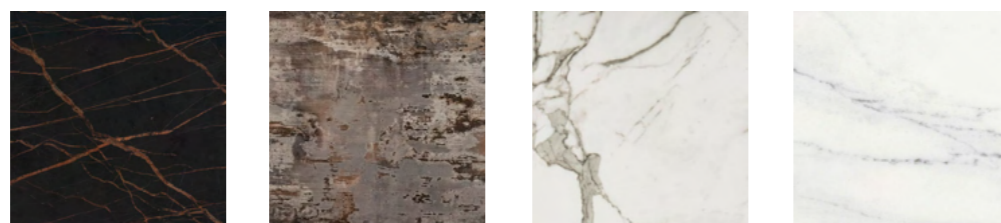

STEIN FARBEN



SIDEROLE TABLE

MOMENTS SIDEROLE



19

TABLE



**KREISLAUF
FÄHIG**

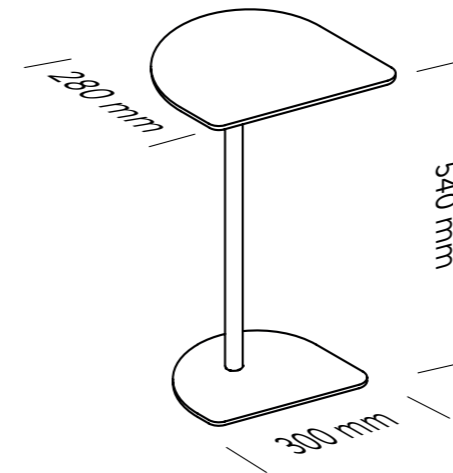

PRODUKTDATEN
MOMENTS SIDEROLE

PRODUKTTYOLOGIE
Beistelltisch

MATERIAL
Polystyrol-Recycling-Platte
pulverbeschichteter Stahl

ABMESSUNGEN
Höhe: 540 mm
Breite: 280 mm
Tiefe: 300 mm

EIGENSCHAFTEN
Gewicht: 4,5 kg

DESIGN
studio re.d

HERSTELLUNGORT
Wien, Österreich

FARBAUSFÜHRUNG
Terrazzo Azur

ÜBER DAS DESIGN
Das Design des SIDEROLE Tables konzentriert sich nicht nur auf den Anfang und die Lebenszeit des Produkts, sondern berücksichtigt auch wie die verwendeten Materialien am Ende des Lebenszyklus in eine Kreislaufwirtschaft zurückgeführt werden können. Deshalb ist es wichtig, dass alle Bauteile des SIDEROLE Tables lösbar miteinander verbunden sind, sodass das Möbel am Ende des Nutzungszyklus vollständig in seine Einzelteile zerlegt werden kann.

Die Tischplatte in Terrazzo-Optik wird aus recycelten Polystyrol-Kunststoffplatten hergestellt, die ursprünglich aus alten Kühl- und Gefrierschränken stammen.

HINWEIS
Die Tischplatte des SIDEROLE Beistelltisches wird aus einem Recycling-Material gefertigt, bei dem es durch den Herstellungsprozess zu kleinen Variationen in Farbe und Textur kommen kann.

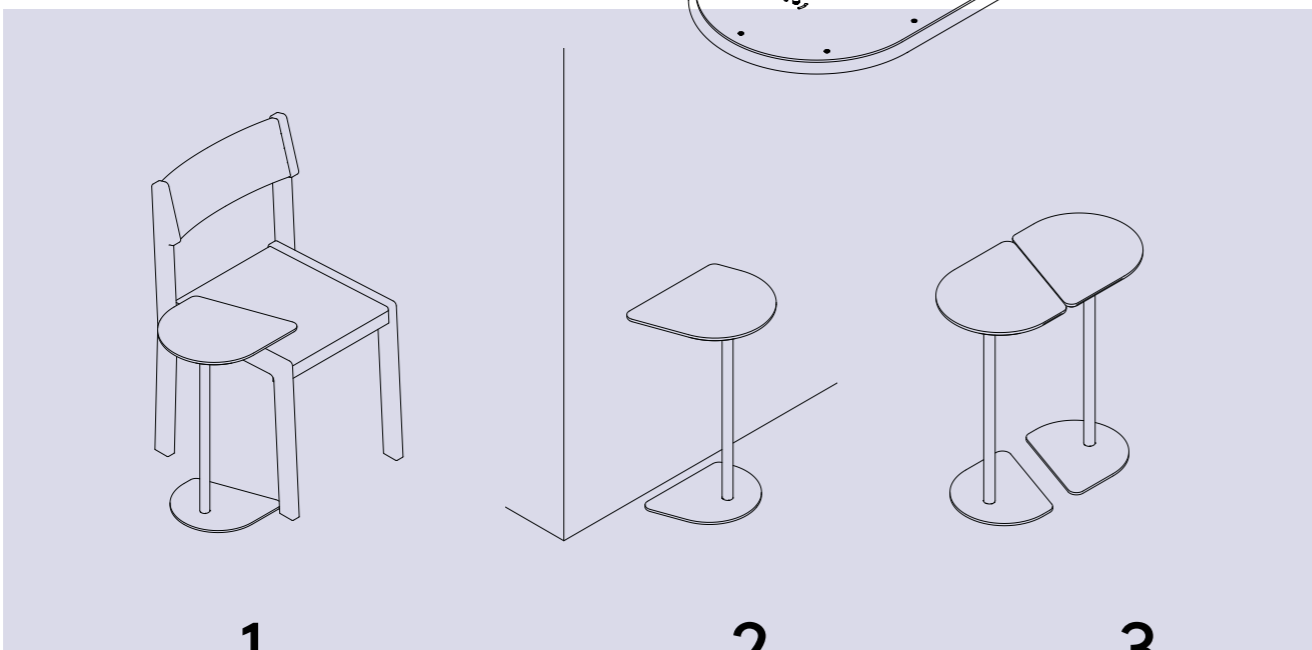
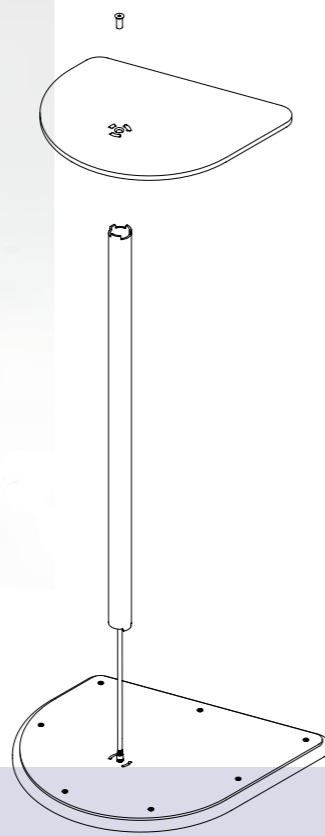



PURE FLYBAR



23

LAMP

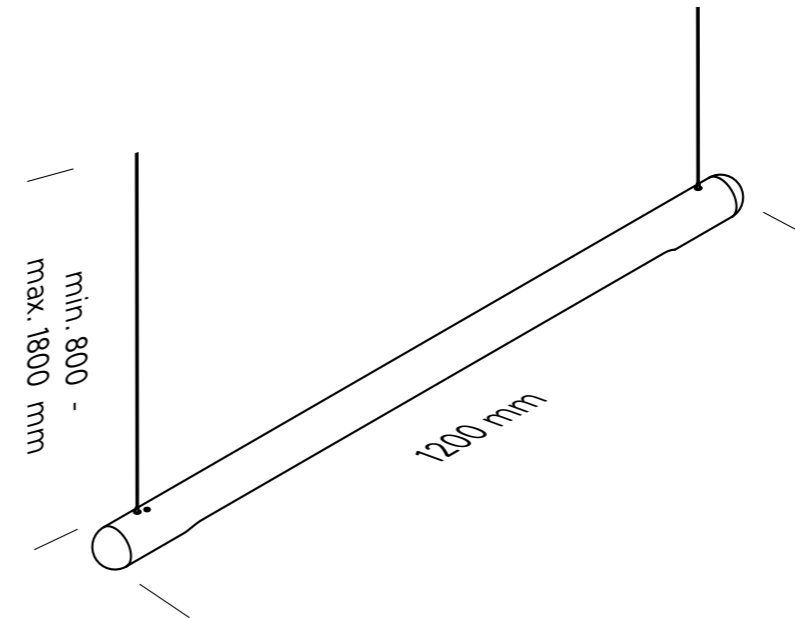

PRODUKTDATEN

PURE FLYBAR LAMP

PRODUKTTYOLOGIE
Pendelleuchte

MATERIAL
Edelstahl

ABMESSUNGEN
Länge: 1200 mm
Durchmesser: 60 mm
Höhenverstellbar: min. 800 - max. 1800 mm

EIGENSCHAFTEN
Gewicht: 2,8 kg
Farbtemperatur: 3.000 K (warmweiß)
Lichtstrom: 2.600 lm
Nennleistung: 30 W
Color Rendering Index (CRI): > 90
Abstrahlwinkel: 85°
Energieeffizienz: F

DESIGN
studio re.d

HERSTELLUNGSORT
Wien, Österreich

FARBAUSFÜHRUNGEN
Edelstahl geschliffen
Schwarz matt

ÜBER DAS DESIGN

PURE FLYBAR ist eine Pendelleuchte aus Edelstahl mit integrierter diffuser LED-Lichtquelle. Mit ihrem tubularen Design fügt sich die Lampe perfekt in jeden Raum ein. Die Höhe kann durch die verstellbare Aufhängung variabel angepasst werden.

Das Design der Lampe gibt visuellen Halt in Räumen und spielt so mit der ursprünglichen Funktion des Ausgangsmaterials, das üblicherweise für Handläufe verwendet wird.

Die Gestaltung ist von zeitlosem Design beeinflusst, das gleichermaßen im beruflichen Umfeld wie auch in privaten Wohnräumen eine ansprechende Erscheinung bietet.

HINWEIS

Nicht dimmbar - eine dimmbare Ausführung ist auf Anfrage erhältlich.





PURE MIRROR32



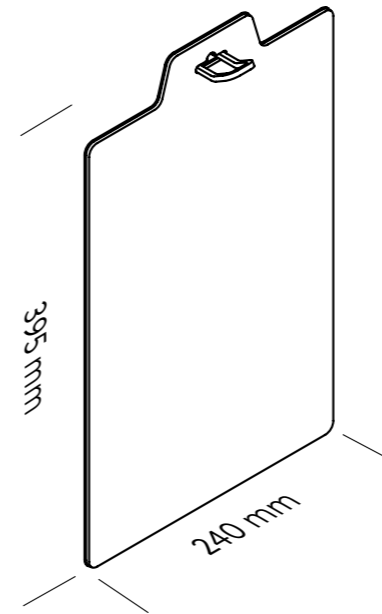

PRODUKTDATEN

PURE MIRROR32

PRODUKTTYOLOGIE
Wandspiegel

MATERIAL
Glasspiegel
Stahlblech

ABMESSUNGEN
Höhe: 395 mm
Breite: 240 mm
Tiefe: 5 mm

EIGENSCHAFTEN
Gewicht: 1,8 kg

DESIGN
studio re.d

HERSTELLUNGSORT
Wien, Österreich

FARBAUSFÜHRUNG
Azur

ÜBER DAS DESIGN

MIRROR32 ist ein Wandspiegel der mit Hilfe eines exakt an die Lochung angepassten Hakens einfach montiert und platziert werden kann.

Das Design spielt mit der Form der genormten „Eurolochung“, die üblicherweise im Einzelhandel zur Präsentation von Waren genutzt wird. Hierbei bildet die 32 mm lange Eurolochung nicht nur die Grundlage für den Entwurf des Wandspiegels sondern inspiriert auch die Art der Aufhängung.

HINWEIS

Lieferumfang inkl. Wandhaken



ARRIVAL CHAIR



31



Austrian Interior
Design Award



STAPELBAR

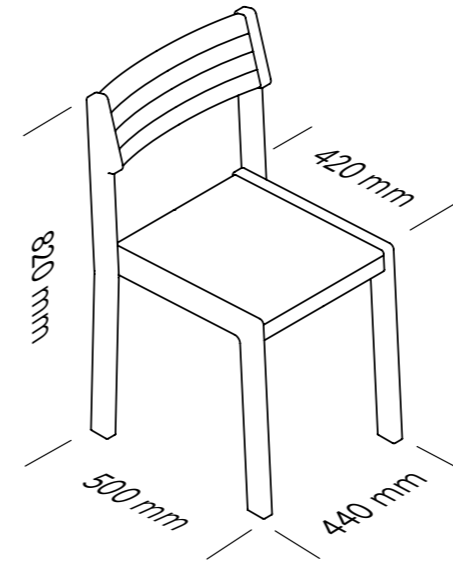

PRODUKTDATEN **ARRIVAL CHAIR**

PRODUKTTYOLOGIE
stapelbarer Holzstuhl

MATERIAL
Buche Sperrholz

ABMESSUNGEN
Höhe: 820 mm
Breite: 440 mm
Tiefe: 500 mm

EIGENSCHAFTEN
Gewicht: 5,8 kg
Stuhlbeine ausgestattet
mit Kunststoffgleitern

DESIGN
studio re.d

HERSTELLUNGSORT
Forchtenstein, Österreich

FARBAUSFÜHRUNGEN
Buche natur geölt
Buche schwarz gebeizt & lackiert

ÜBER DAS DESIGN

Der ARRIVAL CHAIR ist ein kompakter, stapelbarer Holzstuhl aus Buchen Sperrholz. Er kombiniert durchdachte Funktionalität mit ökonomischer Effizienz und vereint zeitloses Design mit nachhaltiger Produktion.

Die Ästhetik des ARRIVAL CHAIRS ist von den Bedingungen der Produktion inspiriert. Neben der Materialwahl üben die Möglichkeiten der verwendeten Maschinen einen starken Einfluss auf die Form aus. Das Design des Stuhls stellt seine Herstellung in den Mittelpunkt und lässt seine Benutzer*innen nachvollziehen, wie aus Holz ein Sitzmöbel wurde.





ARRIVAL BENCH

ARRIVAL BENCH



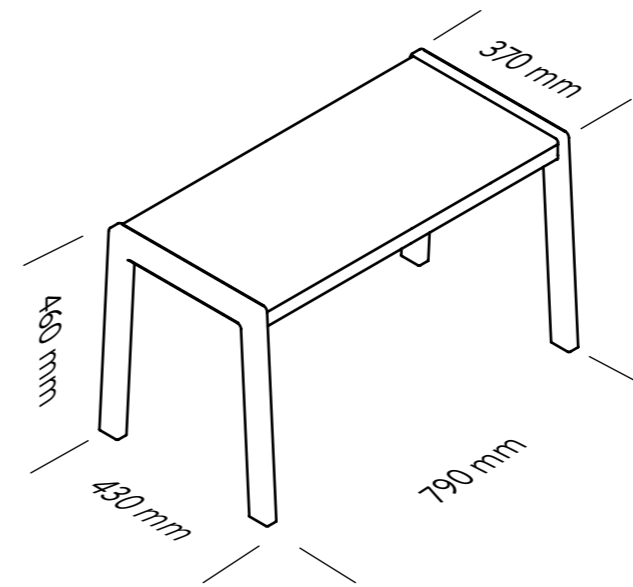

PRODUKTDATEN

ARRIVAL BENCH

PRODUKTTYOLOGIE

Sitzbank

MATERIAL

Buche Sperrholz

ABMESSUNGEN

Höhe: 460 mm
Breite: 790 mm
Tiefe: 430 mm

EIGENSCHAFTEN

Gewicht: 6,2 kg
Beine ausgestattet
mit Kunststoffgleitern

DESIGN

studio re.d

HERSTELLUNGSORT

Forchtenstein, Österreich

FARBAUSFÜHRUNGEN

Buche natur geölt

ÜBER DAS DESIGN

Die ARRIVAL BENCH ist eine kompakte Sitzbank aus Buchen Sperrholz und Teil der ARRIVAL SERIES. Diese Serie kombiniert durchdachte Funktionalität mit ökonomischer Effizienz und vereint zeitloses Design mit nachhaltiger Produktion.

Die Ästhetik der ARRIVAL SERIES ist von den Bedingungen der Produktion inspiriert. Neben der Materialwahl üben die Möglichkeiten der verwendeten Maschinen einen starken Einfluss auf die Form aus. Das Design des Stuhls stellt seine Herstellung in den Mittelpunkt und lässt seine Benutzer*innen nachvollziehen, wie aus Holz ein Sitzmöbel wurde.





KONTAKT

INFO@REDUCE.DESIGN

ONLINE SHOP

WWW.REDUCE.DESIGN

×