

DE/EN

wvp weber
protect®



Cardea 2

WLAN Video-Türklingel (2-Draht)

WiFi Video Doorbell (Hardwire)

Schnellübersicht

Bevor Sie mit der Installation der Cardea 2 Video Türklingel beginnen, lesen Sie die Bedienungsanleitung genau durch, um Anwendungsfehler bei der Installation oder während des Betriebes zu vermeiden und sich ausführlich mit allen Anwendungsmöglichkeiten der Video Türklingel vertraut zu machen. Für Fragen und Unterstützung bei der Einrichtung und dem Betrieb der Video Türklingel steht Ihnen unser Kundenservice gerne zur Verfügung.

Direkt zur Inbetriebnahme: Seite 07

Direkt zur Montage: Seite 18

Direkt zu den Einstellungen: Seite 27

Englisch Manual starts on Page: 44

Einrichtungsvideo

Unsere intuitiven Schritt-für-Schritt Einrichtungsvideos finden Sie auf unserem Youtube Kanal unter:

<https://www.youtube.com/@weberprotectgmbh6053>



Alternativ können Sie den QR-Code mit Ihrer Kamera scannen um direkt zu unserem Youtube Kanal geleitet zu werden.

Lieferumfang / What's in the Box	04/45
Produktübersicht / Product Overview	05/46
Internetgeschwindigkeit am Montageort / WiFi Signal	06/47
Inbetriebnahme - Vorbereitung / Installation - Preparation	07/48
App Download / App Download	09/50
Benutzerkonto Registrieren / Register User Account	10/51
WLAN und App Verbindung / Connect to App and WiFi	11/52
Wireless Klingelgong / Wireless Chime	15/56
Montage - Höhe & Winkel / Mounting Height & Angle	18/59
SD-Karte Einlegen / Insert SD-Card	19/60
Mechanischen Klingelgong verbinden / Connect Mechanical Chime	19/60
Montage Anleitung / Mounting Instructions	21/62
Montage Anleitung - Steckdose / Mounting Instructions - Socket	23/64
Live-Video / Live Video	25/66
Live-Video Schnelleinstellungen / Live Video - Quick Settings	27/68
Geräteeinstellungen Übersicht / Device Settings Overview	28/69
Bewegungssensor / Motion Sensor	29/70
Bewegungszone / Detection Zone	30/71
Auto. Videoaufzeichnung / Auto. Recording Settings	31/72
Gerät Teilen / Share Device	32/73
Profil (Mein Konto) / My Account - Profile	33/74
App Einstellungen / App Settings	34/75
App Benachrichtigungseinstellungen / App Notification Settings	35/76
In den Werkszustand Zurücksetzen / Reset to the Factory Settings	36/77
Bestimmungsgemäßer Betrieb / Intended Use and Operation	37/78
Garantie / Warranty / Disclaimer	38/79
Hinweis / Warnung / Notice / Warning	39/80
Rechtliche Hinweise / Legal Notices	41/44
Haftungsausschluss.....	42
Zubehör entdecken / Accessories	43/82
FAQ.....	83

Lieferumfang



Cardea 2
Video Türklingel

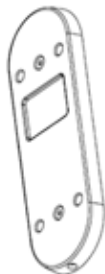

Montageplatte

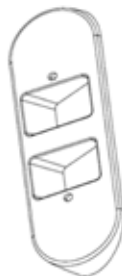

Montagewinkel

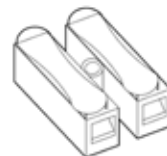

Dradtklemmen

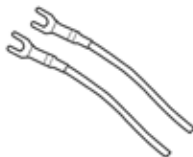

Verlängerungskabel
zur Festverdrahtung



Klebeband



Inbusschlüssel



Reset-Pin



x 3

x 3

Montageschrauben



Sicherheitsschraube



x 2

Montagewinkel Schrauben

Produktübersicht - Video Türklingel

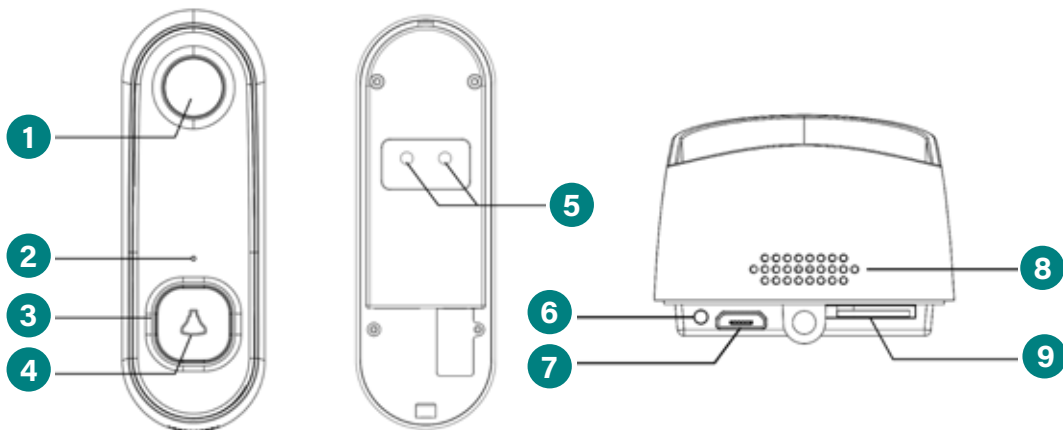

1 Kameralinse

2 Mikrofon

3 Status LED

4 Klingelknopf

5 Kontaktstellen

6 Reset-Knopf

7 Mikro-USB Anschluss

8 Lautsprecher

9 SD-Karten Steckplatz

Produktübersicht - Klingelgong

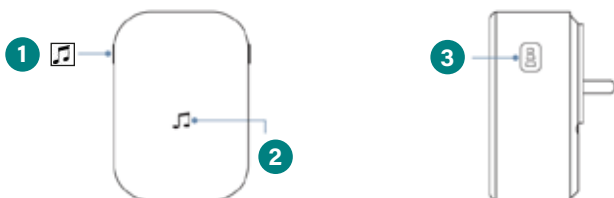

1) Klingelton-Taste

2) LED Indikator

3) Lautstärke-Taste

Internetgeschwindigkeit am Montageort

Eine stabile WLAN-Verbindung ist eine Voraussetzung für den reibungslosen Betrieb. Testen Sie daher im Voraus, ob an dem gewünschten Montageort eine ununterbrochene, stabile WLAN-Verbindung vorhanden ist. Wir empfehlen dies mithilfe eines Smartphones zu überprüfen. Achten Sie darauf, dass Ihr Smartphone mit Ihrem WLAN während des gesamten Tests verbunden bleibt.

Internet Speedtest

Gehen Sie mit Ihrem Smartphone an den Montageort. Stellen Sie sicher, dass Sie mit dem WLAN verbunden sind und deaktivieren Sie die mobilen Daten Ihres Smartphones. Öffnen Sie **www.google.de** und geben Sie **'Speedtest'** in das Suchfeld ein. Klicken Sie auf den blauen Knopf **'SPEED-TEST DURCHFÜHREN'**. Warten Sie auf das Resultat. Für den Betrieb ist eine Mindestgeschwindigkeit von 5-10Mbit/s im Download und 5Mbit/s im Upload notwendig. Gegebenenfalls müssen WLAN Verstärker verwendet werden.

Inbetriebnahme - Vorbereitung

Die Cardea 2 Video Türklingel verwendet die 2.4GHz Frequenz. In seltenen Fällen muss bei der Einrichtung der Video Türklingel die 5GHz Frequenz Ihres WLAN Routers deaktiviert werden.

Für eine stabile Internetverbindung sollte die Erstinbetriebnahme in der Nähe Ihres WLAN Routers stattfinden. Benutzen Sie daher für die Stromversorgung bei der Inbetriebnahme das mitgelieferte Netzteil für die Steckdose.

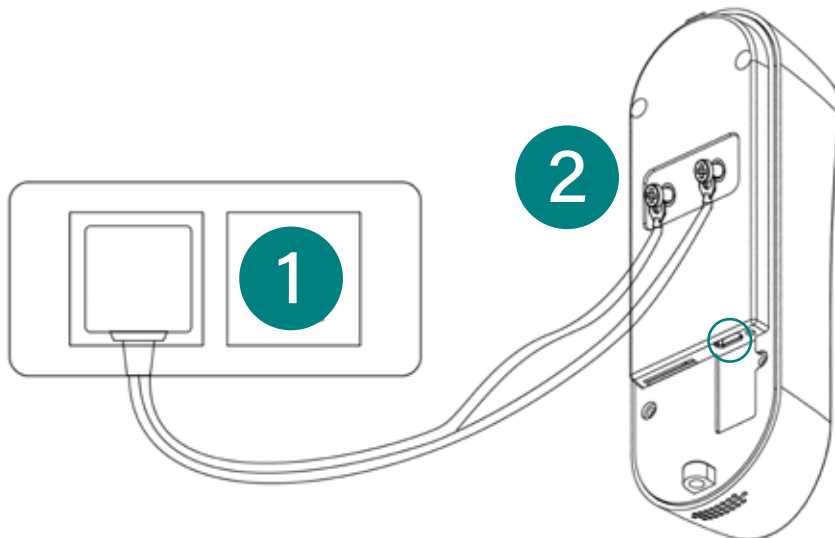

1

Verwenden Sie den beigelegten Schraubenzieher um die Klemmschuhe des Netzteils an der Rückseite der Video Türklingel zu befestigen. Die Anordnung der Kabel spielt hierbei keine Rolle.

2

Stecken Sie den Netzstecker in eine Steckdose in der Nähe Ihres WLAN Routers.

Die LED-Anzeige am Klingelknopf der Video Türklingel leuchtet rot.



3

Nach einigen Sekunden fängt die LED-Anzeige an rot zu blinken. Ihre Video Türklingel kann nun mit der App und Ihrem WLAN verbunden werden.

Weber Protect App Download

Laden Sie die 'Weber Protect' App aus dem Google Play Store (Android) oder dem Apple App Store (Apple iOS) herunter.



Android App Store



Apple App Store

Hinweis: Der App müssen alle Berechtigungen erteilt werden. Diese können Sie bei der Erstinstallation oder nachträglich in den Handyeinstellungen anpassen.

1

Öffnen Sie die App und geben Sie der App die notwendigen Berechtigungen. Diese müssen gegebenenfalls in den Einstellungen Ihres Smartphones/Tablets erteilt werden.

2

Vor der Erstinbetriebnahme muss ein Benutzerkonto in der App registriert werden.

Benutzerkonto registrieren

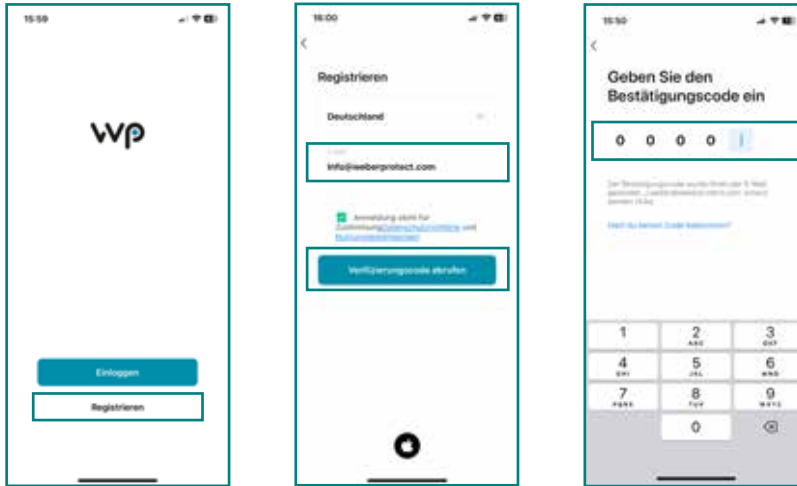

Klicken Sie im Willkommensbildschirm auf **'Registrieren'**

1

Geben Sie im nächsten Bildschirm Ihre E-Mail Adresse ein und akzeptieren Sie die Nutzungsbedingungen und Datenschutzrichtlinien.

2

Geben Sie den per E-Mail zugesandten Verifizierungscode ein und legen Sie auf dem nächsten Bildschirm Ihr Passwort fest. Im Anschluss werden Sie zur Startseite der App weitergeleitet.

Cardea 2 mit WLAN und App verbinden

- 1** Stellen Sie sicher, dass die LED-Anzeige der Video Türklingel rot blinkt.
- 2** Nachdem Sie ein Benutzerkonto in der App erstellt haben, werden Sie auf die Startseite der App weitergeleitet. Nun können Sie mit der Einrichtung der Video Türklingel beginnen.

Video zur Einrichtung

Unsere intuitiven Schritt-für-Schritt Einrichtungsvideos finden Sie auf unserem Youtube Kanal unter:

<https://www.youtube.com/@weberprotectgmbh6053>



Alternativ können Sie den QR-Code mit Ihrer Kamera scannen um direkt zu unserem Youtube Kanal geleitet zu werden.



1 Auf '+' klicken



2 'Cardea' auswählen



3 Auf 'Weiter' klicken

1 Klicken Sie auf '**Gerät hinzufügen**' oder auf das '+' in der oberen rechten Ecke.

2 Wählen Sie '**Cardea Video Türklingel**' aus. Sie werden im Anschluss zum nächsten Bildschirm weitergeleitet.

3 Setzen Sie den Haken bei 'Nächster Schritt'. Klicken Sie dann auf '**Weiter**'.

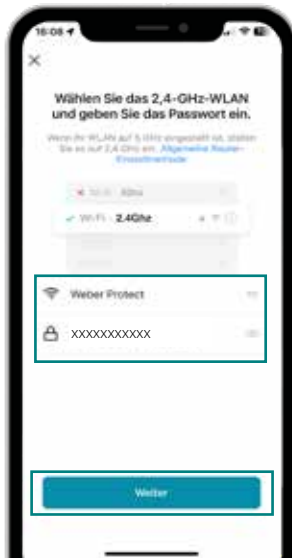

4 WLAN Info. eingeben.



5 QR-Code scannen.

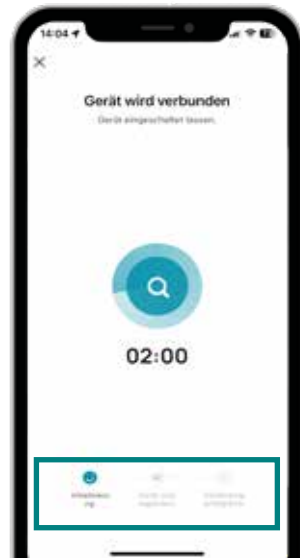

6 Auf Verbindung warten.

4 Geben Sie Ihre WLAN Informationen (Name / WLAN Schlüssel) ein und drücken Sie im Anschluss auf **'Weiter'**.

5 Scannen Sie den angezeigten QR-Code mit der Kameralinse der Cardea. Nach erfolgreichen Scan ertönt ein Signalton. Drücken Sie jetzt auf **'Signalton gehört'**.

6 Warten Sie auf die WLAN Verbindung.

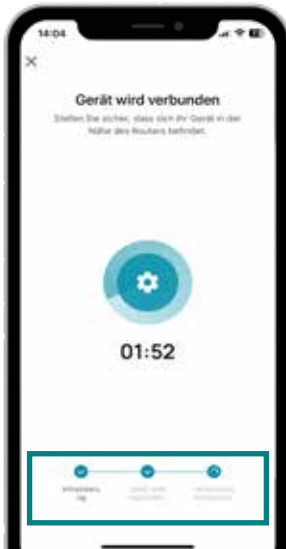

7 Erfolgreich verbunden



8 Namen anpassen



9 Cardea wird auf Startseite angezeigt

7 Nach erfolgreicher Verbindung leuchtet die LED blau und Sie werden zum nächsten Bildschirm weitergeleitet.

8 Hier können Sie den Namen Ihrer Cardea ändern. Klicken Sie im Anschluss auf **'Fertig'**

9 Ihre Cardea wird auf der Startseite angezeigt. Klicken Sie auf Ihre Cardea um zu dem Live-Video zu gelangen.

Wireless Klingelgong installieren

Hinweis: Verbinden Sie die Cardea 2 vor der Montage mit dem mitgelieferten Klingelgong.

(Verbindung mehrerer Klingelgongs möglich)

1 Stecken Sie den Klingelgong in die Steckdose.

Klingelton auswählen: Drücken Sie die Klingelton-Taste  so oft, bis Sie den gewünschten Klingelton gefunden haben.



Lautstärke auswählen: Drücken Sie dannach die Lautstärke-Taste  so oft, bis Sie die gewünschte Lautstärke gefunden haben (5 Stufen).

2 Nachdem Sie den Klingelton und die Lautstärke eingestellt haben, können Sie den Klingelgong mit der Cardea 2 Video Türklingel verbinden.

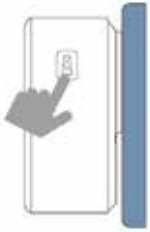

Verbindungsmodus: Halten Sie die Lautstärke-Taste für ca. 4 Sekunden gedrückt, bis die LED-Anzeige aufleuchtet.

Klingeltaste drücken: Nachdem Sie den Verbindungsmodus des Klingelgongs aktiviert haben, haben Sie ca. 5 Sekunden Zeit um die Klingeltaste der Cardea zu drücken.



Kopplung: Nachdem Sie die Klingeltaste der Cardea gedrückt haben, leuchtet die Status-LED des Klingelgongs kurz auf.

3

Sie haben den Klingelgong erfolgreich verbunden!



Wenn der Klingelknopf der Cardea gedrückt wird, ertönt der eingestellte Klingelton des Klingelgongs.

Wireless Klingelgong - Zurücksetzen in den Werkszustand

Hinweis: Die Verbindung zwischen Klingelgong und der Video Türklingel kann jederzeit getrennt werden.

Verbindung trennen: Stecken Sie den Klingelgong aus der Steckdose aus. Halten Sie die Lautstärke-Taste  für ca. 5-10 Sekunden gedrückt während Sie den Klingelgong in die Steckdose einstecken. Ein zweifacher Signalton ertönt und die Status-LED des Klingelgongs leuchtet auf. Der Klingelgong wurde erfolgreich zurückgesetzt!

1

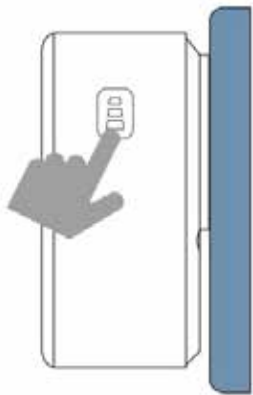

2



Montage - Höhe & Winkel

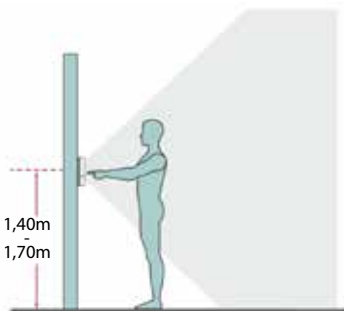

Vor der Montage sollte geklärt werden, auf welcher Höhe Sie die Video Türklingel montieren möchten. Wir empfehlen die Video Türklingel auf einer Höhe zwischen 1,40m und 1,70m zu installieren.

Hinweis: In vielen Fällen können Sie bei einer Festverdrahtung die Montagehöhe nicht bestimmen, da die Klingeldrähte bereits auf einer gewissen Höhe vorhanden sind.

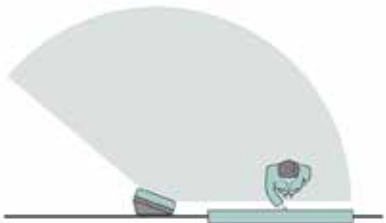

Installation mit Montagewinkel: 15° Neigung

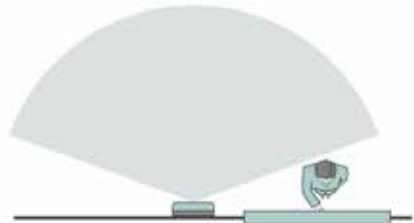

Installation ohne Montagewinkel

Um den bestmöglichen Blickwinkel zu erzielen, kann es sinnvoll sein den Montagewinkel der Cardea zu verwenden. Dieser kann einen besseren Betrachtungswinkel ermöglichen.

Cardea - SD-Karte einlegen



Wenn Sie eine SD-Karte zur automatischen Videoaufzeichnung installieren möchten, empfiehlt es sich diese bereits vor der Montage in das Gerät einzulegen. Der SD-Karten Steckplatz befindet sich unten auf der Rückseite des Geräts.

Bestehenden Klingelgong verbinden

Die Cardea kann mit Ihrem vorhandenen mechanischen Klingelgong verbunden werden
(Min.: AC 12V-24V / Empfohlen: AC 16V-24V).

Beachten Sie die nachfolgenden Schritte, um die Cardea mit Ihrem mechanischen Klingelgong zu verbinden:

Hinweis: Schalten sie vor der Verbindung den Hauptstromschalter (Sicherung) aus!

Hinweis: Wenn bereits Klingeldrähte (2-Draht) am Montageort vorhanden sind, können Sie diese direkt mit der Cardea verbinden. (Die Anordnung der Drähte spielt keine Rolle)

- 1** Verbinden Sie die Cardea mit dem mechanischen Klingelgong.
- 2** Verbinden Sie den Klingelgong mit Ihrem Klingeltransformator.
- 3** Verbinden Sie den Klingeltransformator mit der Cardea.

Hinweis: Wir empfehlen die Cardea von einem Elektriker einbauen und verdrahten zu lassen.

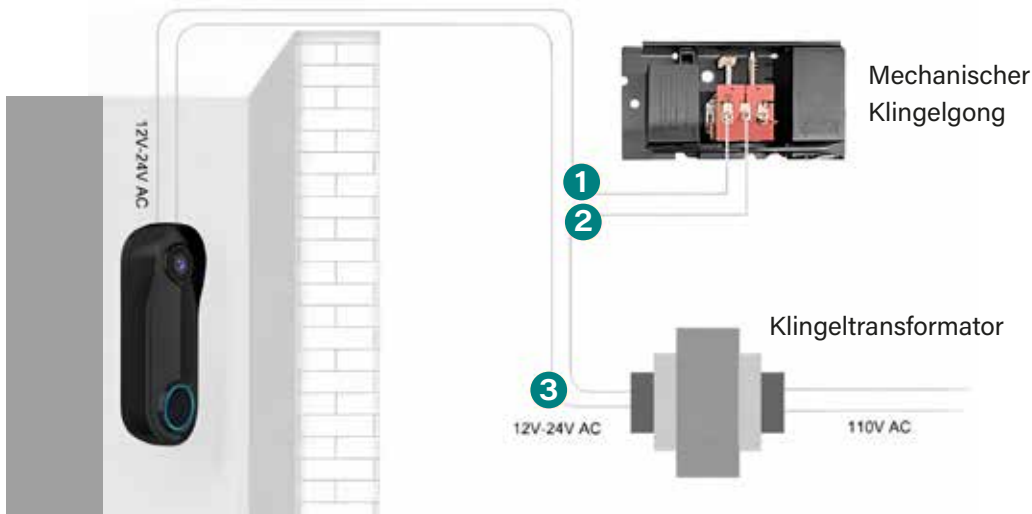

Montageanleitung

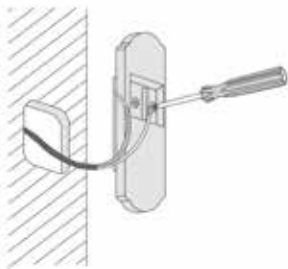

Schalten sie vor der Verbindung den Hauptstromschalter (Sicherung) aus!

Entfernen Sie Ihre alte Türklingel und legen Sie alle Montagemittel bereit.



Platzieren Sie die Montageplatte und den Montagewinkel (optional) an den Montageort und führen Sie die vorhandenen Klingeldrähte durch das Loch in der Mitte der Montageplatte.

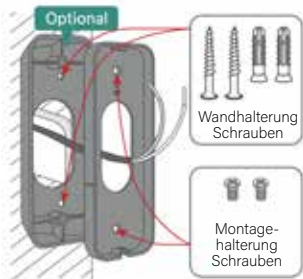

Markieren Sie die Bohrlöcher und bohren Sie die Löcher an den markierten Stellen. Befestigen Sie nun die Montageplatte und den Montagewinkel (optional) mit den beigelegten Montageschrauben.

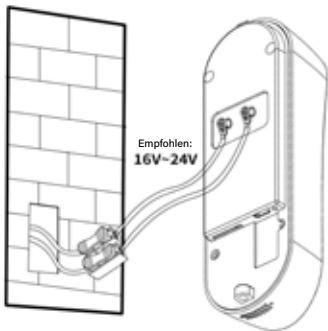

Verbinden Sie nun die vorhandenen Klingeldrähte (AC12-24V) mit den Kontaktstellen der Cardea, und befestigen Sie diese mit den beigelegten Schrauben.

Optional: Sie können die beigelegten Verlängerungskabel und Drahtklammern verwenden.



Führen sie nun die Drähte zurück in die Wand, damit diese gut verstaut sind.

Setzen Sie die Cardea Video Türklingel auf die Montageplatte.

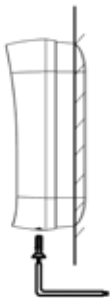

Schrauben Sie die Sicherungsschraube mit dem beigelegten Inbusschlüssel unten in das Gerät, um die Cardea Video Türklingel fest mit der Montageplatte zu verbinden.

Montage (Alternativ) - Steckdose

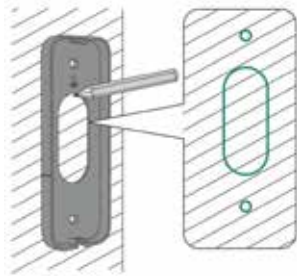

Halten Sie die Montageplatte an den Montageort und markieren Sie die Bohrlöcher mit einem Stift.

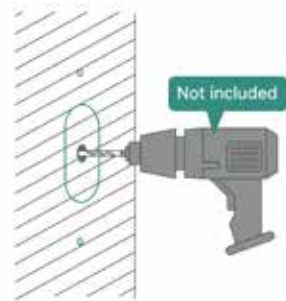

Bohren Sie die Löcher für die Montageplatte an den markierten Stellen. Bohren Sie ein weiteres Loch in der Mitte der Montageplatte um das Stromkabel von Innen durchzuführen.

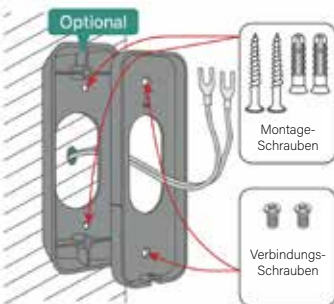

Führen Sie das Stromkabel von Innen durch das mittig gebohrte Loch und durch die Montageplatte und Winkel (optional). Befestigen Sie nun die Montageplatte und Winkel (optional) an der Wand.

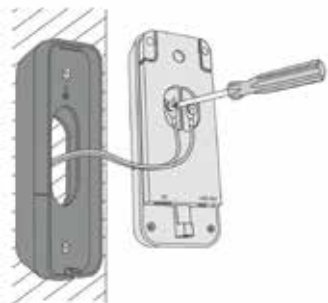

Verbinden Sie die Klemmschuhe des Stromkabels mit den mitgelieferten Schrauben an der Video Türklingel.

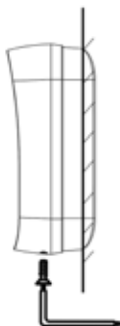

Führen Sie die Drähte zurück in die Wand, sodass diese gut verstaut sind. Setzen Sie die Video Türklingel auf die Montageplatte und sichern diese an der Unterseite mit der Sicherungsschraube.



Stecken Sie nun den Netzstecker Innen in die Steckdose.

Die Video Türklingel fängt an blau zu leuchten und ist nun einsatzbereit!



13

Klicken Sie auf  für die Schnelleinstellung.

Nachdem die Video Türklingel mit der App und Ihrem WLAN verbunden wurde, wird diese auf der Startseite (Geräteliste) der App angezeigt.

Drücken Sie nun auf Ihr Gerät um das Live-Video der Cardea zu starten.

Auf der Startseite werden alle Ihre verbundenen Weber Protect Produkte angezeigt. Sie können beliebig viele Geräte hinzufügen.

Cardea Live-Video

Nachdem Sie auf der Startseite Ihr Gerät angeklickt haben, werden Sie zu dem Live-Video der Cardea Video Türklingel weitergeleitet.

Von hier aus können Sie die Gegensprechfunktion aktivieren, Fotos und Videos aufzeichnen und die Einstellungen anpassen.

Hinweis: Entfernen Sie sich mindestens 5 Meter von der Video Türklingel um eine Rückkopplung zu vermeiden!

Genießen Sie nun die 1080p Full HD Auflösung der Cardea!



Zurück zur Startseite/Geräteleiste

Zu den Geräteeinstellungen

Fernzugriff auf die SD-Karte

Foto Aufnehmen

Gegensprechfunktion Aktivieren/Deaktivieren

Video Aufnehmen

Zugriff auf lokal gespeicherte Bilder und Videos

Aktivitätsliste des Geräts (alle Benachrichtigungen)

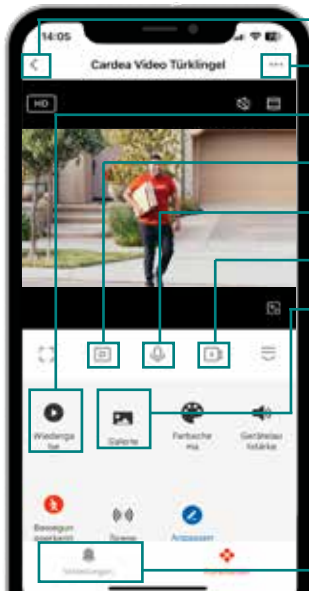

Schnelleinstellungen

Live Video der Cardea Video Türklingel

Alle Aktivitäten des Geräts:
(Klingelbetätigungen/Bewegungserkennungen)

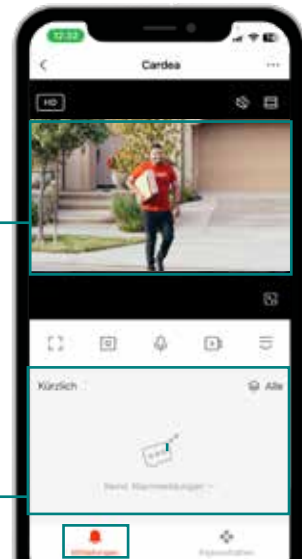

Live Video - Mitteilungen

Geräte-Einstellungen



Geräteinformationen (WLAN/IP/Inhaber)

Grundfunktionen:
- Status LED An/Aus
- Gegensprechfunktion

Lautsprecher Lautstärke

Bewegungserkennung Einstellungen:
Empfindlichkeit / Bewegungszonen /
Personenerkennung

SD-Karten Informationen

Automatische Videoaufzeichnung

Offline Push-Benachrichtigung

Einstellungen

Bewegungserkennung

In den Einstellungen der App können Sie den Bewegungssensor der Cardea Video Türklingel einrichten und Ihrer Umgebung entsprechend anpassen.

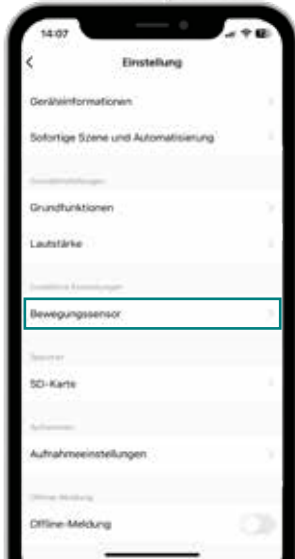

1 Bewegungssensor auswählen.

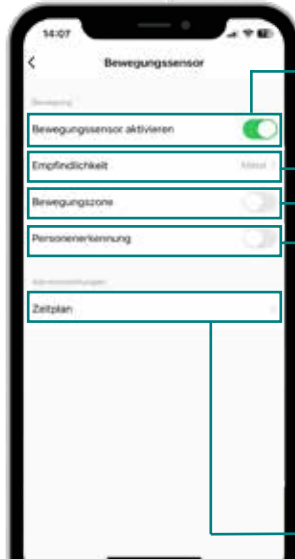

2 Bewegungserkennung

Bewegungserkennung An/Aus schalten.

Empfindlichkeit des Bewegungssensors einstellen.

Bewegungszone einrichten:
Bestimmte Bereiche ausgrenzen.

- Personenerkennung An/Aus.

Alarmplan einrichten:
Den Bewegungssensor zu festgelegten Zeiten An/Aus schalten.

Erkennungsbereich

Mit dem Erkennungsbereich können Sie den Bewegungssensor so einrichten, dass Bewegungen nur in dem von Ihnen gewählten Bereich erfasst werden.



Wählen Sie mit Ihrem Finger den gewünschten Erfassungsbereich aus. Bewegungen werden nur in dem rot markierten Bereich erkannt. Nachdem Sie den gewünschten Bereich markiert haben, drücken Sie auf '**Speichern**' in der unteren rechten Ecke.

Automatische Videoaufzeichnung

In den Einstellungen unter ‚Aufnahmeeinstellungen‘ kann die automatische Videoaufzeichnung bei Bewegungserkennungen oder Klingelbetätigungen aktiviert werden.



Automatische Videoaufzeichnung An/Aus.

Videoaufnahmen stumm schalten.

Kontinuierliche Aufnahme:
Dauerhafte Aufzeichnung rund um die Uhr.

Ereignisaufnahme:
Aufzeichnung nur bei Aktionen wie z.B.
Bewegungserkennungen.

Zeitplan für die automatische
Videoaufzeichnung einrichten.

Videoaufzeichnung

Cardea mit Freunden und Familie teilen

Nachdem Sie Ihre Cardea Video Türklingel eingerichtet haben, kann diese mit mehreren Personen geteilt werden. Folgen Sie hierfür den unten genannten Schritten:

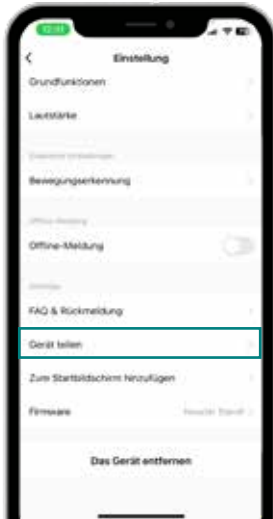

In Einstellungen auf
,Gerät teilen' klicken.



Auf ,Gerät teilen'
klicken



Teilen-Methode
wählen.

Die Cardea kann am einfachsten per Kontonamen (E-Mail) des neuen Benutzers geteilt werden. Alternativ kann diese auch per E-Mail, SMS oder anderen Methoden geteilt werden.

Profil



Profil

App Einstellungen: Hier können Sie die App Einstellungen anpassen (Siehe Seite: 34)

Standortverwaltung: Hier können Sie Ihre Gerätezuordnung anpassen.

Nachricht: Hier werden alle Benachrichtigungen Ihrer Geräte angezeigt.

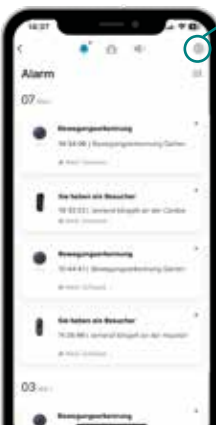

Nachricht

Benachrichtigungseinstellungen: Hier können Sie die Benachrichtigungseinstellungen anpassen (Siehe Seite: 35)

Nachricht:
In den Nachrichten finden Sie alle Aktivitäten Ihrer Weber Protect Produkte. Zum Beispiel werden hier die Bewegungserkennungen und Klingelbetätigungen Ihrer Cardea angezeigt.

App Einstellungen

Wenn Sie auf der Startseite auf ‚Profil‘ und dann in der oberen rechten Ecke auf ,‘ klicken, gelangen Sie zu den Kontoeinstellungen.



Account Passwort ändern/deaktivieren

Firmware Aktualisierung aller Geräte

Benachrichtigungseinstellungen
der App

Netzwerkdiagnose durchführen

Zwischenspeicher/Cache
der App löschen

Konto abmelden

App Einstellungen

Benachrichtigungseinstellungen

Wenn Sie bei ‚Nachrichten‘ in der oberen rechten Ecke auf  klicken, gelangen Sie zu den Benachrichtigungseinstellungen.

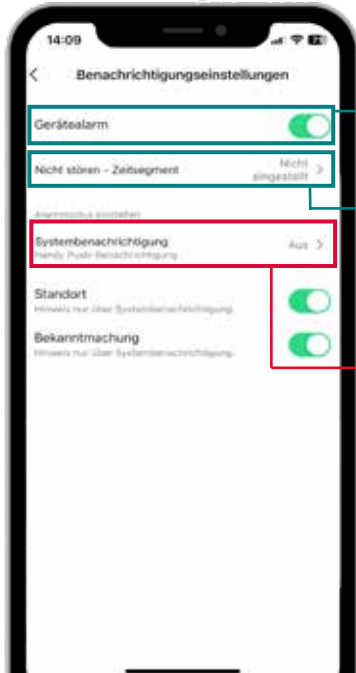

Gerätebenachrichtigungen aktivieren/deaktivieren.

Nicht-Stören Zeitplan einrichten.

Systembenachrichtigungen aktivieren/deaktivieren.

Hinweis (Wichtig):

Die Systembenachrichtigungen müssen aktiviert sein, damit Sie Push-Benachrichtigungen von der App erhalten können.

Benachrichtigungs-
einstellungen

Cardea in den Werkzustand zurücksetzen

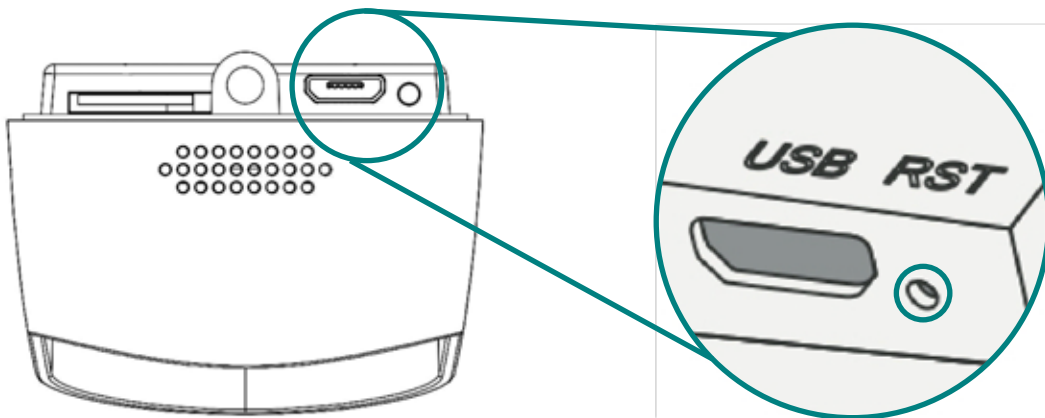

Nehmen Sie die beigelegte Reset-Nadel und drücken Sie die Reset-Taste (siehe Abbildung) vorsichtig für ca. 5-8 Sekunden ein. Nachdem die Video Türklingel erfolgreich in den Werkzustand zurückgesetzt wurde, ertönt eine Signalmelodie. Die LED-Anzeige blinkt nach dem Zurücksetzen rot.

Bestimmungsgemäßer Betrieb

Für einen reibungslosen Betrieb der Cardea 2 Video Türklingel muss eine schnelle und stabile Internetverbindung am Montageort vorhanden sein. Gegebenenfalls müssen Sie WLAN-Verstärker (Repeater) verwenden, um eine stabile Internetverbindung am Montageort sicherzustellen. Für einen bestimmungsgemäßen Betrieb wird eine sachgemäße Installation vorausgesetzt.

Verwenden Sie die Cardea 2 ausschließlich für den in dieser Bedienungsanleitung vorgesehenen Zweck. Bitte beachten Sie alle in dieser Bedienungsanleitung erwähnten Hinweise. Verwenden und installieren Sie die Cardea 2 nur so wie in dieser Bedienungsanleitung beschrieben. Jegliche andere Verwendung wird als nicht bestimmungsgemäß angesehen. Eigenmächtige Änderungen und Umbauten, welche nicht spezifisch in dieser Bedienungsanleitung beschrieben werden, zählen als nicht sachgemäß und können zu Schäden an dem Produkt und dem Entzug des Garantieanspruchs führen. Gefahren wie Brand, Kurzschluss, Stromschlag etc. können bei unsachgemäßer Verwendung vorkommen.

Diese Bedienungsanleitung sollte sich immer in der Nähe der Video Türklingel befinden und für jeden Verantwortlichen jederzeit zur Verfügung stehen. Auch bei Weitergabe an Dritte muss diese Bedienungsanleitung immer beigelegt werden!

Garantie

Vielen Dank, dass Sie sich für die Cardea 2 entschieden haben. Die Cardea 2 wurde durch mehrere Institute geprüft und getestet, und wird Sie über Jahre hinweg begleiten. Sollte es dennoch zu technischen Schwierigkeiten kommen, wenden Sie sich bitte zuerst direkt an unseren Kundenservice unter folgender E-Mail Adresse: **info@weberprotect.com**

Die Garantiezeit für die elektronischen Bauteile der Cardea 2 beträgt 24 Monate. Um Ihren Garantieanspruch geltend zu machen, müssen Sie den Kaufbeleg sowie die Originalverpackung aufheben und im Garantiefall vorzeigen. Reparaturen und/oder der Austausch der Cardea 2 kann erst nach Vorlage des Kaufbelegs stattfinden.

Bitte lesen Sie unsere Garantie- und Gewährleistungsrichtlinien in unseren AGBs unter:

<https://www.weberprotect.com/agb>

Hinweis / Warnung

Folgende Hinweise gelten für das gesamte Dokument, das Produkt und jegliches dazugehörige Zubehör. Bitte lesen Sie sich die folgenden Warnhinweise genau durch und beachten Sie die aufgelisteten Hinweise bei der Installation und während des Gebrauchs des Produktes. Beschrieben sind Beispiele gefährlicher Situationen, welche zu schweren Verletzungen bis hin zum Tod führen können.

Gefahr durch Stromschlag!

Verwenden Sie das Gerät niemals, wenn Sie Beschädigungen feststellen. Sollten Sie Beschädigungen feststellen, wenden Sie sich bitte umgehend an das Weber Protect Team. Führen Sie Reparaturen niemals selbst durch. Verwenden Sie das Gerät ausschließlich wie in dieser Bedienungsanleitung beschrieben.

Gefahr durch Ersticken!

Kleinteile, Verpackungsmaterial und Schutzfolien können verschluckt werden. Halten Sie Kleinkinder von diesem Gerät und jeglichen Teilen des Lieferumfangs, sowie von dem Verpackungsmaterial fern.

Gefahr durch Sachbeschädigung!

Schützen Sie die Cardea 2 vor folgenden Außeneinflüssen:

1. Extreme Staubentwicklung
2. Starke Erschütterung
3. Rauch
4. Extreme Hitze

Rechtliche Hinweise

Bitte beachten Sie die lokalen, regionalen, nationalen und europäischen Gesetze, wenn Sie Geräte mit Videofunktionen installieren und betreiben. Die Weber Protect GmbH haftet nicht für ordnungswidrige oder unsachgemäße Verwendung der Cardea 2 Video Türklingel. Bitte beachten Sie bei der Installation und dem Betrieb von Überwachungstechnik die gesetzlichen Vorschriften.

Die Überwachung öffentlicher Bereiche ist strengstens verboten. Es besteht eine Kennzeichnungspflicht für videoüberwachte Bereiche. Das Recht auf informationelle Selbstbestimmung muss berücksichtigt werden. Informieren Sie sich vor der Installation und dem Betrieb der Cardea 2 Video Türklingel über die lokalen rechtlichen Bestimmungen und Gesetze.

Haftungsausschluss

Die Weber Protect GmbH übernimmt keine Haftung/
Garantie für die Richtigkeit der Informationen in dieser
Bedienungsanleitung, sowie für die angegebenen
technischen Spezifikationen. Wir arbeiten stets daran unsere
Produkte, Zubehör und die dazugehörige
Software zu verbessern und weiterzuentwickeln, sodass wir
uns das Recht vorbehalten die Dokumentation,
technischen Daten, Komponenten, Zubehör und
Software jederzeit und ohne Ankündigung zu verändern.

Zubehör



WP Micro SD-Karte (64GB)

Speichern Sie automatisch aufgezeichnete Videos umgehend bei jeder Bewegungs-erkennung auf unserer schnellen SD Karte.



Batterie Klingelgong

Volle Flexibilität dank dem Batteriebetrieb und einer hohen Reichweite von bis zu 50 Metern.



Apollo 2 Überwachungskamera

Eine App, viele Geräte!

Kombinieren Sie Ihre Cardea 2 mit beliebig vielen Apollo 2 Überwachungskameras.

www.weberprotect.com

Cardea 2

Instruction Manual (EN)

Thank you for choosing the Weber Protect Cardea 2 Video Doorbell! Before starting the installation, please read the user manual carefully to avoid application errors during installation and to familiarize yourself in detail with all the features/settings of the Video Doorbell. The Weber Protect customer service is happy to answer questions and offer assistance with the setup and operation of the Cardea 2 Video Doorbell if necessary.

Legal Notices

Please observe local, regional, and national laws when installing and operating devices with video functions. Weber Protect GmbH is not liable for any irregular or improper use of the Cardea 2 video doorbell. Please observe the legal regulations when installing and operating video surveillance devices.

Whats in the Box



Cardea 2
Video Doorbell

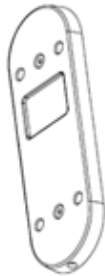

Mounting Plate



Mounting Bracket

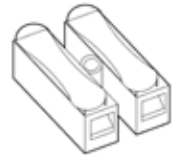

Wire Clamps

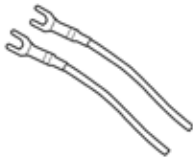

Cable for hard wiring



Adhesive Tape



Allen key



Reset-Pin

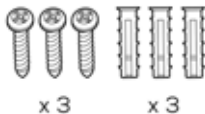

Mounting Screws



Safety Screw

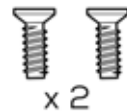

Mounting bracket screws

Product Overview - Video Doorbell

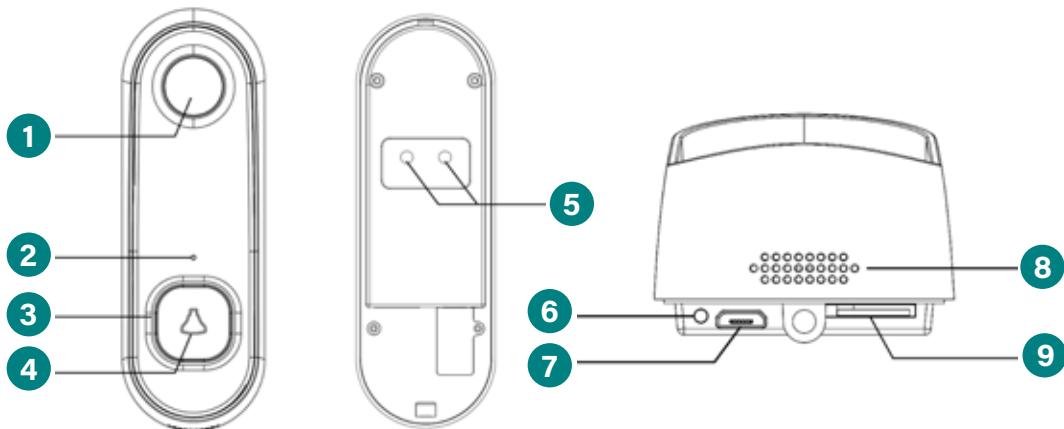

1 Camera lens

2 Microphone

3 LED Indicator

4 Doorbell Button

5 Hardwire Terminals

6 Reset Button

7 Micro-USB Port

8 Loudspeaker

9 SD-Card Slot

Product Overview - Wireless Chime

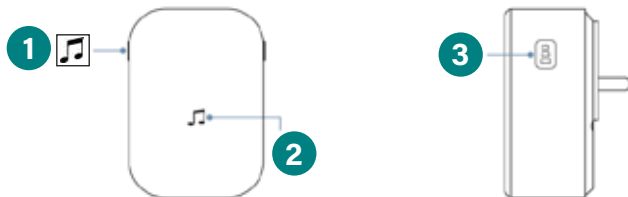

1) Ringtone Button

2) LED Indicator

3) Volume Button

WiFi Connection

A stable WiFi connection is necessary for a smooth operation of the video doorbell. You should therefore test in advance whether there is an uninterrupted, strong WiFi signal at the desired mounting location. We recommend checking this with a smartphone. Make sure that your smartphone stays connected to your WiFi throughout the test process. The Cardea 2 supports the 2.4 Ghz frequency. In rare cases, the 5 Ghz frequency and WPA3 encryption must be switched off during installation. They can be switched on again afterwards.

Internet Speedtest

Go to the mounting location with your smartphone. Make sure you are connected to the WiFi and turn off your smartphone's mobile data. Perform an Internet speed test with your smartphone. A minimum speed of 5-10Mbit/s download and 5Mbit/s upload is required for operation.

Installation Preparation

The Cardea 2 Video doorbell uses the 2.4 GHz frequency. In rare cases, you may need to disable the 5 GHz frequency of your wireless router when setting up the video doorbell.

For a stable Internet connection, the initial startup should be done near your WiFi router. Therefore, use the supplied power adapter for the power supply during first commissioning.

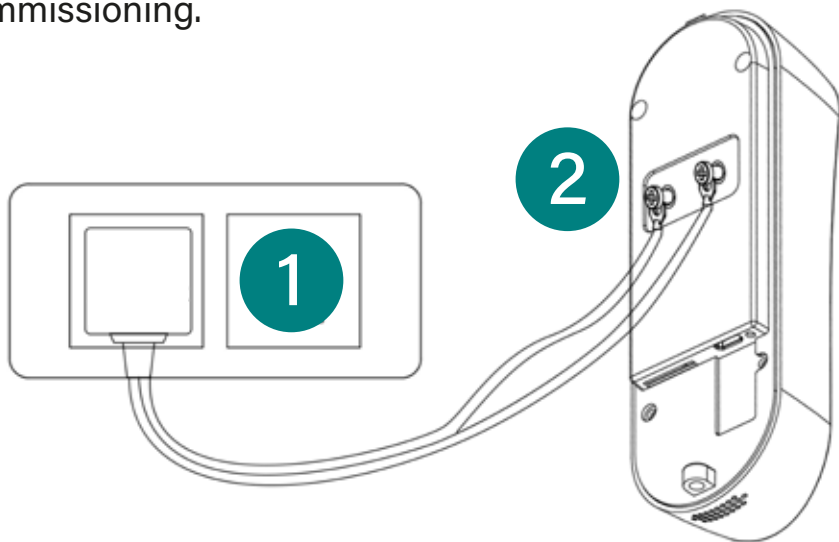

1

Use the enclosed screwdriver to attach the clamping shoes to the video doorbell. The arrangement of the cables does not matter.

2

Plug the power cord into a power outlet near your wireless router.

The LED-Indicator on the bell button of the Video Doorbell lights up red.



3

After a few seconds, a short melody will sound and the LED indicator will start flashing red. Your video doorbell can now be connected to the app and your WiFi.

4

Follow the steps on the next pages to connect your Cardea 2 Video doorbell to your WiFi and the app.

Weber Protect App Download

Download the '**Weber Protect**' App from the Google Play Store (Android) or the Apple App Store (Apple iOS).



Android App Store



Apple App Store

Note: The app must be granted all permissions. You can adjust these during the initial installation or subsequently in the Smartphone settings.

1 Open the app and grant the app the necessary permissions. These may have to be granted in the settings of your smartphone/tablet.

2 Before you can proceed with the setup, you need to create an App Account.

Register a user account

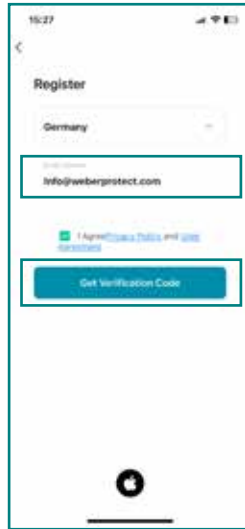

1 Click 'Sign Up' on the welcome screen. On the next screen, enter your email address and accept the User Agreement and Privacy Policy.

2 Enter the Verification code sent via E-mail and set your password on the next screen. Once the registration process is complete, you will be redirected to the Home page of the App.

WiFi and App Connection

- 1 Make sure that the LED indicator of the video doorbell is flashing red.
- 2 After you have created a user account in the app, you will be redirected to the home page of the app. Now you can start setting up the video doorbell.

Installation Videos

You can find our intuitive step-by-step setup videos on our Youtube channel at:

<https://www.youtube.com/@weberprotectgmbh6053>



Alternatively, you can scan the QR code with your camera to be directly connected to our Youtube channel.



1 Click ,+'



2 Select ,Cardea 2'

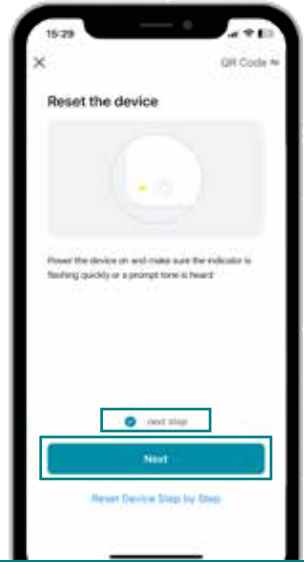

3 Click ,Next'

1 Click '**Add Device**' or the '+' sign in the upper right corner.

2 Select the '**Cardea**' Video Doorbell.

3 Check the box '**Next Step**' and click '**Next**'.

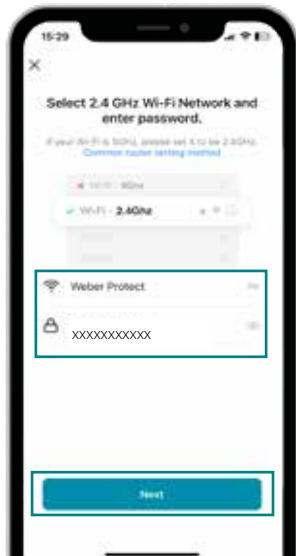

4 Enter WiFi Info



5 Scan QR-Code

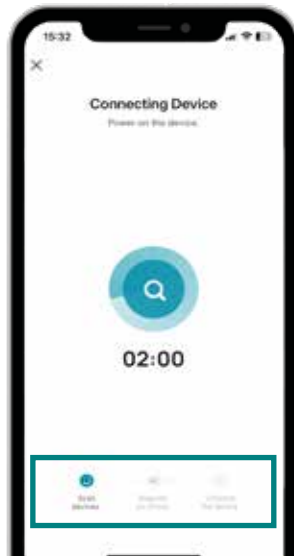

6 Wait for connection

4 Enter your WiFi Information (Name / WiFi password) and then press '**Next**'

5 Scan the displayed QR code with the Cardea camera.
A 'peep' sounds after a successful scan.
Click: **I Heard a Prompt!**

6 Wait for WiFi Connection.



7 Connection Success



8 Change Name



9 Cardea is displayed on the Home Page

7 After successful connection, the status LED will turn blue and you will be directed to the next screen.

8 You can change the name of your Cardea by clicking on the 'Edit' button. Once you are finished, press '**Done!**'

9 Your Cardea is displayed on the Home Page. Click on your Cardea to go to the live video.

Installation - Wireless Chime

Note: Connect the Cardea to the supplied wireless chime before installation. (Connection of several wireless chimes possible)

1 Plug the wireless chime into the socket.

Select Ringtone: Press the ringtone button '🎵' until you find the desired ringtone.



Select Volume:

Now press the volume button '🔊' until you have found the desired volume (5 levels).

2 After you set the ringtone and volume, you can connect the wireless chime to the Cardea Video doorbell.



Connection Mode: Press the volume button for approx. 4 seconds until the LED indicator lights up.

Press the doorbell button: After you have activated the connection mode of the wireless chime, you have about 5 seconds to press the doorbell button of the Cardea.



Pairing: After you have pressed the doorbell button of the Cardea, the status LED of the wireless chime lights up briefly.

3 You have successfully connected the chime!



The Chime plays the set ringtone when the doorbell button of the Cardea is pressed.

Wireless Chime - Reset to Factory Settings

Note: The connection between the chime and the video doorbell can be disconnected at any time.

Disconnect: Unplug the chime from the wall socket. Press and hold the volume button '  ' for approx. 5-10 seconds while plugging the chime into the socket. A beep will sound and the status LED of the wireless chime will light up. The wireless chime has been reset successfully!

1

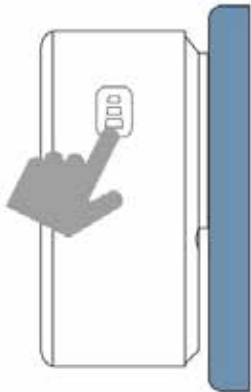

2



Mounting - Height & Angle

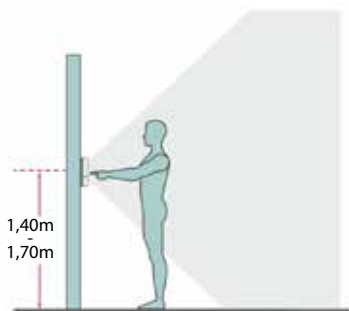

Before mounting, it should be determined at what height you want to mount the video doorbell.

We recommend installing the video doorbell at a height between 1.40m and 1.70m.

Note: In many cases, you cannot choose the mounting height because the bell wires are already in place at a certain height.



Installation with Bracket: 15° Angle

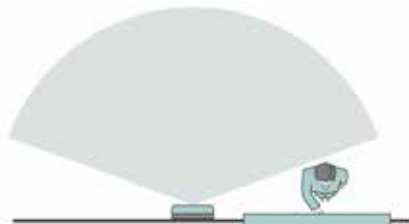

Installation without Bracket

To achieve the best possible viewing angle, it may be useful to use the mounting bracket of the Cardea. This can provide a better viewing angle.

Cardea - SD-Card

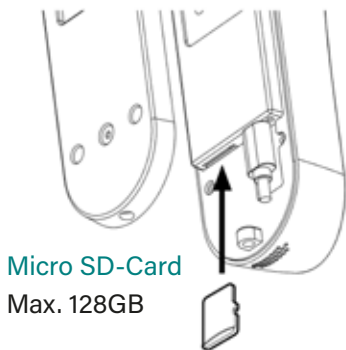

If you want to install a SD-Card for automatic video recording, it is recommended to insert it into the device before mounting. The SD-Card slot is located at the bottom of the back of the device.

Connect Existing Chime

The Cardea can be connected to your existing mechanical bell chime (Min.: AC 12V-24V / Recommended: AC 16V-24V).

Follow the following steps to connect the Cardea to your mechanical bell chime:

Note: Before connecting, turn the
Main power switch (fuse) off!

Note: If you already have the doorbell wires at the mounting location, you can connect them directly to the Cardea. (The arrangement of the wires does not matter)

- 1 Connect the Cardea to the mechanical doorbell chime.
- 2 Connect the mechanical chime to your bell transformer.
- 3 Connect the bell transformer to the Cardea.

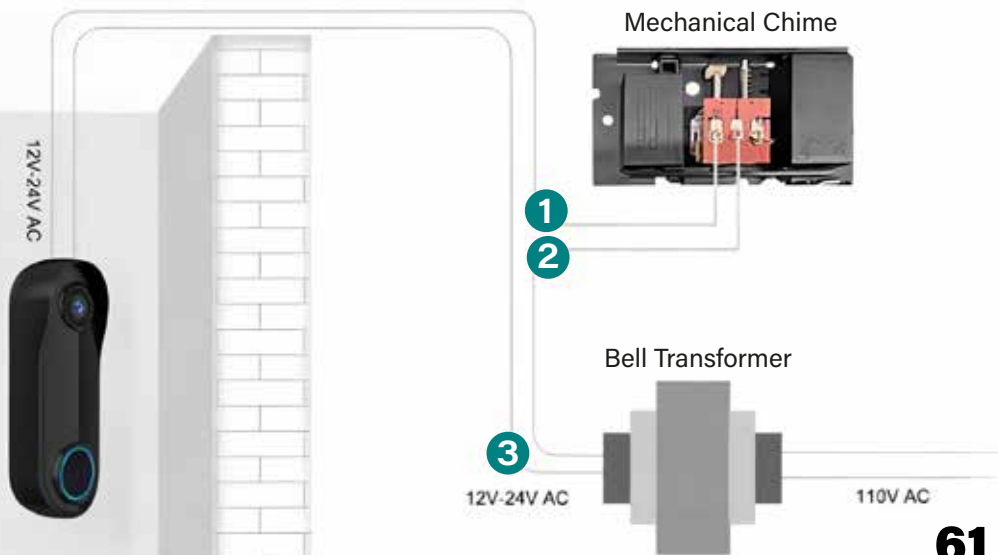

Mounting Instructions

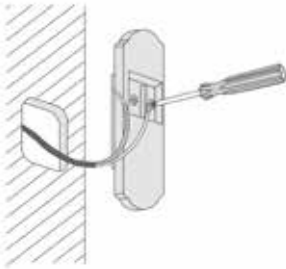

Turn off the main power switch (fuse) before connecting!

Remove your old doorbell and prepare all mounting materials.



Place the mounting plate and mounting bracket (optional) at the mounting location and feed the existing doorbell wires through the hole in the center of the mounting plate.

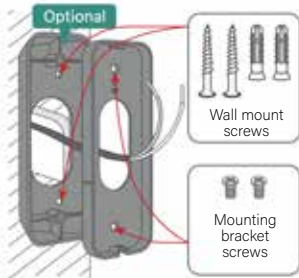

Mark the drill holes and drill the holes at the marked positions. Now fasten the mounting plate and the mounting bracket (optional) with the enclosed screws.

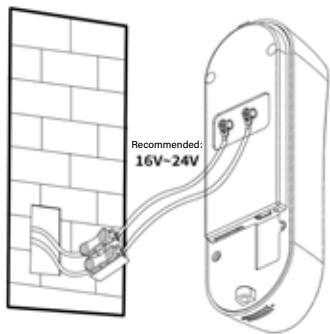

Connect the existing doorbell wires (AC12-24V) to the contact points of the Cardea and fix them with the enclosed screws.

Optional: You can also use the enclosed extension wires and wire clips.



Lead the wires back into the wall so that they are well stowed away. Place the Cardea Video Doorbell on the mounting plate.

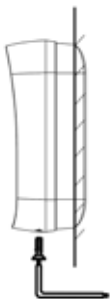

Screw the safety screw into the bottom of the device with the included allen key to securely fasten it to the mounting bracket.

Mounting (alternative) - Socket

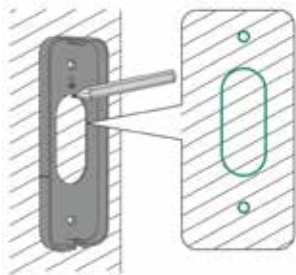

Hold the mounting plate at the mounting location and mark the drill holes with a pencil.

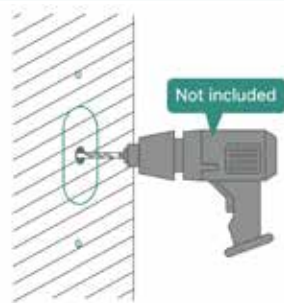

Drill the holes for the mounting plate at the marked locations. Drill another hole in the center of the mounting plate to feed the power cable through from the inside.

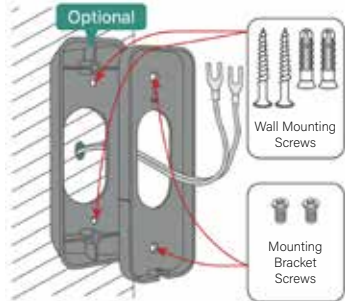

Feed the power cable from the inside through the drilled hole in the center and through the mounting plate and bracket (optional). Now fix the mounting plate and bracket (optional) to the wall.

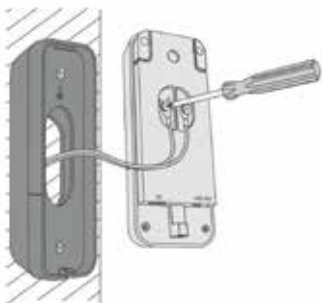

Connect the power cable to the video doorbell using the screws provided.

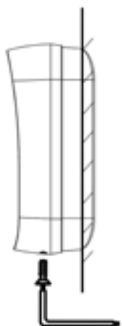

Feed the wires back into the wall so that they are tucked away. Place the video doorbell on the mounting plate and secure it at the bottom with the safety screw.



Plug the power plug into the socket.

The video doorbell LED turns blue and is ready for use!



Click on  to access the quick settings.

After the video doorbell has been connected to the app and your WiFi, it will be displayed on the home page (device list) of the app.

Now press on your device to start the live video of the Cardea 2.

All your connected Weber Protect devices will be displayed on the home page. You can add as many devices as you like.

Cardea Live-Video

After pressing your device on the home screen, you will be redirected to the live video of the Cardea Video Doorbell.

From here you can activate the intercom function, record photos and videos, and adjust the settings.

Note: Move at least 5 meters away from the video doorbell to avoid interference noise!

Now enjoy the 1080p Full HD resolution of the Cardea!



Back to the Home Page/Device List

Device Settings

Access SD-Card

Take Photo

Activate/Deactivate Intercom

Take Video

Locally saved pictures and videos

Activity Report (Doorbell Ring / Motion Detections)



Live Video - Features

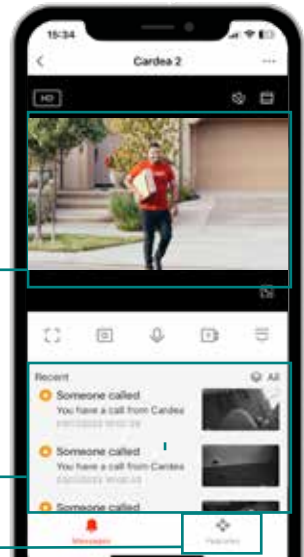

Live Video

Activity Report (Doorbell Ring / Motion Detections)

Back to the Quick Settings

Live Video - Messages

Device Settings

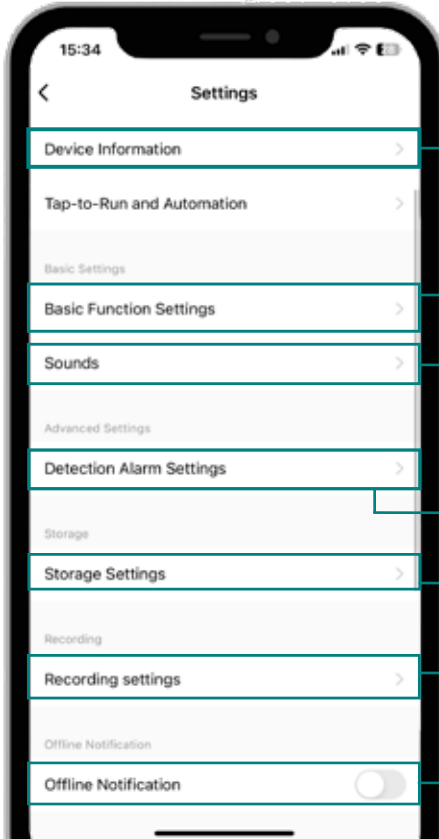

Device Information (WiFi/IP/User)

Basic Function Settings:
- Indicator LED On/Off
- Intercom

Device Volume

Motion Sensor Settings:
Sensitivity / Motion Zones /
Person Detection

SD-Card Information

Automatic Recording Settings

Offline Push-Notification

Settings

Motion Sensor

In the settings of the app, you can set up the motion sensor of the Cardea Video doorbell and adjust it according to your environment.

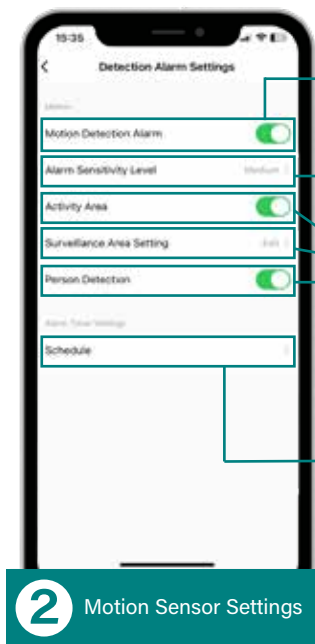
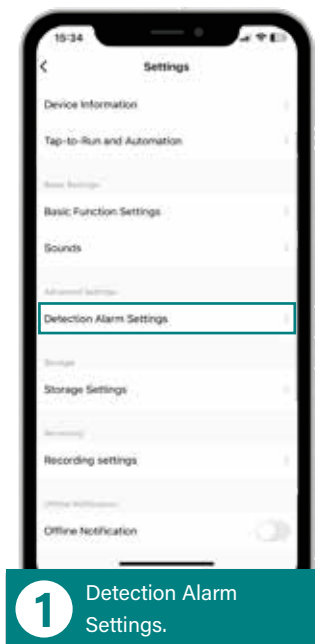

Motion Sensor On/Off

Motion Sensor Sensitivity

Set Activity Area:
Exclude certain areas

Person Detection On/Off

Set up alarm schedule:
Turn the motion sensor
On/Off at set times

Motion Activity Area

The detection area allows you to set up the motion sensor to detect motion only in the area you select.

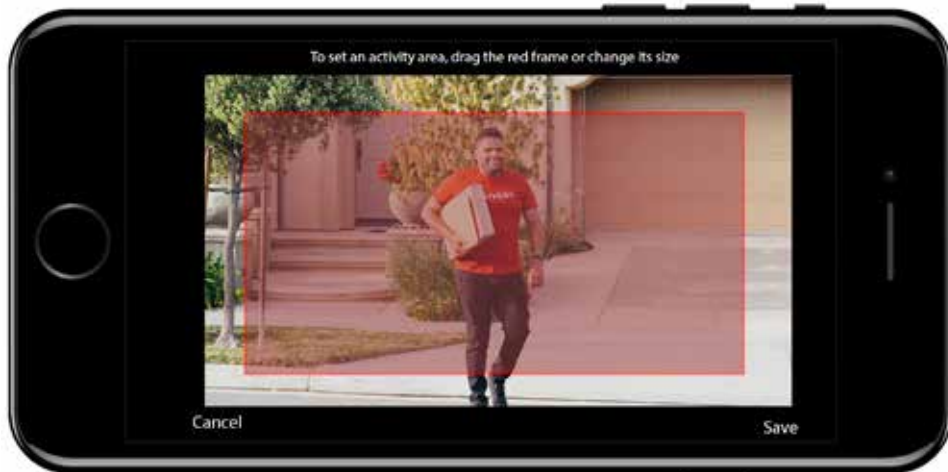

Select the desired detection area with your finger. Movements are only detected in the area marked in red. After you have marked the desired area, press 'Save' in the lower right corner.

Automatic Recording Settings

In the settings under 'Recording Settings' you can set up automatic video recording when motion is detected or when the doorbell is rung.

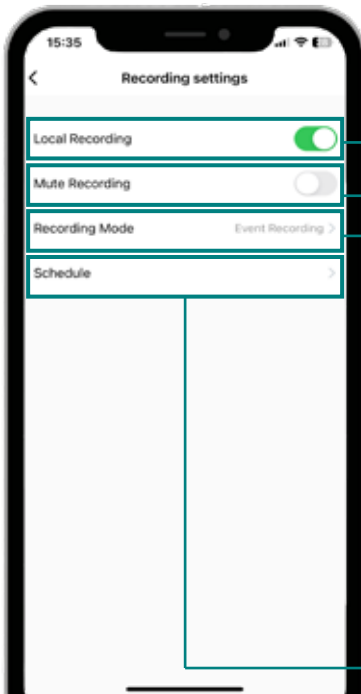

Automatic Recording On/Off.

Mute Video Recording

Continuous Recording:
Continuous recording around the clock.

Event Recording:
Recording only during actions such as motion detections.

Set up schedule for automatic video recording.

Recording Settings

Share Cardea with friends and family

After you have set up your Cardea Video Doorbell, it can be shared with multiple people. To do this, follow the steps below:

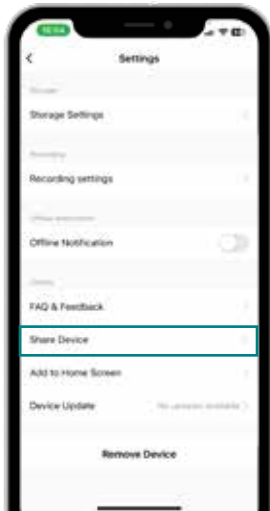

Click 'Share Device'
in the settings.



Click 'Add Sharing'

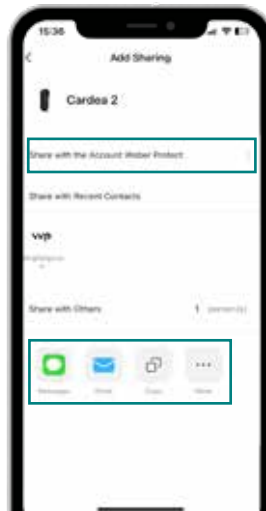

Choose
Sharing-Method

The easiest way to share the Cardea is by account name (E-Mail) of the new user. Alternatively, it can be shared via email, SMS or other methods.

My Account - 'Me'



My Account -Me

App settings: Customize the app settings (See page: 75).

Home Management: Manage and customize your device locations.

Message Center: View all the notifications from your devices.



Message Center

Notification settings: Customize the notification settings (See page: 76)

Message Center:

All your devices notifications are displayed in the message center. The notifications are listed by date and can be viewed by clicking on the notification.

App Settings

If you click on 'Me' on the home page, you can access the account settings by clicking the settings button ,  ' in the upper right corner.

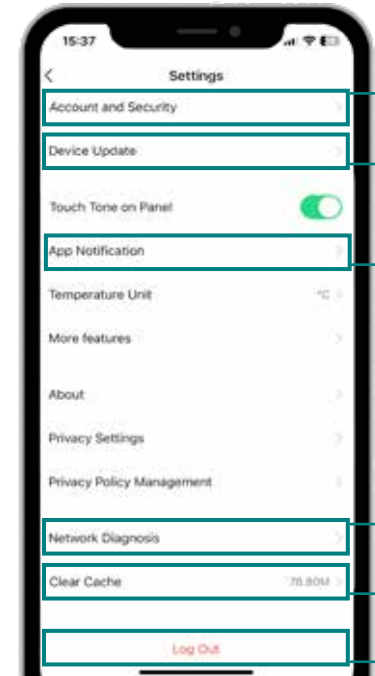

Change Password / Delete Account

Firmware Update for all devices

App Notification Settings

Run network diagnostics (WiFi)

Delete Cache

Log Out of your account

App Setting

Notification Settings

Access the Notification Settings in the Message Center by clicking on the settings button,  in the upper right corner.

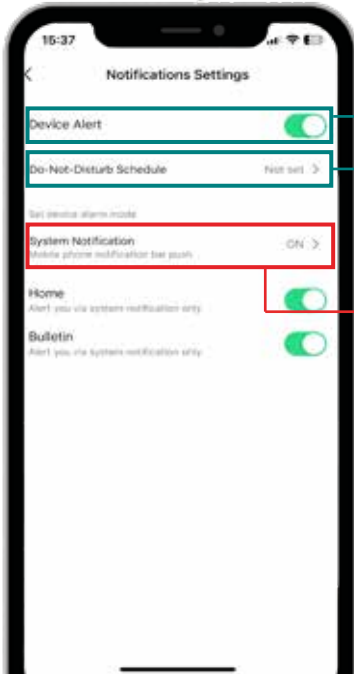

Activate/Deactivate Device Notifications

Set ,Do Not Disturb' Schedule for the Notifications

System Notification Settings

Note (Important):

System Notifications must be enabled for you to receive push notifications from the app.

Notification Settings

Reset Cardea to Factory Settings

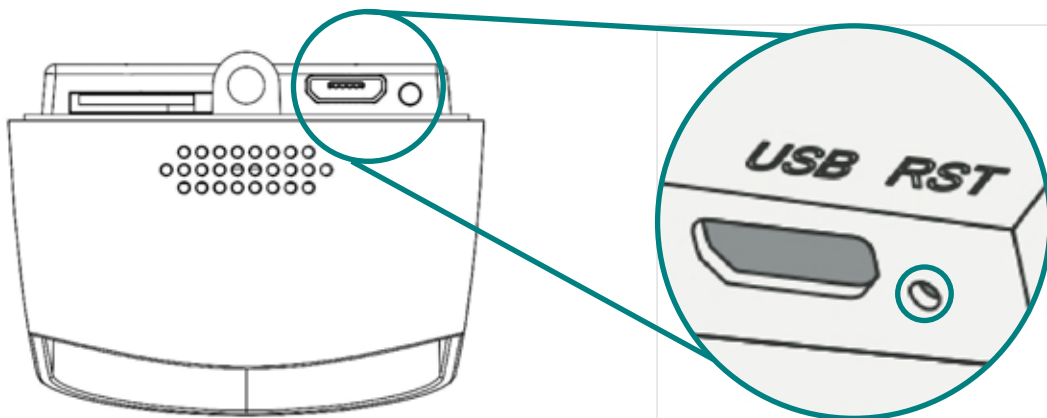

Take the enclosed reset pin and carefully press in the reset button (see illustration above) for about 5-8 seconds. After the video doorbell has been successfully reset to the factory settings, a signal tone will sound. The indicator LED will flash red after the reset.

Intended Use and Operation

For a smooth operation of the Cardea 2 video doorbell, a secure and stable internet connection is required. You may need to use WiFi amplifiers to ensure a stable internet connection. For a stable operation of the video doorbell, a proper installation is required. Only install and use the Cardea 2 Video Doorbell as described in this instruction manual. Please note all the instructions and warnings mentioned in this manual. Any other use, not specifically mentioned in this instruction manual, is considered improper use and operation. Unauthorized modifications, which are not specifically described in this manual, are considered inappropriate and may result in damage to the product and the withdrawal of the warranty claim. Hazards such as fire, short circuit, electric shock, etc. may also occur if the Video Doorbell is used improperly. This manual should always be kept close to the Video Doorbell and be available to anyone responsible at all times. This instruction manual must be enclosed in case of disclosure to third parties.

Disclaimer

Weber Protect GmbH assumes no liability/warranty for the accuracy of the information in this manual, as well as for the specified technical specifications. We are always working to improve and develop our products, accessories and associated software. Therefore, we reserve the right to change documentation, technical data, components, accessories and software at any time and without notice.

Warranty

The warranty period for the electronic components of the Cardea 2 Video Doorbell is 24 months. In order to apply for a warranty claim, you must keep the proof of purchase and the original packaging. These must be shown in case of a warranty claim. Repairs and replacement of the Cardea 2 Video Doorbell can only take place after presentation of the proof of purchase. All articles must be returned in the condition they were received.

Notice / Warning

The following notices apply to the entire document, the product and any related accessories. Please read the following warnings carefully and observe the instructions during installation and during the use of the product.

Examples of dangerous situations that can lead to serious injury, even death, are listed below.

WARNING



Danger of Electric Shock

Never use the device if you notice any damage to the power supply, as this can cause a dangerous electric shock. If you notice any damage, please contact the Weber Protect Team immediately. Never carry out repairs yourself. Use the device only as described in this manual.

Choking Hazard

Small parts, packaging material and protective films can be swallowed. Therefore, keep toddlers away from this device and the associated packaging material.

Danger from Damage to Property

Keep the Cardea 2 Video Doorbell away from the following external influences: Extreme Dust / Extreme Heat / Strong Vibrations / Extreme Humidity / Smoke.

If you need any assistance with the installation or setup of the Cardea 2 Video Doorbell, the Weber protect customer service team is always happy to help and assist. If you have any questions or need assistance, please don't hesitate to contact us:

info@weberprotect.com

Accessories



WP Micro SD-Card (64GB)

Save recorded video instantly to our optimized Weber Protect SD-Card, whenever a motion is detected or someone is ringing the doorbell



Batterie Chime (Wireless)

Full flexibility with our battery chime, thanks to the battery operation and a high range of up to 50 meters.



Apollo 2 Camera

One app, many devices!

Combine your Cardea 2 with as many Apollo 2 surveillance cameras as you like.

www.weberprotect.com

FAQ

Ich erhalte keine Push-Benachrichtigungen?

Überprüfen Sie in Ihrem Smartphone und App Einstellungen, ob Mitteilungen jederzeit und auch im Sperrbildschirm (Vorschau) übermittelt werden dürfen. Eventuell müssen Sie der App die notwendigen Berechtigungen erteilen. Stellen Sie sicher, dass Sie die Systembenachrichtigungen in den Benachrichtigungseinstellungen aktiviert haben (Siehe Seite: 35).

Die Video Türklingel verbindet sich nicht mit dem WLAN?

Überprüfen Sie Ihr WLAN Passwort (Netzwerkschlüssel). Gegebenenfalls müssen Sie die 5Ghz Frequenz in den Router Einstellungen abschalten.

Die Festverdrahtung mit dem Klingeltransformator funktioniert nicht?

Stellen Sie sicher, dass eine dauerhafte Stromspannung zwischen AC 12V-24V an der Video Türklingel anliegt und die Schrauben fest angebracht sind.

Wie verbinde ich die Video Türklingel mit meinem mechanischen Klingelgong?

Eine Verbindungsanleitung finden Sie auf Seite: 20

Warum höre ich Störsignale?

Störungen im Funkbetrieb können nicht ausgeschlossen werden (z.B. durch Elektromotoren, defekte Elektrogeräte, Bluetooth Geräte oder andere Sender). Solche Störungen können zu Verbindungsabbrüchen und Störgeräuschen führen. Auch Umwelteinflüsse wie Luftfeuchtigkeit oder bauliche Gegebenheiten (Beton/Stahl etc.) können den Funkbetrieb beeinflussen.

Mein Klingelgong klingelt nicht mehr?

Wenn der Klingelgong nicht mehr läutet kann dies an einer Verbindungsstörung liegen. In diesem Fall empfehlen wir Ihnen den Klingelgong in den Werkszustand zurück zu setzen (Seite: 17), und neu mit der Video Türklingel zu verbinden (Seite: 15).

A large teal oval shape centered on the page, containing contact information and a service promise.

Kontaktieren Sie uns:

+49 (0)30 318765100
info@weberprotect.com

Wir helfen Ihnen gerne!

www.weberprotect.com