

CREATE

MOI

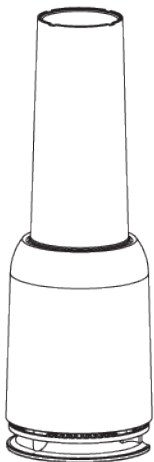

BLENDER WITH PORTABLE GLASS
BATIDORA CON VASO PORTÁTIL

USER MANUAL

INDEX

ENGLISH

Important safeguards	6
Components	8
Travel cup	8
Operation instructions	8
Polarized plug information	9
Blending tips	10
Cleaning and storing your blender	10

PORTUGUÊS

Instruções de segurança	16
Componentes	18
Copo de viagem	18
Instruções de utilização	18
Informação da tomada polarizada	19
Conselhos de utilização	20
Limpeza e armazenamento da sua batedeira	20

ESPAÑOL

Instrucciones de seguridad	11
Componentes	13
Vaso de viaje	13
Instrucciones de uso	13
Información sobre el enchufe polarizado	14
Consejos de uso	15
Limpieza y almacenamiento de la batidora	15

FRANÇAIS

Consignes de sécurité	21
Pièces	23
verre de voyage	23
Mode d'emploi	23
Information sur la fiche polarisée	24
Conseils d'utilisation	25
Nettoyage et stockage du mélangeur	25

INDEX

ITALIANO

Istruzioni di sicurezza	26
Modello	28
verre de voyage	28
Istruzioni d'uso	28
Informazioni sulla spina polarizzata	29
Consigli d'uso	30
Pulizia e conservazione del frullatore	30

NEDERLANDS

Beveiligingsinstructies	36
Componenten	38
reisglas	38
Gebruiksaanwijzing	38
Gepolariseerde stekkerinformatie	39
Gebruik tips	40
Je blender schoonmaken en opbergen	40

DEUTSCH

Sicherheitshinweise	31
Bestandteile	33
Reisebecher	33
Bedienungsanleitung	33
Information: gepolter stecker	34
Anwendungstipps	35
Reinigung und Aufbewahrung des Mixers	35

POLSKI

Instrukcje bezpieczeństwa	41
Składniki	43
Szklá podróznego	43
Instrukcja użycia	43
Informacje o wtyczce z polaryzacją	44
Użyj wskazówek	45
Czyszczenie i przechowywanie blendera	45

ENGLISH

Thank you for choosing our blender. Before using the appliance and to ensure the best use, carefully read these instructions.

The safety precautions enclosed herein reduce the risk of death, injury and electrical shock when correctly adhered to. Keep the manual in a safe place for future reference, along with the completed warranty card, purchase receipt and package. If applicable, pass these instructions on to the next owner of the appliance. Always follow basic safety precautions and accident-prevention measures when using an electrical appliance. We assume no liability for customer failing to comply with these requirements.

IMPORTANT SAFEGUARDS

When using any electrical appliance, basic safety precautions should always be observed, including the following:

- Do not unplug appliances by pulling from the cord; instead grab hold of the plug and disconnect it from the electrical outlet.
- Caution! To avoid risk of electric shock, never immerse the cord, plug or power base of the blender in water or other liquids.
- Do not allow the cord to hang over the side of the counter or table.
- Do not allow the cord to touch hot surfaces, including the stove.
- Never leave the appliance unattended while in use.
- Avoid contact with moving parts.
- Keep hands and utensils away from the precision blade while chopping or blending food to reduce the risk of severe personal injury or damage to the device.
- Blades are sharp! Handle with care.
- To avoid the risk of personal injury, never place the blade lid on the power base without having the cup properly attached.

- Do not attempt to bypass the interlock system that powers the unit on.
- Never blend hot liquids.
- Periodically inspect the cord and plug for damage. Do not operate any appliance with a damaged cord or plug. If the appliance malfunctions or is dropped or damaged in any manner, discontinue use and contact Customer Service for assistance in obtaining a replacement.
- Do not use outdoors or for commercial purposes. This appliance is intended for household use only.
- Always operate the blender on a flat level surface.
- Unplug the blender when it is not in use. Make sure the power base is unplugged before assembling, disassembling, adding additional parts, or cleaning.
- The use of attachments, including canning jars, not recommended or sold by the manufacturer may cause fire, electric shock or injury and will void the warranty.
- This appliance must not be used by children. Keep the device and its cable out of the reach of children.
- This appliance can be used by persons with reduced physical, sensory or mental capabilities or lack of experience and knowledge, provided they have been given adequate instruction or supervision on its operation and understand the hazards involved.

COMPONENTS

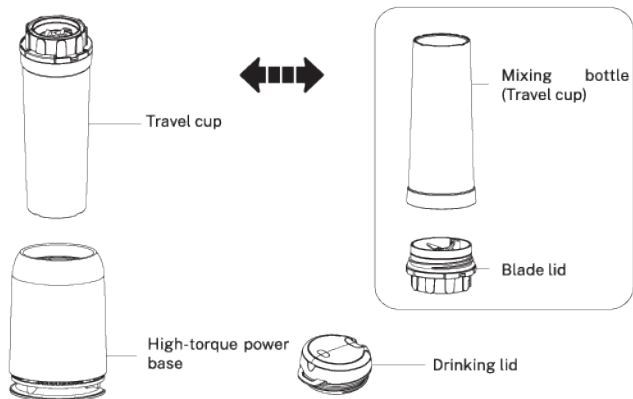

TRAVEL CUP

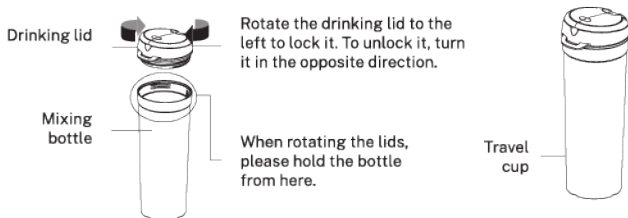

OPERATION INSTRUCTIONS

- THIS PRODUCT IS INTENDED FOR HOUSEHOLD USE ONLY.
- Do not run the Power Base for longer than 1 minute. If more blending is needed, wait 1 minute, then repeat the blending process in 1-minute intervals up to 3 times as needed to achieve the desired consistency.
- If more than three 1-minute blends are needed, allow the power base to cool for 2-3 minutes after the third session of blending beginning the next round.

1. Place the cup on a flat surface with the open end facing up. Fill the bottle with your favourite ingredients. Add the liquid of your choice up to the MAX line. (Liquid is required!).

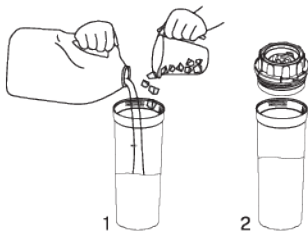

2. Twist the Blade Lid onto the Cup and hand tighten to make sure the vessel has been sealed.

3. Turn the travel cup upside-down, place it in the base vertically. Then make sure the cup fits properly on the base.

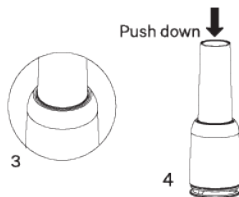

4. Turn the blender on by pressing the travel cup down. The blender will stop once you stop pressing the cup down.

5. Turn the travel cup to the upright position and place it on a flat surface. Replace the blade lid with the drinking lid. You can now take the travel cup with you throughout the day to stay hydrated.

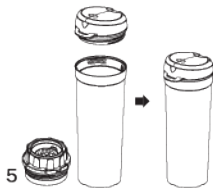

POLARIZED PLUG INFORMATION

This appliance has a polarized plug (one prong is wider than the other) to reduce the risk of electric shock. This plug will correctly fit in a polarized outlet only one way. If the plug does not fit fully in the outlet, reverse the plug. If it still does not fit, contact a qualified electrician. Do not modify the plug in any way, as doing so will void the warranty.

You may use an extension cord, if necessary, but make sure you follow these guidelines:

- The extension cord must be placed in such a way that there is no risk of it getting twisted or of anyone accidentally pulling it or tripping over it.
- The cord must not hang over the side of the counter or table, nor should it come in contact with hot surfaces. Keep away from the reach of children.

- This appliance comes with a thermal resettable fuse feature to prevent damage to the motor in the case of extreme overload. Should the unit shut off unexpectedly, unplug it and let it cool for at least 15 minutes before continuing.

Tip: After you've finished your drink, rinse out your travel cup and reuse it throughout the day for water or other cold liquids.

Note: For optimal performance we suggest starting with the fresh ingredients, then the frozen ones (greens and fruits). Add nuts, seeds, or other protein powder. Finally, load your liquids to the MAX line.

BLENDING TIPS

- You must always add a liquid before you blend your drink.
- Cut all firm fruits and vegetables into pieces no larger than 0,70" (1.8cm) to 1 inch (2.5cm).
- Don't overload the travel cup. If the motor stalls, turn the blender off immediately, unplug the unit and let it cool for at least 15 minutes. Then, remove a portion of the food and continue.
- This blender will not mash potatoes, whip egg whites or substitute dairy products, knead dough or grind raw meat.

CLEANING AND STORING YOUR BLENDER

IMPORTANT: Unplug the unit and use caution during cleaning. do not immerse the power base in water or any other liquids.

- Use a damp soft cloth, rag or sponge to wipe down the inside and outside of the Power Base. Wash the rest of the parts in warm, soapy water. Rinse properly and dry.
- All parts, except for the Power Base, are dishwasher-safe.
- After cleaning, put the blade lid on the travel cup and place it in the blender. Put it away along with the drinking lid.



In compliance with Directives: 2012/19/EU and 2015/863/EU on the restriction of the use of dangerous substances in electric and electronic equipment as well as their waste disposal. The symbol with the crossed dustbin shown on the package indicates that the product at the end of its service life shall be collected as separate waste. Therefore, any products that have reached the end of their useful life must be given to waste disposal centres specialising in separate collection of waste electrical and electronic equipment, or given back to the retailer at the time of purchasing new similar equipment, on a one for one basis. The adequate separate collection for the subsequent start-up of the equipment sent to be recycled, treated and disposed of in an environmentally compatible way contributes to preventing possible negative effects on the environment and health and optimises the recycling and reuse of components making up the apparatus. Abusive disposal of the product by the user involves application of the administrative sanctions according to the laws.

Gracias por elegir nuestra batidora. Lea detenidamente estas instrucciones antes de utilizar el aparato para asegurar su mejor uso.

Las medidas de seguridad aquí indicadas reducen el riesgo de incendio, descarga eléctrica y lesiones cuando se siguen correctamente. Guarde el manual en un lugar seguro para futuras referencias, así como la garantía, el recibo de compra y la caja. Si procede, entregue estas instrucciones al futuro propietario del electrodoméstico. Siempre siga las instrucciones básicas de seguridad y las medidas de prevención de riesgos cuando utilice un electrodoméstico eléctrico. No nos responsabilizamos de cualquier daño o perjuicio derivado del incumplimiento de estas indicaciones por parte del usuario.

INSTRUCCIONES DE SEGURIDAD

Al utilizar cualquier electrodoméstico, siempre se deben considerar precauciones básicas de seguridad, incluidas las siguientes:

- No desconecte los electrodomésticos tirando del cable, sujete el enchufe y desconéctelos de la toma de corriente.
- ¡Precaución! Para evitar el riesgo de descarga eléctrica, nunca sumerja el cable, el enchufe o la base del motor de la licuadora en agua u otros líquidos.
- No deje que el cable cuelgue por el borde de la mesa o de la encimera.
- No permita que el cable entre en contacto con superficies calientes ni fuego.
- Nunca deje el electrodoméstico desatendido durante su uso.
- Evite el contacto con piezas en movimiento.
- Mantenga sus manos y utensilios lejos de las cuchillas de corte mientras está utilizando la batidora para evitar el riesgo de lesiones graves o de que se estropee la batidora.
- ¡Las cuchillas están afiladas! Manéjelas con cuidado.

- Para evitar el riesgo de lesiones, nunca ponga la tapa con cuchillas en la base sin antes haber enroscado el vaso correctamente.
- No intente anular el sistema de bloqueo que alimenta la unidad.
- Nunca bata líquidos calientes.
- Revise periódicamente el cable y el enchufe en busca de daños. No opere ningún electrodoméstico con un cable o enchufe dañado. Si el electrodoméstico falla o se cae o se daña de cualquier forma, deje de usarlo. Contacte al Servicio de Postventa para que podamos ofrecerle una solución.
- No lo utilice en el exterior o para propósitos comerciales. Este electrodoméstico ha sido diseñado únicamente para uso particular.
- Utilice la batidora siempre en una superficie llana y nivelada.
- Desconecte la batidora cuando no esté utilizándola. Asegúrese de que la base está desconectada antes de montarla, desmontarla, añadir piezas adicionales o de su limpieza.
- El uso de accesorios no recomendados o vendidos por el fabricante puede causar incendios, choques eléctricos o heridas.
- Este aparato no debe ser utilizado por niños. Mantenga el aparato y su cable fuera del alcance de niños.
- Este aparato puede ser utilizado por personas cuyas capacidades físicas, sensoriales o mentales estén reducidas o tengan falta de experiencia y conocimiento, siempre y cuando sean supervisadas o hayan recibido una instrucción adecuada de su funcionamiento y entiendan el riesgo que entraña.

COMPONENTES



VASO DE VIAJE

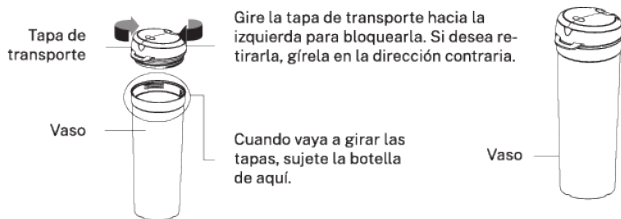

INSTRUCCIONES DE USO

- ESTE PRODUCTO ES ÚNICAMENTE PARA USO DOMÉSTICO
- No opere la batidora más de 1 minuto seguido. Si se necesita seguir batiendo, espere 1 minuto, luego repita el proceso en intervalos de 1 minuto hasta 3 veces según sea necesario, para lograr la consistencia deseada.
- Si necesitara seguir batiendo, deje que la Base del Motor se enfríe durante 2-3 minutos después de la tercera ronda antes de iniciar la siguiente serie.

1. Ponga el vaso en una superficie llana con el extremo que tiene la abertura hacia arriba. Llene la botella con sus ingredientes preferidos. Agregue líquido hasta la línea de MAX. (¡El líquido es indispensable!).

2. Enrosque la tapa de cuchillas en el vaso y apriételo bien para asegurarse de que el recipiente queda correctamente sellado.

3. Gire el vaso bocabajo y colóquelo en la base en posición vertical. Asegúrese de que el vaso encaja correctamente en la base.

4. Para encender la batidora, presione el vaso hacia abajo. Para pararla, deje de presionar el vaso.

5. Vuelva a poner el vaso bocarriba y déjelo en una superficie llana. Cambie la tapa con cuchillas por la tapa de transporte. Ahora se lo puede llevar con usted a donde vaya.

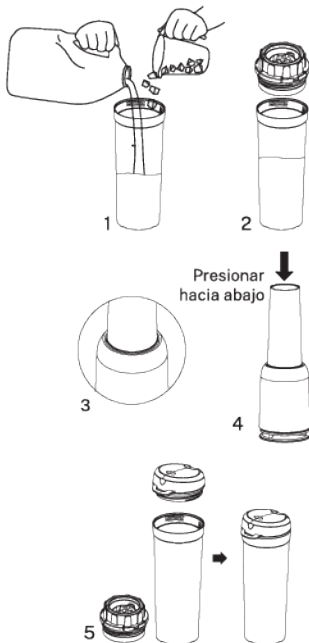

INFORMACIÓN SOBRE EL ENCHUFE POLARIZADO

Este electrodoméstico tiene un enchufe polarizado (un diente es más ancho que el otro) para reducir el riesgo de descarga eléctrica. Este enchufe entrará correctamente en una toma de corriente polarizada solo de una forma. Si el enchufe no entra completamente en la toma, dé la vuelta al enchufe. Si todavía no entra, contacte con un electricista cualificado. No modifique el enchufe de ninguna forma, esto anulará la garantía.

Puede utilizar un prolongador si fuera necesario, pero asegúrese de seguir estas indicaciones:

- El prolongador debe ir colocado de tal manera que no haya el riesgo de que se enrolle o de que alguien lo estire o se tropiece accidentalmente.
- El cable no debe colgar de la mesa o la encimera, ni entrar en contacto con super-

ficies calientes. Manténgalo alejado del alcance de los niños.

- Este electrodoméstico tiene un interruptor térmico interno que apaga la unidad cuando se sobrecalienta. Si la batidora se apagara, desconéctela y deje que se enfríe por lo menos 15 minutos antes de continuar.

Consejo: cuando se acabe el batido, enjuague el vaso y reutilícelo durante el día para agua u otros líquidos fríos.

Nota: Para un rendimiento óptimo, recomendamos que meta primero los ingredientes frescos y después los congelados (fruta y verdura). Después puede añadir nueces, semillas o proteína en polvo. Por último, vierta el líquido hasta la línea de MAX.

CONSEJOS DE USO

- Siempre debe añadir un líquido antes de batir los ingredientes.
- Corte todas las frutas y verduras firmes en trozos de entre 1.8cm y 2.5cm.
- No sobrecargue el vaso. Si el motor se para, apague la batidora inmediatamente, desconecte el electrodoméstico y deje que se enfríe por lo menos 15 minutos. Después retire un poco de cantidad y continúe.
- Esta batidora no hace puré de patatas, no bate huevos ni substitutos lácteos, no amasa ni pica carne.

LIMPIEZA Y ALMACENAMIENTO DE LA BATIDORA

IMPORTANTE: Desconecte la batidora y tenga cuidado cuando la limpie. No la sumerja en agua u otros líquido.

- Utilice un trapo húmedo o una esponja suave para limpiar el interior y el exterior de la Base del Motor. Limpie el resto de partes con agua tibia y jabón. Enjuáguelas bien y séquelas.
- Todas las partes excepto la Base del Motor son aptas para el lavavajillas.
- Después de limpiar su batidora, enrosque la tapa con cuchillas en el vaso y colóquelo en la batidora. Guárdelo junto con la tapa de transporte.



Según las Directrices Europeas 2012/19/EU y 2015/863/EU, relativas a la reducción del uso de sustancias peligrosas en los aparatos eléctricos, además del desecho de residuos. El símbolo tachado del contenedor que se encuentra en el packaging indica la obligación de que el producto, al final de su vida útil, deberá depositarse en un lugar separado de los demás residuos. Por lo tanto el usuario deberá entregar el aparato, cuando deje de utilizarse, a los adecuados centro de recogida diferenciada de residuos electrónicos y electro técnicos, o deberá devolverlo al vendedor en el momento de compra de un nuevo aparato de tipo equivalente, uno o cambio de otro. La adecuada recogida diferenciada del aparato inutilizado para los sucesivos procesos ambientalmente compatibles de reciclaje, tratamiento y desecho, contribuye a evitar posibles efectos negativos en el medio ambiente y en la salud, y favorece el reciclaje de los materiales de los que se compone el aparato. El desecho abusivo del producto por parte del usuario implica la aplicación de las sanciones previstas por la ley.

Obrigado por escolher a nossa batedeira. Leia atentamente estas instruções antes de utilizar o aparelho para assegurar o seu melhor uso.

As medidas de segurança aqui indicadas, quando seguidas corretamente, reduzem o risco de incêndio, de descarga elétrica e de lesões. Guarde o manual num lugar seguro, para referência futura, assim como a garantia, o recibo de compra e a caixa. Se for conveniente, entregue estas instruções ao futuro proprietário do eletrodoméstico. Aquando da utilização do eletrodoméstico elétrico, siga sempre as instruções básicas de segurança e as medidas de prevenção de riscos. Não nos responsabilizamos por qualquer dano ou prejuízo derivado do incumprimento destas indicações por parte do utilizador.

INSTRUÇÕES DE SEGURANÇA

Ao utilizar qualquer eletrodoméstico, devem ser sempre consideradas as precauções básicas de segurança, incluindo as seguintes:

- Não desligue os eletrodomésticos puxando o cabo, segure na tomada e desligue-os da tomada.
- Precaução! Para evitar o risco de descarga elétrica, nunca submerja o cabo, a tomada ou a base do motor da liquidificadora em água ou outros líquidos.
- Não deixe o cabo pendurado sobre a extremidade da mesa ou bancada.
- Não permita que o cabo entre em contacto com superfícies quentes nem fogo.
- Nunca deixe o eletrodoméstico desatendido durante a sua utilização.
- Evite o contacto com peças em movimento.
- Mantenha as suas mãos e utensílios longe das lâminas de corte enquanto estiver a utilizar a batedeira para evitar o risco de lesões graves ou que se estrague a batedeira.

- . As lâminas estão afiadas! Manuseie com cuidado.
- . Para evitar o risco de lesões, nunca ponha a tampa com lâminas na base sem antes ter enroscado o copo corretamente.
- . Não tente anular o sistema de bloqueio que alimenta a unidade.
- . Nunca bata líquidos quentes.
- . Analise e procure com regularidade danos no cabo e na tomada. Não utilize nenhum eletrodoméstico com um cabo ou tomada danificada. Se o eletrodoméstico falhar, cair ou, de qualquer forma, se danificar, deixe de utilizá-lo. Contacte o Serviço pós-venda para que possamos oferecer uma solução.
- . Não o utilize no exterior ou para propósitos comerciais. Este eletrodoméstico foi concebido unicamente para utilização particular.
- . Utilize a batedeira sempre numa superfície plana e nivelada.
- . Desligue a batedeira quando não a estiver a utilizar. Assegure-se de que a base está desligada antes de montar, desmontar, acrescentar peças adicionais ou da sua limpeza.
- . O uso de acessórios não recomendados ou vendidos pelo fabricante pode causar incêndios, choques elétricos ou feridas.
- . Este aparelho não deve ser utilizado por crianças. Mantenha o dispositivo e seu cabo fora do alcance de crianças.
- . Este aparelho pode ser utilizado por pessoas com capacidades físicas, sensoriais ou mentais reduzidas ou com falta de experiência e conhecimento, desde que tenham recebido instruções ou supervisão adequadas sobre o seu funcionamento e compreendam os perigos envolvidos.

COMPONENTES

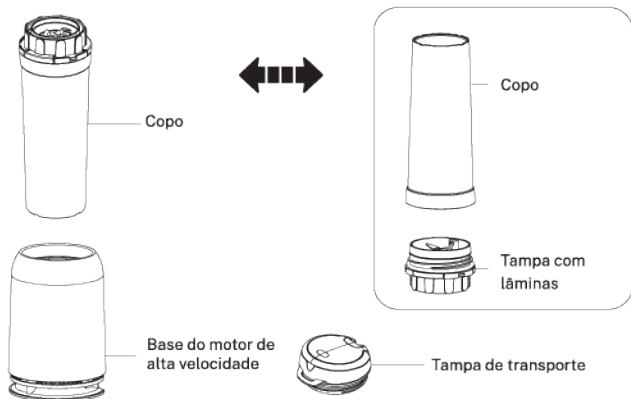

COPO DE VIAGEM

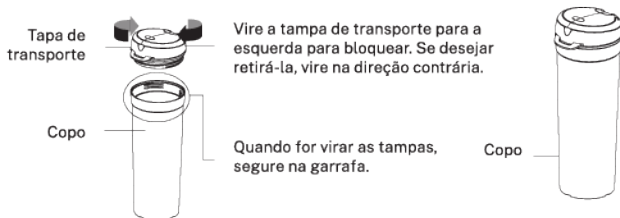

INSTRUÇÕES DE UTILIZAÇÃO

- ESTE PRODUTO DESTINA-SE UNICAMENTE A UTILIZAÇÃO DOMÉSTICA.
- Não utilize a batedeira durante mais de 1 minuto seguido. Se precisar de continuar a bater, espere 1 minuto, depois repita o processo em intervalos de 1 minuto até 3 vezes, conforme necessário, para conseguir a consistência desejada.
- Se precisar de continuar a bater, deixe que a Base do Motor arrefeça durante 2-3 minutos depois da terceira ronda antes de iniciar a seguinte série.

1. Coloque o copo numa superfície plana com a extremidade que tem a abertura para cima. Encha a garrafa com os seus ingredientes preferidos. Deite líquido até à linha de MAX. (O líquido é indispensável!).

2. Enrosque a tampa de lâminas no copo e aperte bem para se assegurar de que o recipiente fica corretamente selado.

3. Vire o copo para cima e coloque na base numa posição vertical. Assegure-se de que o copo encaixa corretamente na base.

4. Para ligar a batedeira, pressione o copo para baixo. Para parar, deixe de pressionar o copo.

5. Volte a virar o copo para cima e deixe-o numa superfície plana. Troque a tampa com lâminas pela tampa de transporte. Agora poderá levá-lo consigo para onde quiser.

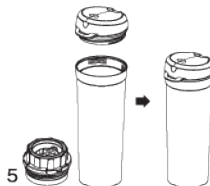
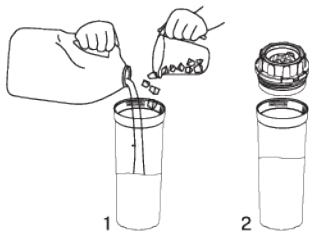

INFORMAÇÃO DA TOMADA POLARIZADA

Este eletrodoméstico tem uma tomada polarizada (um dente é mais largo que o outro) para reduzir o risco de descarga elétrica. Esta tomada só entrará corretamente numa tomada polarizada de uma forma. Se a tomada não entrar completamente, dê a volta à tomada. Se continuar sem entrar, contacte um eletricista qualificado. Não modifique a tomada de nenhuma forma, isto anulará a garantia.

Pode utilizar um prolongador, se for necessário, mas assegure-se de seguir estas indicações:

- O prolongador deve ser colocado de maneira a que não haja o risco de se enrolar ou de alguém o esticar ou tropeçar acidentalmente.
- O cabo não deve ficar pendurado na mesa ou na bancada, nem entrar em contacto com superfícies quentes. Mantenha-o afastado do alcance das crianças.

- Este eletrodoméstico tem um interruptor térmico interno que desliga o aparelho quando sobreaquece. Se a batedeira se desligar, desligue-a da tomada e deixe arrefecer durante, pelo menos, 15 minutos antes de continuar.

Conselho: quando acabar o batido, enxague o copo e reutilize-o durante o dia para água ou outros líquidos frios.

Nota: Para um rendimento ótimo, recomendamos que meta primeiro os ingredientes frescos e depois os congelados (fruta e legumes). Depois pode acrescentar nozes, sementes ou proteína em pó. Por último, verta o líquido até à linha de MAX.

CONSELHOS DE UTILIZAÇÃO

- Deve acrescentar sempre um líquido antes de bater os ingredientes.
- Corte todas as frutas e legumes firmes em pedaços entre 1,8 cm e 2,5 cm.
- Não sobrecarregue o copo. Se o motor parar, desligue imediatamente a batedeira, desligue o eletrodoméstico e deixe arrefecer durante, pelo menos, 15 minutos. Depois retire um pouco de quantidade e continue.
- Esta batedeira não faz puré de batatas, não bate ovos nem substitutos lácteos, não amassa nem pica carne.

LIMPEZA E ARMAZENAMENTO DA SUA BATEDEIRA

IMPORTANTE: Desligue a batedeira e tenha cuidado quando limpar. não a submerja em água ou outros líquidos.

- Utilize um pano húmido ou uma esponja suave para limpar o interior e o exterior da base do motor. Limpe o resto das peças com água morna e sabão. Enxague-as bem e seque.
- Todas as peças, exceto a Base do Motor, podem ir à máquina lava-loiça.
- Depois de limpar a sua batedeira, enrosque a tampa com lâminas no copo e coloque-o na batedeira. Guarde junto com a tampa de transporte.



De acordo com as Directrizes Europeias 2012/19/EU e 2015/863/EU, relativas á redução do uso de substâncias perigosas nos aparelhos eléctricos, além dos resíduos. O símbolo riscado do contentor que está no packaging indica a obrigação de que o producto, ao final da sua vida útil, deverá depositar-se num lugar separado aos demais resíduos. Por tanto o usuário deverá entregar o aparelho, quando deixe de usar-se, aos adequados centros de recolha diferenciada de resíduos electrónicos e electro-técnicos, ou deverá devolvê-lo ao vendedor no momento de compra de um novo aparelho de tipo equivalente, um a troca de outro. A adequada recolha diferenciada do aparelho inutilizado para os sucessivos processos ambientalmente compatíveis de reciclagem, tratamento e resíduos, contribui a evitar possíveis efeitos negativos no meio-ambiente e na saúde, e favorece a reciclagem dos materiais dos que se compõe o aparelho. O descarte abusivo do producto por parte do usuário implica a aplicação das sanções previstas pela lei.

Merci d'avoir choisi notre mixeur. Veuillez lire attentivement ces instructions avant d'utiliser l'appareil pour assurer son bon fonctionnement.

Les mesures de sécurité indiquées ici, réduisent les risques d'incendie, d'électrocution et de blessures si elles sont correctement suivies. Conservez le manuel dans un endroit sûr pour pouvoir le consulter ultérieurement, ainsi que la garantie, le bon de commande et la boîte. Si nécessaire, donnez ces instructions au futur propriétaire de l'appareil. Respectez toujours les consignes de sécurité et les mesures de prévention des risques lorsque vous utilisez un appareil électrique. Nous ne sommes pas responsables des dommages ou blessures résultant du non-respect de ces instructions par l'utilisateur.

CONSIGNES DE SÉCURITÉ

Lors de l'utilisation d'un appareil électronique, il faut toujours prendre en compte les précautions de sécurité basiques, et notamment les suivantes :

- Ne débranchez pas les appareils en tirant sur le câble, tenez la fiche et débranchez-les de la prise de courant.
- Attention ! Afin d'éviter tout risque de choc électrique, n'immergez jamais le cordon, la fiche ou la base moteur dans l'eau ou d'autres liquides.
- Ne laissez pas le câble pendre du bord de la table ou du plan de travail.
- Ne pas laisser le cordon d'alimentation en contact avec des surfaces chaudes comme une plaque de cuisson.
- Ne laissez jamais l'électroménager sans surveillance pendant son utilisation.
- Évitez le contact avec les pièces en mouvement.
- Gardez vos mains et vos ustensiles loin des lames en acier lorsque vous utilisez le mixeur afin d'éviter les risques de blessures graves ou d'endommager le mixeur.

- Les lames sont affilées ! Manipulez-les avec soin.
- Pour éviter tout risque de blessure, ne jamais placer le couvercle avec les lames sur la base sans visser correctement le gobelet.
- N'essayez pas de neutraliser le système de blocage qui alimente l'unité.
- Ne jamais battre des liquides chauds.
- Vérifiez périodiquement que le cordon et la fiche ne sont pas endommagés. N'utilisez pas d'appareils dont le cordon ou la fiche est endommagé. Si l'appareil tombe en panne, tombe ou est endommagé, cessez de l'utiliser. Contactez le service après-vente afin que nous puissions vous proposer une solution.
- Ne l'utilisez pas à l'extérieur ou à des fins commerciales. Cet appareil est destiné à un usage uniquement domestique.
- Utilisez toujours le mixeur sur une surface plane et horizontale.
- Débranchez l'appareil quand il n'est pas utilisé. Assurez-vous que l'appareil est débranché avant de l'assembler, de le déplacer, d'ajouter des pièces supplémentaires ou de le nettoyer.
- L'utilisation d'accessoires non recommandés ou non vendus par le fabricant peut provoquer un incendie, un choc électrique ou des blessures.
- Cet appareil ne doit pas être utilisé par des enfants. Gardez l'appareil et son câble hors de portée des enfants.
- Cet appareil peut être utilisé par des personnes ayant des capacités physiques, sensorielles ou mentales réduites ou un manque d'expérience et de connaissances, à condition qu'elles aient reçu des instructions ou une supervision adéquates sur son fonctionnement et qu'elles comprennent les risques encourus.

PIÈCES

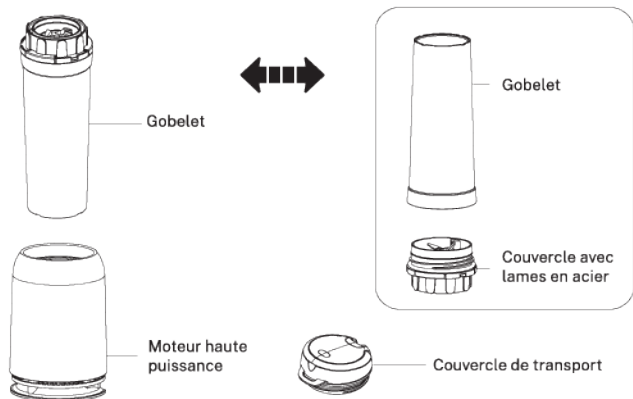

VERRE DE VOYAGE

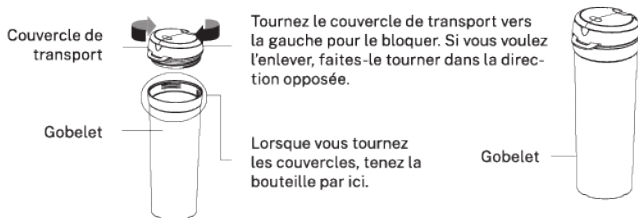

MODE D'EMPLOI

- **CE PRODUIT EST DESTINÉ À UN USAGE DOMESTIQUE SEULEMENT**
- Ne pas utiliser le mixeur pendant plus d'une minute consécutive. Si vous avez encore besoin de battre, attendez 1 minute, puis répétez le processus à intervalles de 1 minute jusqu'à 3 fois au besoin pour obtenir la consistance désirée.
- Si d'autres extractions sont nécessaires, laissez refroidir la base du moteur pendant 2 à 3 minutes après la troisième extraction avant de commencer la série suivante.

1. Placez le gobelet sur une surface plane, l'extrémité de l'ouverture du verre vers le haut. Remplissez la bouteille avec vos ingrédients préférés. Ajoutez du liquide jusqu'à la ligne MAX. (Le liquide est indispensable !).

2. Vissez le couvercle avec les lames sur le gobelet et serrez fermement pour vous assurer que le récipient est bien fermé.

3. Tournez le gobelet vers le bas et placez-le sur la base en position verticale. Assurez-vous que le gobelet rentre correctement dans la base.

4. Pour allumer le mixeur, appuyez sur le gobelet. Pour l'arrêter, arrêtez d'appuyer sur celui-ci.

5. Replacez le gobelet vers le haut et laissez-le sur une surface plane. Remplacez le couvercle avec les lames par le couvercle de transport. Maintenant, vous pouvez l'emporter avec vous où que vous alliez.

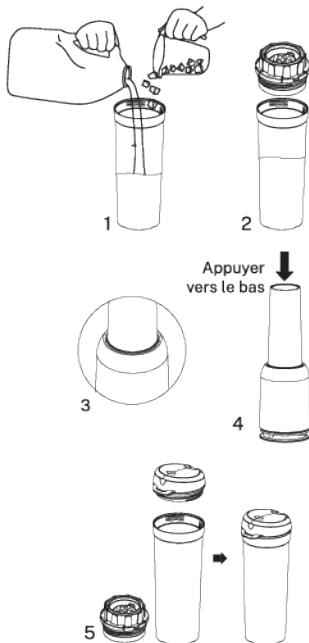

INFORMATION SUR LA FICHE POLARISÉE

Cet appareil est muni d'une fiche polarisée (une broche est plus large que l'autre) pour réduire le risque de choc électrique. Cette fiche s'insère correctement dans une prise polarisée que dans un sens. Si la fiche ne s'insère pas complètement dans la prise électrique, tournez-la. S'il ne rentre toujours pas, contactez un électricien qualifié. Ne pas modifier la prise, cela annulerait la garantie.

Vous pouvez utiliser une rallonge si nécessaire, mais assurez-vous de suivre ces instructions

- La rallonge doit être placée de telle façon qu'il n'y ait aucun risque de s'enrouler, de s'étirer ou de trébucher accidentellement.
- Le câble ne doit pas pendre de la table ou du plan de travail ni entrer en contact avec des surfaces chaudes. Gardez-le éloigné des enfants.

- Cet électroménager est muni d'un interrupteur thermique interne qui éteint l'appareil lorsqu'il surchauffe. Si le mixeur s'éteint, débranchez-le et laissez-le refroidir pendant au moins 15 minutes avant de continuer.

Conseil : Lorsque le mélange est terminé, rincez le verre et réutilisez-le pendant la journée pour l'eau ou d'autres liquides froids.

Note : Pour une meilleure prestation, nous vous recommandons de mettre d'abord les ingrédients frais, puis les ingrédients congelés (fruits et légumes). Ensuite, vous pouvez ajouter des noix, des graines ou de la poudre de protéines. Enfin, versez le liquide jusqu'à la ligne MAX.

CONSEILS D'UTILISATION

- Vous devriez toujours ajouter un liquide avant de battre les ingrédients.
- Coupez tous les fruits et légumes en morceaux de 1,8 cm à 2,5 cm.
- Ne surchargez pas le verre. Si le moteur s'arrête, éteignez immédiatement le mixeur, débranchez l'appareil et laissez-le refroidir pendant au moins 15 minutes. Puis videz-le un peu et continuez.
- Ce mixeur ne fait pas de purée de pommes de terre, ne bat pas d'œufs ou de substituts de produits laitiers, ne pétrit pas et ne coupe pas la viande.

NETTOYAGE ET STOCKAGE DU MÉLANGEUR

IMPORTANT : Déconnectez le mixeur et faites attention lors du nettoyage. ne pas immerger dans l'eau ou d'autres liquides.

- Utilisez un drap humide ou une éponge douce pour nettoyer l'intérieur et l'extérieur de la Base du Moteur. Nettoyez le reste des pièces avec de l'eau tiède et du savon. Rincez-les et séchez-les bien.
- Toutes les pièces, hors la base du moteur, sont compatibles avec le lave-vaisselle.
- Après avoir nettoyé votre mixeur, vissez le couvercle avec les lames sur le verre et placez-le sur le mixeur. Rangez-le avec le couvercle de transport.



Selon les Directives européennes 2012/19/EU et 2015/863/EU, relatives à la limitation de l'utilisation de substances dangereuses dans les équipements électriques, et à l'élimination des déchets. Le symbole de la poubelle rayée qui se trouve sur l'emballage indique l'obligation d'éliminer le produit, à la fin de sa vie utile, dans un endroit séparé des autres déchets. Par conséquent, l'utilisateur doit remettre l'appareil, lorsqu'il cesse d'être utilisé, dans un centre de collecte sélective de déchets électroniques et électro-techniques approprié, ou doit le restituer au vendeur au moment de l'achat d'un nouvel appareil similaire. La collecte sélective et adéquate de l'appareil inutilisé pour les différents procédés de recyclage, traitement et déchets écologiquement compatibles, contribue à éviter de possibles impacts négatifs sur l'environnement et la santé, et favorise le recyclage des matériaux composant l'appareil. Jeter le produit de façon abusive entraîne l'application des sanctions prévues par la loi.

Grazie per aver scelto il nostro frullatore. Si prega di leggere attentamente le seguenti istruzioni prima di utilizzare il dispositivo per garantirne un uso ottimale. Se rispettate, le misure di sicurezza di seguito riportate riducono il rischio di incendi, scosse elettriche e lesioni. È necessario conservare il manuale in un luogo sicuro per referenze future insieme alla garanzia, la ricevuta di pagamento e lo scatolo.

Se si tratta di un regalo, raccomandiamo di consegnare le istruzioni al futuro proprietario dell'elettrodomestico. Seguire sempre le istruzioni basiche di sicurezza e le misure di prevenzione da attuare quando si utilizza un elettrodomestico. L'azienda non si assume la responsabilità di qualunque danno derivato dall'inadempimento di queste indicazioni da parte dell'utente.

ISTRUZIONI DI SICUREZZA

Questo si utilizza l'elettrodomestico, è necessario tenere in considerazione alcune precauzioni basiche di sicurezza incluse le seguenti:

- Non scollegare gli elettrodomestici tirando il cavo: afferrare la spina e disconnetterlo dalla presa.
- Attenzione! Per evitare il rischio di scossa elettrica, non immergere mai il cavo, la spina o la base del motore del frullatore in acqua o altri liquidi.
- Non lasciare pendere il cavo sul bordo del tavolo o del piano della cucina.
- Non lasciare l'elettrodomestico incustodito durante il suo uso.
- Evitare il contatto con componenti dell'elettrodomestico in movimento.
- Tenere le mani e gli utensili lontani dalle lame quando si utilizza il frullatore per evitare il rischio di lesioni gravi o che si danneggi.
- Le lame sono affilate! Maneggiarle con attenzione.

- Per evitare il rischio di lesioni, mai tappare il bicchiere con il coperchio con le lame senza prima aver avvitato il bicchiere correttamente.
- Non tentare di mettere fuori uso il sistema di blocco che alimenta l'unità.
- Non frullare liquidi caldi.
- Controllare quotidianamente il cavo e la spina per verificare che non vi siano danni. Non utilizzare l'elettrodomestico con il cavo o la spina danneggiati. Se l'elettrodomestico non funziona o cade o si danneggia in qualunque maniera, smettere di usarlo. Contattare il servizio Post-vendita affinché possa offrire una soluzione.
- Non utilizzare in ambienti esterni o a scopi commerciali. Questo elettrodomestico è pensato per un uso esclusivamente domestico.
- Utilizzare sempre il frullatore su una superficie piana e livellata.
- Scollegare il frullatore quando non lo si utilizza. Assicurarsi che la base sia scollegata prima di montarlo, smontarlo, aggiungere componenti aggiuntivi o pulirlo.
- L'uso degli accessori non raccomandati o venduti dal fabbricante può provocare incendi, circuiti elettrici o ferite.
- Questo apparecchio non deve essere utilizzato da bambini. Tenere il dispositivo e il relativo cavo fuori dalla portata dei bambini.
- Questo apparecchio può essere utilizzato da persone con ridotte capacità fisiche, sensoriali o mentali o prive di esperienza e conoscenza, a condizione che abbiano ricevuto istruzioni o supervisione adeguate sul suo funzionamento e comprendano i rischi connessi.

MODELLO

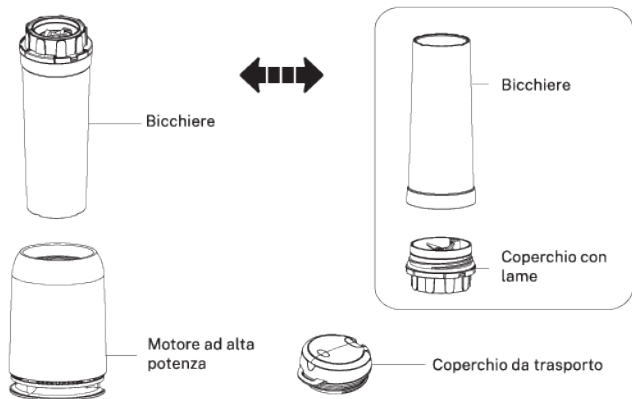

VERRE DE VOYAGE

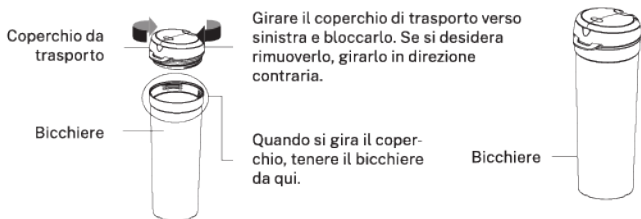

ISTRUZIONI D'USO

- **QUESTO PRODOTTO È PENSATO SOLO PER UN USO DOMESTICO**
- Non tenere il pulsante premuto per più di un minuto. Se si ha bisogno di frullare ancora, attendere 1 minuto e poi ripetere il processo a intervalli di 1 minuto fino a 3 volte consecutive per ottenere la consistenza desiderata.
- Se si necessita di una consistenza ancora più liquida, lasciare raffreddare la Base del Motore per 2-3 minuti dopo la terza fase del processo prima di ricominciare la serie.

1. Appoggiare il bicchiere su una superficie piana con l'estremo aperto verso l'alto. Riempire il bicchiere con gli ingredienti desiderati. Aggiungere un liquido fino alla linetta MAX. (Il liquido è indispensabile).
2. Avvitare il coperchio con le lame al bicchiere e stringere bene per assicurarsi che il recipiente sia correttamente sigillato.
3. Girare il bicchiere sottosopra e incastrarlo alla base in posizione verticale. Assicurarsi che il bicchiere si incastri correttamente alla base.
4. Per accendere il frullatore, fare pressione sul bicchiere verso il basso. Per fermarlo, smettere di fare pressione sul bicchiere.
5. Porre nuovamente il bicchiere sottosopra e appoggiarlo su una superficie piana. Sostituire il coperchio con le lame con quello da trasporto. Adesso si può portare dove si desidera.

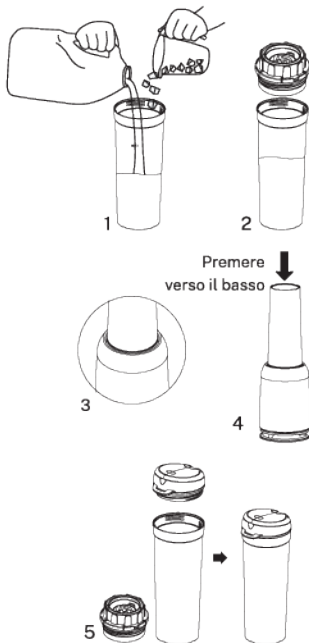

INFORMAZIONI SULLA SPINA POLARIZZATA

Questo elettrodomestico ha una spina polarizzata (un contatto è più grosso dell'altro) per ridurre il rischio di scossa elettrica. Questa spina entrerà correttamente in una presa di corrente polarizzata solo in un modo. Se la spina non entra completamente nella presa, ruotarla fino a che i contatti combacino con la presa. Se ancora non entra, contattare un elettricista qualificato. Non modificare la spina in nessun modo in quanto ciò comporterebbe la perdita della garanzia.

È possibile utilizzare una prolunga, se necessario, ma assicurarsi di seguire le seguenti indicazioni:

- La prolunga deve essere collocata in modo che non esista il rischio che si attorcigli o che qualcuno la stacchi o vi inciampi accidentalmente.

- Il cavo non deve pendere dal tavolo o dal piano cucina, né entrare in contatto con superfici calde. Mantenere lontano dalla portata dei bambini.
- Questo elettrodomestico ha un interruttore termico interno che spegne il prodotto quando si surriscalda. Se il frullatore si spegne improvvisamente, lasciare che si raffreddi per circa 15 minuti prima di continuare.

Consiglio: una volta finito il frullato, sciacquare il bicchiere e riutilizzarlo durante il giorno per acqua o altri liquidi freddi.

Nota: Per un rendimento ottimale, si raccomanda di mettere prima gli ingredienti freschi e poi quelli congelati (frutta e verdura). Successivamente, aggiungere noci, semi o proteine in polvere. Infine, versare il liquido fino alla linetta MAX.

CONSIGLI D'USO

- Bisogna sempre aggiungere un liquido prima di frullare gli ingredienti.
- Tagliare tutta la frutta e la verdura in pezzi di grandezza tra 1.8cm e 2.5cm.
- Non sovraccaricare il bicchiere. Se il motore si ferma, spegnere immediatamente il frullatore, scollegare l'elettrodomestico e lasciare che si raffreddi per circa 15 minuti. Dopodiché, rimuovere una parte del contenuto e continuare.
- Questo frullatore non può essere utilizzato per preparare un purè di patate, battere uova o latticini, impastare o tritare la carne.

PULIZIA E CONSERVAZIONE DEL FRULLATORE

IMPORTANTE: Scollegare il frullatore e fare attenzione durante la pulizia. non sommergerlo in acqua o in altri liquidi.

- Utilizzare un panno umido o una spugna soffice per pulire l'interno e l'esterno della Base del Motore. Pulire il resto dei componenti con acqua calda e sapone. Sciacquare bene e Asciugare.
- Tutti i componenti eccetto la Base del Motore possono essere lavati in lavastoviglie.
- Dopo aver pulito il frullatore, avvitare il coperchio con le lame al bicchiere e collocarlo sul frullatore. Conservarlo insieme al coperchio da trasporto.



Secondo le direttive europee 2012/19/EU e 2015/863/EU sulla riduzione dell'uso di sostanze pericolose nelle apparecchiature elettriche e sullo smaltimento dei rifiuti. Il simbolo barrato sul contenitore sulla confezione indica l'obbligo che il prodotto, al termine della sua vita utile, deve essere smaltito separatamente dagli altri rifiuti. L'utente deve quindi restituire il dispositivo, quando non è più in uso, all'apposito centro di raccolta differenziata per i rifiuti elettronici ed elettrotecnici, oppure restituirlo al venditore al momento dell'acquisto di un nuovo dispositivo di tipo equivalente, uno o sostituzione dell'altro. Un'adeguata raccolta differenziata del dispositivo non utilizzato per i successivi processi di riciclaggio, trattamento e smaltimento compatibili con l'ambiente contribuisce ad evitare possibili effetti negativi sull'ambiente e sulla salute e favorisce il riciclaggio dei materiali di cui il dispositivo è composto. Lo smaltimento abusivo del prodotto da parte dell'utente implica l'applicazione delle sanzioni previste dal codice penale.

Danke für Ihr Vertrauen und dass Sie sich für unseren Mixer entschieden haben. Für die beste Nutzung bitten wir Sie diese Gebrauchsanleitung sorgfältig vor Gebrauch des Gerätes zu lesen. Bei sachgemäßer Anwendung reduzieren die hier aufgeführten Sicherheitsmaßnahmen die Gefahr von Bränden, Stromschlägen und Verletzungen.

Bewahren Sie diese Anleitung, die Garantie und die Rechnung an einem sicheren Ort auf, falls Sie diese in Zukunft benötigen. Wenn zutreffend überreichen Sie diese Anleitung an den nächsten Besitzer des Gerätes.

SICHERHEITSHINWEISE

Bei der Verwendung von Geräten sollten immer grundlegende Sicherheitsvorkehrungen beachtet werden, einschließlich der folgenden:

- Um das Gerät auszustecken, nicht am Kabel ziehen, den Stecker halten und aus der Steckdose ziehen.
- Vorsicht! Um die Gefahr eines Stromschlags zu vermeiden, tauchen Sie das Kabel, den Stecker oder den Motor niemals in Wasser oder andere Flüssigkeiten.
- Lassen Sie das Kabel nicht von der Tisch- oder Arbeitsplattenkante hängen.
- Lassen Sie das Kabel nicht mit heißen Oberflächen, einschließlich Öfen, in Berührung kommen.
- Lassen Sie das Gerät niemals unbeaufsichtigt.
- Kontakt mit beweglichen Teilen vermeiden.
- Um das Risiko schwerer Verletzungen oder Beschädigungen des Mixers zu vermeiden, halten Sie Ihre Hände und Utensilien von den Schneidmessern fern.
- Die Klingen sind scharf! Gehen Sie vorsichtig damit um.
- Um die Verletzungsgefahr zu vermeiden, setzen Sie den Deckel mit den Klingen niemals ein, ohne den Becher richtig einzuschrauben.

- Versuchen Sie nicht, das Verriegelungssystem, das das Gerät mit Strom versorgt, außer Kraft zu setzen.
- Niemals heiße Flüssigkeiten mixen.
- Überprüfen Sie regelmäßig das Kabel und den Stecker auf Beschädigungen. Betreiben Sie keine Geräte mit beschädigtem Kabel oder Stecker. Wenn das Gerät ausfällt oder herunterfällt oder in irgendeiner Weise beschädigt ist, benutzen Sie dieses nicht mehr. Kontaktieren Sie den Kundendienst, damit wir Ihnen eine Lösung anbieten können.
- Verwenden Sie es nicht im Außenbereich oder für kommerzielle Zwecke. Dieses Gerät ist nur für den privaten Gebrauch bestimmt.
- Verwenden Sie den Mischer immer auf einer ebenen und geraden Unterlage.
- Schalten Sie den Mischer bei Nichtgebrauch aus. Vergewissern Sie sich, dass der Sockel getrennt ist, bevor Sie ihn montieren, auseinanderbauen, zusätzliche Teile hinzufügen oder reinigen.
- Die Verwendung von nicht vom Hersteller empfohlenem oder verkauftem Zubehör kann zu Bränden, Stromschlägen oder Verletzungen führen.
- Dieses Gerät darf nicht von Kindern benutzt werden. Bewahren Sie das Gerät und sein Kabel außerhalb der Reichweite von Kindern auf.
- Dieses Gerät kann von Personen mit eingeschränkten körperlichen, sensorischen oder geistigen Fähigkeiten oder Mangel an Erfahrung und Wissen verwendet werden, vorausgesetzt, sie wurden angemessen in den Betrieb eingewiesen oder beaufsichtigt und verstehen die damit verbundenen Gefahren.

BESTANDTEILE

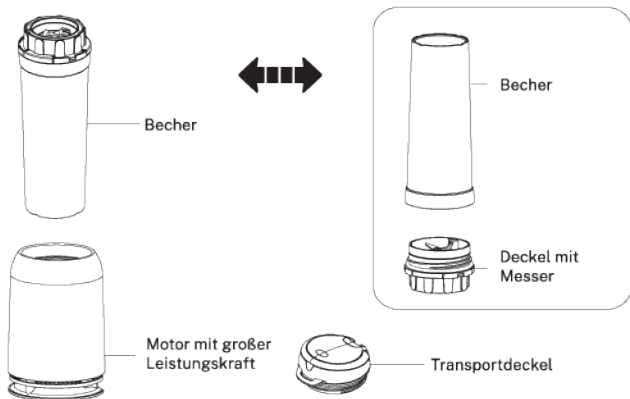

REISEBECHER

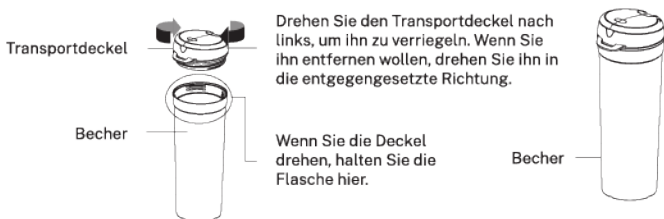

BEDIENUNGSANLEITUNG

- DIESES PRODUKT IST NUR FÜR DEN HAUSEIGENEN GEBRAUCH BESTIMMT.
- Den Mixer nicht länger als 1 Minute kontinuierlich in Betrieb halten. Wenn weiteres Mixen erforderlich ist, warten Sie 1 Minute, dann wiederholen Sie den Vorgang in Abständen von 1 Minute bis zu 3 Mal, um die gewünschte Konsistenz zu erreichen.
- Wenn weitere Extraktionen erforderlich sind, lassen Sie die Motorbasis nach der dritten Extraktion 2-3 Minuten abkühlen, bevor Sie die nächste Serie starten.

1. Stellen Sie das Glas mit dem Ende der Glasöffnung nach oben auf eine ebene Fläche. Füllen Sie die Flasche mit Ihren Lieblingszutaten. Flüssigkeit bis zur MAX-Linie zugeben. (Flüssigkeit ist unbedingt erforderlich!).
2. Schrauben Sie den Messerdeckel auf den Becher und ziehen Sie ihn fest an, um sicherzustellen, dass der Behälter richtig verschlossen ist.
3. Drehen Sie den Becher um und stellen Sie ihn aufrecht auf den Sockel. Achten Sie darauf, dass die Kerbe am Glas mit der Kerbe am Sockel übereinstimmt.
4. Um den Mischer einzuschalten, drücken Sie auf den Becher. Zum Ausschalten lassen Sie den Becher wieder los.
5. Drehen Sie den Becher wieder nach Oben und lassen Sie ihn auf einer ebenen Fläche liegen. Setzen Sie den Messerdeckel mit dem Transportdeckel wieder ein. Jetzt können Sie ihn überallhin mitnehmen.

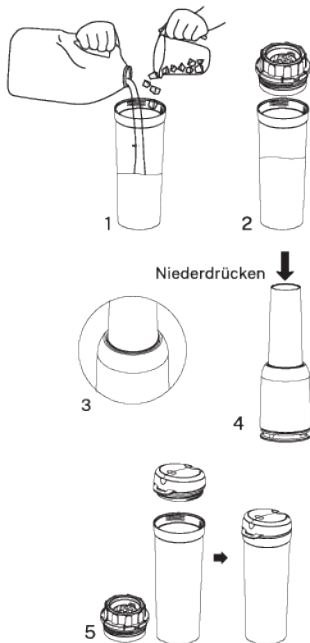

INFORMATION: GEPOLTER STECKER

Dieses Gerät hat einen gepolten Stecker (ein Stift ist breiter als der andere), um die Gefahr eines Stromschlags zu verringern. Dieser Stecker passt nur in eine Richtung in eine gepolte Steckdose. Wenn der Stecker nicht vollständig in die Steckdose passt, drehen Sie den Steckereinfachum. Wenn es immer noch nicht passt, wenden Sie sich an einen qualifizierten Elektriker. Modifizieren Sie den Stecker in keiner Weise, dadurch erlischt die Garantie. Sie können bei Bedarf ein Verlängerungskabel verwenden, aber beachten Sie unbedingt diese Hinweise:

- Das Verlängerungskabel muss so verlegt werden, dass keine Gefahr besteht, dass es sich verheddert, verknotet oder jemand stolpert.
- Das Kabel darf nicht am Tisch oder an der Arbeitsplatte hängen oder mit heißen Oberflächen in Berührung kommen. Außerhalb der Reichweite von Kindern aufbewahren.

- Dieses Gerät verfügt über einen internen Sicherungsschalter, der das Gerät bei Überhitzung abschaltet. Wenn der Mixer ausgeschaltet wird, schalten Sie ihn aus und lassen Sie ihn mindestens 15 Minuten abkühlen, bevor Sie fortfahren.

Tip: Wenn der Mixvorgang vorbei ist, spülen Sie den Becher aus und verwenden Sie ihn tagsüber für Wasser oder andere kalte Flüssigkeiten.

Hinweis: Für eine optimale Leistung empfehlen wir, zuerst die frischen und dann die tiefgefrorenen Zutaten (Obst und Gemüse) hinzuzufügen. Dann können Sie Nüsse, Körner oder Proteinpulver hinzufügen. Zum Schluss gießen Sie die Flüssigkeit bis zur MAX-Linie.

ANWENDUNGSTIPPS

- Sie sollten immer eine Flüssigkeit hinzufügen, bevor Sie die Zutaten mixen. Schneiden Sie Früchte Gemüse in Stücke zwischen 1,8cm und 2,5cm.
- Den Becher nicht zu voll machen. Wenn der Motor ausfällt, schalten Sie den Mixer sofort aus, ziehen Sie den Netzstecker und lassen Sie das Gerät mindestens 15 Minuten abkühlen. Dann ein wenig Zutaten entfernen und weitermachen.
- Dieser Mixer püriert keine Kartoffeln, schlägt keine Eier oder Milchprodukte, knetet oder hackt kein Fleisch.

REINIGUNG UND AUFBEWAHRUNG DES MIXERS

WICHTIG: Nehmen sie den mixer vom strom und reinigen sie ihn vorsichtig, nicht in wasser oder andere flüssigkeiten eintauchen.

- Verwenden Sie ein feuchtes Tuch oder einen weichen Schwamm, um die Innen- und Außen-seite des Motorsockels zu reinigen. Reinigen Sie die restlichen Teile mit warmem Wasser und Seife. Gut abspülen und trocknen.
- Alle Teile außer dem Motorsockel sind Spülmaschinenfest.
- Nachdem Sie den Mixer gereinigt haben, schrauben Sie den Deckel mit Messern auf den Becher und legen ihn in den Mixer. Bewahren Sie es mit dem Transportdeckel auf.



Gemäß den Europäischen Verordnungen 2012/19/EU und 2015/863/EU hinsichtlich der Vermeidung von Gefahrenstoffen in elektrischen Geräten sowie der Entsorgung von Abfällen. Das durchgestrichene Containersymbol auf der Verpackung gibt an, dass das Produkt am Ende seiner Nutzungsdauer vom Hausmüll getrennt zu entsorgen ist. Daher muss der Benutzer das Gerät nach Beendigung der Benutzung an einer geeigneten Sammelstelle für elektrische und elektronische Abfälle abgeben oder es an den Hersteller, bei dem es erworben wurde, bei einem Kauf eines neuen, ähnlichen Geräts oder bei einem Tausch zurückgeben. Die sachgemäße differenzierte Entsorgung des aus dem Verkehr gezogenen Geräts für die nachfolgenden umweltgerechten Prozesse zum Recycling, zur Verarbeitung und Entsorgung trägt dazu bei, mögliche negative Folgen für die Umwelt und die Gesundheit zu vermeiden und fördert das Recycling der Materialien, aus denen das Gerät besteht. Die unsachgemäße Entsorgung des Produkts durch den Benutzer kann die Anwendung der gesetzlich vorgeschriebenen Strafen nach sich ziehen.

Bedankt voor het kiezen van onze mixer. Lees deze instructies zorgvuldig door voordat u het apparaat gebruikt, om optimaal gebruik te garanderen.

De hier vermelde veiligheidsmaatregelen verminderen het risico op brand, elektrische schokken en letsel als ze op de juiste manier worden opgevolgd. Bewaar de handleiding op een veilige plaats voor toekomstige referentie, evenals de garantie, aankoopbon en doos. Geef deze instructies, indien van toepassing, door aan de toekomstige eigenaar van het apparaat. Volg altijd de basisveiligheidsinstructies en risicopreventiemaatregelen bij het gebruik van een elektrisch apparaat. Wij zijn niet verantwoordelijk voor verlies of schade als gevolg van het niet naleven van deze instructies door de gebruiker.

BEVEILIGINGSINSTRUCTIES

Bij het gebruik van een apparaat moeten altijd de veiligheidsmaatregelen in acht worden genomen, waaronder:

- Koppel apparaten niet los door aan het snoer te trekken, de stekker vast te pakken en de stekker uit het stopcontact te halen.
- Voorzichtigheid! Dompel het snoer, de stekker of de voet van de blendermotor nooit onder in water of andere vloeistoffen om het risico op elektrische schokken te vermijden.
- Laat het snoer niet over de rand van de tafel of het aanrecht hangen.
- Zorg ervoor dat de kabel niet in contact komt met hete oppervlakken of vuur.
- Laat het apparaat tijdens het gebruik nooit onbeheerd achter.
- Houd apparaten altijd nauwlettend in de gaten wanneer ze worden gebruikt door of in de buurt van kinderen.
- Vermijd contact met bewegende delen.
- Houd uw handen en keukengerei uit de buurt van de snijmesen terwijl u de mixer gebruikt om het risico op ernstig letsel of schade aan de mixer te voorkomen.

- De messen zijn scherp! Ga er voorzichtig mee om.
- Om het risico op verwondingen te voorkomen, mag u nooit het deksel met mesjes op de basis plaatsen zonder eerst het glas goed vast te schroeven.
- Probeer niet om het sluitsysteem dat de eenheid van stroom voorziet te onderdrukken.
- Roer nooit hete vloeistoffen.
- Controleer regelmatig het snoer en de stekker op schade. Gebruik geen apparaat met een beschadigd snoer of stekker. Stop met het gebruik als het apparaat defect is of gevallen of beschadigd is. Neem contact op met de Klantenservice zodat wij u een oplossing kunnen bieden.
- Gebruik het niet buitenshuis of voor commerciële doeleinden. Dit apparaat is uitsluitend ontworpen voor privégebruik.
- Gebruik de mixer altijd op een vlakke en vlakke ondergrond.
- Koppel de mixer los als u hem niet gebruikt. Zorg ervoor dat de basis is losgekoppeld voordat u monteert, demonteert, extra onderdelen toevoegt of reinigt.
- Het gebruik van accessoires die niet door de fabrikant worden aanbevolen of verkocht, kan brand, elektrische schokken of letsel veroorzaken.
- Dit apparaat mag niet door kinderen worden gebruikt. Houd het apparaat en de kabel buiten het bereik van kinderen.
- Dit apparaat kan worden gebruikt door personen met verminderde fysieke, zintuiglijke of mentale capaciteiten of met een gebrek aan ervaring en kennis, op voorwaarde dat ze adequate instructies of supervisie hebben gekregen over de werking ervan en de mogelijke gevaren begrijpen.

COMPONENTEN

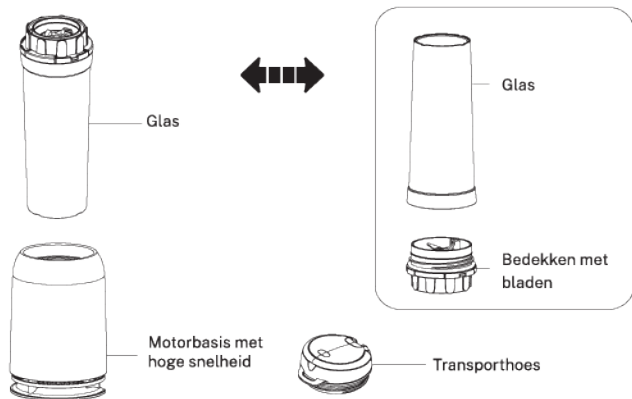

REISGLAS



GEBRUIKSAANWIJZING

- DIT PRODUCT IS UITSLUITEND VOOR HUISHOUELIJK GEBRUIK.
- Gebruik de mixer niet langer dan 1 minuut achter elkaar. Als verder mengen nodig is, wacht dan 1 minuut en herhaal het proces dan met tussenpozen van 1 minuut tot 3 keer indien nodig om de gewenste consistentie te bereiken.
- Als je moet blijven kloppen, laat je de motorbasis na de derde ronde 2-3 minuten afkoelen voordat je aan de volgende set begint.

1. Zet het glas met het uiteinde met de opening naar boven op een vlak oppervlak. Vul de fles met je favoriete ingrediënten. Voeg vloeistof toe aan de MAX-lijn. (Vloeistof is onmisbaar!).

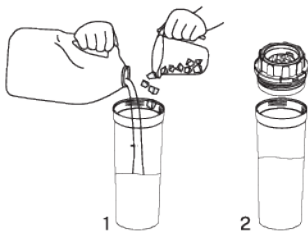

2. Schroef de mesafdekking op de beker en draai stevig vast om ervoor te zorgen dat de container goed afgesloten is.

3. Draai het glas ondersteboven en zet het rechtop op de voet. Zorg ervoor dat het glas goed in de voet past.

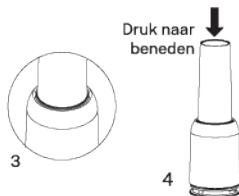

4. Druk het glas in om de mixer aan te zetten. Om het te stoppen, stop met op het glas te drukken.

5. Leg het glas ondersteboven en laat het op een vlakke ondergrond staan. Vervang de mesafdekking door de transportafdekking. Nu kunt u hem overal mee naartoe nemen.

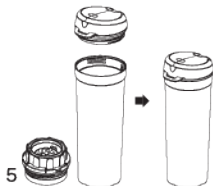

GEPOLARISEERDE STEKKERINFORMATIE

Dit apparaat heeft een gepolariseerde stekker (één tand is breder dan de andere) om het risico op elektrische schokken te verminderen. Deze stekker past maar op één manier correct in een gepolariseerd stopcontact. Als de stekker niet volledig in het stopcontact past, draait u de stekker om. Als het nog steeds niet past, neem dan contact op met een gekwalificeerde elektricien. Wijzig de stekker op geen enkele manier, hierdoor vervalt de garantie.

U kunt indien nodig een extensie gebruiken, maar volg deze richtlijnen:

- Het verlengsnoer moet zo worden geplaatst dat er geen risico is dat het wordt opgerold of per ongeluk wordt uitgerekt of struikelt.

- Het snoer mag niet aan de tafel of het aanrecht hangen of in contact komen met hete oppervlakken. Houd het buiten het bereik van kinderen.
- Dit apparaat heeft een interne thermische schakelaar die het apparaat uitschakelt wanneer het oververhit raakt. Als de mixer uitschakelt, haal dan de stekker uit het stopcontact en laat hem minimaal 15 minuten afkoelen voordat je verder gaat.

Advies: Wanneer de smoothie op is, spoel je het glas af en hergebruik je het de hele dag door voor water of andere koude vloeistoffen.

Notitie: Voor optimale prestaties raden we aan om eerst verse ingrediënten toe te voegen, gevolgd door bevroren ingrediënten (groenten en fruit). Vervolgens kun je noten, zaden of eiwitpoeder toevoegen. Giet tenslotte de vloeistof tot aan de MAX-lijn.

GEBRUIK TIPS

- Je moet altijd een vloeistof toevoegen voordat je de ingrediënten klopt.
- Snijd alle stevige groenten en fruit in stukken van 1,8 cm tot 2,5 cm.
- Overbelast het glas niet. Als de motor stopt, zet de mixer dan onmiddellijk uit, haal de stekker uit het stopcontact en laat hem minimaal 15 minuten afkoelen. Verwijder vervolgens een kleine hoeveelheid en ga verder.
- Deze blender pureert geen aardappelen, klopt eieren of zuivelvervangers niet, kneedt of hakt geen vlees.

JE BLENDER SCHOONMAKEN EN OPBERGEN

BELANGRIJK: Ontkoppel de mixer en wees voorzichtig bij het reinigen. dompel het niet in water of andere vloeistoffen.

- Gebruik een vochtige doek of zachte spons om de binnen- en buitenkant van de motorbasis schoon te maken. Reinig de rest van de onderdelen met warm zeepsop. Spoel goed en droog.
- Alle onderdelen behalve de Motor Base zijn vaatwasmachinebestendig.
- Schroef na het reinigen van de blender het deksel met mesjes in het glas en plaats deze in de blender. Bewaar hem samen met de transporthoes.



Volgens de Europese richtlijnen 2012/19 / EU en 2015/863 / EU, met betrekking tot de vermindering van het gebruik van gevaarlijke stoffen in elektrische apparaten, naast afvalverwijdering. Het doorgestreepte symbool van de verpakking in de verpakking geeft de verplichting aan dat het product aan het einde van zijn levensduur moet worden gedeponerd op een plaats gescheiden van ander afval. Daarom moet de gebruiker het apparaat, wanneer het niet meer wordt gebruikt, afleveren bij het juiste gedifferentieerde inzamelcentrum voor elektronisch en elektrotechnisch afval, of het teruggeven aan de verkoper op het moment van aankoop van een nieuw apparaat van een gelijkwaardig type, een apparaat of een uitwisseling van een ander. De adequate gedifferentieerde inzameling van het ongebruikte apparaat voor opeenvolgende milieuvriendelijke processen van recycling, behandeling en verwijdering, helpt mogelijke negatieve effecten op het milieu en de gezondheid te voorkomen en bevordert de recycling van de materialen waaruit het apparaat is samengesteld. Het op ongepaste wijze verwijderen van het product door de gebruiker impliceert de toepassing van de wettelijke sancties.

Dziękujemy za wybór naszego miksera. Prosimy o uważne przeczytanie niniejszej instrukcji przed użyciem urządzenia, aby zapewnić jego najlepsze wykorzystanie.

Wymienione tutaj środki bezpieczeństwa zmniejszają ryzyko pożaru, porażenia prądem elektrycznym i obrażeń, jeśli są właściwie przestrzegane. Instrukcję należy przechowywać w bezpiecznym miejscu do wykorzystania w przyszłości, jak również gwarancję, dowód zakupu i opakowanie. Jeśli ma to zastosowanie, należy przekazać tę instrukcję przyszłemu właścicielowi urządzenia. Podczas korzystania z urządzenia elektrycznego należy zawsze przestrzegać podstawowych instrukcji bezpieczeństwa i środków zapobiegania ryzyku. Nie ponosimy odpowiedzialności za jakiegokolwiek straty lub szkody wynikające z nieprzestrzegania przez użytkownika niniejszych instrukcji.

INSTRUKCJE BEZPIECZEŃSTWA

Podczas korzystania z dowolnego urządzenia należy zawsze wziąć pod uwagę podstawowe środki ostrożności, w tym następujące:

- Nie odłączaj urządzeń, ciągnąc za przewód, chwytaj za wtyczkę i wyjmuj je z gniazdka elektrycznego.
- Uwaga! Aby uniknąć ryzyka porażenia prądem, nigdy nie zanurzaj przewodu silnika blendera, wtyczki ani podstawy w wodzie lub innych płynach.
- Nie pozwól, aby przewód zwisał z krawędzi stołu lub blatu.
- Nie dopuszczaj do kontaktu kabla z gorącymi powierzchniami lub ogniem.
- Nigdy nie pozostawiaj urządzenia bez nadzoru podczas użytkowania.
- Unikaj kontaktu z ruchomymi częściami.
- Trzymaj ręce i przybory z dala od ostrzy tnących podczas korzystania z miksera, aby uniknąć ryzyka poważnych obrażeń lub uszkodzenia miksera.

- Ostrza są ostre! Obchodź się z nimi ostrożnie.
- Aby uniknąć ryzyka obrażeń, nigdy nie kładź wieczka z ostrzami na podstawie bez uprzedniego prawidłowego przykręcenia szyby.
- Nie próbuj obchodzić systemu blokowania, który zasila urządzenie.
- Nigdy nie mieszaj gorących płynów.
- Okresowo sprawdzaj przewód i wtyczkę pod kątem uszkodzeń. Nie używaj żadnego urządzenia z uszkodzonym przewodem lub wtyczką. Jeśli urządzenie ulegnie awarii, zostanie upuszczone lub w jakikolwiek sposób uszkodzone, przestań go używać. Skontaktuj się z serwisem posprzedażowym, abyśmy mogli zaoferować Ci rozwiązanie.
- Nie używaj go na zewnątrz ani do celów komercyjnych. To urządzenie zostało zaprojektowane wyłącznie do użytku prywatnego.
- Zawsze używaj miksera na płaskiej i równej powierzchni.
- Odłącz mikser, gdy go nie używasz. Upewnij się, że podstawa jest odłączona przed montażem, demontażem, dodaniem dodatkowych części lub czyszczeniem.
- Używanie akcesoriów niezalecanych lub sprzedawanych przez producenta może spowodować pożar, porażenie prądem elektrycznym lub obrażenia.
- To urządzenie nie może być używane przez dzieci. Urządzenie i jego kabel należy przechowywać poza zasięgiem dzieci.
- To urządzenie może być używane przez osoby o ograniczonych zdolnościach fizycznych, sensorycznych lub umysłowych lub bez doświadczenia i wiedzy, pod warunkiem, że zostały odpowiednio poinstruowane lub nadzorowane w zakresie jego obsługi i rozumieją związane z tym zagrożenia.

SKŁADNIKI

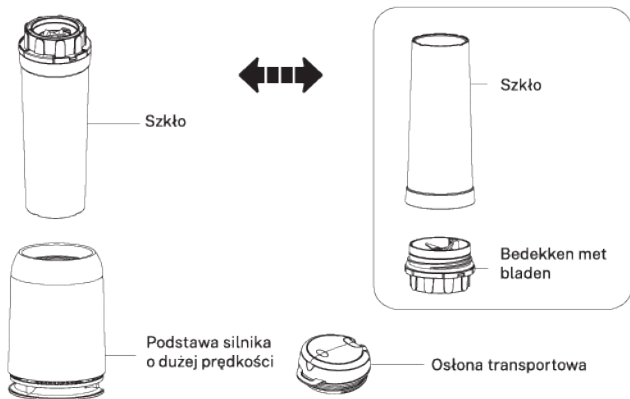

SZKŁA PODRÓŻNEGO

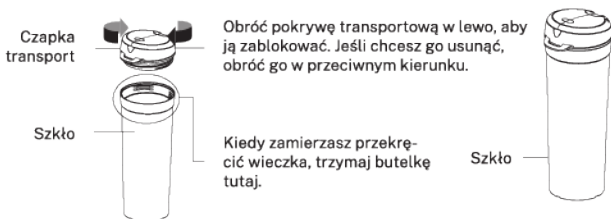

INSTRUKCJA UŻYCIA

- TEN PRODUKT JEST WYŁĄCZNIE DO UŻYTKU DOMOWEGO
- Nie używaj miksera dłużej niż 1 minutę z rzędu. Jeśli wymagane jest dalsze mieszanie, odczekaj 1 minutę, a następnie powtórz proces w 1-minutowych odstępach do 3 razy w zależności od potrzeb, aby uzyskać pożądaną konsystencję.
- Jeśli chcesz kontynuować ubijanie, pozwól podstawce silnika ostygnąć przez 2-3 minuty po trzeciej rundzie, zanim zaczniesz następną serię.

1. Szklanę należy ustawić na równej powierzchni, końcówką z otworem do góry. Napełnij butelkę ulubionymi składnikami. Dodaj płyn do linii MAX. (Płyn jest niezbędny!).

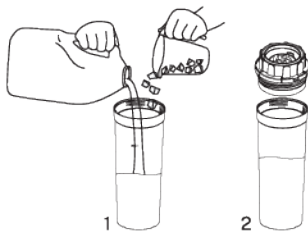

2. Przykręć osłonę ostrza do zlewki i mocno dokręć, aby upewnić się, że pojemnik jest odpowiednio uszczelniony.

3. Odwróć szklanę do góry dnem i umieść ją w podstawie w pozycji pionowej. Upewnij się, że szkło jest dobrze dopasowane do podstawy.

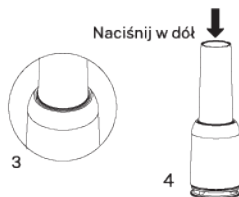

4. Aby włączyć mikser, wciśnij szklanę w dół. Aby to zatrzymać, przestań naciskać szybciej.

5. Odłóż szklanę do góry dnem i pozostaw na płaskiej powierzchni. Wymień osłonę ostrza na osłonę transportową. Teraz możesz go zabrać ze sobą, gdziekolwiek się wybierasz.

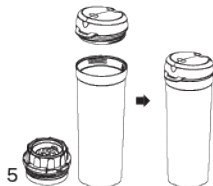

INFORMACJE O WTYCZCE Z POLARYZACJĄ

To urządzenie jest wyposażone w spolaryzowaną wtyczkę (jeden ząb jest szerszy od drugiego), aby zmniejszyć ryzyko porażenia prądem. Wtyczka ta pasuje do spolaryzowanego gniazdka tylko w jeden sposób. Jeśli wtyczka nie pasuje całkowicie do gniazdka, odwróć ją. Jeśli nadal nie pasuje, skontaktuj się z wykwalifikowanym elektrykiem. Nie modyfikuj wtyczki w żaden sposób, spowoduje to utratę gwarancji. W razie potrzeby możesz użyć rozszerzenia, ale pamiętaj o przestrzeganiu następujących wskazówek:

- Przedłużacz należy ustawić w taki sposób, aby nie było niebezpieczeństwa jego zwinięcia, przypadkowego rozciągnięcia lub potknięcia.

- Przewód nie powinien zwiisać ze stołu lub blatu ani stykać się z gorącymi powierzchniami. Trzymaj go poza zasięgiem dzieci.
- To urządzenie posiada wewnętrzny wyłącznik termiczny, który wyłącza urządzenie w przypadku przegrzania. Jeśli mikser się wyłączy, odłącz go i pozwól mu ostygnąć przez co najmniej 15 minut, zanim przejdziesz dalej.

Rada: Kiedy smoothie się skończy, wypłucz szklankę i używaj jej przez cały dzień na wodę lub inne zimne płyny.

Uwaga: Aby uzyskać optymalną wydajność, zalecamy dodawanie najpierw świeżych składników, a następnie składników mrożonych (owoców i warzyw). Następnie możesz dodać orzechy, nasiona lub proszek białkowy. Na koniec wlej płyn do kreski MAX.

UŻYJ WSKAZÓWEK

- Przed wymieszaniem składników należy zawsze dodać płyn.
- Wszystkie jędrne owoce i warzywa pokrój na kawałki o średnicy od 1,8 cm do 2,5 cm.
- Nie przeciążaj szyby. Jeśli silnik się zatrzyma, natychmiast wyłącz mikser, odłącz urządzenie i pozwól mu ostygnąć przez co najmniej 15 minut. Następnie usuń niewielką ilość i kontynuuj.
- Ten blender nie przeciera ziemniaków, nie ubija jajek ani zamienników nabiału, nie ugniata ani nie mieli mięsa.

CZYSZCZENIE I PRZECHOWYWANIE BLENDERA

WAŻNY: Odłącz mieszacz i uważaj podczas czyszczenia. nie zanurzaj go w wodzie lub innych płynach.

- Użyj wilgotnej szmatki lub miękkiej gąbki, aby wyczyścić podstawę silnika od wewnątrz i na zewnątrz. Pozostałe części wyczyść ciepłą wodą z mydłem. Dobrze spłucz i wysusz.
- Wszystkie części oprócz podstawy silnika można myć w zmywarce.
- Po wyczyszczeniu blendera przykręć pokrywkę z ostrzami do szklanki i umieść ją w blenderze. Przechowuj razem z pokrowcem transportowym.



Zgodnie z europejskimi wytycznymi 2012/19 / UE i 2015/863 / UE, dotyczącymi ograniczenia stosowania niebezpiecznych substancji w urządzeniach elektrycznych, oprócz usuwania odpadów. Przekreślony symbol pojemnika w opakowaniu wskazuje na obowiązek, aby po zakończeniu okresu użytkowania produkt był składowany w miejscu oddzielnym od innych odpadów. Dlatego użytkownik musi dostarczyć urządzenie, gdy nie jest już używane, do odpowiedniego zróżnicowanego centrum zbiórki odpadów elektronicznych i elektrotechnicznych lub zwrócić je sprzedawcy w momencie zakupu nowego urządzenia równoważnego typu, jednego lub wymiany innego. Odpowiednie zróżnicowane zbieranie nieużywanego urządzenia dla kolejnych przyjaznych dla środowiska procesów recyklingu, przetwarzania i unieszkodliwiania pomaga uniknąć możliwego negatywnego wpływu na środowisko i zdrowie oraz sprzyja recyklingowi materiałów, z których składa się urządzenie. Niewłaściwe usunięcie produktu przez użytkownika oznacza zastosowanie sankcji przewidzianych przez prawo.

CREATE

CE / RoHS 
Made in P.R.C.