

# savepad® NOVA ECO

---

## MONTAGEANLEITUNG (DE)

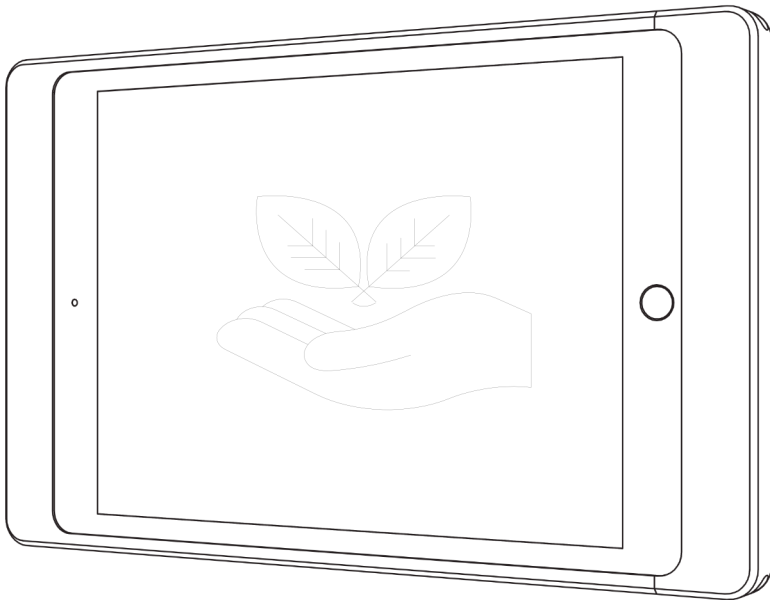

### **Kompatibel mit:**

iPad Mini 8.3 (6. Generation)  
iPad 10.2 (7./8./9. Generation)  
iPad 10.9 (10. Generation)  
iPad Air (3./4./5. Generation)  
iPad Pro 10.5 (2. Generation)  
iPad Pro 11 (1./2./3./4. Generation)  
Galaxy Tab A8

LIEFERUMFANG

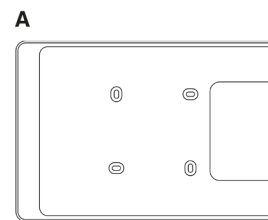

savepad NOVA ECO Gehäuse

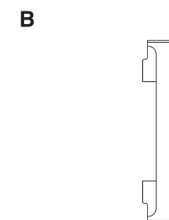

savepad NOVA ECO Cover



M3 Zylinderschraube (4 Stk.)

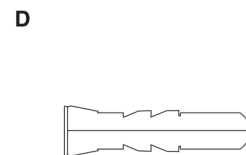

6er Multifunktionsdübel Beton/Holz/  
Hohlwand/Ziegel (4 Stk.)

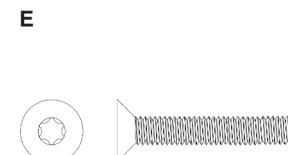

Senkkopfschraube 4x50 (TX20) (4  
Stk.)



Winkelschraubendreher Sechskant

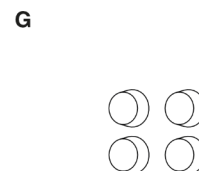

Gummipuffer

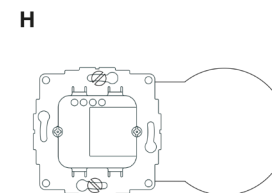

USB-Installationsset bestehend aus  
Hohlwanddose/USB-Puck (optional)

## WICHTIGE SICHERHEITSHINWEISE

Vielen Dank für den Kauf dieses savepad Produktes. Lesen Sie die Gebrauchsanleitung sorgfältig durch. Bitte prüfen Sie den Inhalt auf Vollständigkeit und stellen Sie sicher, dass keine fehlerhaften oder beschädigten Teile enthalten sind.

### Sicherheitshinweise

savepad Tablethalterungen sind ausschließlich für den Betrieb in geschlossenen und trockenen Räumen ausgelegt. Direkte Sonneneinstrahlung vermeiden!

Installieren und verwenden Sie dieses IP20 geschützte Produkt ausschließlich an geschützten Orten mit einer Umgebungstemperatur zwischen +5°C und 35°C. Vermeiden Sie den Einfluss von Feuchtigkeit, Staub oder anderer Wärmebestrahlung. Bei längerem Gebrauch kann das Gehäuse dieses Produkts warm werden. Dies ist normal und unbedenklich.

Beachten Sie, dass die mitgelieferten Dübel nur für Holz- und Hohlwandwände oder Beton- und Vollziegelwände zugelassen sind. Wenn die Installation auf einem anderen Untergrund erfolgen soll, besorgen Sie sich spezielles Installationsmaterial im Fachhandel. Installieren Sie das Produkt an Stellen, sodass durch ein Herabfallen oder Lösen keine Mensch oder Tier zu Schaden kommen kann.

Prüfen Sie nach Installation die Festigkeit und Betriebssicherheit des Produktes. Diese Prüfung ist in regelmäßigen Abständen zu wiederholen. Bei Beschädigungen nutzen Sie das Produkt nicht weiter und demontieren es.

Halten Sie Verpackungsfolien von Babys und Kleinkindern fern, es besteht Erstickungsgefahr.

Das USB-Installationsset (sofern vorhanden) darf ausschließlich von autorisiertem Personal verarbeitet werden! Bitte lesen Sie hierzu die separat beiliegende Installationshinweise!

### Reinigung

Reinigen Sie das Produkt mit einem trockenen oder leicht angefeuchteten Tuch und einem milden Reiniger. Verwenden Sie keine aggressiven oder scheuernden Reinigungsmittel, da sonst die Oberfläche beschädigt werden kann.

### Haftungsausschluss

Die Werkmedia Systems GmbH übernimmt keinerlei Haftung und Gewährleistung für Schäden die aus unsachgemäßem Gebrauch des Produktes oder einer Nichtbeachtung der Sicherheitshinweise resultieren.

### Montage ohne USB-Installationsset

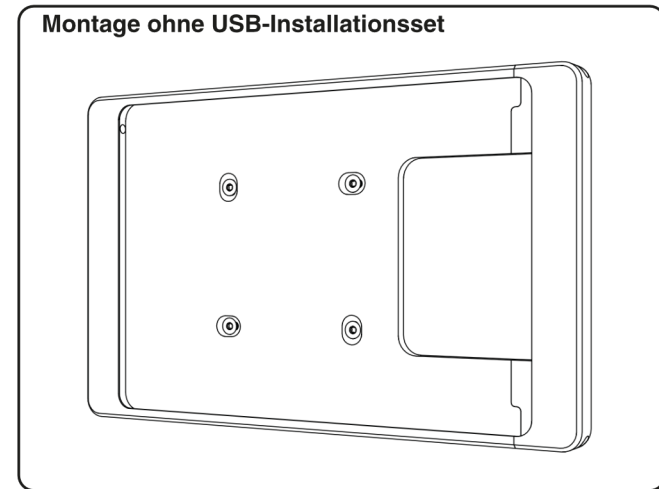

1

Markiere die 4 Befestigungspunkte unter Verwendung der Grundplatte (A) an der Wand.

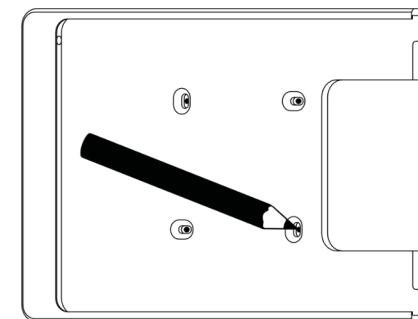

**i** TIPP: Verwende eine Wasserwaage zur exakten Ausrichtung.

- 2** Bohre zur Montage der Dübel (D) ein 6mm Loch max. 40mm tief in die Wand und setze die Dübel (D) ein.

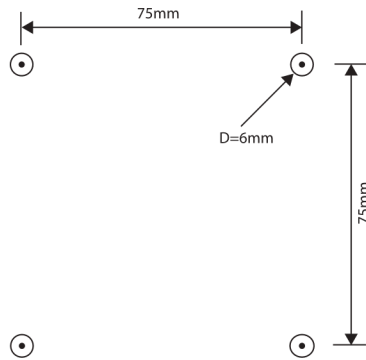

**i** Bei Holzwänden diesen Schritt auslassen und Schritt 3 folgen.

- 3** Befestige die selbstklebenden Gummipuffer (G) auf der Rückseite der Grundplatte.

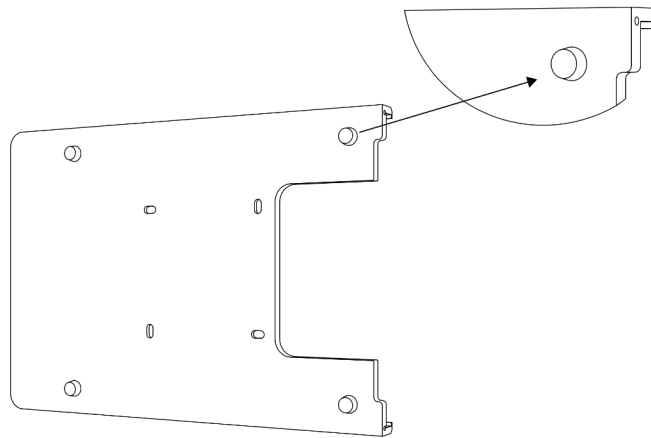

5

- 4** Montiere die Grundplatte mittels den Senkkopfschrauben an der Wand. Schraube die Senkkopfschrauben vollständig ein. Verwende ein max. Anzugsdrehmoment von 1Nm.

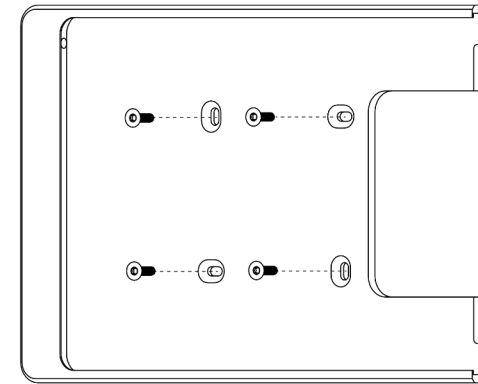

**i** Schraubenköpfe müssen nicht abgedeckt werden. Sie kommen nicht in Berührung mit dem iPad. Verwende ein max. Anzugsdrehmoment von **1Nm (handfest)**.

- 5** Führe das iPad passgenau über die Haltenasen in den Grundkörper ein. Falls vorhanden verbinde das optional erhältliche Ladekabel mit dem iPad.

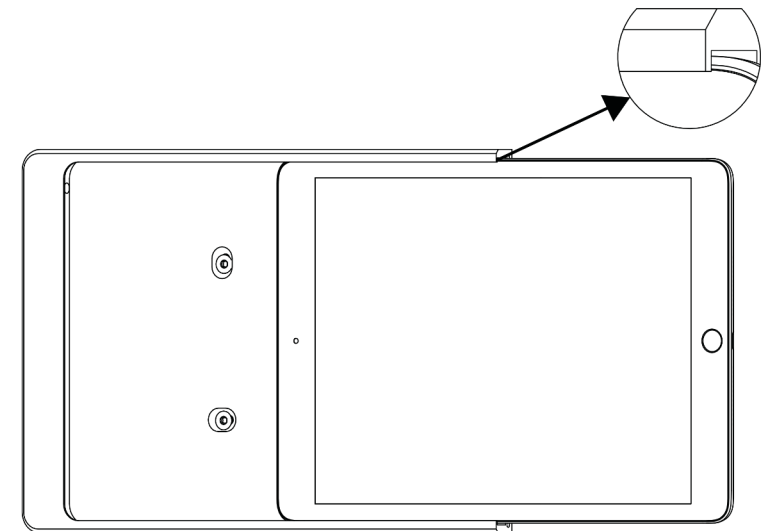

6

**6** Montiere das Cover (B) mittels den Zylinderschrauben am Grundkörper (A). Verwende dazu den mitgelieferten Winkelschraubendreher!

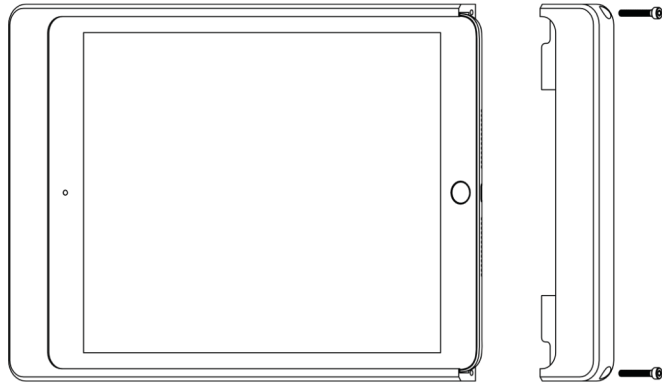

**7** Das System ist nun installiert.

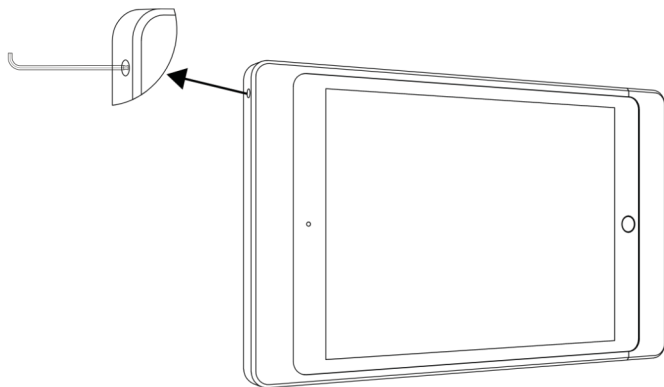

**i** Verwende den Winkelschraubendreher um den Powerbutton vom iPad zu erreichen.

**Montage mit USB-Installationsset**

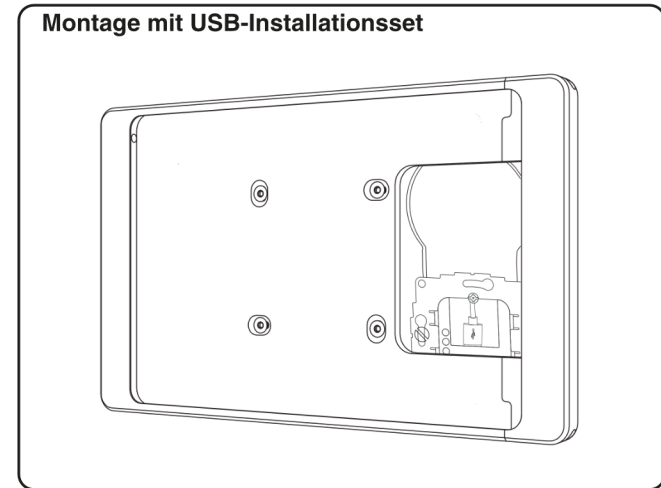

**1** Markiere die 4 Befestigungspunkte unter Verwendung der Grundplatte (A) an der Wand.

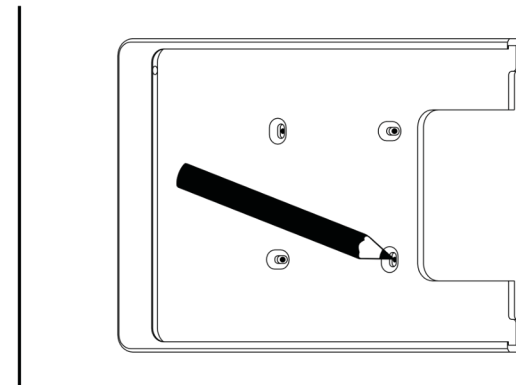

**i** TIPP: Verwende eine Wasserwaage zur exakten Ausrichtung.

- 2** Bohre zur Montage der Dübel (D) ein 6mm Loch max. 40mm tief in die Wand und setze

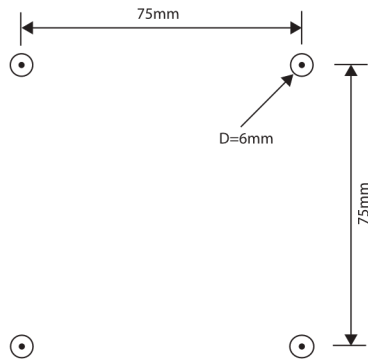

**i** Bei Holzwänden diesen Schritt auslassen und Schritt 3 folgen.

- 3** Zur Installation der Hohlwanddose bohre mittels einer Lochkreissäge (68mm) die beiden Löcher gem. den unten stehenden Abständen.

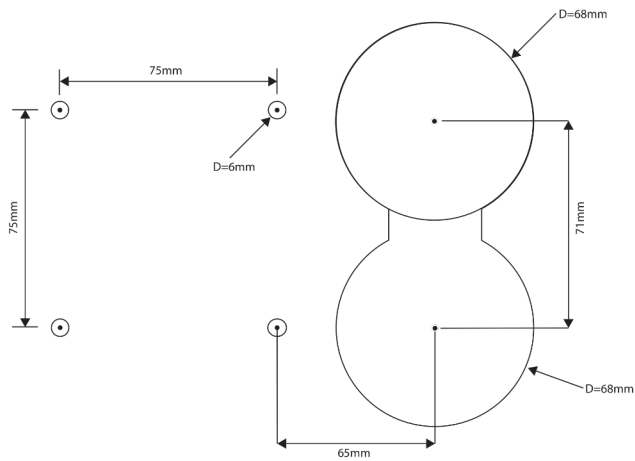

- 3** Setze die Hohlwanddose ein und verbinde den USB-Puck gem. der beiliegenden Anleitung am Stromnetz. Verbinde nun das gewinkelte USB-Kabel (optional) mit dem USB-Puck und lasse es ca. 15cm herausragen.

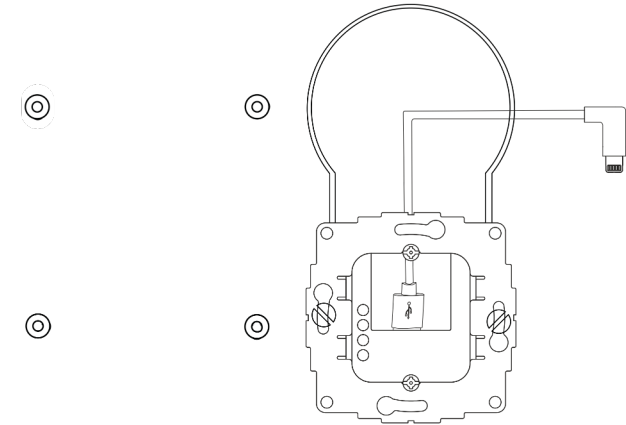

- 4** Befestige die selbstklebenden Gummipuffer (G) auf der Rückseite der Grundplatte.

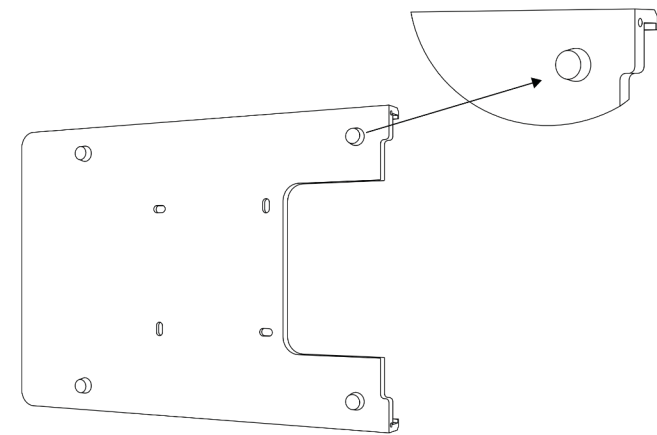

- 4** Montiere die Grundplatte mittels den Senkkopfschrauben an der Wand. Schraube die Senkkopfschrauben vollständig ein! Verwende ein max. Anzugsdrehmoment von 1Nm.

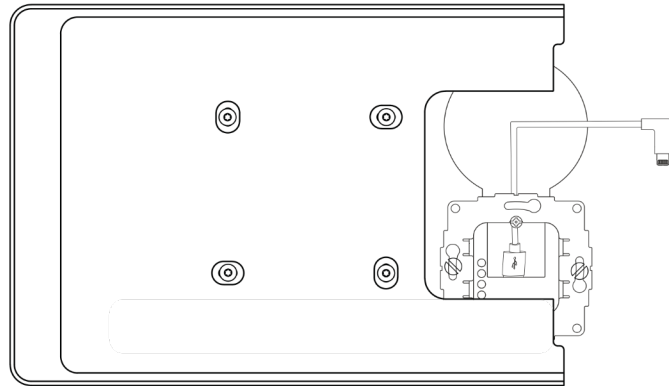

**i** Schraubenköpfe müssen nicht abgedeckt werden. Sie kommen nicht in Berührung mit dem iPad.  
Verwende ein max. Anzugsdrehmoment von 1Nm (handfest).

- 5** Führe das iPad passgenau über die Haltenasen in den Grundkörper ein.

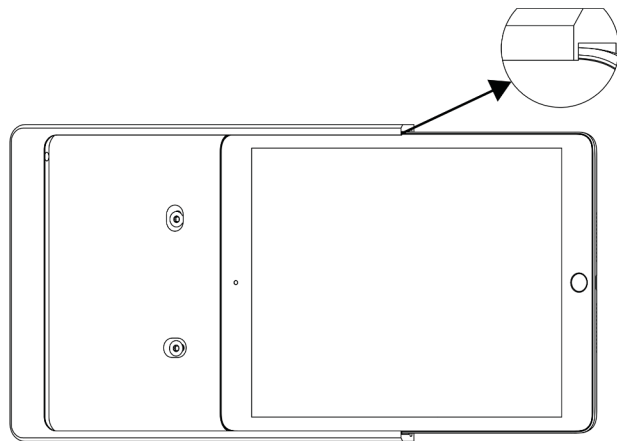

- 6** Verbinde das iPad mit dem Lightning- oder USB-C-Kabel.

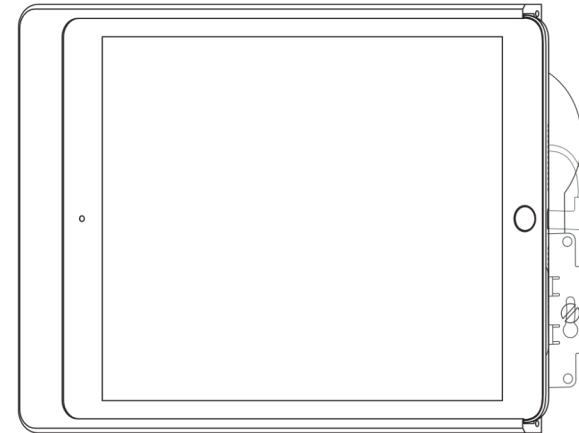

- 7** Montiere das Cover (B) mittels den Zylinderschrauben am Grundkörper (A). Verwende dazu den mitgelieferten Winkelschraubendreher!

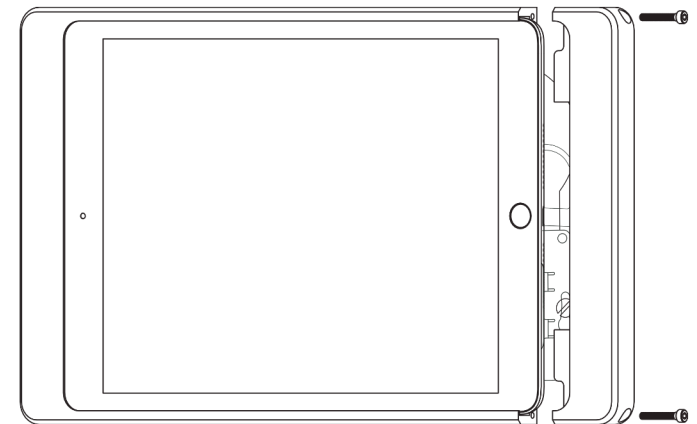

**8** Das System ist nun installiert.

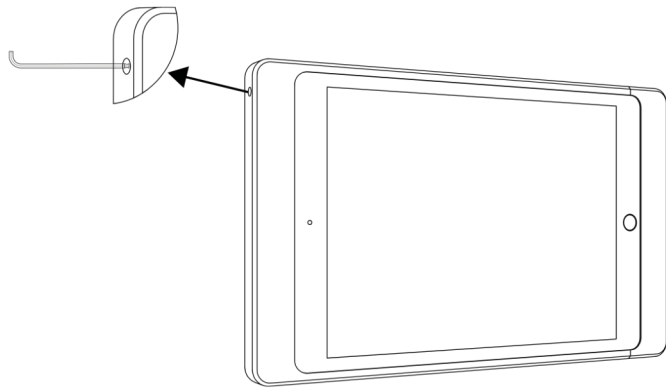

**i** Verwende den Winkelschraubendreher um den Powerbutton vom iPad zu erreichen.



# werkmedia

S Y S T E M S

---

Für Hilfe zur Installation und für weitere Informationen steht Ihnen unser Kundenservice gerne zur Verfügung.

**+49 (0) 6274 92 70 300**  
**[info@werkmedia.de](mailto:info@werkmedia.de)**  
**[www.werkmedia.de](http://www.werkmedia.de)**