

GOLDEN WAY

- **Sección 1:**
Advertencias Críticas
- **Sección 2:**
Visión General
- **Sección 3:**
Definición de los botones y leds de la unidad principal
- **Sección 4:**
Características y especificaciones del dispositivo
- **Sección 5:**
Conexión de las piezas de Golden Way
- **Sección 6:**
Pasos de operación de Golden Way
- **Sección 7:**
Advertencias de uso de Golden Way
- **Sección 8:**
Piezas y accesorios del dispositivo

Advertencias Críticas

- Asegúrese de tomar todas las precauciones necesarias para evitar riesgos.
- No use su dispositivo mientras esté lloviendo o en un piso extremadamente mojado.
- Encienda el dispositivo sólo después de asegurarse de que todas las piezas estén en su lugar y conectadas.
- Asegúrese de que la batería del dispositivo esté completamente cargada antes de comenzar la búsqueda.
- Si el dispositivo comienza a emitir un pitido, apague el dispositivo y recargue la batería.
- Cuando la batería esté casi agotada, el dispositivo se apagará automáticamente.
- Se recomienda leer el manual de usuario antes de usar el dispositivo para tener un claro entendimiento de su funcionamiento y evitar errores durante la operación.
- Una vez que el dispositivo comience a emitir sonidos y se apague automáticamente, cargue la batería y no intente encender el dispositivo sin primero cargar la batería.
- Si la luz verde y la luz roja del cargador están encendidas, esto significa que la batería está cargada. Si sólo la luz roja está encendida, significa que la batería está descargada.
- Tenga cuidado con fuentes de alto voltaje, y no use ningún cargador que no sea el cargador oficial que viene con el dispositivo.
- La unidad principal del dispositivo cuenta con garantía contra todas las averías electrónicas durante dos (2) años, cualquier daño causado por errores de usuario (abrir la unidad principal, golpes, daños, etc.) no está cubierto por la garantía.
- La batería, las antenas y la tableta tampoco están cubiertas por la garantía.
- Debe seguir las instrucciones de este manual de usuario al pie de la letra para minimizar las fallas y utilizar su dispositivo correctamente.
Le deseamos mucha suerte en sus búsquedas.....

VISIÓN GENERAL

Estimado cliente,

“Gracias por elegir GOLDEN WAY”

- ✓ **Este producto le permite detectar pepitas de oro, metales preciosos y no preciosos enterrados bajo tierra.**

- ✓ **El primer dispositivo del mundo que funciona con un sistema de inducción de pulso para detectar tesoros enterrados, como pepitas de oro, metales preciosos y monedas antiguas.**

- ✓ **Golden Way está diseñado para operar en todo tipo de terrenos y en las condiciones climáticas más difíciles.**

- ✓ **Golden Way puede omitir todo tipo de materiales y rocas minerales utilizando tecnología de calibración automática.**

- ✓ **El dispositivo puede buscar en profundidades de hasta 3 metros bajo tierra.**

Definición de los botones y leds de la unidad principal

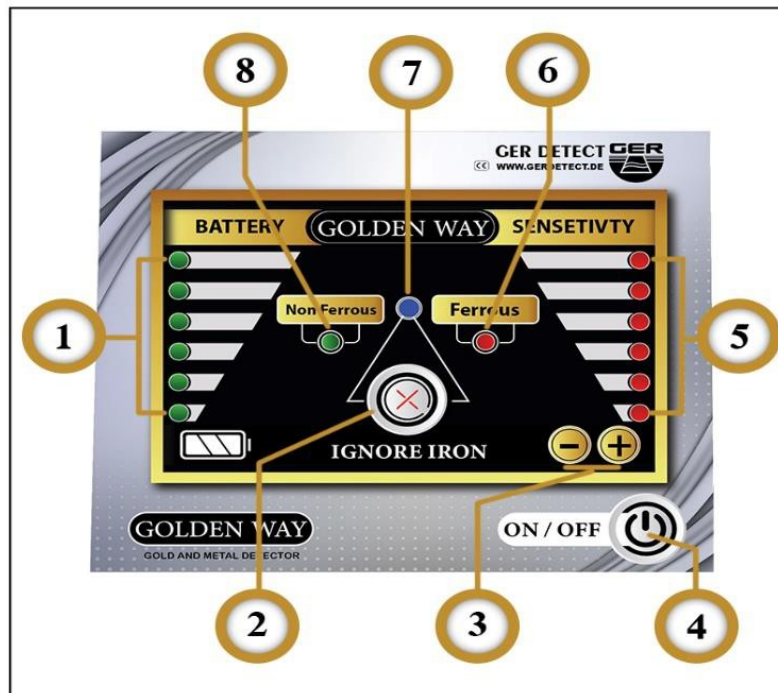

Descripción

1	Indicador de Batería: Indicador de porcentaje de carga de la batería. Nivel 1 a 6.
2	Botón para ignorar hierro: Úselo para ignorar metales ferrosos o no preciosos.
3	Botones positivos (+) y negativos (-): Para controlar la sensibilidad de la bobina de búsqueda.
4	Botón de Encendido/Apagado
5	El indicador de sensibilidad cuenta con 6 niveles.
6	Indicador ferroso: El color rojo indica la presencia de metales no preciosos (hierro).
7	Ignorar el indicador de hierro: El color azul indica que se están ignorando los metales ferrosos (ignorar el hierro).
8	Indicador no ferroso: El color verde indica la presencia de metales preciosos (que no sean ferrosos).

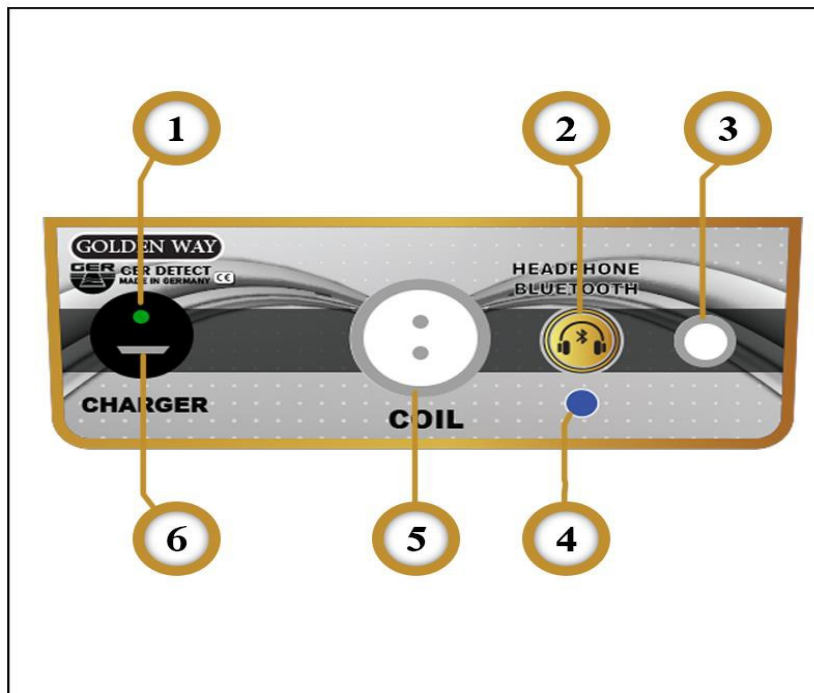

1	Indicador de carga: Es de color rojo cuando es necesario cargar la batería. Es de color verde cuando la batería está completamente cargada.
2	Botón de encendido/apagado de los auriculares Bluetooth
3	El puerto para conectar el cable de los auriculares.
4	Indicador de Bluetooth: Se enciende cuando el Bluetooth está activo.
5	El puerto para conectar el cable de la bobina.
6	El puerto de carga.

Descripción

Características y especificaciones del dispositivo

Golden Way integra un avanzado sistema automático (VLF) de alta precisión en la identificación de metales, hasta una profundidad de 3 metros bajo tierra.

El sistema más rápido y sencillo para detectar pepitas de oro, oro en bruto, y monedas de oro, bronce y plata enterradas.

Golden Way se caracteriza por su sistema de funcionamiento completamente automático que no se ve afectado por el tipo de suelo: húmedo, rico en sales minerales o rocas minerales.

Es decir, Golden Way puede discernir entre todo tipo de rocas minerales, utilizando tecnología de calibración automática, incluyendo rocas sedimentarias, metamórficas e ígneas, que constan de dos tipos:

Granito y basalto:

Estas se encuentran entre los peores tipos de rocas que pueden dificultar el funcionamiento de muchos dispositivos en el mercado, esto debido a los cambios sufridos por las rocas como resultado de su interacción química con la tierra y su transformación en tejido rocoso, es decir, en componentes minerales.

Pero con este dispositivo puede comenzar su búsqueda de inmediato sin perder tiempo programando su dispositivo.



Conexión de las piezas de Golden Way

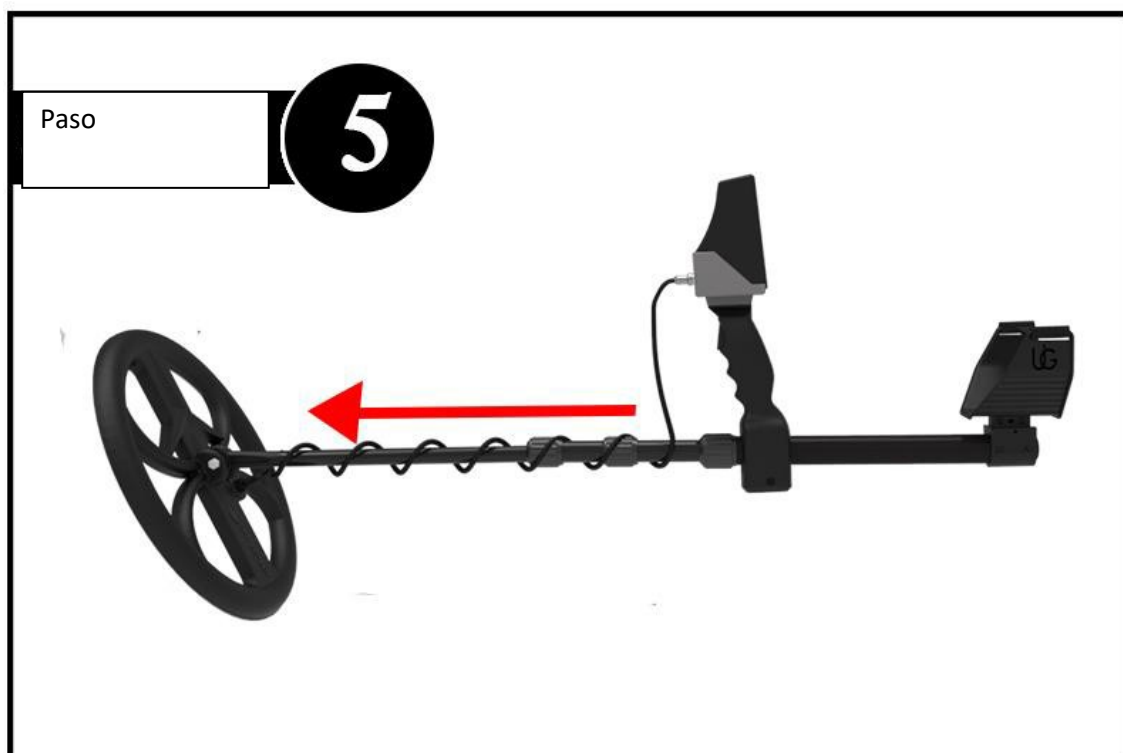
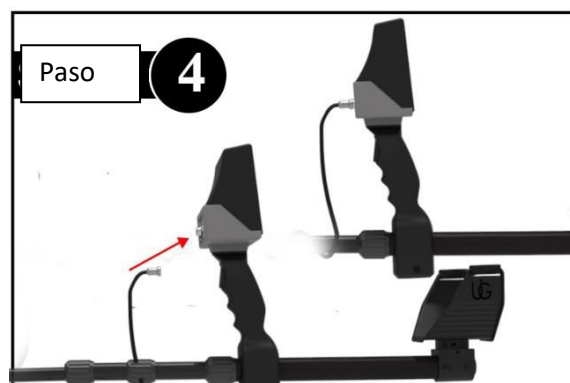
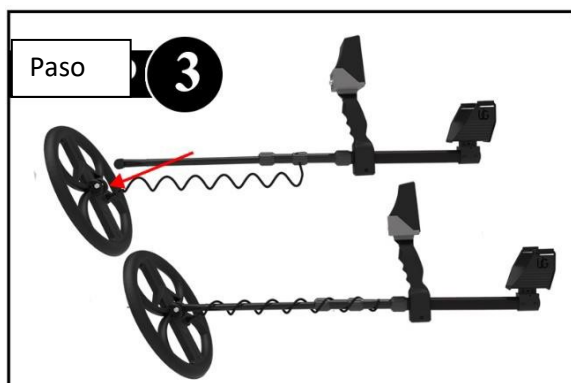
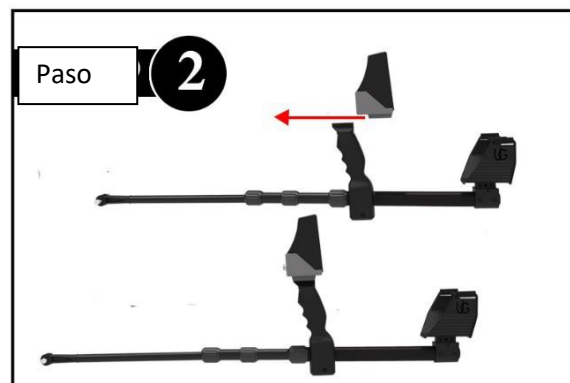
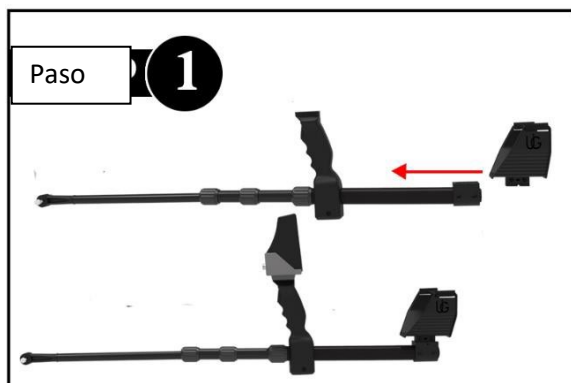

Pasos de operación de **Golden Way**

Encienda el dispositivo presionando el botón **ON/OFF** durante dos segundos.
El dispositivo se iniciará haciendo un sonido.



Cómo conectar auriculares Bluetooth al dispositivo.

- Encienda los auriculares Bluetooth con el botón **ON / OFF** de los auriculares.
- Encienda el Bluetooth en el dispositivo mediante el botón en la parte posterior de la unidad principal.
- Espere dos segundos hasta que escuche el sonido de conexión exitosa desde los auriculares.

O también puede conectar los cables usando un cable y conectándolo en el lugar designado de la unidad principal.



Ajuste la bobina de búsqueda para que esté paralela al suelo moviendo la bobina hacia arriba y hacia abajo, haciendo contacto con el suelo suavemente.

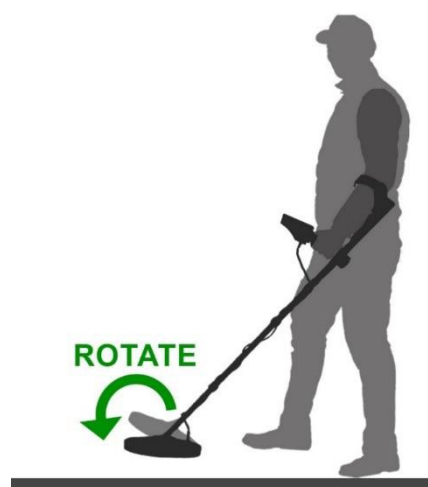

La bobina de búsqueda debe estar casi 2 cm por encima del suelo y estar paralela con el suelo.



-Inicie el proceso de búsqueda moviendo el dispositivo hacia la izquierda y hacia la derecha.

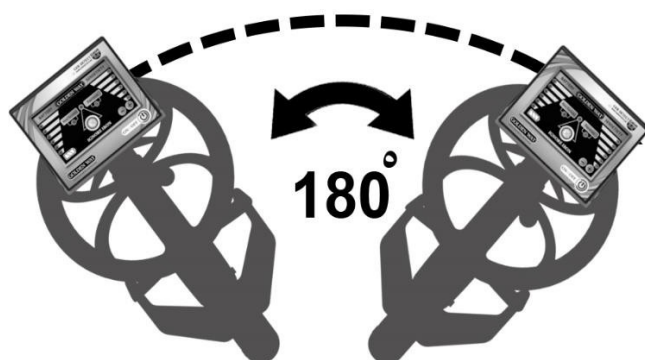

NO FERROSO: Cuando un metal precioso (como el oro, plata, bronce, monedas, etc.) es detectado por una señal, el dispositivo emitirá un sonido y se encenderá el indicador verde.

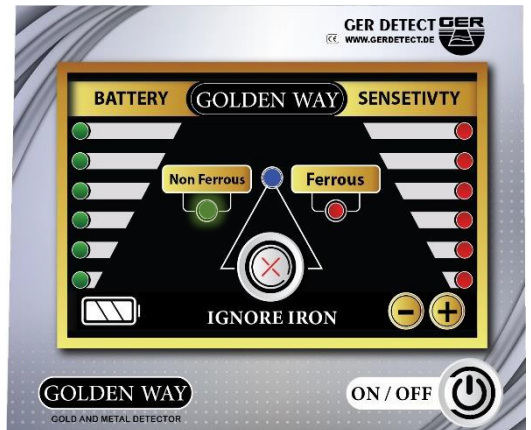

FERROSO: Si la señal indica que no es un metal no precioso, el dispositivo emitirá un tono diferente y se encenderá el indicador rojo.



IGNORAR HIERRO: Si sólo está buscando metales preciosos, presione el botón "IGNORE IRON".

Cuando se detecte un metal no precioso, el dispositivo no emitirá ningún sonido y no se encenderá el indicador rojo.



Advertencias de uso de **Golden Way**

No tenga la bobina cerca de su cuerpo mientras realiza una búsqueda.

No lleve metales en sus manos.

No guarde ningún tipo de metal en su bolsillo (monedas, llaves, teléfono).



Evite el contacto excesivo con el suelo.



Nota:

El objetivo debe haber estado enterrado bajo tierra durante muchos años, de modo que, con el paso del tiempo y la interacción con el suelo, se haya formado un campo iónico que ayude al buscador a detectarlo.

Debido a eso, el probar el dispositivo en metales colocados sobre el suelo o recién enterrados no mostrará la capacidad y funcionalidad reales de este dispositivo para detectar objetivos o para buscar en profundidades mayores.

La razón de esto es que los campos iónicos son radiaciones que emiten el oro y otros metales que han estado enterrados durante mucho tiempo y han interactuado con el suelo y la naturaleza de la tierra, además de haber sido bombardeado con el campo magnético de la tierra.

Estas características no están presentes en el oro y otros metales cuando estos están en la superficie o han sido enterrados recientemente.

Piezas y accesorios del dispositivo



Bolsa de seguridad



Tarjeta de garantía



Unidad principal



**Bobina de búsqueda
30x30 CM**



**Bobina de
búsqueda
15x15 CM**



Auriculares



Cargador para coche



Cargador



Brazos de apoyo



Apoyabrazos



**Tornillo de
plástico**



Multi-Pala



GOLDENWAY