

## Nutzung und Handhabung

### Wie benutze ich mein Quinyo® zum ersten Mal?

Um Quinyo® zum ersten Mal nutzen zu können, muss der Akku vollständig aufgeladen werden. Dazu den Akku in die Ladestation legen und ihn ca. 3,5 Stunden aufladen. Wenn die Ladeanzeige blau leuchtet, ist der Akku vollständig aufgeladen. Anschließend Quinyo® an beliebiges Zubehör anschließen und loslegen.

### Wie wird die Wandhalterung befestigt?

Zunächst muss die Montagehöhe der Wandhalterung bestimmt werden. Diese sollte min. 105 cm vom Boden entfernt sein. Wir empfehlen eine Höhe von ca. 112 cm. Markieren Sie die Schraublöcher mit Hilfe der Montageplatte und verwende eine Wasserwaage, um die Halterung optimal befestigen zu können. Bitte achte darauf, dass die Wandhalterung in der Nähe einer Steckdose angebracht wird. Zur Befestigung werden die beiliegenden Schrauben und Dübel verwendet. Wird die Unterkante der Wandhalterung als Messpunkt verwenden, verringert sich die Montagehöhe auf min.

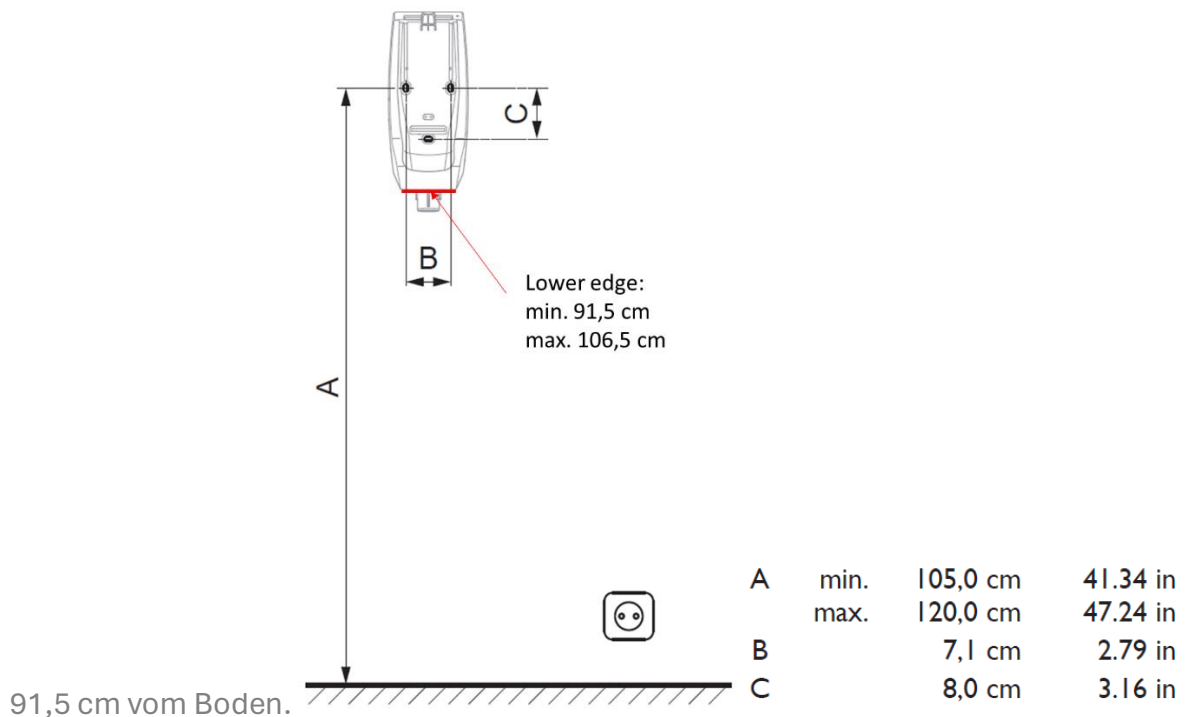

### Wie reinige ich die Bürstenwalze?

Zunächst die Walzenbürste herausnehmen und mit einem feuchten Tuch reinigen. Auch das Gehäuse kann mit einem feuchten Tuch gereinigt werden. Um Haare aus der Walze zu entfernen, verwenden Sie den kleinen Cutter. Einfach der Rührungsrinne folgen und losscheiden. So sind sie leicht zu entfernen.

## Wie oft muss ich die Bürstenwalze reinigen?

Je nachdem, wie viel Schmutz gesaugt wird, muss die Bürstenwalze gelegentlich gereinigt werden, um die maximale Aufnahmewirkung zu erhalten. Z.B. Wenn die Walzen durch festsitzenden Schmutz beeinträchtigt sind und nicht mehr wie gewohnt läuft, ist es Zeit, sie zu reinigen. Aber natürlich ist es am besten, dem im Voraus entgegenzuwirken.

## Wie reinige ich den Feinfilter?

Um den Feinfilter zu reinigen, sollte er nach der Entnahme vorsichtig über den Mülleimer abgeklopft werden. Bitte nicht mit Wasser oder einer Bürste reinigen, da dies den Filter beschädigen kann.

Für den Fall, dass es einmal zu einer Beschädigung kommt, ist die Filterkappe mit Feinfilter als Ersatzteil erhältlich.

## Kann ich mit meinem Quinyo® nasse Böden saugen?

Das Saugen von nassen Oberflächen, wie z. B. frisch gewischten Böden, sollte vermieden werden.

## Für welche Oberflächen kann ich mein Quinyo® nutzen? Kann ich ihn draußen verwenden, z.B. auf dem Balkon oder für mein Auto?

Sie können Quinyo® für das tägliche Saugen von Teppichen, Teppichböden und Hartböden und fürs Auto verwenden. Für Böden, die einer besonderen Pflege bedürfen, wie z.B. Parkett, ist beim Zubehör die Parkettrolle enthalten. Quinyo® sollte nicht im Freien oder auf nassen Böden verwendet werden.

## Produktinformation

### Welche Lautstärke erreicht Quinyo®?

Quinyo® hat eine Lautstärke von maximal 80 Dezibel. Die maximale Lautstärke wird jedoch in der Regel nur in der höchsten Saugstufe Ihres Quinyo® erreicht. Diese Lautstärke ist vergleichbar mit Klavierspielen oder einer lauten Unterhaltung.

### Wo kann ich mein Quinyo® entsorgen?

Um Quinyo® zu entsorgen, haben Sie zwei Möglichkeiten.

1. Sammelstelle für Elektronikschrott. Solche Sammelstellen befinden sich normalerweise in einem nahe gelegenen Recyclingzentrum
2. Sende Quinyo® einfach an uns zurück, wir werden uns um eine sachgemäße Entsorgung kümmern

## Wo kann ich die Chargennummer finden?

Die Seriennummer von Quinyo® ist auf der Rückseite. Die Chargennummer mit vorangestelltem "TTMMJJZZ" befindet sich auf einem Etikett.

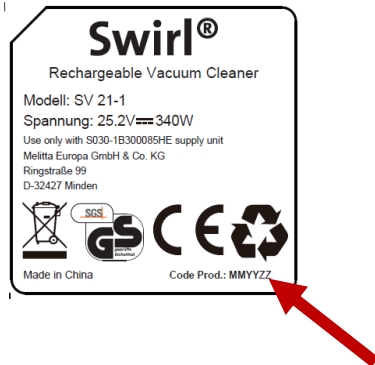

## Welche Garantiebedingungen gelten für mein Quinyo®?

Wir gewähren eine 24-monatige Garantie auf Quinyo® ab Übergabe.

## EasyBag

### Wie oft muss der EasyBag ausgetauscht werden?

Sobald der EasyBag ausgetauscht werden muss und voll ist, leuchtet die Anzeige unter der Boostertaste abwechselnd blau und rot. Sobald dies geschieht, sollte der EasyBag ausgetauscht werden.

### Kann ich meine EasyBags® genauso entsorgen wie herkömmliche Staubsaugerbeutel?

Ja, der EasyBag kann genauso wie herkömmliche Staubsaugerbeutel im Restmüll entsorgt werden.

### Läuft Quinyo® auch ohne EasyBag?

Nein. Um zu vermeiden, dass Staub in den Motor gelangt, läuft der Quinyo® nur mit einem montierten EasyBag auf dem Sockel. Ein Mikroschalter schaltet den Motor aus, wenn kein EasyBag montiert ist.

### Kann alternative Beutel mit meinem Quinyo® verwenden?

Der EasyBag verfügt über spezielle Funktionen, die das Staubsaugen mit dem Quinyo® besonders einfach machen. Zu diesen Funktionen gehören das einfache Anbringen sowie das Ablegen des EasyBag, kein Austreten von Staub zwischen EasyBag und Quinyo® und ausreichende Haltekräfte, damit der Beutel bei der Benutzung nicht von selbst abfällt. Um diese Eigenschaften zu gewährleisten, ist die Verwendung von original SWIRL EasyBags notwendig.

## Zubehör

### Welche Bürste kann ich für was verwenden?

#### **Fugendüse:**

Zur Reinigung von engen und schwer zugänglichen Ecken oder Nischen.

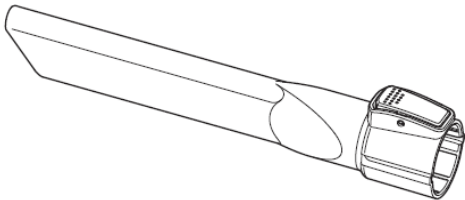

#### **2-in-1-Polsterdüse:**

Mit Fadenheber oder Bürstenaufsatz - zur Reinigung von verschiedensten Polstermöbeln. Ohne Bürstenaufsatz - geeignet um Haare, Fäden und Flusen zu entfernen

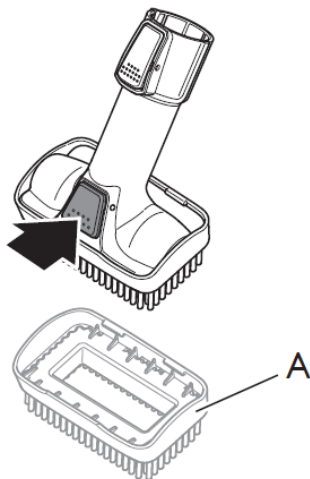

**A Bürstenbefestigung: Abnehmbar durch Drücken der Entriegelungstaste**

#### **Motorisierte Bodendüse mit auswechselbarem Einsatz:**

Die motorisierte Bodendüse macht das Staubsaugen noch einfacher. Je nach Bedarf können Sie zwischen Universal- und Parkettrollen wechseln.

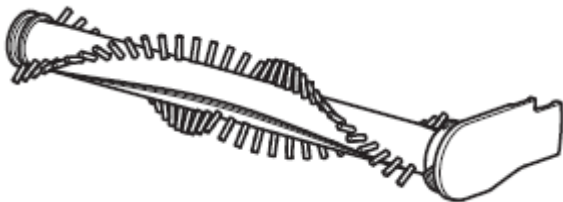

#### **Parkettdüse:**

Ideal für den Einsatz auf empfindlichem Parkett und anderen Hartböden. Nimmt sowohl groben als auch feinen Schmutz auf und ist besonders schonend zum Untergrund.

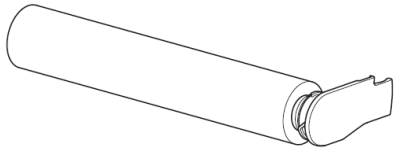

Die Parkettdüse und die motorisierte Bodendüse sind austauschbar. Die Walze in der motorisierten Bodendüse kann leicht entfernt werden.

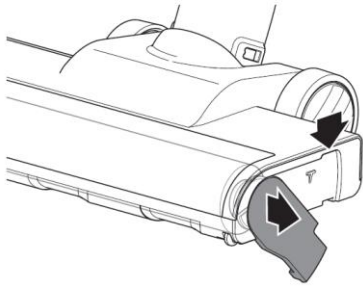

Die Seitenklappe etwas abziehen und nach unten drehen, dann kann die Rolle aus dem Gehäuse herausgezogen werden.

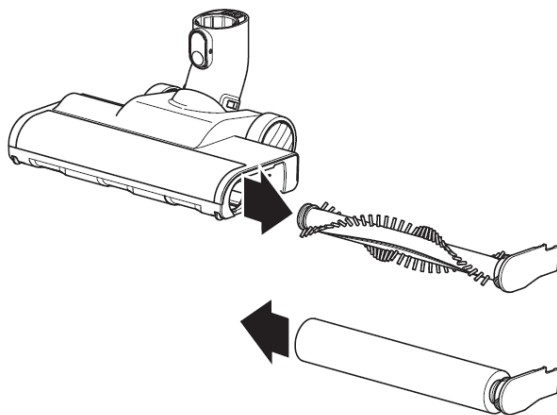

#### **Möbeldüse (optional):**

Die Möbelbürste mit ihren besonders weichen Borsten ist ideal für die Reinigung empfindlicher Oberflächen wie Tastaturen, Lampen usw.



#### **XXL-Flexidüse (optional):**

Lang und biegsam, erreicht sie auch schwer zugängliche, schmale Stellen, z.B. hinter dem Schrank oder unter dem Sofa

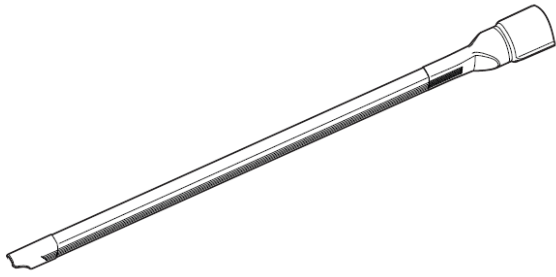

**XXL-Flexirohr (optional):**

Zur Verlängerung des Saugrohrs. So erreicht man auch entfernte Stellen, z.B. in Deckenhöhe; nicht geeignet für Rotordüsen

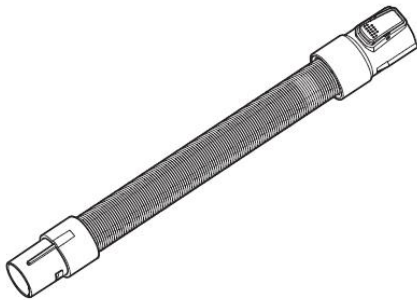

**Rotor-Polsterdüse (optional):**

Der Motor der Rotor-Polsterdüse ist mit einer Hochleistungsbürste ausgestattet. Ideal zum Entfernen von tiefsitzendem Schmutz und Tierhaaren.

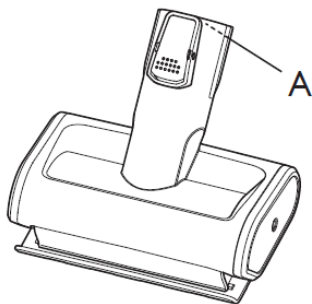

**A Stromzufuhr vom Gerät / Saugschlauch**

## Störungen und Probleme

### Mein Quinyo® macht seltsame Geräusche - was kann ich tun?

Neben den üblichen Sauggeräuschen ist z.B. ein lautes Pfeifen bei Quinyo® nicht normal. Sollten die Zubehörteile, wie z. B. die Bodendüsen oder das Saugrohr, nicht verstopft sein, muss der EasyBag oder der Feinfilter gereinigt werden.

### Mein Quinyo® saugt nicht mehr - was kann ich tun?

Wenn Quinyo® nicht mehr oder nur noch teilweise saugt oder nicht anspringt, könnte ein Bauteil verstopft sein. Zunächst sollte überprüft werden, ob der EasyBag voll ist und ein neuer benötigt wird oder ob er nicht richtig auf dem Stutzen sitzt. Wenn dies nicht der Fall ist, bitte den Feinfilter reinigen. Wenn der Quinyo® danach immer noch nicht richtig saugt, bitte nachsehen, ob sich etwas in der Düse oder im Rohr verkeilt hat.

### Das Gerät lässt sich nicht einschalten?

EasyBag Aufnahme ist nicht vollständig in die Saugereinheit eingesetzt. Hier kann es hilfreich sein, wenn Sie die Aufnahme fest in die Saugereinheit drücken. Oder der Akku ist nicht vollständig eingelegt, nicht vollständig aufgeladen oder das Ladegerät ist noch direkt mit dem Sauger verbunden. Hier kann es helfen, den Akku herauszuziehen und wieder bis zum Anschlag einzulegen oder das Ladekabel abzuziehen.

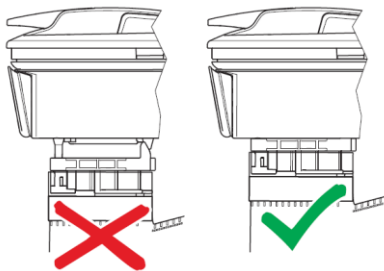

### Die Statusanzeige leuchtet rot?

EasyBag fehlt, ist heruntergefallen oder wurde nicht vollständig auf Aufnahme aufgeschoben. Bitte richten Sie den EasyBag richtig aus und schieben Sie ihn vollständig auf die Aufnahme.

## **Der Akku wird nicht geladen und / oder die Ladeanzeige leuchtet nicht?**

Der Grund dafür kann sein, dass das Ladegerät keinen Strom erhält, das Ladekabel nicht richtig in die Ladesteckdose eingesteckt ist oder das Sauggerät nicht richtig an der Wandladestation befestigt ist. Außerdem können die Ladkontakte verschmutzt sein, oder der Akku ist sogar defekt.

Maßnahmen: Steckdose mit einem anderen Gerät überprüfen; Ladekabel herausziehen und wieder hineinstecken; Ladkontakte überprüfen; Saugereinheit korrekt in die Wandladestation

Einhängen; Zum Vergleich überprüfen, ob sich der Wechselakku (optional) laden lässt.

## **Das Ladegerät oder der Akku wird heiß?**

Beim Laden kann der Akku bis etwa 65 °C warm werden. Falls der Akku oder das Ladegerät heiß wird, sich verformt, Dämpfe oder Flüssigkeit austreten: Mit einem dicken Handschuh oder Topflappen den Akku herausziehen, bzw. das Ladegerät aus der Steckdose entfernen

## **Die Saugleistung ist schlecht und / oder die Bodendüse des Rotors dreht sich nicht?**

Es ist möglich, dass die Düse keinen Strom von der Saugereinheit erhält, dass die Walze durch Fremdkörper oder Haare blockiert ist oder dass die Walze nicht richtig in die Düse eingesetzt ist.

Bitte befestigen Sie die Düse richtig am Saugrohr oder direkt an der Saugereinheit.

Reinigen Sie die Walze, falls erforderlich. Die Walze muss einrasten, wenn sie in den Walzenantrieb eingesetzt wird. Es ist auch möglich, dass der EasyBag beim Aufschieben auf den Stützen geknickt oder verdreht ist.

## **Die Anzeige leuchtet blau/rot?**

Der EasyBag ist voll. Bitte austauschen und bei Bedarf einfach über den QR-Code auf der Rückseite eine Packung nachbestellen.

## **Die Anzeige leuchtet blau/rot, aber der EasyBag ist noch nicht voll?**

In diesem Fall sollte geprüft werden, ob das Gerät durch lange Haare oder Flusen verstopft ist. Düse entfernen, das Gerät mit dem Ein-/Ausschalter einschalten und kurz die Boost-Funktion drücken, um das Gerät "durchzublasen".

**Ich habe versehentlich etwas hineingesaugt (z.B. Ohringe, kleines Spielzeug...); Ist es möglich, den EasyBag wieder zu öffnen, nachdem er sich beim Entsorgen selbst geschlossen hat?**



Ja, der EasyBag kann aktiv wieder geöffnet werden, nachdem er sich selbst geschlossen hat, so dass man nach verlorenen Gegenständen suchen kann, falls diese eingesaugt wurden.

### **Mein Quinyo® schaltet sich aus, wenn ich die Boost-Funktion bei niedrigem Batteriestand einschalte (Anzeige leuchtet blau)?**

Wenn der Akku des Quinyo® leer ist, ist nicht mehr genug Energie für die Boost-Funktion vorhanden und der Quinyo® schaltet sich ab. Es ist zwar möglich, noch eine kurze Zeit im Standardmodus weiter zu saugen, aber der Akku muss danach auf jeden Fall wieder aufgeladen werden.