



BOTTECCHIA[®]

Be green

tempo libero



Libretto d'istruzioni e garanzia / Istruzioni originali



User's manual and warranty / Original instructions



Notice d'instruction et garantie / Notice originale



Libro de instrucciones y garantia / Manual original



Betriebsanleitung und garantie / Originalbetriebsanleitung

INDICE

1 - INTRODUZIONE.....	3
2 - TIPOLOGIA DI BICICLETTE CONSIDERATE.....	3
2.1 - COMPONENTI DELLA BICI.....	3
3 - SICUREZZA.....	5
3.1 - DI NOTTE.....	5
3.2 - FUORISTRADA.....	5
3.3 - UTILIZZO APPROPRIATO PER TIPOLOGIA.....	5
4 - PREPARAZIONE ALL'USO.....	6
4.1 - REGOLAZIONE SELLA.....	6
4.2 - REGOLAZIONE MANUBRIO.....	7
4.3 - VERIFICA UTILIZZO FRENI.....	7
4.4 - VERIFICA PEDALI.....	7
4.5 - VERIFICA IMPIANTO ILLUMINAZIONE.....	8
5 - CONTROLLI AD OGNI USCITA.....	8
5.1 - CONTROLLI RUOTE, PNEUMATICI.....	8
5.2 - CONTROLLI BLOCCAGGI RUOTE.....	8
5.3 - CONTROLLI FRENI.....	8
5.4 - CONTROLLI MANUBRIO, PIANTONE.....	8
5.5 - CONTROLLI SOSPENSIONI.....	8
6 - REGOLAZIONI ED UTILIZZO.....	9
6.1 - FRENI, REGOLAZIONE FRENI.....	9
6.2 - CAMBI, REGOLAZIONE CAMBI.....	10
6.3 - CATENA E CASSETTA PIGNONI.....	11
6.4 - TELAIO E FORCELLA.....	11
6.5 - SERIE STERZO.....	11
6.6 - RUOTE, BLOCCAGGI, PNEUMATICI.....	12
6.7 - PEDALI.....	13
6.8 - CHIUSURA FOLDING BIKE.....	13
7 - MANUTENZIONE.....	13
7.1 - DOPO L'UTILIZZO.....	13
7.2 - MANUTENZIONE ORDINARIA.....	13
7.3 - SERRAGGIO BULLONI E DADI.....	14
8 - GARANZIA.....	15
9 - CONFORMITA'.....	15

1 - INTRODUZIONE

Gentile cliente complimenti per la vostra nuova bicicletta e grazie per aver scelto una **BOTTECCHIA**. Avete appena acquistato una bicicletta assolutamente affidabile e sicura, frutto di una innovativa ricerca tecnica e di attenti controlli qualitativi che Vi garantiranno molti anni di comode e piacevoli pedalate.

Leggete con attenzione questo manuale. Esso Vi insegnerà ad usarla al meglio e Vi fornirà le informazioni necessarie per mantenerla sempre sicura ed efficiente.

Le ricordiamo che, nell'ambito del progresso tecnico, il produttore si riserva il diritto di apportare modifiche ai componenti, ai dettagli o alle forniture di accessori. Figure, descrizioni e dati sono pertanto da ritenersi non impegnativi.

2 - TIPOLOGIA DI BICICLETTE CONSIDERATE

In questo libretto d'uso e manutenzione troverete le istruzioni riguardanti le biciclette **BOTTECCHIA** Tempo Libero che comprendono i modelli: Be green, alta velocità, lite cross, vintage, trekking, mountain bike, junior.

Le biciclette elettriche della gamma Be green rispettano la direttiva CEE 2002/24 lettera h, che dice: le biciclette a pedalata assistita, possono essere dotate di un motore ausiliario elettrico avente potenza nominale continua massima di 250 W la cui alimentazione è progressivamente ridotta e infine interrotta quando il veicolo raggiunge i 25 km/h o prima se il ciclista smette di pedalare, inoltre, non devono avere una velocità massima autonoma per costruzione superiore a 6 km/h.

Per tutte le informazioni riguardanti le parti elettriche delle biciclette Be green fare riferimento al libretto d'uso specifico scaricabile al sito www.bottecchia.com/servizi/area-download.

Nel decidere il modello da acquistare considerate le indicazioni riportate nel capitolo seguente, riguardanti l'utilizzo del mezzo. Considerate inoltre che le nostre bici sono testate per sopportare un peso massimo di Kg 120 da calcolarsi sommando insieme bici, ciclista e bagaglio. Il peso massimo del bagaglio ammesso è indicato sul portapacchi.

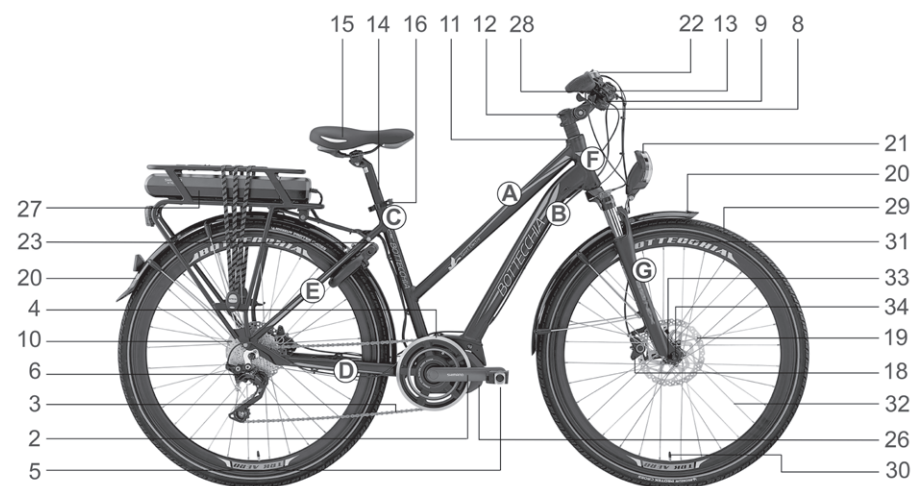
2.1 - COMPONENTI DELLA BICICLETTA

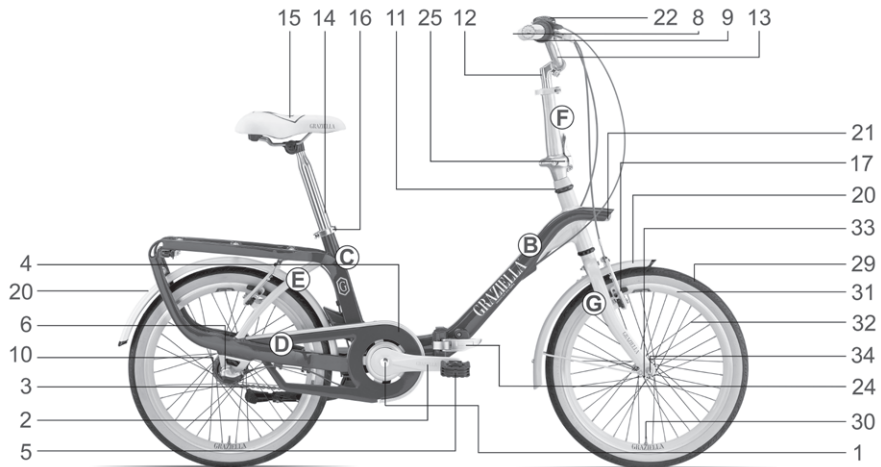
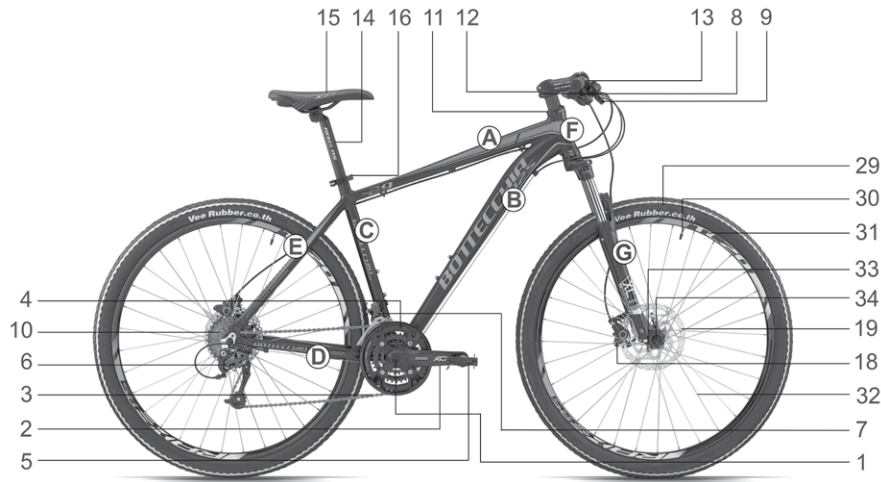
**Telaio e forcella:**

A Tubo superiore
 B Tubo inclinato
 C Tubo reggisella
 D Tubi orizzontali posteriori
 E Tubi inclinati posteriori
 F Tubo sterzo
 G Forcella

Componenti:

1 Movimento centrale
 2 Pedivella
 3 Catena
 4 Guarnitura
 5 Pedale
 6 Cambio (deragliatore posteriore)

7 Deragliatore anteriore
 8 Comando cambio
 9 Leva freno
 10 Ruota libera
 11 Serie sterzo
 12 Attacco manubrio
 13 Piega manubrio
 14 Cannotto reggisella
 15 Sella

16 Blocaggio reggisella
 17 Pattino freno
 18 Pinza freno
 19 Disco freno
 20 Parafango
 21 Fanale
 22 Campanello

23 Lucchetto

24 Chiusura cerniera telaio
 25 Chiusura manubrio

26 Motore
 27 Batteria/Batteria integrata
 28 Display e unità di comando

Ruota:

29 Pneumatico
 30 Valvola
 31 Cerchio
 32 Raggi
 33 Mozzo
 34 Bloccaggio ruota

3 - SICUREZZA

La sicurezza in bicicletta è un fattore molto importante. A tal fine è indispensabile l'osservanza di norme ben precise:

- conoscere le norme che regolano il traffico, in ogni paese. Esistono delle leggi specifiche che regolano la circolazione delle biciclette.
- viaggiare sempre nel senso normale di marcia, in singola fila e mantenendo una direzione lineare.
- non circolare sui marciapiedi e dare la precedenza ai pedoni.
- prestare attenzione ai veicoli che si immettono nella circolazione ed all'improvvisa apertura delle portiere delle automobili.
- non ingaggiare competizioni nelle strade aperte al traffico.
- non trasportare passeggeri se il mezzo è sprovvisto dell'apposito equipaggiamento e preventivamente assicurarsi che nel paese di utilizzo del ciclo la legge permetta tale evenienza.
- accertarsi che i freni funzionino correttamente e che la bicicletta sia in perfette condizioni.
- indicare preventivamente con il braccio relativo ogni cambiamento di direzione.
- viaggiare sempre tenendo entrambe le mani sul manubrio (tranne che per indicare il cambiamento di direzione).

! ATTENZIONE: Con la pioggia diminuisce l'efficacia dell'impianto frenante, quindi prevedere spazi di arresto adeguati.

3.1 - DI NOTTE

Per utilizzare la bicicletta anche nelle ore notturne con la massima sicurezza sono indispensabili alcune precauzioni:

- la bicicletta deve avere una completa ed appropriata dotazione di rifrangenti correttamente montati.
- è indispensabile un impianto di illuminazione autonomo nel rispetto delle norme di sicurezza del vostro paese/stato.
- si consiglia di viaggiare il più vicino possibile al bordo della carreggiata.

3.2 - FUORI STRADA

Nell'utilizzo fuoristrada è necessario osservare alcune importanti precauzioni:

- viaggiare a velocità ridotta, evitare i rischi ed indossare un buon casco protettivo omologato.
- essere estremamente cauti in discesa. Frenando le ruote perdono in aderenza e l'utilizzo eccessivo dei freni può portare alla perdita di controllo del mezzo e alla caduta.
- assicurarsi che la bicicletta sia in perfette condizioni.
- sostituire immediatamente qualsiasi componente danneggiato.

! ATTENZIONE: Salti, le acrobazie e qualsiasi uso anomalo possono compromettere la struttura della bicicletta, sarà opportuno quindi valutare attentamente le situazioni che si presentano sul percorso prima di superare eventuali ostacoli. I nostri prodotti sono progettati per resistere a pesanti sollecitazioni, però se si superano i limiti meccanici e fisici si rischia di mettere in serio pericolo la propria e l'altrui persona. Per questo tipo di utilizzo, date le elevate sollecitazioni, si consiglia un maggior controllo sulla bicicletta per verificare l'integrità di essa.

3.3 - UTILIZZO APPROPRIATO PER TIPOLOGIA

Ogni bicicletta BOTTECCHIA viene progettata e costruita per l'uso specifico previsto. Un uso inappropriato della bicicletta scelta potrebbe danneggiare o rompere parti e/o componenti di essa con conseguenze gravi o incidenti. Il Vostro rivenditore specializzato BOTTECCHIA saprà indirizzarvi sulla tipologia più adatta alle Vostre esigenze.

ATTENZIONE: Solo nelle tipologie di biciclette "TREKKING, VINTAGE, FOLDING e LITE CROSS" è consentito montare ed utilizzare appositi seggiolini e/o portapacchi. Nelle altre tipologie citate non è consentito il loro utilizzo, BOTTECCHIA declina qualsiasi responsabilità e non fornisce alcuna garanzia in caso del loro utilizzo.

TIPOLOGIA BICICLETTA	TIPOLOGIA PERCORSO	PERCORRENZA
MTB	Strada d'asfalto e pavè, fuori strada, sterrato, sentieri.	Sportiva/Agonistica, tragitti brevi e medi. Adatta a percorrere sentieri accidentati, evitando di effettuare salti superiori a 0,5 m.
TREKKING VINTAGE FOLDING	Strada d'asfalto e pavè, strade bianche.	Città /Turistica tragitti brevi e medi.
LITE CROSS	Strada di asfalto e pavè, fuori strada, sentieri.	Sportiva e turistica, tragitti medi.
ALTA VELOCITA'	Strada di asfalto e pavè.	Sportiva/agonistica, tragitti medi e lunghi.

4 - PREPARAZIONE ALL'USO

Prima di usare la vostra nuova bicicletta BOTTECCHIA "per la prima volta", si devono eseguire delle verifiche e delle regolazioni come di seguito riportate in modo da adeguare la bicicletta alle esigenze del ciclista.

Accertarsi che la bicicletta sia regolata correttamente e nel primo utilizzo cercare di conoscere i componenti, il comportamento e le reazioni della vostra nuova bicicletta.

4.1 - REGOLAZIONE SELLA

La corretta posizione dell'altezza sella è quella indicata dalle fig. 1. Quando si pedala, il metatarso dei piedi deve appoggiare sul centro dell'asse del pedale, ed il ginocchio dev'essere leggermente piegato quando il pedale si trova nella posizione più bassa.

Per regolare l'altezza accomodarsi sulla sella e appoggiare il tallone sul pedale posizionandolo nella posizione più bassa. In questa posizione la gamba deve essere completamente dritta (fig. 2). Controllare se è possibile toccare a terra con le punte dei piedi mentre si è seduti in sella, in caso contrario bisogna abbassare ulteriormente la sella allentando il bloccaggio del reggisella.

Una volta stabilita l'altezza della sella, assicurarsi che il meccanismo di bloccaggio del reggisella e della sella sia ben serrato, (fig. 3).

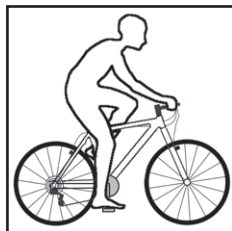

fig. 1



fig. 2



fig. 3

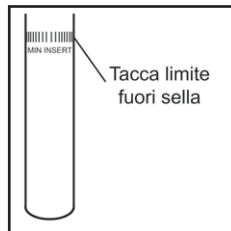

fig. 4



fig. 5

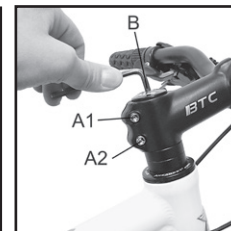

fig. 6

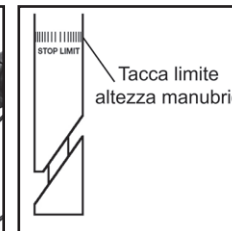

fig. 7



fig. 8

La distanza tra la sella ed il manubrio è leggermente regolabile, allentando il bloccaggio della sella, si può fare slittare il telaio della sella sul reggisella collegato. Questa regolazione influisce sulla postura in bicicletta cambiando il comfort, la guidabilità e la spinta sui pedali.

Dopo la regolazione della distanza sella-manubrio verificare sempre che la sella sia in posizione orizzontale, se durante la regolazione è cambiata la sua inclinazione, allentare la vite della sella e riportarla in posizione parallela al suolo.

ATTENZIONE: Fissare il telaio della sella all'interno del range marcato e non sulle curve di esso. Serrare le viti del bloccaggio del reggisella e della sella con coppie di serraggio (Nm) non superiori a quelle previste. Il serraggio con valori superiori a quelli indicati potrebbero comportare la creazione di cricche o addirittura la rottura del tubo reggisella con gravi conseguenze per il ciclista. Le coppie di serraggio sono indicate nel capitolo "Manutenzione" nell'apposita tabella "Coppie di serraggio". Non alzare mai il canotto reggisella lasciando visibile la tacca che segnala il limite massimo in altezza (fig. 4). Si consiglia di lasciarlo inserito nel tubo del telaio per non meno di 75 mm.

4.2 - REGOLAZIONE MANUBRIO

Per alzare o abbassare il gambo del manubrio, allentare il bloccaggio rapido (per le folding) o la vite espander posta sopra al gambo stesso (fig. 5). Una volta libero, abbassare o alzare fino alla corretta altezza. Mantenendo il gambo in posizione, serrare saldamente la vite dell'espander o il bloccaggio. Per il fissaggio del manubrio tipo Ahead set (non regolabile in altezza) agire sulle due viti di bloccaggio dello sterzo A1 e A2 (fig. 6). Per la eventuale registrazione della scorrevolezza dello sterzo agire sulla vite B. Infine bloccare le 2 viti A1 e A2.

ATTENZIONE: Non alzare mai il manubrio oltre il segno di minimo inserimento (fig. 7) indicato sul gambo e controllare che il manubrio sia ben fisso stringendo la ruota anteriore tra le gambe e provando a girare il manubrio. (fig. 8)

ATTENZIONE: Serrare le viti dell'espander del manubrio e dello sterzo con coppie di serraggio (Nm) non superiori a quelle previste. Il serraggio con valori superiori a quelli indicati potrebbero comportare la creazione di cricche o addirittura la rottura del tubo della forcella con gravi conseguenze per il ciclista. Le coppie di serraggio sono indicate nel capitolo "Manutenzione" nell'apposita tabella "Coppie di serraggio".

4.3 - VERIFICA UTILIZZO FRENI

Verificare con quale leva del freno, destra o sinistra, è azionato il freno anteriore, e familiarizzare la sua efficacia, poiché l'uso inesperto del freno anteriore può provocare una caduta.

4.4 - VERIFICA PEDALI

Verificare che i pedali siano serrati correttamente (vedi capitolo 6 paragrafo 6.7). Un pedale montato in maniera errata può togliersi in corsa provocando una caduta.

4.5 - VERIFICA IMPIANTO ILLUMINAZIONE

Verificare il funzionamento dell'impianto d'illuminazione.

5 - CONTROLLI AD OGNI USCITA'

Prima di ogni uscita in bicicletta si devono eseguire dei controlli come di seguito riportati, volti a verificare l'integrità e lo stato della vostra bicicletta. In caso di dubbi sull'integrità di essa rivolgetevi al vostro rivenditore per l'assistenza.

5.1 - CONTROLLI RUOTE, PNEUMATICI

Controllare che le ruote siano dritte facendole girare ed osservando che il cerchio giri tra i pattini dei freni senza toccarli. Se il cerchio risulta scenterato da sinistra a destra o ondeggia dall'alto al basso, rivolgersi al proprio rivenditore per l'assistenza.

Controllare che gli pneumatici siano in buono stato e non presentino tagli. Controllare che la pressione di gonfiaggio rientri nei parametri raccomandati riportati sui fianchi dei pneumatici.

! ATTENZIONE: Se gli pneumatici risultano consumati o deteriorati provvedere alla sostituzione. Controllate il posizionamento dei pneumatici in particolare dopo aver percorso lunghe discese. Correre sempre con la pressione prescritta garantirà una maggiore sicurezza e durata.

5.2 - CONTROLLI BLOCCAGGI RUOTE

La maggior parte delle biciclette BOTTECCHIA sono dotate di mozzi con bloccaggio rapido che consente l'installazione e la rimozione della ruota senza l'utilizzo di attrezzi. Le ruote della bicicletta possono essere fissate con dadi all'asse filettato del mozzo o con un bloccaggio rapido a leva o perno passante (fig. 9). Controllare che le ruote della bicicletta siano fissate saldamente al telaio e alla forcella verificando la corretta regolazione e chiusura del bloccaggio rapido o dei dadi filettati (vedi capitolo 6 paragrafo 6.6).

! ATTENZIONE: Un bloccaggio rapido non regolato e chiuso non correttamente può causare l'allentamento e/o il distacco improvviso della ruota con il rischio di gravi conseguenze.

5.3 - CONTROLLI FRENI

Controllare i freni da fermo tirando con forza le leve verso il manubrio. La leva del freno non deve toccare il manubrio altrimenti i freni non funzionano. Per i freni a disco idraulici, la leva del freno non deve avere una corsa superiore alla metà della distanza dal manubrio, se ciò accade rivolgersi al rivenditore. Verificare sempre lo stato di usura dei pattini, pastiglie e dischi.

! ATTENZIONE: Il funzionamento scorretto dell'impianto frenante può portare alla perdita del controllo del mezzo con il rischio di gravi conseguenze.

5.4 - CONTROLLI MANUBRIO, PIANTONE

Ispezionare con cura il manubrio e il piantone per identificare eventuali segni di fatica, spaccature, cricche, deformazioni o ammaccature e qualora riscontrate, sostituire il componente prima di usare la bicicletta.

5.5 - CONTROLLI SOSPENSIONI

Accertarsi che i componenti di sospensione siano regolati in base allo stile di guida ed al peso del ciclista. Non devono raggiungere il fine corsa o essere tanto compresse che non vi sia movimento di sospensione, se completamente bloccate, rivolgersi al rivenditore.

Il funzionamento della sospensione influisce sul comportamento della bicicletta quando sottoposta a sollecitazioni, quindi la sua corretta regolazione è molto importante. Per informazioni specifiche fare riferimento al manuale in dotazione della sospensione stessa.

! ATTENZIONE: CONTROLLARE CHE IL CAVALLETTO DI STAZIONAMENTO SIA COMPLETAMENTE ALZATO PRIMA DI PARTIRE.

6 - REGOLAZIONI ED UTILIZZO

6.1 - FRENI, REGOLAZIONE FRENI

I freni usati sulle biciclette BOTTECCHIA sono:

- **Caliper** (fig. 10): formati da due bracci che supportano i pattini, collegati tramite un perno, vengono azionati da un cavo che aziona il freno facendo serrare i pattini sul cerchio.
- **V-Brake** (fig. 11): formati da due bracci, posti ai lati del cerchio, collegati tramite un cavo che all'azionamento del freno si serrano facendo sfregare i pattini sul cerchio.
- a **disco** (fig. 12): formati dalle pinze, dal disco e da un cavo nel caso sia meccanico o una guaina nel caso sia idraulico, all'azionamento del freno le pinze si stringono facendo sfregare le pastiglie sul disco.

Su tutte le tipologie di freno elencate ci sono dei componenti che, dovuto all'effetto frenante, si usurano e necessitano di essere sostituiti. Sui pattini dei freni V-Brake e Caliper sono presenti delle scanalature che segnalano lo stato d'usura, quando queste spariscono i pattini sono da sostituire. Le pastiglie dei freni a disco vanno sostituite quando il loro effetto frenante diminuisce, i dischi invece si sostituiscono quando il loro spessore diminuisce creandosi uno scalino sulla superficie del disco.

I metodi di regolazione variano secondo la tipologia di freno. Per la regolazione ottimale dei freni Caliper e V-Brake, mantenere circa 1-2 mm di distanza tra i pattini del freno ed il fianco del cerchio (fig. 13). Il pattino del freno non deve toccare il cerchio in posizione di riposo, invece in frenata i due pattini devono toccare interamente il cerchio contemporaneamente e senza toccare il pneumatico. La regolazione finale si può ottenere agendo sulle viti di precarico della molla del freno, collocata sul lato del corpo freno. Per i freni a disco meccanici la regolazione della distanza delle pastiglie dai dischi deve essere di 0,2 - 0,4 mm, e si regolano agendo sulle relative viti. Per quelli idraulici la regolazione è automatica.

! ATTENZIONE: Nel caso di tragitti in strade sterrate o sentieri l'usura dei freni aumenta a causa dello sporco che si crea. Per la sostituzione delle parti usurabili rivolgersi al Vostro concessionario per l'assistenza. Sostituire i componenti usurabili solo con ricambi originali. Le pastiglie dei freni a disco necessitano di una minima usura prima di raggiungere la frenata ottimale. Inoltre i dischi si surriscaldano quando sono in azione, non toccarli dopo essersi appena fermati. Se durante la frenata i pattini entrano in contatto con la copertura o entrano nei raggi delle ruote possono essere causa di cadute.

! ATTENZIONE: In caso di rottura di uno dei due impianti frenanti, provvedere immediatamente alla riparazione, in quanto un solo freno non è sufficiente a garantire una frenata sicura. Si raccomanda un accurato controllo ai pattini, alle guaine e cavi di tensione e alla loro lubrificazione, se notate spirali sfilacciate o allungate, estremità ricurve, ruggine o usura sostituire tempestivamente le parti danneggiate.



fig. 9

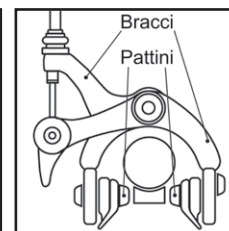

fig. 10

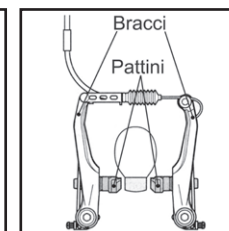

fig. 11

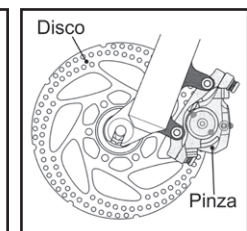

fig. 12

6.2 - CAMBI, REGOLAZIONE CAMBI

La ragione per cui la vostra bicicletta è stata dotata di cambi è quella di permettervi di scegliere la marcia che meglio vi aiuti a mantenere una cadenza ottimale nella maggior parte delle condizioni a seconda della vostra condizione fisica e della vostra esperienza. La cadenza ottimale si assesta tra i 60 e i 90 giri al minuto del pedale. La maggior parte delle biciclette adotta un sistema di cambio a deragliatore che cambia le marce spostando (deragliando) la catena da un ingranaggio ad un altro, sia anteriore che posteriore. Esistono diversi tipi di comandi del cambio per bicicletta, ciascuno dei quali si adatta ad una specifica applicazione. I più diffusi sono:

- comandi cambio mtb/sport Rapidfire con leve comandate da pollice e indice (fig. 14)
- comandi cambio mtb/trekking/city Twist shift con le manopole rotanti sul manubrio (fig. 15).

Esempio di esecuzione cambio marcia (fig. 16-17): per cambiare di una sola posizione da un pignone più piccolo ad uno più grande, spingere la leva A sulla posizione 1. Per cambiare in un sol colpo 2 o 3 posizioni, spingerla fino alle posizioni 2 o 3. Per scendere da un pignone più grande ad uno più piccolo premere la leva B una volta, le leve tornano sempre nella posizione iniziale quando vengono rilasciate. Una volta presa confidenza con i rapporti, sarà facile scoprire quelli più adatti alle esigenze personali di ognuno e al tipo di percorso.

⚠ ATTENZIONE: Le combinazioni d'uso dell'ingranaggio piccolo anteriore con piccolo posteriore ed ingranaggio grande anteriore con grande posteriore vanno assolutamente evitate in quanto la catena non rimane allineata provocando attriti e inconvenienti (fig. 18).

⚠ ATTENZIONE: Durante l'operazione di cambiata pedalare solo in avanti in modo uniforme, diversamente pedalando con forza, la catena può scivolare e logorarsi anticipatamente. Cambiare da fermi o pedalando all'indietro può danneggiare la vostra bicicletta.

Le REGOLAZIONI del deragliatore anteriore e posteriore devono essere eseguite con la bicicletta sollevata in modo da poter azionare la trasmissione e il sistema di cambio mentre la bicicletta rimane saldamente ferma. Qualora l'operazione di cambio marcia sia impreciso, regolare la tensione del cavo mediante il regolatore posto sull'innesto del cavo del deragliatore posteriore (fig. 19) o sul comando al manubrio. Per effettuare la regolazione ottimale, passate al pignone più piccolo e svitate il regolatore finché il cavo risulti leggermente teso, terminata questa operazione verificare che la catena passi subito al pignone successivo all'azionamento del cambio, se ciò accade senza nessun problema verificare la completa salita e discesa della catena. Se la catena fatica a scendere

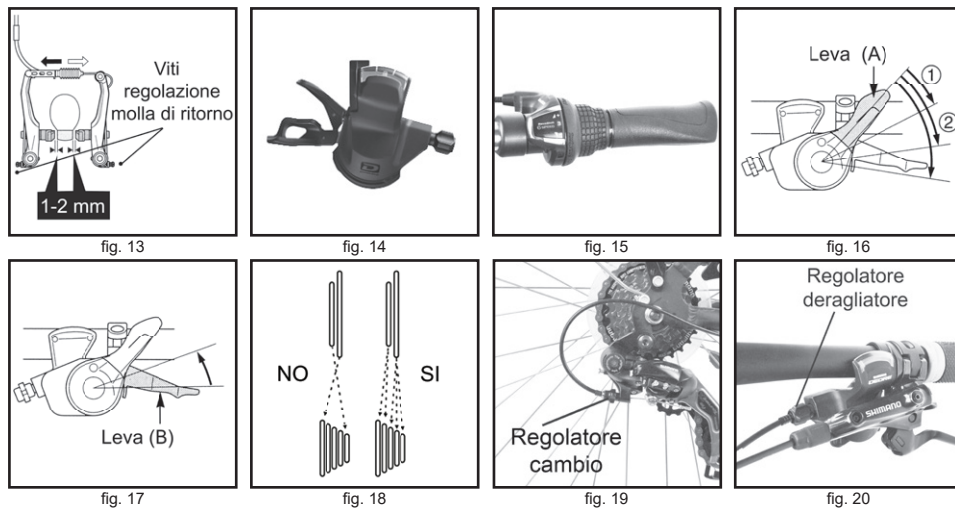

sui pignoni più piccoli avvitare leggermente il regolatore finquando non scende. Una regolazione accurata richiede più tentativi. Per regolare la tensione del cavo del deragliatore anteriore agire sul regolatore posto sul comando al manubrio (fig. 20) o sul morsetto stingicavo nello stesso modo del deragliatore posteriore. Per evitare che la catena cada dal pignone più piccolo e da quello più grande, del deragliatore posteriore e anteriore, viene delimitato dalle viti di fine corsa, le quali sono regolate in origine dalla BOTTECCHIA e non si modificano durante l'uso normale.

⚠ ATTENZIONE: La regolazione completa dei deragliatori anteriore e posteriore deve essere fatta esclusivamente dal rivenditore BOTTECCHIA, in quanto necessitano attrezzi e conoscenze tecniche specifiche.

6.3 - CATENA E CASSETTA PIGNONI

La catena e la cassetta pignoni fanno parte dei componenti soggetti ad usura nella bicicletta, tuttavia con una regolare pulizia, lubrificazione e usando rapporti in cui la catena scorre in modo rettilineo, potrete allungarne la durata. Il normale limite di usura della catena va da 2000 a 4000 Km di percorrenza in funzione delle condizioni di utilizzo. Non sostituire la catena oltre questo limite significa compromettere e danneggiare le altre parti della trasmissione (corone e ingranaggi). Un'ispezione dello stato della catena può essere fatta sollevando con le dita la catena dalla corona dentata più grande, se la catena può essere sollevata notevolmente significa che si è allungata troppo e quindi va sostituita.

⚠ ATTENZIONE: Per effettuare un controllo esatto della catena e della cassetta pignoni e l'eventuale sostituzione, rivolgersi al vostro rivenditore BOTTECCHIA in quanto richiede attrezzature e conoscenze tecniche specifiche inoltre deve garantire una perfetta chiusura. Una catena chiusa male o consumata può spezzarsi con gravi conseguenze.

6.4 - TELAIO E FORCELLA

Il telaio e la forcella vanno ispezionati con cura per identificare eventuali segni di fatica, spaccature, cricche, deformazioni o ammaccature che possano destare sospetti di cedimento. Per la pulizia non usare solventi o sostanze chimiche corrosive, potreste danneggiare la vernice. Rimuovere lo sporco con acqua e detergente delicato o usare un panno morbido inumidito con sgrassante non aggressivo per la vernice. Non usare getti ad alta pressione per lavare la vostra BOTTECCHIA, l'acqua che penetra nei cuscinetti ne provoca la corrosione e la perdita delle proprietà. Le forcelle ammortizzate necessitano di essere lubrificate regolarmente per garantire un funzionamento regolare e prolungarne la durata. Per quelle a molle o elastomeri non necessitano di particolari manutenzioni, mentre per le idrauliche o ad aria, seguire attentamente il manuale in dotazione del produttore.

⚠ ATTENZIONE: Una qualsiasi modifica apportata al telaio e forcella renderà nulla la garanzia del produttore e potrebbe rendere pericoloso l'uso del mezzo.

6.5 - SERIE STERZO

La forcella e il manubrio sono integrati assieme da una serie di calotte e cuscinetti, in modo da consentire movimenti rotatori, detta set di sterzo. Le sollecitazioni provocate dalla pavimentazione stradale gravano sul set di sterzo, questo può provocare un allentamento che se non registrato porta al danneggiamento dei cuscinetti che potrebbe rendere pericoloso l'uso della vostra bicicletta. Per controllare se è presente un allentamento del set di sterzo bloccare col freno la ruota anteriore e spingere avanti e indietro la bicicletta, se si sente un gioco eccessivo accompagnato da una leggera scossa procedere a ripristinare la corretta regolazione.

⚠ ATTENZIONE: La regolazione del set di sterzo necessita di attrezzatura e addestramento speciali, pertanto può essere eseguita solo dal rivenditore BOTTECCHIA.

6.6 - RUOTE, BLOCCAGGI, PNEUMATICI

Le ruote assolvono il compito di far muovere la vostra bicicletta e sono il tramite tra voi e la strada, pertanto preservarne l'affidabilità e l'integrità strutturale è fondamentale per la vostra sicurezza e per le prestazioni del vostro mezzo. Un buon controllo periodico consente la prevenzione di problemi che si possono manifestare. Per togliere la ruota, rimuovere l'archetto nei freni V-brake o aprire il bloccaggio rapido dei freni Caliper. Ora tirate la leva del bloccaggio dei mozzi fino alla posizione "open" (fig. 21) e allentate il dado di fissaggio dalla parte opposta. La ruota adesso è libera di essere rimossa dai forcellini. Per rimontare la ruota ponete il suo asse tra i forcellini, con la leva in posizione intermedia tra aperto e chiuso, stringere il dado di fissaggio dalla parte opposta fino a serrarlo con le dita. Quindi con il palmo della mano portare la leva in posizione "close", si deve incontrare una certa resistenza (fig. 22). Nella posizione finale la leva deve essere parallela alla ruota e non deve mai sporgere lateralmente.

Se la bicicletta è equipaggiata con PERNI PASSANTI dopo aver sbloccato i freni tirate la leva del bloccaggio dei mozzi fino alla posizione "open" ed incastratela nell'apposita fessura del bloccaggio (fig. 23), utilizzando la leva far ruotare il perno in senso antiorario, svincolarlo completamente ed estrarre il perno dal mozzo (fig. 24). La ruota è libera di essere rimossa. Per rimontare la ruota posizionarla fra i due forcellini, facendo attenzione di far combaciare il foro dei forcellini con quello del mozzo, infilare il perno passante all'interno del mozzo finquando non incontra la filettatura e tenendo la leva in posizione "open", avvitare completamente il perno nella filettatura e posizionare la leva nella posizione "close". Nella posizione finale la leva deve essere parallela alla ruota e non deve mai sporgere lateralmente. Assicuratevi poi del corretto bloccaggio sollevando la bicicletta e picchiando sulla ruota con la mano. La ruota non deve staccarsi, allentarsi o spostarsi da un lato. Se la bicicletta è equipaggiata con mozzi a dado accertarsi inoltre che siano serrati correttamente con coppie di serraggio indicate nel capitolo 7 "Manutenzione" nell'apposita tabella "Coppie di serraggio". Verificare l'allineamento e la centratura delle ruote come indicato nel paragrafo 5.1. Controllare che non vi siano raggi allentati o rotti. Sollevando la parte anteriore della bicicletta tentare di spostare lateralmente a destra e sinistra il cerchio per verificare che i cuscinetti del mozzo non siano allentati. Far girare la ruota per verificare eventuali rumorosità inconsuete del mozzo.

Controllare il livello di usura dei cerchi. Sui cerchi che equipaggiano la vostra BOTTECCHIA sono presenti indicatori di usura sulla superficie di frenatura che si presentano come un solco continuo attorno al cerchione. Se la superficie di frenatura è usurata al punto da non rendere visibile il solco è necessario far sostituire il cerchio. Dopo avere eseguito questi controlli se notate anomalie o dubbi sull'integrità delle ruote rivolgersi al rivenditore per l'assistenza.

Controllare lo stato dei pneumatici e la loro pressione, ricordarsi che quando si gonfia una ruota si deve considerare il peso del ciclista e eventuali carichi e tener presente che una pressione più elevata offre in generale le migliori prestazioni su pavimentazione stradale, mentre una pressione più bassa risulta ottimale per la guida fuoristrada.

! ATTENZIONE: Assicurarsi che le superfici di frenatura dei cerchi siano pulite. Sporco o unto rendono il freno inefficace. Lavarli con acqua e sapone e risciacquare o usare un panno morbido inumidito con sgrassante non aggressivo per la vernice.

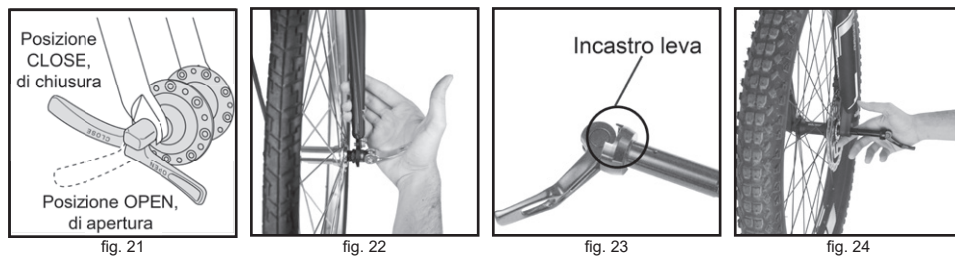

fig. 21

fig. 22

fig. 23

fig. 24

6.7 - PEDALI

Il pedale contrassegnato con R va avvitato in senso orario sulla pedivella destra ed il pedale contrassegnato con L va avvitato in senso antiorario sulla pedivella sinistra. Fissare i pedali con forza con l'ausilio della chiave adatta. Inizialmente avvitare con le mani e poi serrare con forza con la chiave. Per controllare che i cuscinetti dei pedali siano efficienti, ruotare e muovere i pedali da destra a sinistra e dall'alto al basso con le mani. Se si nota che i cuscinetti sono troppo allentati o rigidi, rivolgersi al rivenditore per l'assistenza.

! ATTENZIONE: Controllare che i pedali siano serrati correttamente con coppie di serraggio indicate nel capitolo "Manutenzione" nell'apposita tabella "Coppie di serraggio". Seguire scrupolosamente le istruzioni per evitare di danneggiare la filettatura del pedale o della pedivella.

6.8 - CHIUSURA FOLDING BIKE

Per ripiegare la vostra GRAZIELLA si inizia col chiudere i pedali pieghevoli, premendo la leva posta sulla parte interna del pedale si sbloccano permettendo di essere piegati verso la pedivella (fig. 25). Si piega il manubrio aprendo il bloccaggio posto sulla parte inferiore d'esso e ripiegandolo verso il telaio della bicicletta (fig. 26). Si apre il bloccaggio della chiusura cerniera, utilizzando la leva come in figura (fig. 27), così da permettere di ripiegare il telaio. Per ultima si abbassa la sella utilizzando il bloccaggio sul tubo reggisella (fig. 28).

! ATTENZIONE: Nel ripiegare la bicicletta fare attenzione a non urtare fra loro le varie parti danneggiandole.

7 - MANUTENZIONE

7.1 - DOPO L'UTILIZZO

Per funzionare correttamente la bicicletta deve essere pulita. Quando si rientra riporre la bicicletta al riparo da pioggia, neve, sole. Gli agenti atmosferici possono corrodere le parti metalliche, il sole può scolorire la vernice o danneggiare le parti in plastica e gomma. Prima di riporre la vostra BOTTECCHIA per un lungo periodo di tempo, pulirla e lubrificarla e passare il telaio con un lucidante protettivo adatto. Appendere la bicicletta sollevata da terra con i pneumatici gonfiati a metà. Non riporre la bicicletta in vicinanza di motori elettrici in quanto l'ozono prodotto, distrugge gomma e vernice.

7.2 - MANUTENZIONE ORDINARIA

Una corretta e costante manutenzione di base aumenterà la durata e l'affidabilità della vostra bicicletta BOTTECCHIA. Già dopo 200/400 Km percorsi ed in ogni caso entro 2 mesi dall'acquisto è fondamentale provvedere al primo controllo, dato che durante il periodo di rodaggio si assestano le parti della vostra BOTTECCHIA. Non è possibile evitare questo processo di "maturazione" e la prima ispezione influisce notevolmente sul funzionamento futuro della bicicletta e la sua durata. Per questo è necessario fissare un termine con il proprio concessionario per il 1° "tagliando".

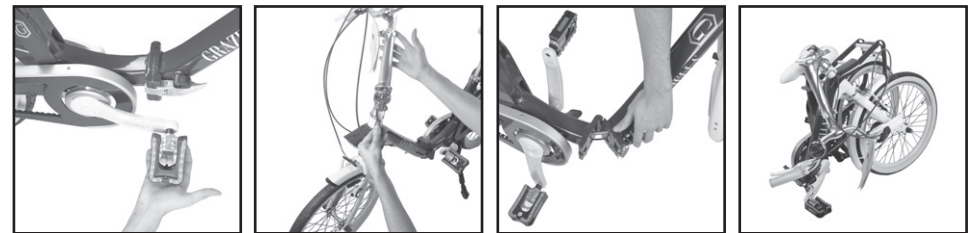

fig. 25

fig. 26

fig. 27

fig. 28

Per la manutenzione successiva, stabilire i propri tempi di intervento dipende dal clima, dal tipo di utilizzo, dalle condizioni del terreno e da altri fattori, personali e non, che di volta in volta si presenteranno. Questo programma si basa sul normale utilizzo, se si fa un utilizzo superiore alla media, eseguire la manutenzione con una frequenza maggiore. Se una parte qualsiasi sembra guasta o dia segnali anomali, controllarla immediatamente ed eseguire subito la manutenzione o rivolgersi al concessionario.

COMPONENTE	MANUTENZIONE	COSA UTILIZZARE	FREQUENZA
Telaio	Controllo e pulizia	Acqua e detergente lucidante/protettivo per telai	1 mese 6 mesi
Forcella	Controllo, lubrificazione e pulizia	Vedi il manuale dell'utente del costruttore	6 mesi
Ruote	Controllo e pulizia	Panno con grassante non aggressivo per le vernici	1 mese
Mozzi	Lubrificazione mozzi	Grasso per cuscinetti	1 anno
Pneumatici	Controllo		1 mese
Freni e leve	Controllo e lubrificazione snodi	Olio spray	3 mesi
Cavi e guaine	Controllo e lubrificazione	Grasso sintetico per cavi	6 mesi
Catena e cassetta	Controllo, pulizia e lubrificazione	Grasso sintetico per catene	1 mese
Movimento centrale	Smontaggio e lubrificazione	Grasso per cuscinetti	1 anno
Cambio e deragliatore	Controllo, pulizia, regolazione e lubrificazione	Grasso sintetico per catene	1 mese
Comandi cambi	Rivolgersi al concessionario	-	1 anno
Sterzo	Controllo	Grasso sintetico per cuscinetti	1 anno
Pedali	Controllo e lubrificazione	Grasso sintetico per cuscinetti	3 mesi
Reggisella	Controllo e lubrificazione	Grasso a bassa viscosità	1 anno
Impianto luce e rinfrangenti	Controllo e pulizia	Panno umido	ogni uscita
Bulloni e dadi	Controllo serraggi	Chiave dinamometrica	6 mesi

Vi consigliamo di usare prodotti per la manutenzione quali: grasso, olio, sgrassante, lucidante e quant'altro BIODEGRADABILI. Preservare l'ambiente e la natura è un obbligo per tutti, per noi ciclisti è una missione.

7.3 - SERRAGGIO BULLONI E DADI

Durante l'uso, a causa delle vibrazioni, alcune viti possono allentarsi. Vi consigliamo di controllare periodicamente il serraggio delle viti come indicato nel programma di manutenzione. Sostituite immediatamente qualsiasi parte danneggiata o persa. Elenchiamo le coppie di serraggio consigliate, espresse in Newton-metro, ricordiamo che per effettuare correttamente tale operazione è necessaria una chiave dinamometrica che stacca quando si raggiunge la coppia di serraggio desiderata.

Dado mozzo anteriore	20-27 Nm	Bullone piantone manubrio aheadset	10-14 Nm
Dado mozzo posteriore	27-33 Nm	Bullone pinza freno a disco	6-8 Nm
Dado morsetto sella	20-24 Nm	Bullone deragliatore anteriore	5-7 Nm
Bullone fissaggio freno	7-10 Nm	Vite pedivella	34-44 Nm
Bullone fissaggio pattino freno	5-8 Nm	Vite leve freno manubrio	6-8 Nm
Bullone tubo sella	10-14 Nm	Morsetto attacco manubrio M6	12-14 Nm
Bullone expander manubrio	18-20 Nm	Morsetto attacco manubrio M8	4-18 Nm
Bullone deragliatore posteriore	8-15 Nm	Pedali	34-40 Nm

8 - GARANZIA

Presupposto per la garanzia è l'uso corretto della bicicletta, un controllo entro i primi 500 Km o quattro mesi dall'acquisto e una manutenzione generale effettuata almeno una volta all'anno dal concessionario BOTTECCHIA. Il prodotto acquistato è garantito esente da difetti di materiale o di lavorazione per 24 mesi dalla data di effettiva consegna all'Acquirente (*).

La garanzia consiste nella sostituzione e/o riparazione gratuita di particolari inefficienti per difetto di fabbricazione accertato e riconosciuto dal venditore, escluso ogni diritto dell'acquirente a risoluzione del contratto o a risarcimento di danni o a riduzione del prezzo. La garanzia non include i costi della manodopera, del trasporto ed eventuali costi consecutivi causati da difetti. Le richieste di assistenza sotto garanzia devono essere presentate esclusivamente al venditore e deve essere esibita la prova d'acquisto. La garanzia vale soltanto per l'acquirente originario e non è trasferibile. Salvo quanto diversamente previsto da norme imperative di legge, il produttore è esonerato da ogni responsabilità ed obbligazione per qualsiasi incidente alle persone o alle cose che possa comunque verificarsi per o durante l'uso del veicolo.

La garanzia non copre:

- prodotti non acquistati da un rivenditore autorizzato BOTTECCHIA.
- prodotti i cui codici identificativi siano stati rimossi, alterati, cancellati o resi illeggibili.
- la normale usura.
- danni causati da abuso o uso improprio, da montaggio scorretto (per esempio coppie di serraggio scorrette), da errata o insufficiente manutenzione, da incidenti, da colpi, dalla corrosione, dall'uso di pulitori aggressivi, dall'uso con prodotti non compatibili, da riparazioni non effettuate correttamente.
- gli effetti dell'esposizione ai raggi UV (scoloritura, ingiallimento).
- gli effetti dell'ambiente salino.
- prodotti che abbiano subito modifiche.
- prodotti che montano parti di ricambio non originali.
- difetti estetici che fossero facilmente rilevabili al momento dell'acquisto del prodotto.

I produttori dei componenti montati sulle biciclette BOTTECCHIA rispondono per le garanzie dei rispettivi prodotti.

(*). È possibile che in alcuni Paesi della Comunità Europea il periodo di garanzia sia superiore a quanto sopra indicato: in questo caso si applica l'eventuale maggior periodo previsto dalla legge del luogo ove il veicolo è stato acquistato.

9 - CONFORMITA'

Questa bicicletta è stata progettata e costruita secondo i più moderni concetti di assicurazione della qualità conformemente alla norma internazionale UNI EN ISO 4210:2014 e EN 15194.

INDEX

- 1 - INTRODUCTION.....17
- 2 - KIND OF BICYCLES.....17
 - 2.1 - BIKE'S COMPONENTS.....17
- 3 - SAFETY.....19
 - 3.1 - BY NIGHT.....19
 - 3.2 - OFF-ROAD.....19
 - 3.3 - SUITABLE USE OF BIKES.....19
- 4 - PREPARATION.....20
 - 4.1 - SEAT ADJUSTMENT.....20
 - 4.2 - HANDLEBAR ADJUSTMENT.....21
 - 4.3 - CHECK THE BRAKES.....21
 - 4.4 - CHECK THE PEDALS.....21
 - 4.5 - CHECK SYSTEM OF ILLUMINATION.....22
- 5 - CONTROLS TO BE MADE BEFORE EVERY RIDING.....22
 - 5.1 - CHECK THE WHEELS AND THE TIRES.....22
 - 5.2 - CHECK THE QUICK RELEASE BLOCKING HUBS.....22
 - 5.3 - CHECK THE BRAKES.....22
 - 5.4 - CHECK HANDLEBAR AND STEM.....22
 - 5.5 - CHECK THE SUSPENSIONS.....22
- 6 - ADJUSTMENTS AND USE.....23
 - 6.1 - BRAKES, BRAKES ADJUSTMENT.....23
 - 6.2 - SHIFTING, ADJUSTMENTS SHIFTING.....24
 - 6.3 - CHAIN AND CASSETTE.....25
 - 6.4 - FRAME AND FORK.....25
 - 6.5 - HEAD SET.....25
 - 6.6 - WHEELS, LOCKING AND TIRES.....26
 - 6.7 - PEDALS.....27
 - 6.8 - CLOSURE FOLDING BIKE.....27
- 7 - MAINTENANCE.....27
 - 7.1 - AFTER USING THE BIKE.....27
 - 7.2 - ORDINARY MAINTENANCE.....27
 - 7.3 - BOLTS TIGHTENING.....28
- 8 - WARRANTY.....29
- 9 - COMPLIANCE.....29

1 - INTRODUCTION

Dear Customer, congratulation for your new bike, thank you for choosing BOTTECCHIA. You have bought a reliable bike, the result of innovative technical research and careful quality controls which will grant you many years of comfortable and pleasant riding.

Read this handbook carefully. You'll learn the best way to use your bike and the necessary information to keep it in good working order.

We remind you that because of technical progress, the producer reserves the right to modify components, details or accessories. Images, descriptions and data are not to be considered binding.

2 - KIND OF BICYCLES

On this use and instructions book you will find the instructions of the Bottecchia Tempo Libero bikes including the following models: Be Green, Alta Velocità, Lite Cross, Vintage, Trekking, MTB, Junior. **The BE GREEN electric-bikes comply the CEE directive 2002/24 – letter h, saying that: the bikes with pedal assistance, can be equipped with an electric auxiliary motor having a maximum continuous rated power of 250W, its power source decreases gradually and totally stops when the bike reaches 25 km/h or when the rider stops to pedal, furthermore, the electric-bikes can't have a self-maximum speed higher than 6 km/h.**

For all the information concerning the electric parts of the Be green bicycles make reference to the book of specific use wich can be download at www.bottecchia.com/servizi/area-download.

When choosing the model to buy, take into consideration the guidelines below indications . Our bikes have been tested to support a maximum weight of kgs.120, which includes bike, rider and baggage. The maximal weight of baggage allowed is indicated on the carrier itself.

2.1 - BIKE'S COMPONENTS

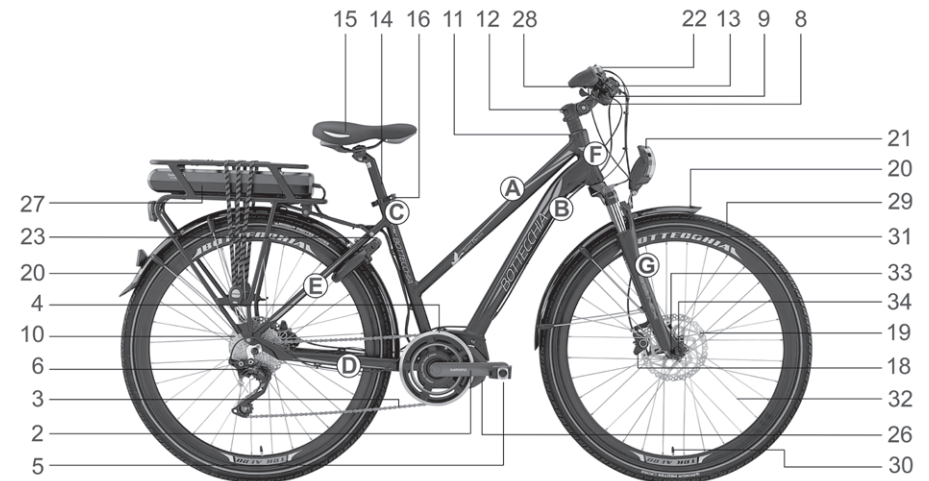

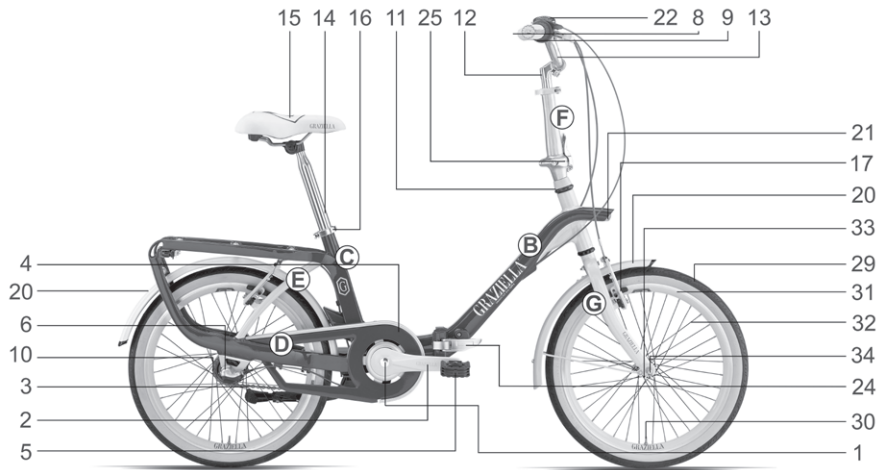
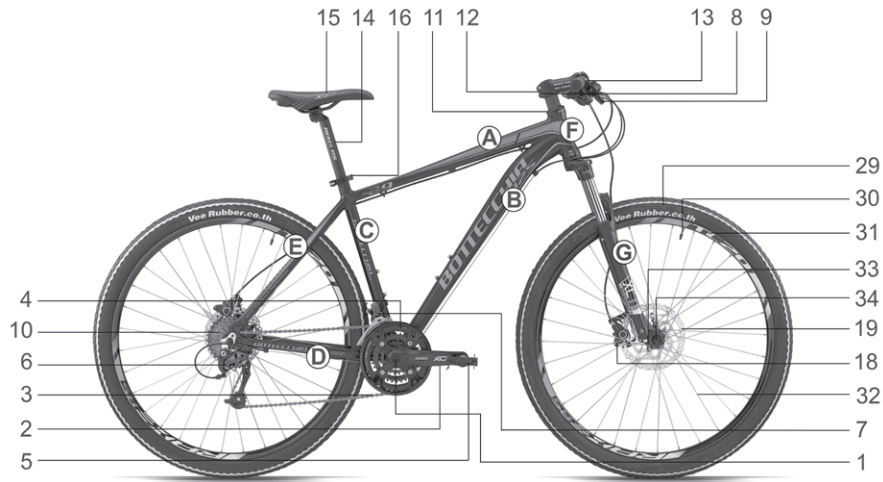

Frame and Fork:

- A Top tube
- B Down tube
- C Seat tube
- D Chain stay tubes
- E Seat stay tubes
- F Head tube
- G Fork

Components:

- 1 Bottom bracket
- 2 Crank
- 3 Chain
- 4 Chainwheel
- 5 Pedal
- 6 Rear derailleur

- 7 Front derailleur
- 8 Shifter
- 9 Brake lever
- 10 Free wheel
- 11 Head set
- 12 Stem
- 13 Handlebar
- 14 Seatpost
- 15 Saddle
- 16 Seat stay clamp
- 17 Brake pad
- 18 Brake caliper
- 19 Disk brake
- 20 Mud guard
- 21 Light
- 22 Bell

- 23 Lock
- 24 Frame joint
- 25 Handlebar lock/ release
- 26 Motor
- 27 Battery/integrated battery
- 28 Display and unit control

Wheel:

- 29 Tire
- 30 Valve
- 31 Rim
- 32 Spokes
- 33 Hub
- 34 Quick release

3 - SAFETY

Safety while riding your bicycle is of fundamental importance. To such end it is essential the observance of well precise norms:

- Know the traffic rules (they vary in different countries).
- Follow the prevailing flow of traffic and avoid cycling two-by-two.
- Do not ride your bike on pavements and give priority to pedestrians.
- Watch out for moving vehicles and for sudden opening of car doors.
- Do not conduct cycling competitions on roads open to the traffic.
- Do not carry passengers if your bike is not equipped for it and make sure that this is allowed in your country.
- Always check the brakes are in working conditions and the general state of your bike
- When changing direction, please make sure you indicate it with your arm.
- Always keep your hands on the handlebar (except when signalling the change of direction)

! WARNING: Rain will reduce the effectiveness off the brakes; please allow longer distances to come to a halt.

3.1 - BY NIGHT

- For your safety, please take some extra precautions when using your bike at night:
- Equip your bike with a complete and appropriate set of reflectors which are correctly installed.
 - An autonomous system of illumination is essential in the respect of the safety norms of your country.
 - Always ride as close as possible to the edge rather than the middle of the road

3.2 - OFF ROAD

- Please observe the following precautions when using your bike off road:
- Travel to reduced speed, avoid the risks and wear a good homologated protective helmet.
 - Be extremely careful downhill. While braking the wheels lose adherence and an excessive use of brakes can lead to loss of control and to the crash.
 - Be sure that the bike is in good working order before setting off.
 - Replace immediately any damaged component.

! WARNING: jumps, acrobatics and any anomalous use can compromise the structure of the bike. Please consider this when approaching obstacles. Our products are designed to withstand heavy usage, but exceeding mechanical and physical limits becomes a danger for you and for others. When using the bike in this way, under a high stress, we suggest you to check it carefully to verify the bike integrity.

3.3 - SUITABLE USE OF BIKES

Every BOTTECCHIA bike has been designed and built on for its specific use. An incorrect use of the bike could damage or break parts and components causing accidents or dangerous consequences. Your BOTTECCHIA dealer will suggest you the most suitable bike for your needs.

⚠ WARNING: Only on the following bike models you can use and assemble carriers and child seats: TREKKING, VINTAGE, FOLDING, LITE CROSS. On the other models you can't use them. Bottecchia is not responsible and doesn't guarantee in case of their use.

KIND OF BICYCLES	KIND OF ROUTE	JOURNEY
MTB	Asphalted road and pavé, off route, simple path, paths.	Sporting/agonistic, short and medium distance. Suitable to ride on rough trails, avoiding jumps higher than 0,5 m.
TREKKING VINTAGE FOLDING	Asphalted road and pavé, white road.	Sporting /city/tourist, short and medium distance.
LITE CROSS	Asphalted road and pavé, off route, simple path.	Sporting and tourist, medium distance.
ALTA VELOCITA'	Asphalted road and pavé.	Sporting and tourist, medium and long distance.

4 - PREPARATION

Before using your new BOTTECCHIA bike **"for the first time"**, please adjust the bike to your specific needs according to the following guidelines.

Make sure the bike is correctly adjusted to your height and get to know its components and the reactions time.

4.1 - SEAT ADJUSTMENT

Please refer to pic. 1 for correct positioning of the seat. When pedalling, your metatarsus must lay on the centre of pedal axle and your knee should be slightly bent when the pedal lays on the lowest position.

To adjust the saddle height sit on the saddle and put the heel on the pedal, placing it on the lowest position. In this position the leg should be completely straight (pic. 2). Check if you are able to touch the ground with the tip of your toes while seated, if not, lower again the saddle by loosen the seatstay clamp.

Once the height of the saddle is correctly set, make sure that the blocking mechanism of the seat tube and saddle is correctly locked (pic. 3).

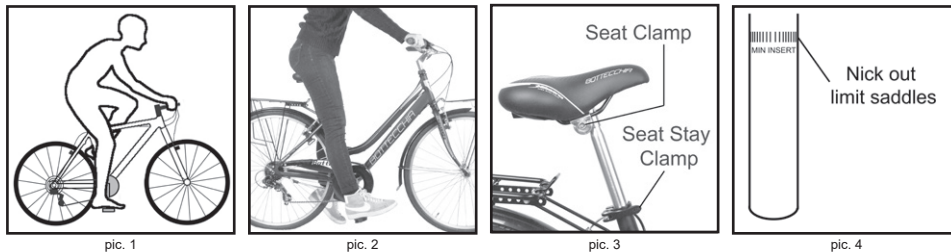

The distance between the saddle and the handlebar can be slightly adjusted. By loosen the seat clamp, you can slide the saddle frame on the seatpost. This adjustment affect the posture on the bike, by changing the comfort, the riding and the push on the pedals. After having adjusted the distance between the saddle and the handlebar, always verify the saddle position. If it is not in an horizontal inclination, loosen the seat screw and adjust the position by placing the saddle inclination parallel to the ground.

⚠ WARNING: Fix the saddle frame between the indicated range and not on its curves. Block the seatpost clamp and the seat clamp screws with tightening torque (Nm) not more than the indicated parameters. To fix the screws more than the indicated values can cause some cracks or even the seatpost tube break and as a consequence a risk to the rider. The tightening torque is indicated on the "Maintenance" chapter on the "Tightening torque" chart. A tag on the saddle tube indicates the maximum height (pic. 4). Make sure the tag is never visible. Insert the seat tube for at least 75 mm.

4.2 - HANDLEBAR ADJUSTMENT

To rise or lower the stem, loosen the quick release (folding bike) or the expander screw laying on the stem (pic. 5). Once the stem is loose, rise or lower to the preferred height. Keeping the stem in position, fix the expander screw tightly or the lock. To fix the Ahead set type handlebar (not adjustable in height) clasp the two blocking screws A1 and A2 of the ahead set (picture.6). To adjust the manoeuvrability of the handlebar, move screw B. Then block the two screws A1 and A2

⚠ WARNING: Never set the height of the handlebar over the tag on the tube (pic. 7) and check that the handlebar is well fixed tightening the anterior wheel among the legs and trying to turn the handlebar (pic. 8).

⚠ WARNING: Tighten the expander screws with tightening torque not more than the indicated parameters. To fix the screws more than the indicated values can cause some cracks or even the fork tube break and as a consequence a risk to the rider. The tightening torque is indicated on the "Maintenance" chapter on the "Tightening torque" chart.

4.3 - CHECK THE BREAKS

Check which brake lever, right or left, works the front brake and familiarize yourself with its use: inexperienced use of front brake may lead to loss of control.

4.4 - CHECK THE PEDALS

Check that the pedals are correctly set (see chapter 6, paragraph 6.7). A pedal assembled in the wrong way can get down when riding, causing a fall.

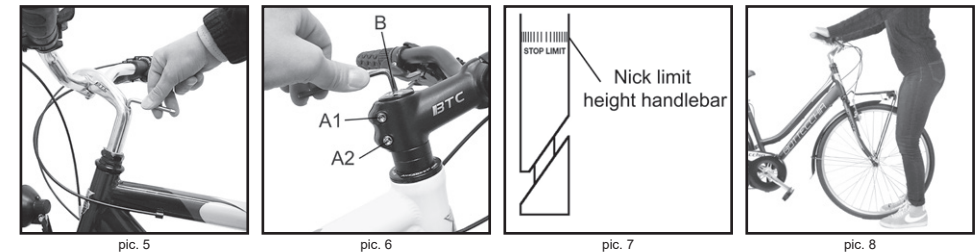

4.5 - CHECK SYSTEM OF ILLUMINATION

Check that the light is working correctly.

5 - CONTROLS TO BE MADE BEFORE EVERY RIDING

Before using your bike, perform some checks as described below to verify the integrity and the condition of your bike. If you have any doubt about the condition of your bike, contact your dealer for assistance.

5.1 - CHECK THE WHEELS AND THE TIRES

Check the wheels are straight by rotating each one and then observe the rim between the brake shoes without touching them. Should the rim be out of centre (from left to right) or wobble from high to low, contact your dealer for advice. Check the good conditions of the tires, they have to be without any cut. The pressure has to respect the parameters indicated on the tires side.

! WARNING: Replace worn-out or damaged track or sides of tyres.

Check the fastening or the position of the tyres particularly after long downhill.

Using your bike with the recommended air pressure in the tyres assures safety and endurance.

5.2 - CHECK THE QUICK RELEASE BLOCKING HUBS

Most of BOTTECCHIA bikes are supplied with quick release blocking hubs allowing installation and/or removal of the wheel without tools. The wheels can be fixed to the hub axle by using the bolts, or by a quick release or a through axle (pic. 9). The bike's wheels must be firmly fixed to the frame and the fork. Make sure the quick release is properly adjusted and closed as described in the following chapter (see chapter 6 paragraph 6.6).

! WARNING: A quick release lever not properly adjusted or not properly closed can cause the sudden release of the wheel and lead to dangerous consequences.

5.3 - CHECK THE BRAKES

Check the brakes while at rest by pulling the levers with strength towards the handlebar. The brake lever must not touch the handlebar as this means the brakes are loose. For hydraulic disk brakes it should not be possible to pump with the brake lever. Should it happen, please contact your dealer. Always check the state of wear of the shoes and disk.

! WARNING: failure of braking system can lead to loss of control and injury.

5.4 - CHECK HANDLEBAR AND STEM

Check carefully handlebar and stem in order to find out possible strain, cracks, deformities or dents and replace the damaged part before using the bicycle.

5.5 - CHECK THE SUSPENSIONS

Make sure that the components of suspension have been adjusted to suit you and the rider's weight. Check they are not too compressed and that there is no abnormal movement of the suspensions themselves. If they are totally stiff, contact your dealer for advice. Suspension functioning affects bicycle when exposed to stress, so a correct adjustment is very important. For specific information refer to the separate instructions book supplied with the suspensions.

! WARNING: MAKE SURE THE KICKSTAND IS FOLDED BACK BEFORE STARTING TO PEDAL.

6 - ADJUSTMENTS AND USE

6.1 - BREAKS, BRAKES ADJUSTMENTS

Brakes installed on BOTTECCHIA'S bikes are :

- **Caliper** (pic. 10): Made by two arms that support the shoes, connected through a pivot, they work by a cable that shut the shoes on the rim.
- **V-Brake** (pic. 11): Made by two arms placed on the side of the rim, connected one each other by a cable. They get closer together when activating the brake and the shoes rub the rim.
- **Disk** (pic. 12): Made by the calipers, the disk and a cable or a sheat, depending if it is mechanic or hydraulic. When activating the brake the calipers get closer making the pads rub the disk.

All these kind of brakes have some components which wear themselves out and have to be replaced. On the v-brake shoes there are some grooves which indicate their conditions. When these grooves disappear, the shoes need to be replaced.

The disk brakes pads need to be replaced when their braking power decrease. The disks have to be replaced when their thickness decrease by creating a gap on the disk surface.

The adjustment of the brake depends on the kind of brake. The ideal space between the brake shoes and the rim side is 1-2 mm (pic. 13). The brake shoe must not touch the rim when at rest. Moreover the two shoes must touch the rim at the same time whilst braking but without touching the actual tyre. The final adjustment can be obtained by adjusting the regulator screw. This can have different positions, depending on the kind of brake.

For mechanical disk brakes, the distance between pads and disks must be 0,2-0,4 mm, operating on the pertinent screws. For hydraulic brakes the adjustment is automatic.

! WARNING: When riding off-road the use of the brakes is bigger due to dirty. To replace the used parts ask to your dealer. Replace these parts only with original spare parts. : a minimal wear is needed before the pads of disk brakes reach the best braking condition. Furthermore, the disks overheat when in action, so don't touch them straight after stopping. If the shoes touch the tyre or plunge into the spokes of the wheels while breaking loss of control can occur.

! WARNING: If one of the two brakes is broken, repair it immediately, One functioning brake on its own is not enough to ensure good braking control. Check carefully brake shoes, brake casings and tension cables and their lubrication, if you see some frayed or lengthened spiral, curved extremities, rust or wear, replace immediately the damaged parts. To replace the braking shoes, loosen the check-nut till its removal and replace it.

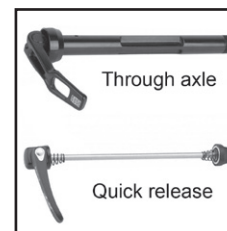

pic. 9

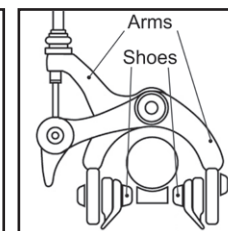

pic. 10

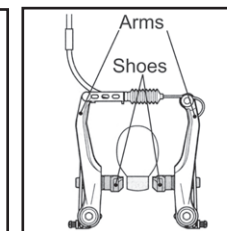

pic. 11

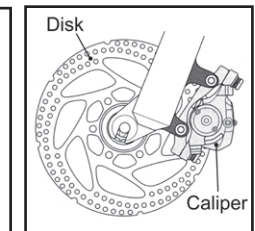

pic. 12

6.2 - SHIFTING, ADJUSTMENTS SHIFTING

Your bike has been supplied with gear shifting to choose the gear that best suits your current riding conditions, your physical resistance and your experience. The optimal ride is between 60/90 revolutions of the pedals per minute. The most used shifting system is with derailleurs. This system changes gear by moving the chain from one gear to another, both front and rear. There are different mechanisms for gear shifting for different riding conditions.

The most common are:

- Shift Mtb/sport Rapidfire shifting with levers controlled by the thumb and forefinger (pic. 14).
- Shift MTB/trekking/city Twist shift shifting with rotating grips on the handlebar (pic. 15).

Example of gear change (pic. 16-17): to change one position from a smaller to a bigger gear, push the lever A to position 1. To change 2 or 3 positions all in one, push it to position 2 or 3. To move from a bigger gear to a smaller gear, push lever B once. Levers always return to initial position when released. Once you got confidence with the gears it will be easier to find the right one to use.

⚠ WARNING: Avoid the following combination: little front gear/little back gear and big front gear/big back gear. This is because the chain would not tighten causing friction and associated problems (pic. 18).

⚠ WARNING: Change the gear only when pedalling forwards or riding with strength, as chain can otherwise slide and get damaged. Don't change the gear when stop or when riding backwards, this could seriously damage the bike

The rear and front derailleurs must be adjusted with bike completely lifted and at rest to activate the transmission and the shifting system.

If the gear change is not precise, adjust the tension of the cable with the regulator which is situated on the cable connection to the rear derailleur (pic. 19) or on the shifter on the handlebar. For the best adjustment move to the smallest pinion and unscrew the regulator until the cable has a bit of tension. Once you made this adjustment make sure the chain immediately move to the successive pinion. If this happens without any problem make sure the chain can easily and exactly move either from the smallest to the biggest pinion and vice versa. If the chain goes down to the smallest pinions with difficult, slightly tighten the regulator. A perfect adjustment can request more tests.

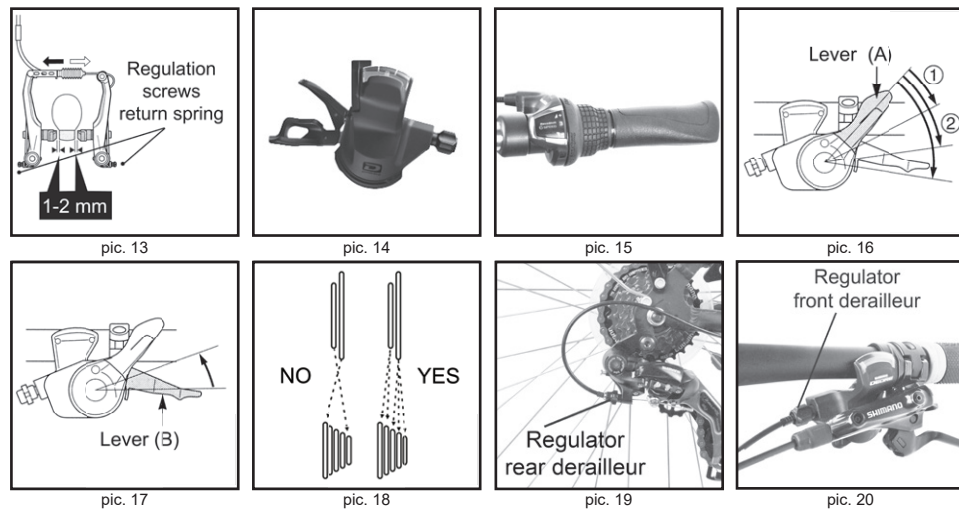

To adjust the tension of the cable of front derailleur, adjust the regulator situated on the shifter on the handlebar (pic. 20) or on the clamp cable-pressing as indicated for the rear derailleur. In order to avoid the chain falling from the smallest and biggest pinion, the oscillation of front and rear derailleurs is limited by end-of-stroke screws, which are originally adjusted from BOTTECCHIA and must not to be modified during the normal use of the bike.

⚠ WARNING: for the adjustment and maintenance of shifting, refer to a dealer as specific tools and technical knowledge are required.

6.3 - CHAIN AND CASSETTE

Chain and freewheel belong to that components most subjected to wear, but with regular cleaning, lubrication and using gear combinations (where the chain runs aligned), you can extend their duration. The usual limit of wear of the chain is from 2000 to 4000 km of riding. Failing to replace the chain would result in damage to the transmission parts (gears and chain ring). You can control the chain by lifting the biggest chain ring with your fingers. If the chain can be lifted up considerably, it means that it is too loose and it must be replaced. For a precise check of the chain and freewheel, refer to your dealer, as special tools and a perfect closure are needed.

⚠ WARNING: To make an exact control of the chain and the cassette pinions and the possible substitution, ask to your BOTTECCHIA dealer as specific tools and technical knowledge are required. A chain badly closed or consumed can break with serious consequences.

6.4 - FRAME AND FORK

Check the frame and fork carefully in order to find out possible strain, clefts, other deformations or dents, because they can all be signal of structural fatigue. When cleaning the bike do not use solvents or corrosive chemicals, you could damage the painting. Remove any dirt using water, a soft detergent or a soft cloth dampened with a gentle cleaning product. Do not use high pressure jets to clean your BOTTECCHIA as water can enter into bearings, causing corrosion. The suspension forks must be lubricated regularly in order to guarantee their function and endurance. Spring or elastomer forks don't require any particular maintenance, but for hydraulic or air forks the manufacture's manual needs to be carefully followed.

⚠ WARNING: any kind of modification made to frame or fork will cancel the guarantee and could make riding dangerous.

6.5 - HEAD SET

The fork and handlebar are integrated together by caps and bearings to allow smooth rotating motions: this is called head set. Vibrations from the road surface can loosen the head set and if not adjusted will cause damages to the bearings.

If you want to check if the head set is loose, activate the front brake and push the bike back and forward. Should there be an excessive movement together with a shock, the head set need to be re-adjusted.

⚠ WARNING: Please refer to your dealer to adjust the head set, as special tools and knowledge are required.

6.6 - WHEELS, LOCKING AND TIRES

Wheels are the intermediary between you and the road, so it is important to keep their maintenance in mind for your safety and for performance of your bike. You can prevent problems with regular checks. Before using your BOTTECCHIA, make sure the quick locking hubs are in CLOSED position and the nuts of hub axle are correctly closed. Make sure the quick release is correctly adjusted and closed as described below. To remove the wheel, open the quick locking of the side draught brakes or remove the arch in cantilevers and V-brakes. Then pull the locking lever of the hubs towards the "open" position (pic. 21) and loosen the fixing nut of the opposite part. Now the wheel should be free to be removed from the chain stay. To re-fit the wheel, lay its axle between the chain stay. Note that the lever must be in an intermediate position between open and closed. Then screw with your fingers the fixing nut on the opposite side till closing (pic. 22). In the final position the lever must be parallel to the wheel and must not stick laterally.

If the bike has through axle wheels, unlock the brakes, pull the lever of the hubs lock until the "open" position and put it on the specific split (pic. 23). By using the lever, rotate the axle counter-clockwise, unscrew it completely and pull out the axle from the hub (pic. 24). Now you can remove the wheel. To reassemble the wheel, place it between the 2 hangers, paying attention to line up the hole of the hangers and the hole of the hub. Insert the through axle and screw it totally by maintaining the lever on the "open" position. After that, place the lever on the "close" position. Be sure the lever has to be parallel to the wheel and never has to stick out. Observe that the wheel must not fall out, loosen or move to the side. If your bike has been supplied with wing hub, make sure they are tighten with the tightening torque ". Indicated on the chapter 7 "Maintenance" on the specific "tightening torque" chart. Check that the wheels are aligned and centred as described in chapter 3 point 1. Make sure there are no loose or broken spokes. Also check that the hub bearings are not loose by raising the front of your bike and trying to move the rim laterally to the right and to the left.

Spin the wheel to check if there are any unusual sounds affecting the hub. Check for signs of the wear and tears of the rims of your BOTTECCHIA, and on the braking surface which will appear like a continuous track around the rim. If the track cannot be seen, the braking surface is worn and it is necessary to replace the rim. If after these checks, you still have some doubts about the integrity of wheels or you have other concerns, ask your dealer for advice.

Check that the tyre pressure is as marked on the side of the tyre. When pumping air into the tyre, take into consideration the rider's weight and possible loading, keep in mind that generally, a higher pressure gives the best performance on the road, whereas a lower pressure is better for off road. Replace worn-out or damaged track or sides of tyres.

! WARNING: make sure the braking surface of the rims are clean. Dirt and grease can affect the braking efficacy. Wash with water and soap and rinse or use a soft cloth dampened with a gentle cleaning product.

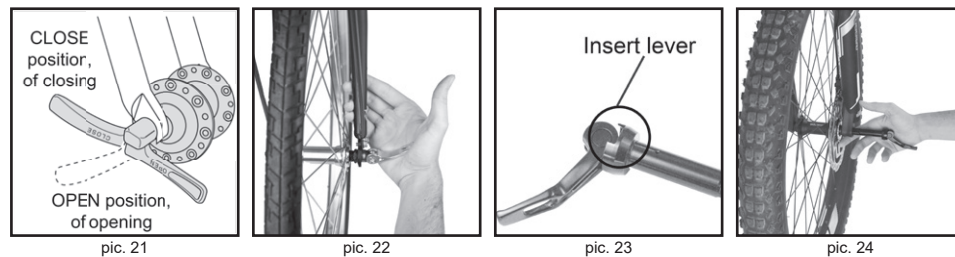

6.7 - PEDALS

The "R" marked pedal should be screwed clockwise on the right side crank, while the "L" marked pedal is to be screwed anticlockwise to the left crank. Tightly fix the pedals with a suitable key. Initially screw with your hand then complete the final rotations using the key. If you want to check that the pedal bearings are in efficient condition, turn and move the pedals from the right to the left and up and down with your hands. If you see that the pedal bearings are too loose or rigid, refer to your dealer for assistance.

! WARNING: Check the correct clamping of pedals. Carefully follow the instructions in the chapter "Maintenance" in the special chart "Couples of serraggio" in order to avoid damages to the pedal or crank threading.

6.8 - CLOSURE FOLDING BIKE

To fold your Graziella, start by closing the pedals. Press the lever that is placed on the internal part of the pedal. Once they are blocked you can fold them towards the crank (pic. 25). Fold the handlebar towards the frame by opening the lock off which is placed under the handlebar (pic. 26). Open the lock off joint by using the lever as per pic. 27 so the frame can be folded. Last, lower the saddle by using the seatpost clamp (pic. 28).

! WARNING: When folding the bike pay attention to do not hit the various parts one each other.

7 - MAINTENANCE

7.1 - AFTER USING THE BIKE

The bike must be cleaned to work correctly. When not in use, protect the bike from elements such rain, snow and sun. Atmospheric agents can corrode mechanic parts, sun can fade the painting or damage the plastic and rubber parts. Before storing your BOTTECCHIA bike for a long period, clean and lubricate it and clean the frame with a suitable protective polish. Hang up your bike with half inflated tyres. Do not store your bike close to any electric engines as ozone gas can damage painting.

7.2 - ORDINARY MAINTENANCE

Correct and steady maintenance will increase the duration and reliability of your BOTTECCHIA bike. After 200/400 Km or within 2 months from purchase, it is important to do the first check. This is because changes to the adjustments of some parts of your BOTTECCHIA bike may occur (as a natural process) and the first inspection will improve the future functioning and endurance of your bike. With this in mind, please do not forget to organize the first check with your dealer.

It is also important to conduct your own maintenance at frequent intervals, which will depend on the prevailing weather, the kind of use, ground conditions and other factors. The program below is based on the normal use of bike. For most demanding use, maintenance should be performed more frequently. If any parts appear damaged or abnormal, check them immediately and proceed with the correct maintenance below or refer to your dealer.

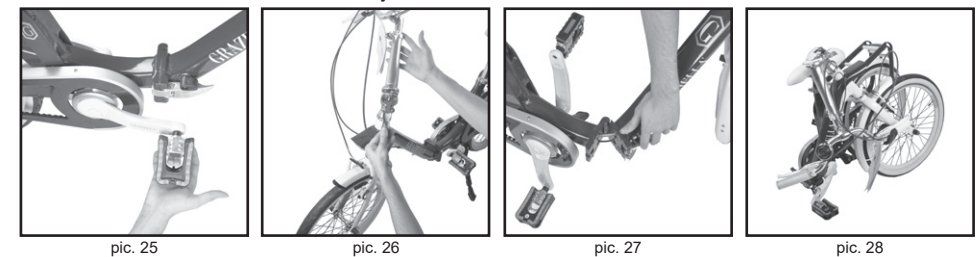

COMPONENT	MAINTENANCE	PRODUCT TO USE	FREQUENCY
Frame	Check and cleaning	Water and detergent polishing for frames	1 month 6 months
Fork	Check, lubrication and cleaning	See manual of producers	6 months
Wheels	Check and cleaning	Cloth with gentle cleaning products for paintings	1 month
Hubs	Hubs lubrication	Grease for bearings	1 year
Tires	Check		1 month
Breaks and levers	Check and lubrication of articulations	Spray oil	3 months
Cable and casings	Check and lubrication	Synthetic grease for cables	6 months
Chain and free wheel	Check, cleaning and lubrication	Synthetic grease for chains	1 month
BB set	Disassembly and lubrication	Grease for bearings	1 year
derailleurs	Check, cleaning, adjustment and lubrication	Synthetic grease for chains	1 month
shifting levers	Refer to your dealer	-	1 year
Head set	Check	Synthetic grease for bearings	1 year
Pedals	Check and lubrication	Synthetic grease for bearings	3 months
Seat post	Check and lubrication	Grease with low viscosity	1 year
lighting plant and reflectors	Check and cleaning	Damp cloth	Every riding
Screws and nuts	Check tightening	Torque wrench	6 months

Please use BIODEGRADABLE maintenance products where possible such as grease, oil, degreasing agent, lubricant, etc. Please keep the environment in mind.

7.3 - BOLTS TIGHTENING

During usage, because of vibrations, some screws can be loosen. We suggest periodic checking of screws to ensure they are fastened tightly. Replace immediately any damaged or lost part. We list the suggested tightening torque, expressed in Newton-meters (Nm); we remind you that in order to carry out this operation correctly, you need a torque wrench, which breaks off when the tightening torque is reached.

Nut/Wing front hub	20-27 Nm	Stem bolt ahead set	10-14 Nm
Nut/wing back hub	27-33 Nm	Caliper bolt	6-8 Nm
Saddle clamp nut	20-24 Nm	Front derailleur bolt	5-7 Nm
Brake fixing bolt	7-10 Nm	Crank screw	34-44 Nm
Brake shoe fixing bolt	5-8 Nm	Handlebar brake lever screw	6-8 Nm
Seat post tube bolt	10-14 Nm	Clamp stem M6	12-14 Nm
Handlebar expander bolt	18-20 Nm	Clamp stem M8	4-18 Nm
Rear derailleur bolt	8-15 Nm	Pedals	34-40 Nm

8 - WARRANTY

Pre-requisite for the guarantee is the correct use of the bicycle, a control check within the first 500 Km or within four months from the date of purchase and a general maintenance performed once in a year by a BOTTECCHIA dealer.

The product is guaranteed without any material or production defects for 24 months from the actual delivery date to the buyer (*).

The guarantee consists of the free replacement and/or repair of parts recognised by the dealer as having manufacturing defects. The buyer has no right to ask for the cancellation of the contract, compensation or for reduction on the price. The guarantee does not include costs of manpower, transport or costs as consequence of defects. Requests under guarantee must be presented to the seller and a receipt must be presented. The guarantee applies only to the buyer and is not transferable. With the exclusion of cases defined by the law, the manufacturer is exempt from every responsibility and obligation for any accident to people or properties that has occurred during the use of the vehicle.

The warranty doesn't cover the following:

- products which haven't been bought by a Bottecchia dealer
- products which don't have a code or whose code has been deleted or removed
- the normal use
- damages caused by a not proper use, an incorrect assembly (for example incorrect tightening torque), bad or inadequate maintenance, accidents, bumps, corrosion, use of aggressive cleansers, use of incompatible products, incorrect reparations, and generally what can't be claimed by a production defect.
- faded parts which have been exposed to UV ray (bleaching, yellowing).
- the results of salt atmosphere
- products which have been modified
- products which have been assembled with non original spare parts
- aesthetic defects which could be identified when buying the product

The suppliers of the various parts assembled on the Bottecchia bikes, guarantee on their own products.

(* It is possible that in some European Community countries the warranty period is longer than that indicated above: in this case, any longer period provided for by the law of the place where the vehicle was purchased applies.

9 - COMPLIANCE

This bike has been designed and manufactured according to the most modern concepts granting quality in compliance with the International rule UNI EN ISO 4210:2014 e EN 15194.

TABLE DES MATIÈRES

FR

- 1 - INTRODUCTION.....31
- 2 - TYPOLOGIE DE VELOS CONSIDÉRÉS.....31
 - 2.1 - COMPOSANTS DES VELOS.....31
- 3 - SECURITE'.....33
 - 3.1 - LA NUIT.....33
 - 3.2 - TOUT-TERRAIN.....33
 - 3.3 - UTILISATION APPROPRIÉE PAR TYPOLOGIE.....33
- 4 - PREPARATION À L'USAGE.....34
 - 4.1 - RÉGLAGE DE LA SELLE.....34
 - 4.2 - RÉGLAGE DU GUIDON.....35
 - 4.3 - VERIFICATION DES FREINS.....35
 - 4.4 - VERIFICATION DES PEDALS.....35
 - 4.5 - VERIFICATION DU SYSTÈME D'ÉCLAIRAGE.....36
- 5 - CONTROLES AVANT CHAQUE SORTIE.....36
 - 5.1 - CONTROLE DES ROUES ET PNEUS.....36
 - 5.2 - CONTROLE DU BLOCAGE DES ROUES.....36
 - 5.3 - CONTROLE DES FREINS.....36
 - 5.4 - CONTROLE DU GUIDON.....36
 - 5.5 - CONTROLE DES SUSPENSIONS.....36
- 6 - REGLAGE ET UTILISATION.....37
 - 6.1 - FREINS ET REGLAGE DES FREINS.....37
 - 6.2 - DERAILLEURS ET REGLAGE DES DERAILLEURS.....38
 - 6.3 - CHAINE ET ROUE LIBRE.....39
 - 6.4 - CADRE ET FOURCHE.....39
 - 6.5 - JEU DE DIRECTION.....39
 - 6.6 - ROUES, BLOCAGES ET PNEUS.....40
 - 6.7 - PEDALS.....41
 - 6.8 - PLIAGE DES VELOS PLIANTS.....41
- 7 - MAINTENANCE.....41
 - 7.1 - APRÈS AVOIR UTILISÉ VOTRE VÉLO.....41
 - 7.2 - MAINTENANCE NORMALE.....41
 - 7.3 - FIXATION DES BOULONS ET ECROUS.....42
- 8 - GARANTIE.....43
- 9 - CONFORMITÉ.....43

1 - INTRODUCTION

FR

Cher client, compliments pour votre nouveau vélo et merci pour avoir choisi un BOTTECCHIA. Vous venez d'acheter un vélo absolument fiable et sûr, grâce à une recherche technique innovatrice et à des contrôles qualitatifs soigneux qui vous garantirons de nombreuses années de balades à vélo agréables et confortables.

Lisez attentivement cette notice. Elle vous apprendra à bien utiliser votre vélo et vous fournira les informations nécessaires pour qu'il continue à fonctionner de manière sûre et efficace.

Nous vous rappelons que, du point de vue de l'évolution technique, le producteur se réserve le droit d'apporter des modifications aux composants, aux détails ou aux fournitures d'accessoires. Les figures, les descriptions et les informations ne nous engage donc pas.

2 - TYPOLOGIE DE VELOS CONSIDÉRÉS

Dans cette notice vous trouvez les instructions des velos Bottecchia Tempo Libero qui comprennent les modèles suivantes : Be Green, Alta Velocità, Lite Cross, Vintage, Trekking, mountain bike, Junior.

Les vélos électriques Be Green suivent la directive CEE 2002/24 lettre h : les vélos à assistance électrique, peuvent être équipés avec un moteur auxiliaire électrique avec une puissance nominale maximale de 250 W laquelle alimentation est progressivement réduite et à la fin interrompue quand le vélo arrive à 25 km/h ou avant si le cycliste arrête de pédaler. De plus, ils ne doivent pas avoir une vitesse maximale autonome supérieure à 6 km/h.

Pour tous les renseignements concernant les parties électriques des bicyclettes Be green faire référence au livret d'usage spécifique qui peut être téléchargé au site www.bottecchia.com/servizi/area-download.

Quand vous choisissez le modèle que vous voulez acheter, vous devez considérer les indications pour l'usage. Nos vélos sont testés pour supporter un poids maximum de 120kg, calculé en ajoutant le poids du vélo, le cycliste et le bagage. Le poids maximum du bagage est indiqué sur le porte bagage.

2.1 - COMPOSANTS DES VELOS

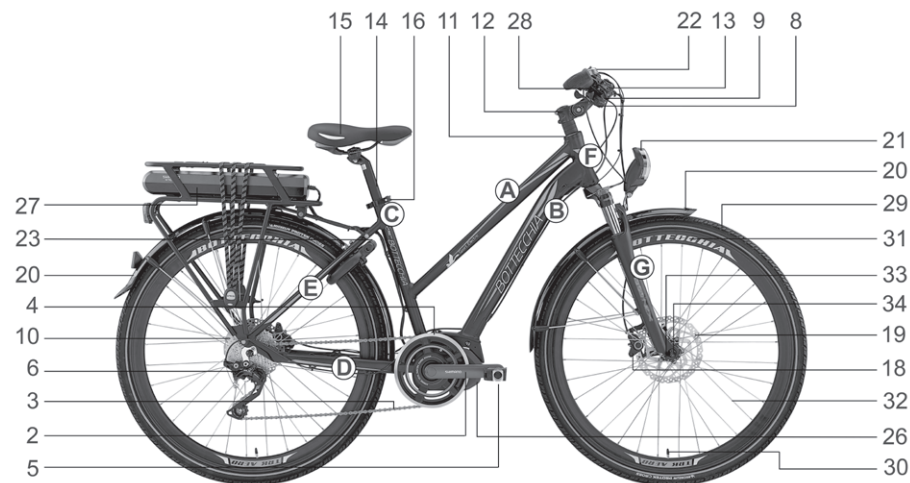

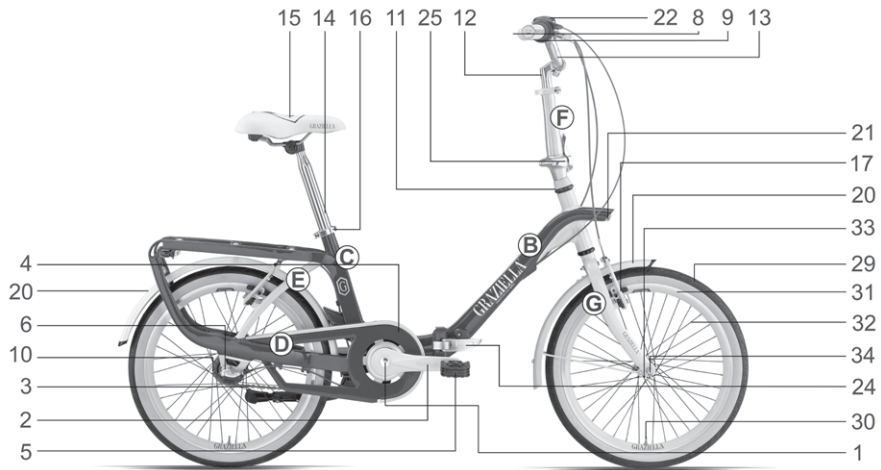
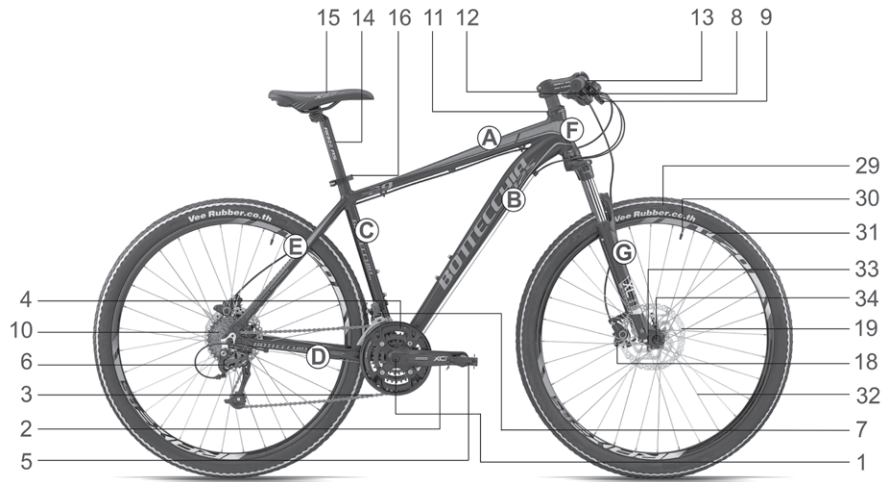

Cadre et fourche:

- A Tube horizontal
- B Tube diagonal
- C Tube de selle
- D Base arriere
- E Hauban
- F Tube de direction
- G Fourche

Composants:

- 1 Mouvement centrale
- 2 Manivelle
- 3 Chaîne
- 4 Pedalier
- 5 Pedale

6 Derailleur arriere

- 7 Derailleur avant
- 8 Levier de derailleur
- 9 Levier de frein
- 10 Roue libre
- 11 Jeu de direction
- 12 Potence
- 13 Guidon
- 14 Tige de selle
- 15 Selle
- 16 Collier de réglage de selle
- 17 Patin du frein
- 18 Etrier du frein
- 19 Disque du frein
- 20 Garde-boue
- 21 Feu

22 Sonnette

- 23 Antivol
- 24 Fermeteure du cadre
- 25 Fermeteure du guidon
- 26 Moteur
- 27 Batterie/batterie intégrée
- 28 Display et écran

Roue:

- 29 Pneu
- 30 Vanne
- 31 Jante
- 32 Rayons
- 33 Moyeux
- 34 Blocage rapide

3 - SÉCURITÉ

La sécurité à vélo est un facteur très important. Dans ce but, il est indispensable de respecter des règles bien précises :

- connaître les règles de la circulation, tous les Pays ont des règles spécifiques pour la circulation des vélos.
- toujours rouler dans la direction de circulation, un par un et en gardant une direction linéaire.
- ne pas circuler sur les trottoirs et donner la priorité aux piétons.
- faire attention aux véhicules qui s'engagent dans la circulation et à l'ouverture subite des portières d'automobiles.
- ne pas faire de compétitions sur les routes ouvertes à la circulation.
- ne pas transporter de passagers si le vélo n'est pas équipé à cet effet et s'assurer que la loi du pays d'utilisation du vélo le permette.
- s'assurer que les freins fonctionnent correctement et que le vélo soit en conditions parfaites.
- indiquer préalablement, avec le bras correspondant, tout changement de direction ;
- toujours circuler en gardant les deux mains sur le guidon (sauf pour indiquer les changements de direction).

⚠ ATTENTION: la pluie réduit l'efficace des freins, pour cette raison là il faut prévoir un espace d'arrêt convenable.

3.1 - LA NUIT

Pour utiliser le vélo également durant les heures nocturnes en toute sécurité, quelques précautions sont indispensables :

- le vélo doit être muni d'un équipement complet de catadioptres correctement montés.
- Il est aussi indispensable qu'il possède un système d'éclairage autonome, qui respecte les règles de sécurité de votre Pays.
- Il est conseillé de rouler le plus près possible au bord de la chaussée.

3.2 - TOUS TERRAINS

Pour l'emploi tous terrain, il faut suivre quelques précautions importantes:

- circuler à vitesse réduite, éviter les risques et mettre un casque de protection homologué.
- être extrêmement prudents en descente. Lorsque l'on freine, les roues ont une perte d'adhérence et l'utilisation excessive des freins peut porter à la perte du control et à la chute.
- S'assurer que le vélo soit en parfait état.
- Remplacer immédiatement tout composant endommagé.

⚠ ATTENTION: Les sauts, les acrobaties et n'importe quel usage anormal, peuvent compromettre la structure du vélo. Il faudra donc évaluer les situations qui se présentent sur le parcours avant de franchir d'éventuels obstacles. Nos produits sont conçus pour résister à de fortes sollicitations, toutefois si vous dépassez les limites mécaniques et physiques, vous risquez de mettre vous-même et les autres en danger. Pour ce usage, vues les sollicitations élevées, nous conseillons des contrôles plus importants pour vérifier l'intégrité du vélo.

3.3 - UTILISATION APPROPRIÉE PAR TYPOLOGIE

Chaque vélo BOTTECCHIA est projeté et construit pour son usage précis. L'usage inapproprié du velo peut endommager ou casser certains parts et composants avec des gros consequences ou accidents. Votre revendeur officiel BOTTECCHIA, vous adressera vers la typologie la plus indiquée pour vos exigences.

ATTENTION: On peut monter et utiliser spécifiques porte-bagages et sièges seulement sur vélos "TREKKING, VINTAGE, PLIANT ET LITE CROSS". Pour les autres typologies des vélos n'est pas possible de leur utiliser. BOTTECCHIA refuse chaque responsabilité et ne donne pas aucune garantie dans le cas de leur utilisation.

TYPE DE VELO	TYPE DE PARCOURS	PARCOURS
MTB	Goudron et pavé, hors-route, chemin de terre, chemins.	Sportif/de compétition, parcours brefs et moyens. Indiqué pour faire des chemins accidentés, sans faire des sauts plus hauts de 0,5 m.
TREKKING VINTAGE PLIANT	Goudron et pavé, routes blanches, chemins.	Sportif /cité/touristique, parcours brefs et moyens.
LITE CROSS	Goudron et pavé, hors-route, sentiers/chemins.	Sportif et touristique, parcours moyens.
ALTA VELOCITA'	Goudron et pavé.	Sportif et touristique, parcours moyens et longs.

4 - PREPARATION À L'USAGE

Avant d'utiliser votre nouveau vélo BOTTECCHIA "**pour la première fois**", il faut faire les contrôles et réglages suivants pour adapter le vélo aux exigences du cycliste. Vérifier que le vélo soit bien réglé et pendant le premier usage il faut s'adapter au comportement et aux réactions de votre nouveau vélo.

4.1 - RÉGLAGE DE LA SELLE

La position correcte pour la hauteur de la selle est celle indiquée par les fig. 1. Le métatarse doit appuyer sur le centre de l'axe de la pédale avec le genou légèrement plié quand la pédale se trouve dans la position la plus basse.

Pour régler l'hauteur s'asseoir sur la selle et appuyer le talon sur la pédale et le positionner dans la position plus basse. Dans cette position la jambe doit être complètement droite (fig. 2). Lorsqu'on s'est assis sur la selle, vérifier s'il est possible de toucher le sol avec le bout des pieds, si non, il faut baisser encore une fois la selle desserrant le blocage de la tige de selle.

Une fois que la hauteur de la selle est réglée, contrôler que le mécanisme de blocage de la tige de selle et de la selle soient bien serrés (fig. 3).

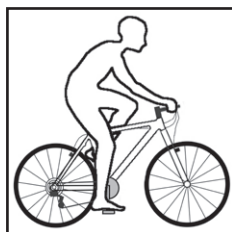

fig. 1



fig. 2



fig. 3

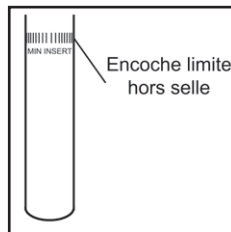

fig. 4

La distance entre la selle et le guidon peut être légèrement réglée, desserrant le collier de blocage de la selle. On peut faire patiner le petit cadre de la selle sur la tige de selle connectée. Ce réglage influe sur la posture dans le vélo et va changer le confort, la maniabilité et la puissance sur les pédales. Après ce réglage entre la selle et le guidon, il faut toujours vérifier que la selle soit en position horizontale. Si l'inclinaison est changée, desserrer la vis de la selle et remettre en position parallèle au terrain.

ATTENTION: Fixer le petit cadre de la selle entre l'intervalle indiqué et pas sur ses courbes. Fermer les vis du blocage du guidon et de la selle avec les couples de serrage (Nm) pas supérieurs à celles prévues. Le serrage supérieur aux valeurs indiquées pourrait comporter la création de fissures ou même la rupture du tube de selle avec des gros conséquences pour le cycliste. Les couples de serrage sont indiqués dans le chapitre "maintenance" dans le spécifique tableau "couples de serrage". Jamais sortir la tige de selle jusqu'à faire apparaître l'encoche qui signale la limite maximum en hauteur (fig. 4). Nous conseillons d'en laisser au moins 75 mm dans le tube du cadre.

4.2 - RÉGLAGE DU GUIDON

Pour lever ou baisser le guidon (fig.5), desserrer le blocage rapide (pour les vélos pliants) la vis espander placée dans la potence. Une fois libre, baisser ou lever jusqu'à la bonne hauteur. En gardant la tige en position, bien serrer la vis d'espander ou le blocage. Pour fixer le guidon type "Ahead set" (pas réglable en hauteur) utiliser les deux vis de blocage de la direction A1 et A2 (fig. 6). Pour l'enregistrement éventuel de la fluidité de la direction agir sur la vis B. Enfin bloquer les 2 vis A1 et A2.

ATTENTION: Jamais lever le guidon au-dessus de l'indication minimum d'introduction (fig. 7) qui se trouve sur la tige. Vérifier que le guidon soit bien serré en serrant la roue antérieure entre les jambes et cherchez à faire tourner le guidon (fig. 8).

ATTENTION: Fermer les vis de l'expander du guidon et du direction avec les couples de serrage (Nm) pas supérieurs à celles prévues. Le serrage supérieur aux valeurs indiquées pourrait comporter la création de fissures ou même la rupture du tube de selle avec des gros conséquences pour le cycliste. Les couples de serrage sont indiqués dans le chapitre "maintenance" dans le spécifique tableau "couples de serrage".

4.3 - VERIFICATION DES FREINS

Vérifier quel levier de frein correspond à l'avant et l'arrière, si droite ou gauche, et familiariser avec son efficace, puisqu'un usage inexpert des freins peut provoquer une chute.

4.4 - VERIFICATION DES PEDALS

Vérifier que les pédales soient bien serrées (voir chapitre 6 paragraphe 6.7). Une pédale qui n'est pas assemblée dans la manière correcte peut s'enlever en course provoquant une chute.



fig. 5

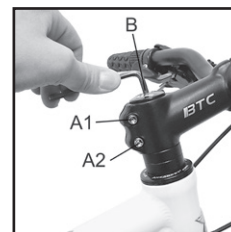

fig. 6

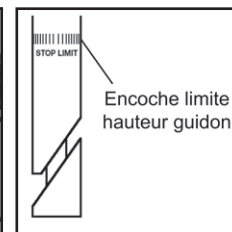

fig. 7



fig. 8

4.5 - VERIFICATION DU SYSTEME D'ÉCLAIRAGE

Vérifier le fonctionnement du système d'éclairage.

5 - CONTROLES AVANT CHAQUE SORTIE

Avant de sortir avec le vélo, il faut faire les contrôles suivants, pour vérifier l'intégrité et l'état de Votre bicyclette. Si vous avez des doutes à propos de l'intégrité de votre vélo, adressez-vous au revendeur pour assistance.

5.1 - CONTROLE DES ROUES ET PNEUS

Tourner chaque roue et observer qui la jante tourne entre les patins de freins sans leur toucher. Si la jante est désaxée de gauche à droite ou flotte de haut en bas, il faut s'adresser au revendeur pour assistance.

Vérifier que les pneus soient en bon état sans aucun coupe. Vérifier que la pression soit entre les valeurs indiquées sur les côtés des pneus.

⚠ ATTENTION: Si les chapes ou les côtés des pneus sont usés ou détériorés, il faut les remplacer. Contrôler l'ancrage ou la position des pneus, en particulier après avoir parcouru de longues descentes. Courir toujours avec la pression indiquée vous garantira sécurité et durée.

5.2 - CONTROLE DU BLOCAGE DES ROUES

La plus part de vélos BOTTECCHIA sont munis de moyeux à blocage rapide qui permet l'installation et l'enlèvement de la roue sans utiliser d'outils. Les roues du vélo peuvent être fixées avec des écrous à l'axe du moyeu ou avec un attache rapide ou avec un axe passant (fig. 9).

Contrôler que les roues soient bien fixées au cadre et à la fourche. S'assurer que le blocage rapide soit correctement réglé et fermé comme indiqué (voir chapitre 6 paragraphe 6.6).

⚠ ATTENTION: Le blocage rapide pas bien réglé ou mal fermé, peut causer le desserrage ou le détachement soudain de la roue avec conséquences très graves.

5.3 - CONTROLE DES FREINS

Vous pouvez contrôler les freins quand vous êtes arrêté en tirant les leviers vers le guidon. Le levier du frein ne doit jamais toucher le guidon, dans le cas contraire, les freins sont détendus. Pour ce qui concerne les freins à disque hydrauliques, il ne doit pas être possible d'enfoncer les leviers jusqu'au guidon. Si c'est le cas, il faut s'adresser au revendeur. Vérifier toujours les conditions des patins et des disques.

⚠ ATTENTION: Le dysfonctionnement du système de freinage peut conduire à la perte du contrôle du vélo avec graves conséquences.

5.4 - CONTROLE DU GUIDON

Vérifier avec soin le guidon et le tube de selle pour voir s'il y a des fissures, déformations, trace de fatigue ou bosses, dans ces cas il faut remplacer la pièce avant d'utiliser le vélo.

5.5 - CONTROLE DES SUSPENSIONS

Il faut vérifier que les composantes de suspension soient bien réglés selon Son propre style de conduite et qu'elles n'arrivent jamais en fin de course ou qu'elles ne soient pas trop comprimées et que le mouvement de suspension ne soit pas possible ou soient bloqués pour un problème technique. Le fonctionnement de la suspension influe sur le comportement du vélo, pour ce motif là, un réglage correct est très important. Pour informations spécifiques, il faut se référer au manuel fournis avec la suspension.

⚠ ATTENTION: S'ASSURER QUE LA BÉQUILLE SOIT COMPLETEMENT LEVÉ AVANT DE PARTIR.

6 - REGLAGE ET UTILISATION

6.1 - FREINS ET REGLAGE DES FREINS

les freins utilisés sur les vélos BOTTECCHIA sont:

- **Caliper** (fig. 10): formé par deux bras qui soutiennent les patins, colligués par un pivot et actionné par un câble qui actionne le frein en faisant serrer les patins sur le jante.
- **V-Brake** (fig. 11): composés par 2 bras, positionnés sur la coté du jante, liés par un câble, qui se serrent en faisant rayer les patins sur le jante.
- **Disque** (fig. 12): formé par les pinces du disque et un câble dans le cas il soit mécanique ou une gaine dans le cas il soit hydraulique, à l'actionnement du frein les pinces se serrent en faisant frotter les pastilles sur le disque.

Dans toutes les typologies des frein indiqué il y a des composants qui se consomment et doivent être remplacés. Dans les patins de frein il y a des rainures qu'indiquent l'état d'usure. Quand ces rainures disparaissent les patins doivent être remplacés. Les plaquettes des freins à disque doivent être remplacés quand leur effet de freinage se réduit. Les disques doivent être remplacés quand leur épaisseur diminue et il se crée un échelon sur la surface du disque.

Les méthodes de réglage varient suivant le type. Pour un réglage optimal des freins V-Brake, il faut garder une distance de 1-2 mm de distance entre le patins et le côté de la jante (fig.13). Le patin ne doit jamais toucher la jante quand se trouve en position de repos. Au contraire les deux patins doivent toucher la jante en même temps au moment du freinage et sans toucher le pneu. Le réglage final peut être obtenu avec la vis de réglage placée à des endroits différents selon du type de freins utilisé. Pour ce qui concerne les freins à disque mécaniques, le réglage de la distance entre les plaquettes et les disques doit être 0,2-0,4 mm faisant effet sur les vis relatives. Pour ce qui concerne les freins à disques hydrauliques, le réglage est automatique.

⚠ ATTENTION: Pour parcours sur des chemins de terre l'usure des freins augmente à cause du sale qui se forme. Pour remplacer les parts soumis à l'usure contacter votre revendeur pour l'assistance. Remplacer ces composants seulement avec des produits originaux. Pour arriver au freinage optimal les freins à disques ont besoin d'un minimum de rodage. Pendant le fonctionnement les disques chauffent, pour cette raison là, il ne faut pas les toucher quand vous arrêter. Si pendant le freinage les patins de freins entrent en contact avec le pneu ou pénètrent dans les rayons des roues, ils peuvent être la cause de chutes.

⚠ ATTENTION: En cas de rupture de l'un de deux installations de freinage, il faut le réparer tout de suite, parce que un frein seul n'est pas suffisant pour un freinage sûr. Contrôlez soigneusement les patins de freins, les gaines et les câbles de tension et leur lubrification, si vous voyez qu'il y a des spirales effilochées ou allongés, des extrémités incurvées, rouille ou usure, il faut remplacer les parties détériorées.

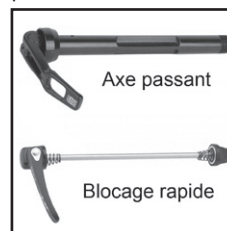

fig. 9

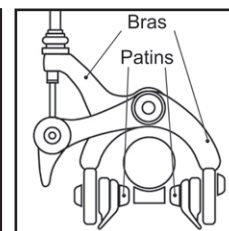

fig. 10

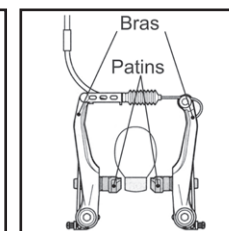

fig. 11

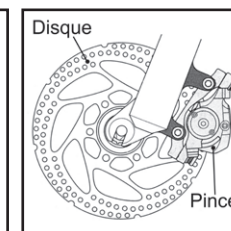

fig. 12

6.2 - DERAILLEURS ET REGLAGE DES DERAILLEURS

Le motif pour lequel votre vélo a des dérailleurs est pour vous permettre de choisir la vitesse qui vous aide au mieux à garder une cadence optimal dans la plus part des conditions, selon votre niveau physique et votre expérience. La cadence optimale est d'environ 60-90 tours par minute. La plus part des vélos ont un système de dérailleur pour changer les vitesses en déplaçant la chaîne d'un pignon à un autre, soit antérieur ou postérieur. Il y a différents types de manettes de dérailleurs, chacune destinées à une application spécifique. Les plus connues son :

- manette de dérailleur mtb/sport Rapidfire avec leviers commandés par le pouce et l'index (fig. 14).
- manette de dérailleur mtb/trekking/city Twist shift avec poignées rotatives sur le guidon (fig. 15).

Exemple de changement de vitesse(fig. 16-17): si vous voulez changer seulement une position d'un pignon plus petit à un autre plus grand, il faut pousser le levier A sur la position 1. Si vous voulez changer en même temps 2 ou 3 positions, il faut le pousser jusqu'à la position 2 ou 3. Pour passer d'un pignon plus grand au pignon plus petit, il faut appuyer sur le levier B une fois. Les leviers retournent à la position initiale quand on les relâche. Une fois que vous avez pris confiance avec les rapports, il sera facile découvrir les rapports les plus appropriés pour ses exigences et à la typologie du parcours.

⚠ ATTENTION: Il faut éviter absolument les combinaisons petit pignon antérieur/petit pignon postérieur, parce que la chaîne ne reste pas alignée, et cause des frottements et des inconforts (fig. 18).

⚠ ATTENTION: Changez les rapports seulement quand vous pédalez en avant, si vous pédalez en force, la chaîne peut glisser et s'user d'avantage. Changer de rapports quand vous êtes arrêtés ou quand vous pédalez en arrière, peut endommager sérieusement le vélo.

Le RÉGLAGE du dérailleur avant et arrière doit être fait avec le vélo soulevé, pour qu'il soit possible d'actionner la transmission et le système de dérailleur tandis que le vélo est complètement arrêté. Si l'opération de changement de vitesse n'est pas précis, il faut régler la tension du câble utilisant le régulateur qui se trouve sur l'enclenchement du dérailleur postérieur (fig. 19) ou sur le commande du guidon. Pour un réglage optimale il faut passer au pignon le plus petit et dévisser le régleur jusqu'au quand le câble sera légèrement tendu. Après ce réglage vérifier si la chaîne se déplace tout de suite au pignon suivant au moment qui on va activer le dérailleur. Après ça, vérifier que la chaîne se déplace facilement soit en montant du pignon plus petit au plus grand, soit en descendant.

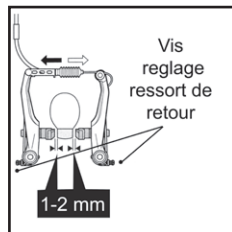

fig. 13



fig. 14



fig. 15

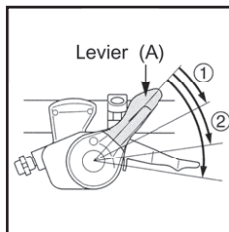

fig. 16

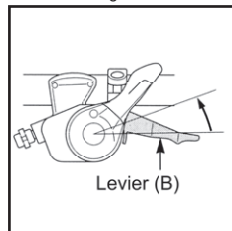

fig. 17

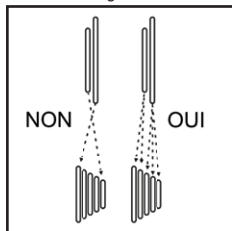

fig. 18

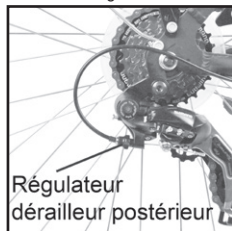

fig. 19

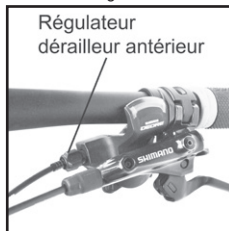

fig. 20

Si la chaîne ne travaille pas bien pour se déplacer sur les pignons le plus petits serrer légèrement le régleur. Un réglage optimale nécessite plus tentatives. Pour régler la tension du câble du dérailleur antérieur, il faut actionner le régleur situé sur le commande du guidon (fig. 20) ou sur le serre câble dans la même manière du dérailleur arrière. Pour éviter que la chaîne tombe du pignon le plus petit et de ce plusieurs grand, du dérailleur postérieur et antérieur, il est délimité par les vis de fine course qui sont réglées en origine par BOTTECCHIA et ils ne se modifient pas pendant l'usage normal.

⚠ ATTENTION: pour ce qui concerne le réglage et la maintenance des manettes de dérailleur il faut s'adresser exclusivement au revendeur BOTTECCHIA parce qu'il faut outils et connaissances techniques spécifiques.

6.3 - CHAÎNE ET ROUE LIBRE

La chaîne et la roue libre sont des pièces sujettes à usure, mais avec un nettoyage régulier, lubrification et en usant des rapports où la chaîne coulisse de manière rectiligne, vous pouvez augmenter sa durée. La limite normale de l'usure de la chaîne est entre 2000 et 4000 km de parcours. Si on ne remplace pas la chaîne après cette limite, il est possible de compromettre et endommager les autres composants de la transmission (plateau et engrenages).

Il est possible de contrôler l'état de la chaîne en soulevant avec les doigts la chaîne du grand plateau, s'il est possible de soulever la chaîne considérablement, ça signifie qu'il faut la remplacer.

⚠ ATTENTION: Pour un contrôle précis de la chaîne et de la roue libre et pour son remplacement, nous vous conseillons de vous adresser au revendeur BOTTECCHIA puisqu'il faut des outils et des connaissances techniques spécifiques et puis il faut garantir un parfait serrage. Une chaîne pas bien serrée ou usée peut se casser avec des conséquences très graves.

6.4 - CADRE ET FOURCHE

Il faut inspecter avec soin le cadre et la fourche pour voir s'il y a des traces de fatigues, fissures, crevasses, déformations ou bosses qui peuvent être indications d'affaissements. Pour le nettoyage il ne faut pas utiliser solvants ou substances chimiques corrosives, vous pouvez endommager la peinture. Nettoyer avec de l'eau et un détergent délicat ou utiliser une lingette humide avec substance dégraissante pas agressive pour la peinture. Il ne faut pas utiliser de jets à haute pression pour laver votre BOTTECCHIA, l'eau qui entre dans les coussinets provoque la corrosion et la perte des propriétés. Les fourches suspendues doivent être lubrifiées régulièrement pour garantir un fonctionnement régulier et prolonger la durée. Les fourches à ressorts ou à élastomères n'ont pas besoin de maintenances particulières, tandis que pour les fourches hydrauliques ou à air, il faut suivre le manuel d'utilisation.

⚠ ATTENTION: Une modification au cadre ou à la fourche annule la garantie du producteur et pourra rendre dangereux l'usage du vélo.

6.5 - JEU DE DIRECTION

La fourche et le guidon sont intégrés ensemble par une série des calottes et coussinets qui consentent les mouvements rotatoires, appelé jeu de direction. Les sollicitations du pavage de route gravent sur le jeu de direction, et ils peuvent provoquer un desserrage qui si n'est pas enregistré peut endommager les coussinets et rendre dangereux le vélo.

Pour vérifier s'il y a un desserrage sur le jeu de direction, il faut bloquer avec le frein la roue antérieure et pousser en avant et repousser le vélo, si vous entendez qu'il y a un mouvement excessif accompagné par une légère secousse, il faut rétablir le jeu.

⚠ ATTENTION: pour le réglage du jeu de direction il faut des outils et connaissances spéciales, pour cette raison là, seulement le revendeur BOTTECCHIA le peut faire.

6.6 - ROUES, BLOCAGES ET PNEUS

Le devoir des roues est celui de faire déplacer votre vélo et sont l'intermédiaire entre la route et vous mêmes, pour ce motif là il est fondamental de préserver la fiabilité et l'intégrité structurelle des roues pour votre sécurité et pour les prestations du vélo. Un contrôle périodique permet de prévoir les problèmes qui peuvent surgir. Pour enlever la roue, enlever le petit arc dans les freins V-brake ou ouvrir le blocage rapide des freins Caliper. Maintenant vous tirez le levier du blocage des moyeux jusqu'à la position "open", fig. 21, et vous desserrez le dé de fixation de la partie opposée. Maintenant la roue est libre d'être enlevée par les pattes de derailleur. Pour remonter la roue vous mettez sa planche entre les pattes de derailleur, avec le levier en position intermédiaire entre ouvert et fermé, serrer le dé de fixation de la partie opposée jusqu'à le serrer avec les doigts. Ensuite avec l'empan de la main porter le levier en position "close", on doit rencontrer un certain résistance (fig. 22). Dans la position finale le levier doit être parallèle à la roue et il ne doit jamais dépasser latéralement. Si le vélo est équipé avec axes passants, après avoir débloqué les freins, tirer le levier de blocage des moyeux jusqu'à la position "open" et l'encaster dans la spécifique fissure du blocage (fig. 23). Utilisant le levier, faire tourner l'axe dans le sens inverse des aiguilles d'une montre, le dévisser complètement et extraire l'axe de moyeu (fig. 24). Maintenant la roue est libre d'être retirée. Pour remonter la roue, mettre son axe entre les 2 pattes, en faisant attention que le trou des pattes soit dans la même position du trou du moyeu, mettre l'axe passant à l'intérieur du moyeu jusqu'à quand il rencontre le filetage. Avec le levier dans la position "close", visser complètement l'axe et positionner le levier dans la position « ferme ». Dans la position final le levier doit être parallèle à la roue et ne doit jamais sortir latéralement. Puis assurez-vous du blocage correct en soulevant la bicyclette et en tapant sur la roue avec la main. La roue ne doit pas se détacher, se desserrer ou se déplacer d'un côté. Si la bicyclette est équipée avec des moyeux au écrou s'assurer qu'ils soient serrés avec des couples de serrage indiqués dans le chapitre 7 "Entretien" dans le tableau spécial "Couples de serrage" correctement. Contrôlez l'alignement et le centrage des roues comme il est indiqué dans le paragraphe 5.1. Contrôler qu'il n'y a pas de rayons desserrés ou cassés. En soulevant la partie antérieure du vélo, chercher à déplacer latéralement à droite et à gauche la jante pour vérifier que les coussinets du moyeu ne soient pas desserrés. Faites tourner la roue pour vérifier s'il y a quelque bruit insolite dans le moyeu. Contrôlez l'état d'usure des jantes. Les jantes de votre BOTTECCHIA ont des indicateurs d'usure sur la surface de freinage qui se présentent comme un rayon continu tout au tour de la jante. Si la surface de freinage est usée et il n'est pas possible de voir le rayon, il faut remplacer la jante. Après ces contrôles là, si vous notez des anomalies ou vous avez de doutes sur l'intégrité des roues, il faut s'adresser au concessionnaire pour assistance.

Vérifier l'état des pneus et leur pression. Lorsqu'on gonfle une roue il faut considérer le poids du cycliste et charges éventuels, tenir en considération que une pression majeure donne de prestations meilleures sur la route, tandis que une pression plus basse est mieux pour les tous terrains.

! ATTENTION: il faut s'assurer que les surfaces de freinage soient propres. La saleté ou le graisse rendent le frein inefficace. Les nettoyer avec de l'eau et du savon, les rincer ou utiliser un chiffon souple humidifié avec substance dégraissante pas agressif pour la peinture.

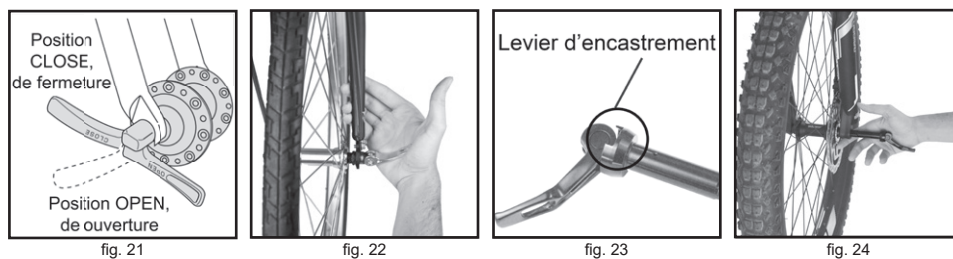

fig. 21

fig. 22

fig. 23

fig. 24

6.7 - PEDALS

La pédale marquée par un R doit être vissée dans le sens des aiguilles d'une montre sur la manivelle droite et la pédale marquée par un L doit être vissée dans le sens contraire des aiguilles d'une montre sur la manivelle gauche. Fixer les pédales avec force avec l'aide de la clé prévue à cet effet. Visser d'abord avec les mains et ensuite avec la clé. Pour contrôler l'efficacité des coussinets des pédales, il faut tourner et mouvoir les pédales de droite à gauche et de haut en bas avec les mains. Si les coussinets sont trop desserrés ou trop rigides, il faut s'adresser au revendeur pour assistance.

! ATTENTION: Contrôler que les pedales soient serrés avec des couples de serrage indiqués dans le chapitre "Entretien" dans le tableau spécial "Couples de serrage" correctement. Suivre les instructions scrupuleusement pour éviter d'endommager le filetage de la pédale ou du manivelle.

6.8 - PLIAGE DES VELOS PLIANTS

Pour plier votre Graziella, commencer avec le pliage des pédales. En poussant le levier situé sur la part interne des pédales, ils se bloquent et peuvent être pliés vers la manivelle (fig. 25). On plie le guidon en ouvrant le blocage positionné sur sa part inferieur et le plier vers le cadre du vélo (fig. 26). On ouvre le blocage de la fermeture éclair en utilisant le levier comme indiqué en fig. 27, ainsi il est possible de plier le cadre. Le dernier on abaisse la selle en utilisant le blocage sur le tube de selle (fig. 28).

! ATTENTION: quand on plie le vélo faire attention à ne toucher pas les pièces entre leur.

7 - MAINTENANCE

7.1 - APRÈS AVOIR UTILISÉ VOTRE VÉLO

Pour fonctionner correctement le vélo doit être nettoyé. Quand on rentre remettre la bicyclette à l'abri de pluie, neige, soleil. Les agents atmosphériques peuvent corroder les parties métalliques, le soleil peut décolorer la peinture ou endommager les parties en plastique et gomme. Avant de remettre votre BOTTECCHIA pour une longue période de temps, la nettoyer et la lubrifier et passer le métier à tisser avec un lucidant protecteur approprié. Accrocher la bicyclette soulevée par terre avec les pneus gonflés à la moitié. Ne pas remettre la bicyclette en proximité de moteurs électriques parce que l'ozone produit détruit gomme et peinture.

7.2 - MAINTENANCE NORMALE

Un correct et constant nettoyage augmentera la duré et la fiabilité de votre vélo BOTTECCHIA. Après avoir parcouru 200/400 Km et dans tout les cas dans les 2 mois après l'achat, il est fondamental de faire le premier contrôle, puisque pendant le rodage, les pièces de votre BOTTECCHIA s'ajustent. Il n'est pas possible d'éviter cette revision et la première inspection influe beaucoup sur le fonctionnement futur du vélo et sur son duré. Pour cette raison il est très important de fixer une limite pour la première « révision ».

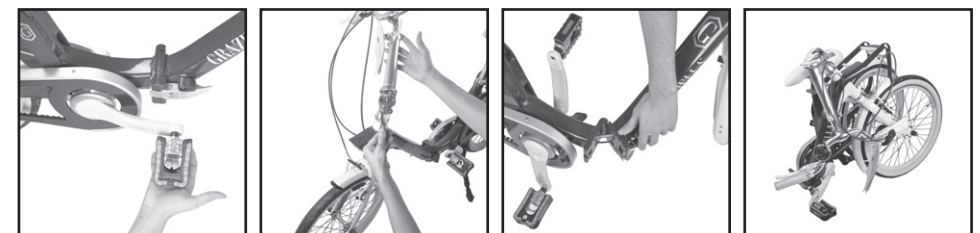

fig. 25

fig. 26

fig. 27

fig. 28

Pour la maintenance suivante, fixer vos temps d'intervention, ça dépend du climat, de la manière d'utiliser le vélo, des conditions du terrain et des autres facteurs. Ce programme se base sur un usage normal du vélo, si l'usage est supérieur à la moyenne, il faut effectuer la maintenance plus fréquemment. Si une partie apparaît détériorée ou donne des signes anormaux, il faut le contrôler tout de suite et procéder à la maintenance ou s'adresser au revendeur.

COMPOSANT	MAINTENANCE	QUOI UTILISER	FRÉQUENCE
Cadre	Contrôle et nettoyage	Eau et produit détergent protecteur pour les cadres	1 mois 6 mois
Fourche	Contrôle, lubrification et nettoyage	Voir manuel du producteur	6 mois
Roues	Contrôle et nettoyage	Tissu avec de graisse pas agressive	1 mois
Moyeux	Lubrification moyeux	Graisse pour les coussinets	1 année
Pneus	Contrôle		1 mois
Freines et leviers	Contrôle et lubrification centres	Huile spray	3 mois
Câbles et gaine	Contrôle et lubrification	Graisse synthétique pour câbles	6 mois
Chaîne et roue libre	Contrôle, lubrification et nettoyage	Graisse synthétique pour chaîne	1 mois
Mouvement central	Démontage et lubrification	Graisse pour les coussinets	1 année
Dérailleur	Contrôle, nettoyage, réglage et lubrification	Graisse synthétique pour chaîne	1 mois
Manette de dérailleur	s'adresser au détaillant	-	1 année
Jeu de direction	Contrôle	Graisse pour les coussinets	1 année
Pédales	Contrôle et lubrification	Graisse pour les coussinets	3 mois
Tige de selle	Contrôle et lubrification	Graisse avec bas viscosité	1 année
systeme lumières et réflecteurs	Contrôle et nettoyage	Tissu humide	toutes les sorties
Boulons et écrous	Contrôle de serrages	Clé dynamométrique	6 mois

Nous vous conseillons d'utiliser pour la maintenance des produits comme graisse, huile lubrifiante, substance dégraissante, et autres BIODÉGRADABLES. Préserver le milieu et la nature c'est un devoir de tous, pour nous cyclistes c'est une mission.

7.3 - FIXATION DES BOULONS ET ECROUS

Pendant l'emploi, à cause des vibrations, certaines vis peuvent se desserrer. Nous vous conseillons de contrôler périodiquement le serrage des vis comme indiqué dans le programme de maintenance. Remplacer immédiatement toute pièce endommagée ou perdue. Nous vous indiquons ci dessous la liste des couples de serrage conseillés, exprimés en Newton-mètre, nous vous rappelons que pour effectuer correctement cette opération là, il est nécessaire d'utiliser une clé dynamométrique qui se détache quand elle arrive au couple de serrage désiré.

Écrou moyeu antérieur	20-27 Nm	Boulon potence ahead set	10-14 Nm
Écrou moyeu postérieur	27-33 Nm	Boulon PINCE frein à disque	6-8 Nm
Écrou morsetto/BORNE de selle	20-24 Nm	Boulon dérailleur antérieur	5-7 Nm
Boulon de fixation frein	7-10 Nm	Vis manivelle	34-44 Nm
Boulon de fixation patins de frein	5-8 Nm	Vis levier frein guidon	6-8 Nm
Boulon de selle	10-14 Nm	Bride de fixation guidon M6	12-14 Nm
Boulon expander guidon	18-20 Nm	Bride de fixation guidon M8	4-18 Nm
Boulon dérailleur postérieur	8-15 Nm	Pédales	34-40 Nm

8 - GARANTIE

Fondamental pour la garantie est l'usage correct du vélo, il faut faire un contrôle dans les premiers 500 km ou dans les quatre mois de l'achat et une maintenance générale effectuée au moins une fois chaque année chez le concessionnaire BOTTECCHIA. Le produit est garanti sans défauts de matériau ou d'usure pendant 24 mois à compter de la date de livraison effective à l'acheteur (*). La garantie comprend le remplacement et/ou la réparation gratuite de pièces inutilisables ou inefficaces à cause d'un défaut de fabrication établi et reconnu par le Vendeur, elle exclut tout droit de l'Acheteur à la résiliation du contrat ou remboursement de dommages ou à la réduction du prix. La garantie exclut le coût pour la main-d'œuvre, pour le transport et le coût causés par défauts. Les demandes d'assistance en garantie doivent être présentées exclusivement au Vendeur et il faut exhiber la preuve d'achat. La garantie sert uniquement pour le premier acheteur et ne se transfère pas. Sauf ce qui est prévu par les normes impératives de loi, le Producteur n'a aucune responsabilité et obligation pour les incidents aux personnes ou aux choses qui peuvent se vérifier pour ou pendant l'utilisation du véhicule.

La garantie ne couvre pas

- Produits qui n'ont pas été acheté chez un revendeur officiel Bottecchia
- Produits dont codes d'identification ont été enlevés, abimés, effacés.
- La normale usure
- Dommages causés pour usage impropre, montage incorrect (par exemple couples de serrage incorrectes), inexacte ou insuffisante maintenance, accidents, coups, corrosion, usage impropre des détergents agressifs, usage des produits qui ne sont pas compatibles, réparations pas effectuées correctement.
- Les effets des expositions des rayons UV (jaunissement)
- Les effets de milieu salin
- Produits qui ont été modifiés
- Produits qui montent des pièces de rechange pas originaux
- Défauts esthétiques qui pouvaient être identifiés au moment de l'achat

Les fournisseurs des composants assemblés sur les vélos Bottecchia répondons pour les garanties des respectifs produits.

(*) Il est possible que dans certains pays de la Communauté Européenne la période de garantie soit plus longue que celle indiquée ci-dessus : dans ce cas, la période plus longue prévue par la loi du lieu d'achat du véhicule s'applique.

9 - CONFORMITÉ

Ce vélo à été conçu et fabriqué suivant les concepts les plus modernes d'assurance qualité, conformément à la loi européenne EN 14764,14765,14766,14871

ÍNDICE

1 - INTRODUCCIÓN.....	45
2 - TIPO DE BICICLETAS CONSIDERADAS.....	45
2.1 - COMPONENTES DE LA BICICLETA.....	45
3 - SEGURIDAD.....	47
3.1 - POR LA NOCHE.....	47
3.2 - FUERA DE LA CARRETERA.....	47
3.3 - UTILIZA SEGUN EL TIPO DE LA BICICLETA.....	47
4 - PREPARACIÓN PARA LA CONDUCCIÓN.....	48
4.1 - REGULACIÓN SILLIN.....	48
4.2 - REGULACIÓN MANILLAR.....	49
4.3 - VERIFICAR LOS FRENOS.....	49
4.4 - VERIFICAR LOS PEDALES.....	49
4.5 - VERIFICAR LA ILUMINACIÓN.....	50
5 - CONTROLES ANTES DE CADA SALIDA.....	50
5.1 - COMPROBAR RUEDAS Y NEUMÁTICOS.....	50
5.2 - COMPROBAR BLOQUEO DE RUEDAS.....	50
5.3 - COMPROBAR LOS FRENOS.....	50
5.4 - COMPROBAR MANILLAR Y POTENCIA.....	50
5.5 - COMPROBAR LAS SUSPENSIONES.....	50
6 - AJUSTES Y UTILIZACIÓN.....	51
6.1 - FRENOS, REGULACION DE LOS FRENOS.....	51
6.2 - DESVIADORES, REGULACION DESVIADORES.....	52
6.3 - CADENA Y CASSETTE PIÑONES.....	53
6.4 - CUADRO Y HORQUILLA.....	53
6.5 - JUEGO DE DIRECCIÓN.....	53
6.6 - RUEDAS, BLOQUEO Y NEUMÁTICOS.....	54
6.7 - PEDALES.....	55
6.8 - CIERRE FOLDING BIKE.....	55
7 - MANTENIMIENTO.....	55
7.1 - REGRESO DE USO.....	55
7.2 - MANTENIMIENTO DE RUTINA.....	55
7.3 - CIERRA DE TUERCAS Y DADOS.....	56
8 - GARANTÍA.....	57
9 - CONFORMIDAD.....	57

1 - INTRODUCCIÓN

Estimado cliente, le Felicitamos por la compra de su nueva Bicicleta BOTTECCHIA.

Acaba de comprar una bicicleta totalmente segura y en la que puede confiar, nace de una renovada investigación técnica y de unos controles cualitativos que le garantizan muchos años de agradables golpes de pedal. Lea con cuidado este manual ya que le enseñará a utilizar su bicicleta y le dará todas las informaciones para que siempre sea segura y eficaz en el tiempo.

Le recordamos que, en el ámbito del progreso técnico, el productor tiene el derecho de modificar los componentes, los detalles o el abastecimiento de los accesorios. Por lo tanto no hay que considerar obligatorios las figuras, las descripciones y los datos.

2 - TIPO DE BICICLETAS CONSIDERADAS

En este manual de uso y mantenimiento encontrará las instrucciones de las bicicletas Bottecchia Tempo Libero, incluyendo los siguientes modelos: Be Green, Alta Velocità, Lite Cross, Vintage, Trekking, MTB, Junior.

Las bicicletas eléctricas BE GREEN cumplen la directiva CEE 2002/24 -h diciendo que las bicicletas eléctricas pueden tener un motor auxiliar eléctrico con una potencia máxima nominal de 250W, su fuente de alimentación disminuye gradualmente y se detiene totalmente cuando la bicicleta alcanza los 25 km / h o cuando el ciclista deja de pedalear. Además, las bicicletas eléctricas no pueden tener una velocidad autónoma máxima superior a 6 km / h.

Por todas las informaciones acerca de las partes eléctricas de las bicicletas Be green hacer referencia a la libreta de empleo específico descargables del sitio

www.bottecchia.com/servizi/area-download.

En elegir el modelo que se quiere comprar, tener en cuenta de las indicaciones que siguen.

Hay que tener en cuenta que nuestras bicicletas han sido testadas para soportar un peso máximo de 120 kg. Que se calcula sumando bicicleta, ciclista y equipaje. El peso máximo del equipaje está indicado en el portapaquetes.

2.1 - COMPONENTES DE LA BICICLETA

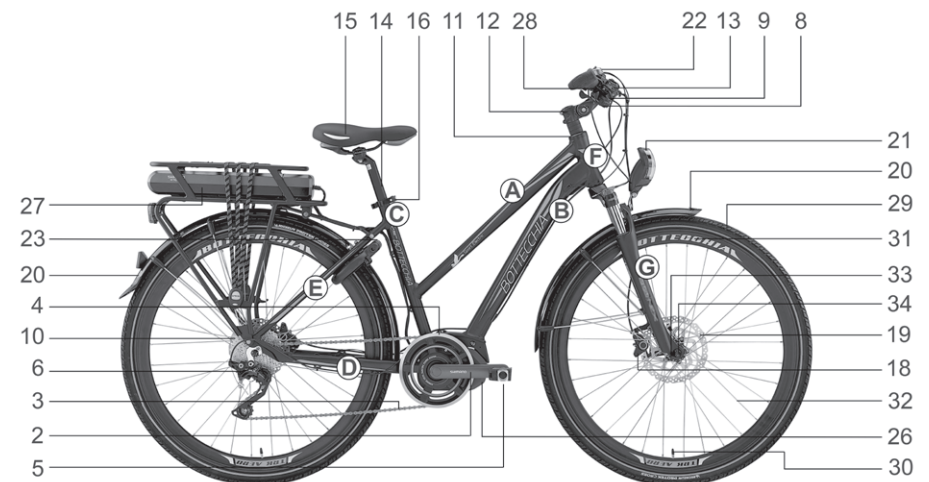

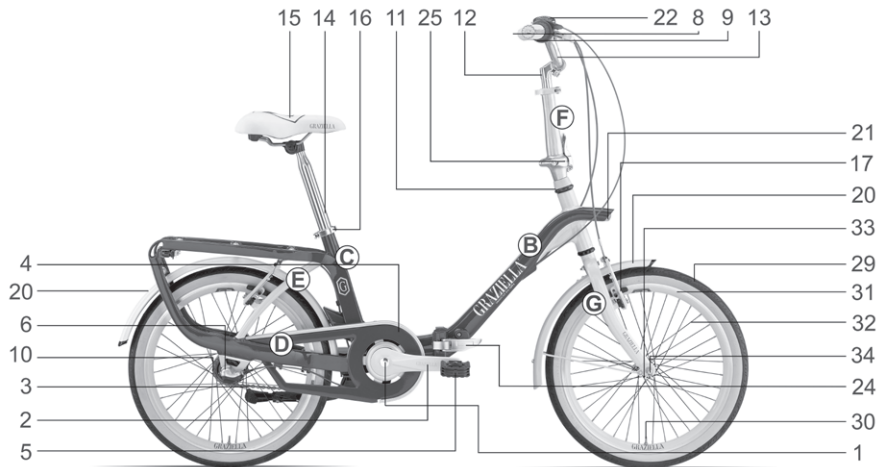
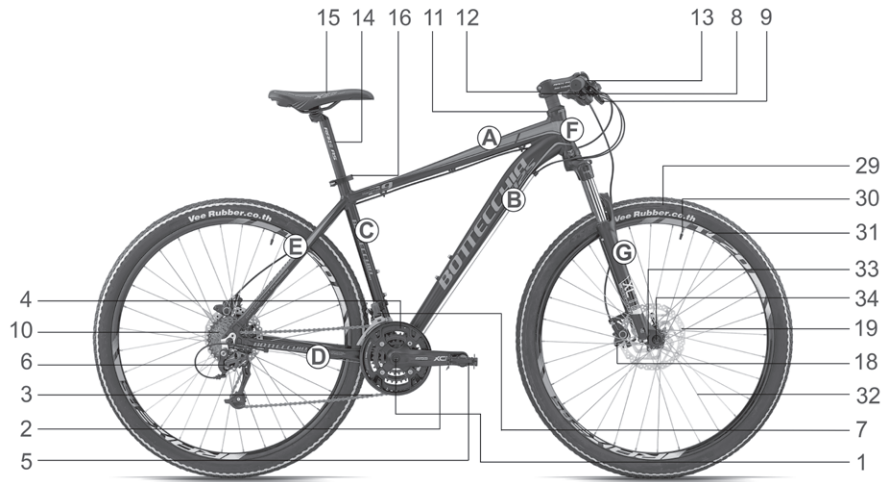
**Cuadro y horquilla:**

- A Tubo horizontal
- B Tubo oblicuo
- C Tija del sillín
- D Tubos horizontales traseros
- E Tubos inclinados traseros
- F Tubo de dirección
- G Horquilla

Componentes:

- 1 Eje de pedalier
- 2 Biela
- 3 Cadena
- 4 Juego de biela
- 5 Pedal
- 6 Desviador trasero

7 Desviador delantero

- 8 Mando desviador
- 9 Maneta freno
- 10 Rueda libre
- 11 Juego de dirección
- 12 Potencia
- 13 Manillar
- 14 Tija del sillín
- 15 Sillín
- 16 Bloqueo tija del sillín
- 17 Zapata de freno
- 18 Pinza freno
- 19 Disco freno
- 20 Guardabarros
- 21 Faro
- 22 Timbre

23 Candado

- 24 Cierre cuadro
- 25 Cierre manillar
- 26 Motor
- 27 Batería/ batería integrada
- 28 Display y unidad de control

Ruedas:

- 29 Neumáticos
- 30 Válvula
- 31 llanta
- 32 Radios
- 33 Buje
- 34 Bloqueo rápido

3 - SEGURIDAD

La seguridad en bicicleta es un aspecto muy importante. Por este motivo hay que observar unas normas fijas:

- conocer las reglas del tráfico, en cada País hay leyes específicas que regulan la circulación de las bicicletas.
- Viajar siempre en el sentido de marcha usual, en fila y manteniendo una dirección lineal.
- No circular en los andenes y dar la preferencia a los peatones.
- Tener cuidado con los vehículos que circulan por la calle y abren las puertas de repente.
- No hacer competiciones en las calles con tráfico.
- No llevar pasajeros consigo si faltan los instrumentos apropiados para transportarlos y antes averiguar que en el País de utilización la Ley se lo permita.
- Asegurarse que los frenos funcionen y las condiciones de la bicicleta sean perfectas.
- Indicar con el brazo cualquier cambio de dirección.
- Viajar con las dos manos en el manillar (a menos que se indique cambio de dirección).

! ATENCIÓN: Con la lluvia disminuye la eficacia de la instalación frenante, por lo tanto prever espacios de detención adecuados.

3.1 - POR LA NOCHE

Si se quiere utilizar la bicicleta por la noche, es necesario respetar unas precauciones:

- la bicicleta tiene que llevar reflectores bien instalados.
- Es indispensable una iluminación autónoma respetando las normas de seguridad de Su País
- Se aconseja viajar lo mas cerca posible del borde del carril.

3.2 - FUERA DE LA CARRETERA

Cuando se utiliza la bicicleta fuera de la carretera hay que observar unas precauciones muy importantes :

- velocidad de viaje reducida, evitar los riesgos y llevar un casco protector homologado.
- Tener mucho cuidado en la bajada. Al frenar las ruedas pierden adherencia y por lo tanto el control de la bicicleta resulta mas difícil y menos eficaz.
- Asegurarse que la bicicleta esté en buenas condiciones.
- Sustituir enseguida cualquier parte que resulte dañada

! ATENCIÓN: los saltos, las acrobacias, y cualquier utilización anómala pueden comprometer la estructura de la bicicleta . Por lo tanto hay que tener en cuenta las situaciones que se pueden presentar a lo largo del recorrido antes de superar posible obstáculos. Nuestros productos han sido proyectados para resistir a situaciones muy pesadas, pero en el momento en que se superan los límites mecánicos y físicos está el riesgo de poner en peligro a los otros y a nosotros mismos. Para este tipo de uso, bajo un alto estrés, se recomienda un mayor control sobre la bicicleta para comprobar la integridad de la misma.

3.3 - UTILIZAR SEGUN EL TIPO DE LA BICICLETA

Cada bicicleta BOTTECCHIA ha sido proyectada y construida para su utilización previa. Un uso anómalo de la bicicleta podría dañar o romper piezas o componetes de la misma, con consecuencias graves o accidentes. Su distribuidor BOTTECCHIA le sugerirá la bicicleta más adecuada para su necesidad.

⚠ ATENCIÓN: Solamente en las bicicletas "TREKKING, VINTAGE, FOLDING y LITE CROSS" se puede montar y utilizar asientos o portapaquetes. En las otras tipologías no se puede. BOTTECCHIA no es responsable y no da ninguna garantía en caso de uso.

TIPO DE BICI	TIPO DE RECURRIDO	RECORRIDOS
MTB	Carretera de asfalto y pavè, fuera de carretera, senderos, desmonte.	Deportiva/agonística, trayectos breves y medios. Adaptada para atravesar terrenos irregulares, evitando de hacer saltos mayor de 0,5 m.
TREKKING VINTAGE FOLDING	Carretera de asfalto y pavè, carreteras blancas.	Deportiva /ciudad/turística, trayectos breves y medios.
LITE CROSS	Carretera de asfalto y pavè, fuera de carretera, senderos.	Deportiva y turística, trayectos medios.
ALTA VELOCITA'	Carretera de asfalto y pavè.	Deportiva y turística, trayectos medios y largos.

4 - PREPARACIÓN PARA LA CONDUCCIÓN

Antes de utilizar su nueva bicicleta BOTTECCHIA "por primera vez", hay que efectuar los siguientes controles y regulaciones, de manera que la bicicleta esté apropiada a las exigencias del ciclista.

Averiguar que la bicicleta esté bien regulada y durante la primera utilización, intentar conocer los componentes, el comportamiento y las reacciones de su nueva bicicleta.

4.1 - REGULACIÓN SILLIN

La altura correcta del sillín es la de fig. 1. Pedaleando, el metatarso de los pies tienen que apoyarse en el centro del eje del pedal y la rodilla queda un poco inclinada cuando el pedal está en la posición mas baja. Para ajustar el altura acomodarse en el sillín y apoyar el pie en el pedal, posicionándolo en la posición mas baja. En esta posición, la pierna tiene que estar totalmente recta (fig. 2). Mientras está sentado en el sillín, controlar si se consigue tocar tierra con las puntas de los pies, en caso contrario bajar el sillín aflojando el bloqueo de la tija del sillín.

Una vez establecida la altura del sillín, asegurarse que el bloqueo del mismo y la tija del sillín quedan cerradas (fig. 3).

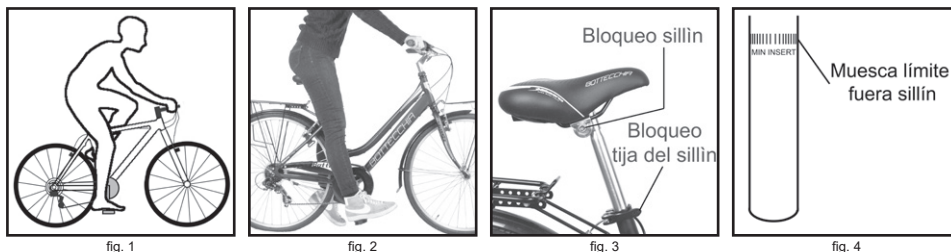

fig. 1

fig. 2

fig. 3

fig. 4

La distancia entre el sillín y el manillar se puede ligeramente ajustar aflojando el bloqueo de la tija del sillín, se puede deslizar el cuadro del sillín en la tija del sillín. Este ajuste afecta la postura en la bicicleta, cambiando la comodidad, la facilidad de conducción y el empuje de los pedales. Después del ajuste de la distancia sillín-manillar, compruebe siempre que el sillín está en la posición horizontal, si ha cambiado la inclinación, aflojar el tornillo del sillín y ponerlo en posición paralela al suelo.

⚠ ATENCIÓN: Fijar el cuadro del sillín entre el range indicado y no en sus curvas. Apretar el bloqueo de la tija del sillín y del sillín con una pareja de apriete (Nm) que no sean superior a los parámetros indicados. Fijar los tornillos mas de los valores indicados puede causar fisuras o la rotura del tubo de la tija del sillín con graves consecuencias para el ciclista. La pareja de apriete se indica en el capítulo "Mantenimiento" en la tabla "Pareja de apriete".

Nunca alzar la tija del sillín dejando visible la muesca que señala el límite máximo de la altura (fig. 4). Aconsejamos dejarlo en el tubo del asiento por no menos de 75 mm.

4.2 - REGULACIÓN MANILLAR

Para alzar o bajar la potencia (fig.5), hay que aflojar el bloqueo rapido (folding bike) el tornillo espansor que está en la parte de arriba de la misma potencia. Una vez aflojado, alzar y bajar hasta alcanzar la altura correcta. Manteniendo la potencia en posición, cerrar el tornillo del espansor o el bloqueo.

Para fijar el manillar tipo Ahead set (no se puede regular en altura), hay que hacer fuerza en los dos tornillos del bloqueo del guía A1 y A2 (fig.6). Para ajustar el escurrimiento, atornillar el tornillo B. Luego hay que bloquear los dos tornillos A1 y A2.

⚠ ATENCIÓN: No levantes nunca el manillar más allá de la señal de mínima inserción, fig. 7, indicado sobre el tallo y controlar que el manillar esté bien fijo apretando la rueda anterior entre las piernas y probando a girar el manillar (fig. 8).

⚠ ATENCIÓN: Apretar los tornillos del espansor del manillar y del juego de dirección con una pareja de apriete que no sean superior a los parámetros indicados. Fijar los tornillos mas de los valores indicados puede causar fisuras o la rotura del tubo de la horquilla con graves consecuencias para el ciclista. La pareja de apriete se indica en el capítulo "Mantenimiento" en la tabla "Pareja de apriete".

4.3 - VERIFICAR LOS FRENOS

Verificar la palanca del freno que acciona el delantero, si la derecha o la izquierda, y familiarizarse con su eficacia, ya que en la utilización del inexperto del mismo puede llevar a caídas.

4.4 - VERIFICAR LOS PEDALES

Verificar que los pedales estén bien cerrados (ves capítulo 6 sección 6.7) Un pedal mal montado se puede quitar provocando una caída.

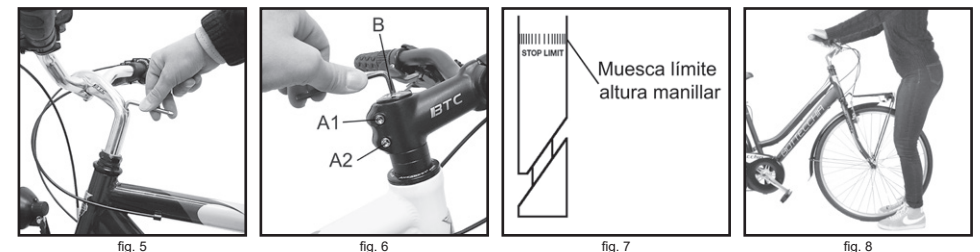

fig. 5

fig. 6

fig. 7

fig. 8

4.5 - VERIFICAR LA ILUMINACIÓN

Verificar el funcionamiento de la iluminación.

5 - CONTROLES ANTES DE CADA SALIDA

Antes de cada salida con la bicicleta, hay que efectuar los siguientes controles para comprobar el estado de su bicicleta. Si Ud tiene dudas sobre la integridad de su vehículo, diríjase a su revendedor BOTTECCHIA para su asistencia.

5.1 - COMPROBAR RUEDAS Y NEUMÁTICOS

Controlar que las ruedas estén rectas haciendo girar cada rueda y observar la llanta entre las zapatas de los frenos sin tocarlos. Si la llanta resulta descentrada desde derecha hasta izquierda u ondula desde lo alto hasta lo bajo, diríjase a su revendedor BOTTECCHIA para su asistencia. Comprobar las buenas condiciones de los neumáticos y que sean sin cortes. Comprobar que la presión de los neumáticos sea dentro de los parámetros indicados en el lado de los neumáticos.

⚠ ATENCIÓN: Si los neumáticos resultan consumados o deteriorados proveer a la sustitución. Controláís en particular el posicionamiento de los neumáticos después de un largo descenso. Correr siempre con la presión prescrita garantizará una mayor seguridad y duración.

5.2 - COMPROBAR BLOQUEO DE RUEDAS

La mayor parte de las bicicletas BOTTECCHIA es dotado de un buje con bloqueo rápido que permite de instalar y de quitar la rueda sin el empleo de utensilios. Las ruedas se pueden fijar al eje usando los pernos, o con un bloqueo rapido a palanca o eje pasante (fig. 9). Controlar que las ruedas de la bicicleta sean fijadas firmemente al cuadro y a la horquilla averiguando la correcta regulación y cierre del bloqueo rápido o los dados fileteados (ves capítulo 6 seccion 6.6).

⚠ ATENCIÓN: Si el bloqueo rápido no está bien regulado o cerrado en manera no correcta, la rueda puede aflojarse o desengancharse con consecuencias muy graves.

5.3 - COMPROBAR LOS FRENOS

Cuando está parado controlar los frenos tirando con fuerza las palancas hacia el manillar. La palanca del freno no tiene que tocar el manillar, en caso contrario los frenos están flojos. Por lo que se refiere a los frenos de disco hidráulicos , no tiene que ser posible bombear con la palanca del freno. Si esto ocurre, diríjase al revendedor BOTTECCHIA. Comprobar siempre el desgaste de las zapatas, pastillas y discos de los frenos.

⚠ ATENCIÓN: el mal funcionamiento de los frenos puede llevar a la pérdida de control del vehículo y a graves consecuencias

5.4 - COMPROBAR MANILLAR Y POTENCIA

Inspeccionar con cuidado el manillar y la potencia para encontrar posibles roturas, grietas, magulladuras y deformaciones en el caso que estén presente sustituir el componente antes de utilizar la bicicleta.

5.5 - COMPROBAR LAS SUSPENSIONES

Averiguar que los componentes de suspensión estén ajustados según la manera de conducir la bicicleta y no lleguen hasta el final de carretera o estén tan comprimidos que no haya movimiento de suspensión o estén bloqueados por un problema técnico. El funcionamiento de la suspensión influye en el comportamiento de la bicicleta , por eso es muy importante su correcta regulación. Para informaciones específicas referirse al manual en dotación con la misma suspensión.

⚠ ATENCIÓN: CONTROLAR QUE LA PATA DE CABRA ESTE TOTALMENTE LEVANTADA ANTES DE PARTIR.

6 - AJUSTES Y UTILIZACIÓN

6.1 - FRENOS, REGULACION DE LOS FRENOS

Los frenos que se utilizan en las bicicletas BOTTECCHIA son:

- **Caliper** (fig. 10): formados por dos brazos que respaldan las zapatas, unidos por un gozne, son accionados por un cable que acciona el freno haciendo cerrar las zapatas sobre la llanta.
- **V-Brake** (fig. 11): formados de dos brazos, colocados a lados del la llanta, conectados por un cable que al activar del freno se aprietan haciendo frotar las zapatas sobre la llanta.
- **Disco** (fig. 12): formados de los calibradores, de disco y de un cable si es mecánico o de una funda si es hidráulico, al activar del freno se aprietan haciendo frotar las zapatas sobre la llanta. Todos estos tipos de frenos tienen algunos componentes que se agotan y tiene que ser reemplazados. En las zapatas de los frenos V-Brake hay algunas ranuras que indican el estado de desgaste. Cuando estas ranuras desaparecen, las zapatas necesitan ser reemplazados. Las pastillas de frenos de disco necesitan ser reemplazadas cuando su efecto de frenado se reduce. Los discos tienen que ser reemplazados cuando su espesor disminuye creando un espacio en la superficie del disco.

Los métodos de regulación cambian según el tipo. Para una mejor regulación de los frenos que funcionan en la llanta, es mejor que quede una distancia de alrededor de 1-2 mm entre las zapatas del freno y el flanco de la llanta (fig. 13). En posición de reposo , la zapata del freno no tiene que entrar nunca en contacto con la llanta. Además las dos zapatas tienen que tocar la llanta contemporáneamente en el momento de la frenada pero sin tocar la cubierta. La regulación final se puede obtener actuando en el tornillo de registración que está en diferentes posiciones, según el modelo de freno utilizado. Por lo que se refiere a los frenos de disco mecánicos, la regulación de la distancia de las pastillas tiene que ser 0,2-0,4 mm actuando en los relativos tornillos. Por lo que se refiere a los frenos hidráulicos, la regulación es automática.

⚠ ATENCIÓN: Cuando conduce fuera de la carretera el uso de los frenos es mayor, debido a sucio. Para reemplazar las piezas usadas por favor pongase en contacto con su distribuidor. Reemplazar las piezas usadas solamente con piezas de recambio originales. Para llegar a la frenada optimal, las pastillas de los frenos de discos necesitan un mínimo de desgaste. En acción los discos se recalentan, no tocarlos cuando acaba de pararse. En el caso en que se frene y las zapatas de frenos toquen la cubierta o entren en los radios de las ruedas, es posible caerse.

⚠ ATENCIÓN: Controlar con cuidado las zapatas, las vainas y los cables de tensión y su lubricación, si se nota espirales deshilachadas o alargadas, extremidades curvadas, derrumbre o desgaste, reemplazar enseguida las partes dañadas. Para sustituir las zapatas, aflojar el tornillo de retención hasta remover la zapata y proceder con la sustitución.



fig. 9

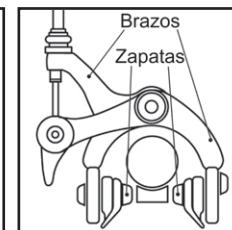

fig. 10

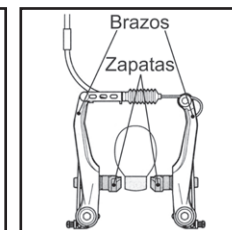

fig. 11

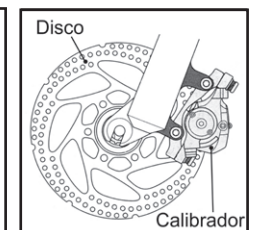

fig. 12

6.2 - DESVIADORES, REGULACION DESVIADORES

La razón por la que Su bicicleta tiene el desviador es para permitirle de elegir la marcha mejor en la mayoría de las condiciones según Su nivel físico y Su experiencia. Se puede establecer la cadencia óptima entre los 60 y 90 giros de pedal cada minuto. La mayoría de las bicicletas tiene un sistema de cambio con desviador que permite de cambiar marchas desplazando la cadena desde un engranaje hasta otro, sea delantero que trasero. Hay diferentes tipos de mecanismos para cambiar las marchas, y cada uno es apto para una específica aplicación. Los más utilizados son:

- desviador mtb/sport Rapidfire con palancas controlada del pulgar el índice (fig. 14)
- desviador mtb/trekking/city Twist shift con manecillas rotante en el manillar (fig. 15).

Ejemplo para cambiar de marcha (fig. 16-17): para cambiar una sola posición desde un piñón más grande hasta uno pequeño, empujar la palanca A hasta la posición 1. Para cambiar en una vez 2 o 3 posiciones, empujarla hasta las posiciones 2 o 3. Para mover desde un piñón más grande hasta uno más pequeño, empujar una vez la palanca B. Una vez soltada, las palancas siempre vuelven a la posición inicial. Una vez que se consigue confianza con los engranajes será más fácil encontrar el más adecuado.

⚠ ATENCIÓN: Hay que evitar las combinaciones de engranaje pequeño delantero/pequeño trasero y de engranaje grande delantero/grande trasero, ya que la cadena no queda en línea y provoca frotamientos e inconvenientes (fig. 18).

⚠ ATENCIÓN: Hay que cambiar de marcha mientras se pedala hacia adelante en manera uniforme, en caso contrario, pedalando con fuerza, la cadena puede resbalar y desgastarse anticipadamente. Si Ud cambia de marcha cuando está parado o pedalando hacia atrás la bicicleta se puede dañar.

La bicicleta tiene que estar alzada para ajustar el desviador delantero y trasero. Mientras la bicicleta tiene que estar bien parada para accionar la transmisión y el sistema de cambio. Si la operación de cambio de marcha no es precisa, ajustar la tensión del cable a través del regulador posicionado en la junta del cable del desviador trasero (fig. 19) o en el mando en el manillar. Para hacer el mejor ajuste, cambiar al piñón más pequeño y desenroscar el regulador hasta que el cable tenga un poco de tensión. Terminada esta operación asegúrese de que la cadena se mueva inmediatamente al piñón sucesivo, si eso sucede sin ningún problema verificar la ascensión completa y descenso de la cadena.

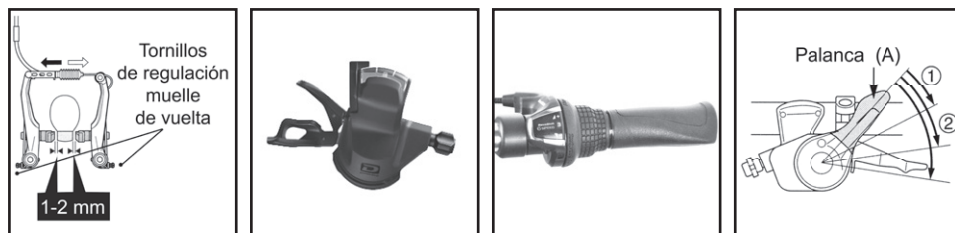

fig. 13

fig. 14

fig. 15

fig. 16

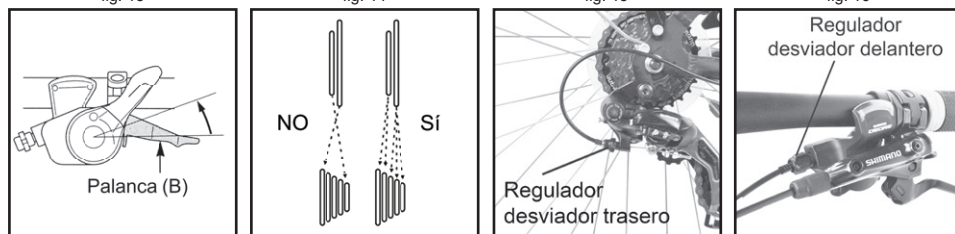

fig. 17

fig. 18

fig. 19

fig. 20

Si la cadena baja a el piñón más pequeño con dificultad, apriete ligeramente el regulador hasta que caiga. Un ajuste preciso requiere más intentos. Para ajustar la tensión del cable del desviador delantero, hay que intervenir en el regulador posicionado en el mando en el manillar (fig.20) o en los cables stringicavo en la misma manera del desviador trasero. Para que la cadena no caiga desde el piñón más pequeño y del más grande, el campo de oscilación del desviador delantero y trasero está delimitado por tornillos, que al principio están ajustados por BOTTECCHIA y no hay que modificarlos durante la normal utilización del vehículo.

⚠ ATENCIÓN: para la regulación y manutención de los desviadores dirígase sólo al revendedor BOTTECCHIA ya que se necesitan instrumentos y conocimientos técnicos específicos.

6.3 - CADENA Y CASSETTE PIÑONES

Cadena y rueda libre son componentes sujetos a desgaste, pero con una limpieza regular, lubricación y utilizando platos en los que la cadena se mueve en manera rectilínea, la duración puede aumentar. El límite normal de desgaste de la cadena es entre 2000 y 4000 Km de recorrido. Si no se sustituye la cadena dentro de estos límites, se comprometen y dañan las partes de transmisión (corona y engranajes). Es posible averiguar el estado de la cadena levantando con los dedos la cadena de la corona dentellada más grande, si se consigue levantar bastante la cadena, significa que hay que sustituirla porque se ha alargado demasiado.

⚠ ATENCIÓN: Para un control específico de la cadena y rueda libre y su posible sustitución, aconsejamos dirigirse a su concesionario, ya que por estas operaciones se necesitan herramientas y adiestramientos especiales, además tiene que garantizar un cierre perfecto. Una cadena que no está bien cerrada o desgastada puede romperse con graves consecuencias.

6.4 - CUADRO Y HORQUILLA

Inspeccionar con cuidado el cuadro y la horquilla para notar posibles indicios de roturas, grietas, magulladuras o deformaciones que puedan ser síntomas de rupturas. Para la limpieza no utilizar disolventes o sustancias químicas corrosivas, que podrían dañar la pintura. Quitar lo sucio con agua y detergente delicado o utilizar un trapo humedecido con desengrasante no agresivo por la pintura. Nunca utilizar chorros de alta tensión para limpiar Su BOTTECCHIA, ya que el agua entra en los cojinetes y puede llevar a la corrosión y a la pérdida de las propiedades. Hay que lubricar con regularidad las horquillas molleadas para garantizarle un funcionamiento regular y prolongar su duración. Por las horquillas de muelle o elastómetro no se necesitan manutenciones específicas, por las hidráulicas o de aire, hay que seguir con atención el manual en dotación del productor.

⚠ ATENCIÓN: Cualquier modificación del cuadro o de la horquilla anula la garantía y la utilización del vehículo puede resultar peligroso.

6.5 - JUEGO DE DIRECCIÓN

Hay una serie de tapas y cojinetes que sirven para integrar la horquilla con el manillar, éstos permiten movimientos rotatorios, se llama rodamientos de potencia. Las sollicitaciones causadas por la pavimentación de la carretera gravan en el rodamiento de potencia, por este motivo puede surgir un aflojamiento que si no se registra en tiempo lleva al daño de los cojinetes que puede resultar peligrosos durante el utilización de la bicicleta.

Para averiguar si hay un aflojamiento del rodamiento de la potencia, bloquear con el freno la rueda anterior y empujar hacia atrás y adelante la bicicleta, si se percibe un movimiento excesivo junto a una ligera sacudida, restablecer la correcta regulación.

⚠ ATENCIÓN: la regulación del rodamiento de la potencia necesita herramientas y adiestramientos especiales, por lo tanto sólo el revendedor BOTTECCHIA puede hacerla.

6.6 - RUEDAS, BLOQUEO Y NEUMÁTICOS

La tarea de las ruedas es la de mover Su bicicleta y son el trámite entre Ud y la carretera, por lo tanto es fundamental mantener la integridad estructural para Su seguridad y prestaciones de Su vehículo. Un control periódico permite prevenir los problemas que podrían surgir.

Para sacar la rueda, hay que abrir el bloqueo rápido de los frenos a tiro lateral o quitar el arquito en los frenos cantilever y V-brake. Luego hay que tirar la palanca del bloqueo de los cubos hasta la posición "open" (fig. 21) y aflojar la tuerca de fijación de la parte opuesta. Ahora se puede quitar la rueda de las pastillas. Para volver a montar la rueda, ponga su eje entre las pastillas, con la palanca en posición intermedia entre abierto y cerrado, apretar la tuerca de fijación de la parte opuesta hasta cerrarlo con los dedos. Luego con la palma de la mano llevar la palanca en posición "close", hay que sentir un poquito de resistencia (fig. 22). En la posición final, la palanca se encuentra en paralelo respecto a la rueda y no tiene que sacar de lado

Si la bicicleta tiene eje pasante, desbloquear los frenos, tirar la palanca del bloqueo hasta la posición "open" y ponerla en la ranura del bloqueo (fig. 23). Utilizando la palanca hacer girar el eje en sentido antihorario, desenroscar completamente y extraer el eje del buje (fig. 24). La rueda se puede quitar. Para montar la rueda otra vez tiene que ponerla entre las dos pastillas de cambio, prestando atención a alinear el agujero de las pastillas de cambio con la del buje. Inserte el eje pasante y atorníllelo totalmente manteniendo la palanca en posición "open" y despues poner la palanca en posición "close". Al final la palanca tiene que estar paralela a la rueda y nunca tiene que sobresalir. Para averiguar que el bloqueo sea correcto, levantar la bicicleta y golpear con fuerza contra la rueda. La rueda no tiene que desengancharse, aflojarse ni siquiera moverse de un lado. Si la bicicleta tiene cubos de tuercas, averiguar que estén bien cerrados según como se indica en el capítulo 7 "Mantenimiento" en el capítulo "Par de apriete".

Controlar la alineación y centralización de las ruedas como indicado en la sección 5.1. Averiguar que no hay radios aflojados o rotos. Levantando la parte anterior de la bicicleta intentar mover de lado a derecha e izquierda la llanta para averiguar que los cojinetes del cubo no estén aflojados. Girar la rueda para controlar posibles ruidos inusitados del cubo. Controlar el nivel de desgaste de las llantas. En las llantas de Su BOTTECCHIA hay indicadores de desgaste en la superficie de frenada que aparecen como un surco continuo alrededor de la llanta. Si el desgaste de la superficie de frenada no deja ver el surco, hay que sustituir la llanta misma. Después de estos controles, si tiene dudas o Ud nota anomalías sobre la integridad de las ruedas, diríjase al revendedor BOTTECCHIA para asistencia

Comprobar las buenas condiciones de los neumáticos y la presión. Cuando se infle la rueda tiene que considerar el peso del ciclista y posibles cargos. Mayor es la presión, mayor son los rendimientos en la carretera, en vez cuando la presión es mas baja es buena para off-road.

⚠ ATENCIÓN: asegurarse que las superficies de frenada de las llantas estén limpias. La suciedad disminuye la eficacia del freno. Limpiarlos con agua y jabón y enjuagar o utilizar un trapo mórvido enhumedecido con desengrasante no agresivo por la pintura.

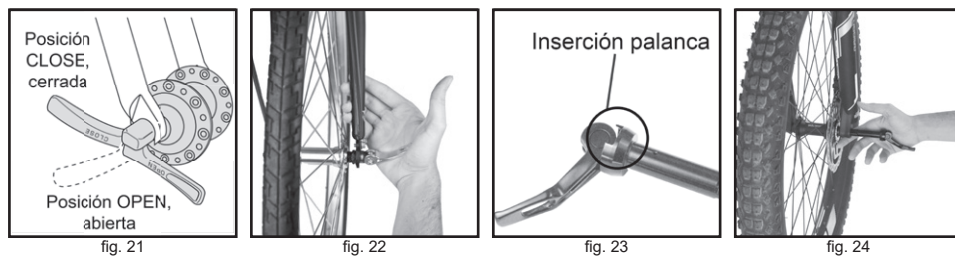

fig. 21

fig. 22

fig. 23

fig. 24

6.7 - PEDALES

Hay que atornillar el pedal con R en sentido horario en la biela derecha y el pedal con L se atornilla en sentido antihorario en la biela izquierda. Utilizar la llave mas apta para apretar con fuerza los pedales. Al principio hay que apretar con las manos y luego con la llave. Para averiguar la eficacia de los cojinetes de los pedales, girar y mover los pedales desde derecha hasta izquierda y desde lo alto hasta lo bajo con las manos. Si se nota que los cojinetes están demasiado aflojados o rígidos, diríjase al revendedor BOTTECCHIA para asistencia.

⚠ ATENCIÓN: Controlar que los pedales sean cerrados correctamente con pareja de apriete indicados en el capítulo "Manutencción" en la adecuada tabla "Pareja de apriete". Seguir escrupulosamente las instrucciones para evitar daños a los lados del pedal o de la biela.

6.8 - CIERRE FOLDING BIKE

Para plegar la GRAZIELLA tiene que empezar con el cierre de los pedales. Apretando la palanca en la parte interna del pedal se bloquean los pedales. Una vez bloqueados puede doblarlos hacia la biela (fig. 25). Plegar el manillar hacia el cuadro abriendo el bloqueo que se encuentra debajo del manillar (fig. 26). Abrir el bloqueo de la cremarella usando la palanca según la figura (fig. 27), así que el cuadro se puede doblar. Por último bajar el sillín, usando el bloqueo de la tija del sillín (fig. 28).

⚠ ATENCIÓN: Al plegar la bicicleta, cuidado a no golpear las diversas partes entre ellas.

7 - MANTENIMIENTO

7.1 - REGRESO DE USO

Para que funcione correctamente, la bicicleta tiene que estar limpia. Una vez utilizada, póngala al abrigo de la lluvia, nieve y sol. Los agentes atmosféricos pueden corroer las partes metálicas, el sol puede descolorar la pintura o dañar las partes de plástico y de goma. Antes de reponer Su BOTTECCHIA por mucho tiempo, hay que limpiarla y lubricarla y pasar el cuadro con una sustancia lustrante protectora. Colgar la bicicleta levantada de tierra con los neumáticos hinchados por la mitad. Nunca guardar la bicicleta cerca de motores eléctricos, ya que el ozono producido por ellos destruye la goma y la pintura.

7.2 - MANTENIMIENTO DE RUTINA

Una correcta y continua mantención de base aumentará la duración de Su bicicleta BOTTECCHIA. Después de recorrer 200/400 Km y, de todas formas, dentro de 2 meses de su compra, es fundamental el primer control, ya que durante el periodo de rodaje, se ajustan las partes de Su BOTTECCHIA. No es posible evitar este proceso de "maduración" y la primera inspección influye notablemente en el funcionamiento futuro y en la duración de Su bicicleta. Por eso hay que establecer con Su revendedor BOTTECCHIA un término por el primer "CUPON" .

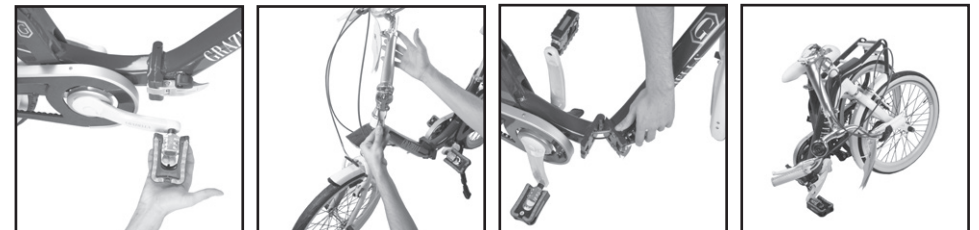

fig. 25

fig. 26

fig. 27

fig. 28

Por la mantención sucesiva, hay que establecer Sus propios tiempos de intervención, depende del clima, del tipo de utilización, de las condiciones del terreno y de otros factores, sean personales o no, que puedan presentarse cada vez. Este programa está basado en un normal utilización, si la utilización supera la media, la frecuencia de la mantención tiene que ser mayor. Si una parte aparece estropeada o con señas anómalas, controlarla enseguida y proceder con la mantención o diríjase al revendedor BOTTECCHIA.

COMPONENTE	MANTENIMIENTO	QUE USAR	FRECUENCIA
Cuadro	Control y limpieza	Agua y detergente protector por cuadros	1 mes 6 meses
Horquilla	Control, lubricación y limpieza	Véase manual del productor	6 meses
Ruedas	Control y limpieza	Trapo con desengrasante no agresivo por la barniz	1 mes
Cubos	Lubricación cubos	Grasa por cojinetes	1 año
Neumáticos	Control		1 mes
Frenos y palancas	Control y lubricación snodi	Oleo spray	3 meses
Cables y vainas	Control y limpieza	Grasa sintética por cables	6 meses
Cadena y rueda libre	Control, lubricación y limpieza	Grasa sintética por cadenas	1 mes
Caja del pedalier	Desmontadura y lubricación	Grasa por cojinetes	1 año
Desviadores	Control, limpieza, ajuste y lubricación	Grasa sintética por cadenas	1 mes
Mandos de los desviadores	Dirigase exclusivamente al concesionario.	-	1 año
Dirección	Control	Grasa sintética por cojinetes	1 año
Pedales	Control y lubricación	Grasa sintética por cojinetes	3 meses
Tija del sillín	Control y lubricación	Grasa de baja viscosidad	1 año
Luz y catarifrangente	Control y limpieza	Trapo húmedo	cada salida
Tuercas y cubos	Controlar los cierres	Llave de torsión	6 meses

Para la mantención aconsejamos utilizar productos como: grasa, oleo, desengrasante, lucidante y otros BIODEGRADABLES. Preservar el ambiente y la naturaleza es una obligación para todos, para nosotros ciclistas es una misión.

7.3 - CIERRA DE TUERCAS Y DADOS

Durante la utilización, a causa de las vibraciones, unos tornillos pueden aflojarse. Aconsejamos controlar periódicamente los tornillos según el programa de mantención. Sustituir enseguida cualquier parte esté dañada o se haya perdido. A seguir están las parejas de apriete aconsejada expresadas en Newton-metro, para esta operación es necesario utilizar una llave de torsión que destaca cuando llega a la pareja de apriete deseada.

Tuerca cubo delantero	20-27 Nm	Tuerca potencia y manillar ahead set	10-14 Nm
Tuerca cubo trasero	27-33 Nm	Tuerca calibrador freno de disco	6-8 Nm
Tuerca abrazadera sillín	20-24 Nm	Tuerca desviador anterior	5-7 Nm
Perno fijación freno	7-10 Nm	Tornillo biela	34-44 Nm
Perno fijación zapata de freno	5-8 Nm	Tornillo palanca freno manillar	6-8 Nm
Perno tija del sillín	10-14 Nm	Abrazadera potencia M6	12-14 Nm
Perno expander manillar	18-20 Nm	Abrazadera potencia M8	4-18 Nm
Perno desviador trasero	8-15 Nm	Pedales	34-40 Nm

8 - GARANTÍA

Condición para la garantía es la utilización correcta de la bicicleta, un control dentro de los primeros 500 Km o cuatro meses de la compra y una mantención general por lo menos una vez al año en el revendedor BOTTECCHIA. El producto comprado tiene garantía por 24 meses a partir de la fecha efectiva del Comprador y tiene exención de los defectos de material o de trabajo (*).

La garantía consiste en la sustitución y/o reparación gratuita de partes no utilizables o no eficientes cuya causa depende de un defecto de fabricación comprobado y reconocido por el Vendedor, excluyendo cualquier derecho del Comprador de resolución del contrato o del resarcimiento de daños o reducción de precio. La garantía no incluye los costes de mano de obra, transporte y eventuales costes causados por defectos. Hay que presentar las demandas de asistencia bajo garantía sólo al Vendedor y hay que presentar la prueba de compra. La garantía tiene validez sólo por el Comprador originario y no se puede transferir. Excepto por lo previsto por las normas de leyes, el productor no tiene ninguna responsabilidad y obligación con respecto a cualquier tipo de accidente que pueda ocurrir a personas o a cosas durante o a causa de la utilización de la bicicleta. La garantía no cubre:

- Productos que no fueron comprados de un distribuidor BOTTECCHIA
- Productos que se han eliminado el cogido de identificación, alterado, borrado o hecho ilegible.
- Normale desgaste
- Daños causados por abuso o mal uso, por montaje incorrecto (por ejemplo, pareja de apriete impropia), por mantenimiento inadecuado o insuficiente, por accidentes, golpes, corrosión, por el uso de productos de limpieza agresivos, por el uso con productos incompatibles, por inadecuadas reparaciones, y en general todo lo que no es un defecto de fabricación
- Los efectos de la exposición a los rayos UV (decoloración, coloración amarillenta)
- Los efectos del ambiente salino.
- Productos que han sufrido cambios
- Productos que montan partes que no sean originales
- Defectos estéticos que eran fácilmente detectables en el momento de la compra.

Los proveedores de los componentes montados en bicicletas BOTTECCHIA responden a las garantías de lo respectivos artículos/productos.

(*) Es posible que en algunos países de la Comunidad Europea el período de garantía sea superior al indicado anteriormente: en este caso, se aplica cualquier período mayor previsto por la ley del lugar donde se compró el vehículo.

9 - CONFORMIDAD

Esta bicicleta ha sido proyectada y construida según los modernos conceptos de seguridad de la calidad conforme a la norma internacionales UNI EN ISO 4210:2014 e EN 15194.

INDEX

1 - EINLEITUNG.....59

2 - FAHRRADTYP.....59

 2.1-FAHRRADTEILE.....59

3 - SICHERHEIT.....61

 3.1 - NACHTS.....61

 3.2 - GELÄNDEGÄNGIG.....61

 3.3 - TYPGERECHTE BENUTZUNG.....61

4 - VORBEREITUNG VOR DEM GEBRAUCH.....62

 4.1-SATTELVERSTELLUNG.....62

 4.2-LENKEREINSTELLUNG.....63

 4.3-ÜBERPRÜFUNGDERBREMSEN.....63

 4.4-ÜBERPRÜFUNGDERPEDALE.....63

 4.5-ÜBERPRÜFUNGDERBELEUCHTUNG.....64

5 - KONTROLLEN VOR JEDER FAHRT.....64

 5.1-RÄDERUND PNEUMATISCHEREIFENKONTROLLIEREN.....64

 5.2-DIEBEFESTIGUNGDERRÄDERKONTROLLIEREN.....64

 5.3-BREMSENKONTROLLIEREN.....64

 5.4-LENKERUND VORBAUKONTROLLIEREN.....64

 5.5-FEDERUNGENKONTROLLIEREN.....64

6 - PRÜFUNGEN UNDEINSTELLUNGEN.....65

 6.1-BREMSEN.....65

 6.2-SCHALTUNG.....66

 6.3-KETTE UND KASSETTE.....67

 6.4-RAHMEN UND GABEL.....67

 6.5-STEUERSATZ.....67

 6.6-RÄDER, REIFEN, BLOCKIERENDER RÄDER.....68

 6.7-PEDALE.....69

 6.8-VERSCHLUSSFALTRAD.....69

7 - WARTUNG.....69

 7.1-NACH DEM GEBRAUCH.....69

 7.2-TÄGLICHE WARTUNG.....69

 7.3-ANZIEHEN DER SCHRAUBEN.....70

8-GEWÄHRLEISTUNG.....71

9 - KONFORMITÄT.....71

1 - EINLEITUNG

Verehrter Kunde, wir gratulieren Ihnen zu Ihrem neuen Fahrrad und sagen Dankeschön, dass Sie sich für ein BOTTECCHIA entschieden haben. Sie haben ein absolut zuverlässiges und sicheres Fahrrad erworben. Es ist das Ergebnis von einer innovativen Forschungstechnik, bei der eine Anzahl qualitativer Kontrollen durchgeführt wurden, die Ihnen viele bequeme und angenehme Jahre garantieren. Lesen Sie aufmerksam dieses Handbuch. Es wird Ihnen zeigen, wie Sie das Fahrrad am besten benutzen können und es wird Ihnen die notwendigen Auskünfte liefern, um die Sicherheit und Leistungsfähigkeit zu gewährleisten. Wir erinnern Sie daran, dass sich der Hersteller das Recht vorbehält, im Rahmen des technischen Fortschrittes an Teilen, den Einzelheiten oder der Lieferungen von Ersatzteilen Änderungen vorzunehmen. Fehler und Änderungen bei Bildern, Beschreibungen und Daten sind vorbehalten.

2 - FAHRRADTYP

In dieser Broschüre finden Sie die Anleitung für den Einsatz und die die Wartung aller Bottecchia Tempo Libero Modelle: BE GREEN, Alta Velocita, Lite Cross, Vintage, Trekking, MTB und Junior. **Die BE GREEN Elektro Fahrräder entsprechen im Bereich der EEG-Richtlinie 2002/24. Der Buchstabe h sagt aus: Fahrräder mit Trethilfe, die mit einem elektromotorischen Hilfsantrieb mit einer maximalen Nenndauerleistung von 250 W ausgestattet sind, dessen Unterstützung sich mit zunehmender Fahrzeuggeschwindigkeit progressiv verringert und beim Erreichen einer Geschwindigkeit von 25 km/h oder wenn der Fahrer aufhört zu treten, unterbrochen wird“, sind von der Typenprüfung befreit. Besitzt das Fahrrad eine Schiebehilfe, so unterstützt diese bis max bis 6 km/h.**

Für alle Informationen in Bezug auf die elektrischen Teile der BE GREEN Fahrräder, finden Sie eine Bedienungsanleitung zum downloaden unter www.bottecchia.com/servizi/area-download Jedes BOTTECCHIA Fahrrad wird geplant und hergestellt für den spezifischen Gebrauch. Bei der Auswahl des Modells sollten Sie die nachfolgenden Hinweise beachten. Die zulässige Gesamtbelastung von 120 kg darf nicht überschritten werden. Bei Benutzung des Fahrrades im öffentlichen Straßenverkehr muß dieses STVZO – Konform ausgestattet sein.

2.1 - FAHRRADTEILE

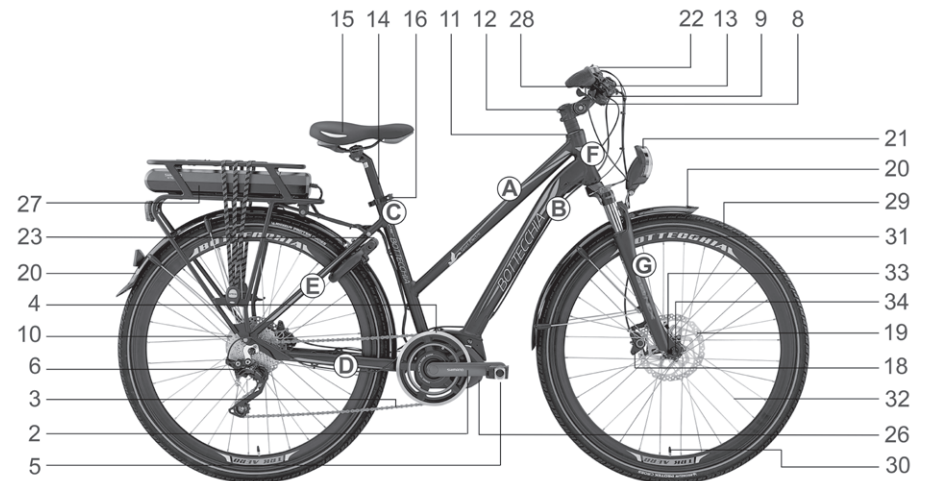

DE

DE

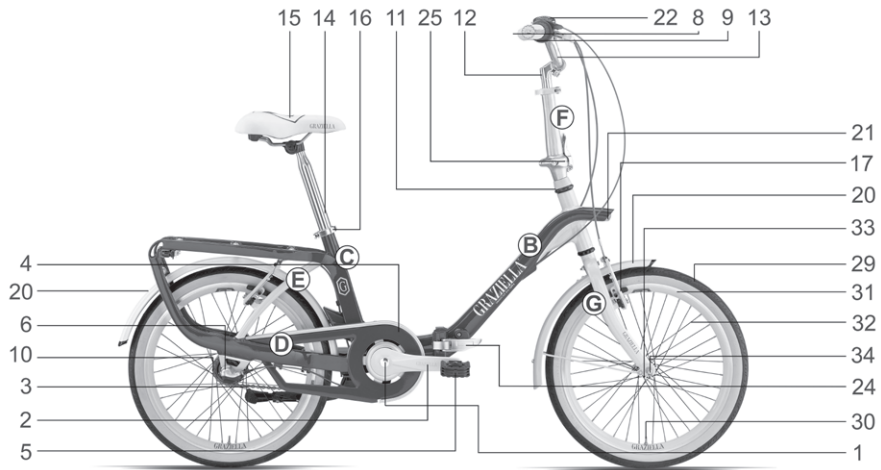
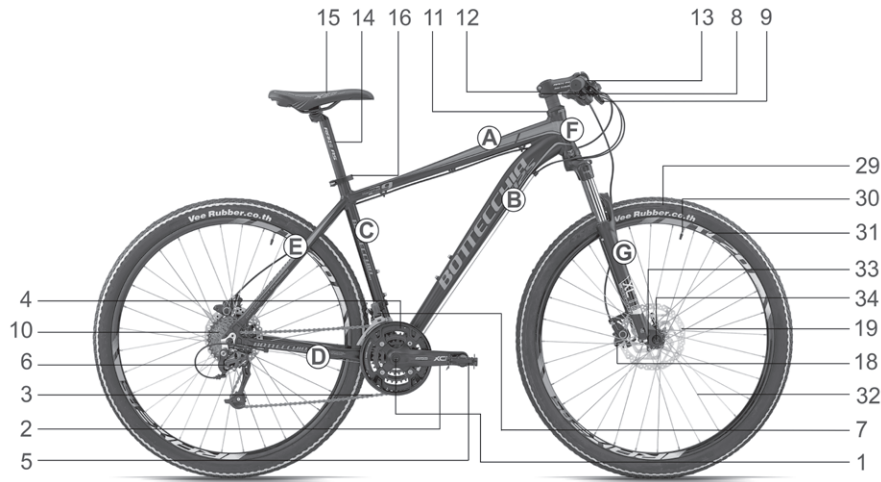

Rahmen und Gabel:

- A Oberrohr
- B Unterrohr
- C Sattelstütze
- D Kettenstrebe
- E Sitzstrebe
- F Steuerrohr
- G Gabel

Komponenten:

- 1 Tretlager
- 2 Tretkurbel
- 3 Kette
- 4 Garnitur
- 5 Pedale

- 6 Schaltung
- 7 Umwerfer
- 8 Schalthebel
- 9 Bremshebel
- 10 Freilauf
- 11 Steuerstz
- 12 Vorbau
- 13 Lenker
- 14 Sattelstütze
- 15 Sattel
- 16 Sattelstützenklemme
- 17 BREMSSCHUH
- 18 Bremssattel
- 19 Scheibenbremse
- 20 Schutzbleche
- 21 Scheinwerfer

- 22 Klingel
- 23 Akku - Schloß
- 24 Rahmengelenk
- 25 Lenkerverschluß
- 26 Motor
- 27 Batterie/ integrierte Batterie
- 28 Display und Kontrolleinheit

Rad:

- 29 Reifen
- 30 Kappe / Ventil
- 31 Felgen
- 32 Speichen
- 33 Naben
- 34 Schnellspanner

3 - SICHERHEIT

Die Sicherheit des Fahrrades ist ein sehr wichtiger Faktor. Es ist wichtig die genauen Regeln zu beachten:

- Kennen Sie die Verkehrsregeln (sie variieren in verschiedenen Ländern)
- Orientieren Sie sich am vorherrschenden Verkehrsfluss, fahren Sie immer in einer Reihe, nicht nebeneinander und halten Sie sich an die Geschwindigkeitsregeln.
- Nicht auf dem Bürgersteig fahren, beachten Sie die Fußgänger.
- Beachten Sie fahrende Autos und sich plötzlich öffnende Autotüren
- Veranstalten Sie keine Wettbewerbe im öffentlichen Straßenverkehr
- Keine Passagiere transportieren, wenn das Fahrrad nicht dafür ausgestattet ist und versichern Sie sich, dass dies in Ihrem Land erlaubt ist
- Vergewissern Sie sich, dass die Bremsen und das Fahrrad vollkommen funktionstüchtig sind
- Wenn Sie die Richtung wechseln oder abbiegen, machen Sie den Verkehr vorher durch Signale mit dem Arm darauf aufmerksam
- Immer beide Hände auf dem Lenker halten (außer bei der Anzeige der Richtungsänderung)

⚠️ ACHTUNG: Bei Regen reduziert sich die Effektivität der Bremsen; Zum Bremsen benötigen Sie nun längere Distanzen.

3.1 - NACHTS

Um das Fahrrad Nachts zu nutzen, beachten Sie bitte weitere Regeln:

- Das Fahrrad muss eine vollständige, korrekt montierte Beleuchtung haben die der STVZO entspricht
- Die Sicherheitsnormen Ihres Landes müssen eingehalten werden
- Es versteht sich, möglichst nahe zum Rand der Fahrbahn zu fahren

3.2 - GELÄNDEGÄNGIG

Für die Benutzung des Fahrrads im Gelände ist es notwendig einige wichtige Vorsichtsmaßnahmen zu beachten:

- Mit reduzierter Geschwindigkeit fahren, Risiken vermeiden und einen vom TÜV geprüften Schutzhelm tragen
- Beim Herunterfahren von Bergen/Hügeln äußerst vorsichtig sein. Die überhöhte Benutzung der Bremsen kann zum Verlust der Kontrolle über das Fahrrad und somit zum Sturz führen
- Vor jeder Fahrt die Bremsen kontrollieren
- Unverzüglich jedes beschädigte Teil ersetzen

⚠️ ACHTUNG: Sprünge, Kunststücke und jeder abweichende Gebrauch können die Stabilität des Fahrrades gefährden. Bitte beachten Sie dies, wenn Sie Hinderniss überwinden. Unsere Produkte wurden designed, um erheblichen Gebrauch auszuhalten, aber wenn die mechanischen und physikalischen Grenzen überschritten werden, riskiert man es sich selbst und fremde Personen in ernsthafte Gefahr zu bringen. Wenn Sie das Fahrrad in diesem Weg, unter großem Stress gebrauchen, empfehlen wir Ihnen das Fahrrad auf Vollständigkeit zu prüfen.

3.3 - TYPGERECHTE BENUTZUNG

Jedes BOTTECCHIA Fahrrad wurde für speziellen Gebrauch designed und gebaut. Ein inkorrekt Gebrauch des ausgewählten Fahrrades könnte Fahrradteile beschädigen oder brechen und Unfälle oder ernsthafte Konsequenzen hervorrufen. Ihr BOTTECCHIA Fachhändler wird Ihnen den möglichen Gebrauch Ihres Fahrrades aufzeigen und erklären.

⚠ ACHTUNG: Nur die folgenden Fahrradmodelle sind für den Gebrauch von Kindersitzen oder Gepäckträgern geeignet; TREKKING, VINTAGE, FALTRÄDER und LITE CROSSRÄDER. Bei weiteren Modellen ist der Gebrauch nicht erlaubt. BOTTECCHIA übernimmt keine Verantwortung und keine Garantie im Falle ihres Gebrauches.

FAHRRADTYP	BODENTYP	FAHRTART
MTB	Asphaltstraße und Kopfsteinpflaster, Off-road, Feldweg, Wanderwege.	Sportlich/Agonistische, kurze und durchschnittliche Fahrten. Geeignet für unwegsames Gelände, vermeiden Sie Sprünge über 0,5 Meter.
TREKKING VINTAGE FOLDING	Asphaltstraße und Kopfsteinpflaster, Weiße Straße.	Sportlich / Stadt / Trekkingrad kurze/mittlere Fahrten.
LITE CROSS	Asphaltstraße und Kopfsteinpflaster, Off-road, Wanderwege.	Sportlich / Trekkingrad, mittlere Fahrten.
ALTA VELOCITA'	Asphaltstraße und Kopfsteinpflaster.	Sportlich/Agonistische, durchschnittliche/lange Fahrten.

4 - VORBEREITUNG VOR DEM GEBRAUCH

Sie müssen vor der ersten Benutzung Ihres neuen BOTTECCHIA Fahrrades Kontrollen und Einstellungen wie nachfolgend beschrieben vornehmen. Das Fahrrad muss dem Radfahrer angepasst werden.

Vergewissern Sie sich, dass das Fahrrad korrekt eingestellt ist. Bei der ersten Benutzung versuchen Sie die Einstellungen und Reaktionen von Ihrem neuen Fahrrad kennen zu lernen.

4.1 - SATTELVERSTELLUNG

Beziehen Sie sich für die korrekte Position des Sattels auf Abbildung 1. Die Höhe des Sattels soll so eingestellt werden, dass beim Treten mit nicht ganz durchgestreckten Beinen, der Mittelfuß auf der sich in unterster Stellung befindlichen Pedale liegt. Um Sattelleinstellungen vorzunehmen setzen Sie sich auf den Sattel, und stellen Sie die Ferse auf die niedrigste Position des Pedals. Das Bein muss ganz gerade in dieser Position sein (Abb. 2). Kontrollieren sie, ob es möglich ist, mit der Fußspitze die Erde zu berühren, während Sie auf dem Sattel sitzen, andernfalls muss der Sattel niedriger gestellt werden.

Nach Festlegung der Sattelhöhe, stellen Sie sicher, dass der Verriegelungsmechanismus des Sattels und der Sattel selbst fest sitzen (Abb. 3).

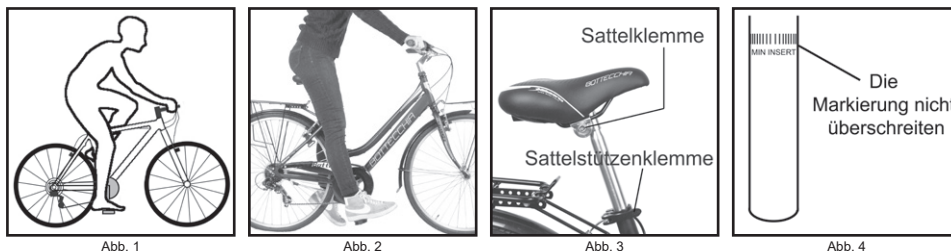

Der Abstand zwischen Sattel und Lenker kann leicht eingestellt werden. Durch Lösen der Verriegelung des Sattels, können Sie ihn im Sitzrohr verschieben. Diese Einstellung wirkt sich auf die Haltung des Fahres, den Fahrkomfort und die Fahrbarkeit aus.

Nach Einstellung des Abstands zwischen Sattel und Lenker, überprüfen Sie, dass sich der Sitz in einer horizontalen Position befindet. Wenn sich während der Einstellung die Neigung des Sattels verändert hat, lösen Sie die Schraube des Sattels und verstellen Sie ihn parallel zum Boden.

⚠ ACHTUNG: Befestigen Sie das Sitzrohr im markierten Bereich. Ziehen Sie die Sattelstütze und die Klemmschrauben nicht fester als das angegebene Anzugsdrehmoment (Nm). Ein festeres Anziehen kann zu Rissen oder sogar zum Sitzrohrbruch führen, welches schwerwiegende Folgen für den Radfahrer nach sich ziehen kann. Die Anzugsmomente finden Sie im Kapitel "Wartung" in der Tabelle "Anzugsmomente". Die Markierung an der Sattelstütze, die die Höchstgrenze anzeigt, sollte nicht sichtbar sein (Abb.4). Wir empfehlen, den Sattel mindestens 75 mm im Aufnahmerohr eingesteckt zu lassen.

4.2 - LENKEREINSTELLUNG

Um die Höhe des Lenkers (Abb.5) zu verstellen, müssen Sie die Schraube am Vorbau lockern. Wenn gelockert, niedriger oder höher stellen. Den Lenker in dieser Position halten, die Schraube fest verschließen. Für die Befestigung des "Ahead set" Vorbaus (nicht regulierbar in der Höhe), die zwei Schrauben A1 und A2 vom Steuersatz (Abb. 6) fest verschliessen. Für die Einstellung der Beweglichkeit des Steuersatzes bitte die Schraube B einstellen. Schließlich die 2 Schrauben A1 und A2 befestigen.

⚠ ACHTUNG: Der Vorbau muss mit der Mindesteinstecktiefe im Aufnahmerohr verbleiben (Abb.7): Markierung beachten. Kontrollieren ob der Lenker fest sitzt. Dafür das Vorderrad zwischen die Beine klemmen und versuchen den Lenker zu drehen (Abb. 8).

⚠ ACHTUNG: Ziehen Sie die Klemmschrauben nicht fester als das angegebene Anzugsdrehmoment (Nm). Ein festeres Anziehen können zu Rissen oder sogar zum Gabelrohrbruch führen, welches schwerwiegende Folgen für den Radfahrer nach sich ziehen kann. Die Anzugsmomente finden Sie im Kapitel "Wartung" in der Tabelle "Anzugsmomente".

4.3 - ÜBERPRÜFUNG DER BREMSEN

Kontrollieren Sie mit welchem Hebel der Bremse (rechts oder links) die Vorderbremse betätigt wird, und machen Sie sich mit dem Umgang vertraut, da der unerfahrene Gebrauch der Vorderbremse einen Sturz oder Schlimmeres verursachen kann.

4.4 - ÜBERPRÜFUNG DER PEDALE

Kontrollieren Sie, dass die Pedalen korrekt angebracht sind. (Siehe Kapitel 6.7). Ein in falsche Richtung montiertes Pedal kann einen Sturz verursachen.

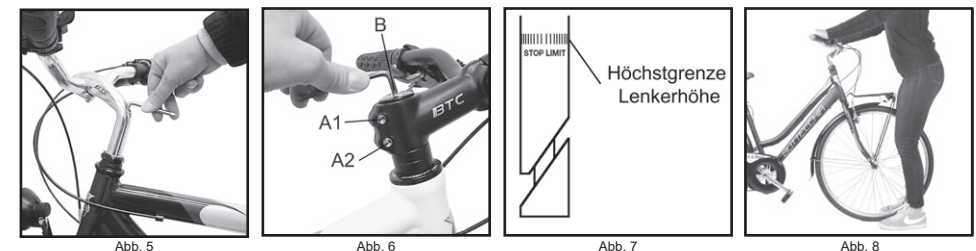

4.5 - ÜBERPRÜFUNG DER BELEUCHTUNG

Kontrollieren Sie die Funktionstüchtigkeit der installierten Beleuchtung.

5 - KONTROLLEN VOR JEDER FAHRT

Vor jeder Ausfahrt müssen Sie einige Kontrollen wie folgend beschrieben durchführen. Bei Zweifel über die Vollständigkeit von Ihres Rades wenden Sie sich an Ihren Fachhändler.

5.1 - RÄDER UND PNEUMATISCHE REIFEN KONTROLLIEREN

Kontrollieren Sie, dass die Laufräder gerade laufen. Jedes Rad drehen und das Drehen der Felge zwischen den Bremschuhen beobachten. Wenn die Felge zwischen den Bremschuhen oder von oben nach unten nicht gerade läuft bzw. wackelt, wenden Sie sich bitte an den Fachhändler. Überprüfen Sie, ob die Reifen in einem gutem Zustand und ohne Einschnitte sind. Überprüfen Sie, ob sich der Reifendruck innerhalb der empfohlenen Parameter (zu sehen an den Reifenwänden) befindet.

⚠️ ACHTUNG: Wenn Reifen verschlissen oder beschädigt sind, müssen sie ersetzt werden. Überprüfen Sie die Positionierung der Reifen, vor allem nach einer Bergabfahrt. Stets mit dem erforderlichen Reifendruck fahren, um Sicherheit und Haltbarkeit zu gewährleisten.

5.2 - DIE BEFESTIGUNG DER RÄDER KONTROLLIEREN

Die meisten Fahrräder von BOTTECCHIA sind mit einem Schnellverschluss ausgestattet (Schnellspanner), der die Montage des Rades ohne den Gebrauch von Werkzeugen erlaubt. Die Räder des Fahrrades werden mit Muttern in der Gabel des Rades oder mit einem Schnellverschluss durch einen Hebel befestigt oder Steckachse (Abb. 9). Die Räder des Fahrrades müssen fest an der Gabel befestigt werden. Versichern Sie sich daß die Räder sicher befestigt sind (Kapitel 6.6).

⚠️ ACHTUNG: Ein Schnellverschluss der nicht richtig eingestellt und nicht fachgerecht geschlossen wurde, kann die plötzliche Trennung der Räder vom Fahrrad verursachen mit der Gefahr von ernstesten Konsequenzen.

5.3 - BREMSEN KONTROLLIEREN

Kontrollieren Sie die Bremsen im Stand und ziehen Sie mit Kraft daran. Der Hebel der Bremse sollte den Lenker nicht berühren, sonst sind sie zu locker. Es sollte bei Hydraulikbremsen nicht möglich sein, mit dem Bremshebel die Bremsen aufzupumpen. Wenn das so ist, wenden Sie sich an den Fachhändler. Immer den Zustand der Bremschuhe prüfen, tablettten Bremse und Scheibe.

⚠️ ACHTUNG: Ein nicht funktionstüchtiges Bremssystem kann zum Verlust der Kontrolle über das Fahrrad und somit zu schweren Unfällen führen.

5.4 - LENKER UND VORBAU KONTROLLIEREN

Mit Sorgfalt den Lenker und den Vorbau kontrollieren, um eventuelle Zeichen von Spaltungen, Rissen, Verformungen oder Beulen zu identifizieren und ggf. das Teil ersetzen bevor Sie das Fahrrad benutzen.

5.5 - FEDERUNGEN KONTROLLIEREN

Kontrollieren Sie die Einstellung der Federungen bezogen auf die Art und Weise der Benutzung. Das Ende der Federungsführung sollte dabei nicht erreicht werden, bzw dass die Federung nicht so komprimiert ist, dass keine Bewegung mehr möglich ist. Das Funktionieren der Federungen wirkt sich auf das Verhalten des Fahrrades unter Belastungen aus, weshalb eine korrekte Einstellung sehr wichtig ist. Für spezifische Auskünfte informieren Sie sich im speziellen Handbuch, das der Federung beigelegt ist.

⚠️ ACHTUNG: KONTROLLIEREN SIE DASS DER FAHRRADSTÄNDER GANZ UMGEKLAFFT IST, BEVOR SIE LOSFAHREN.

6 - PRÜFUNGEN UND EINSTELLUNGEN

6.1 - BREMSEN

Es gibt drei Typen von Bremsen auf BOTTECCHIA Fahrrädern:

- **Rennradbremse** (Abb. 10): mit seitlichem Abzug Zwei Arme, die die Bremschuhe, verbunden durch einen Achse, unterstützt, Sie werden durch einen Bowdenzug betätigt welcher nach Aktivierung der Bremse die Bremschuhe zusammen zieht.
- **V-Brake** (Abb. 11): mit Haupt Abzug Zwei Bremsarme, die auf beiden Seiten der Felge angeordnet und durch den Bowdenzug verbunden sind. Nach Betätigung der Bremse ziehen sich die Bremschuhe an die Felge.
- **Scheibenbremse** (Abb. 12): Es gibt mechanische und hydraulische Scheibenbremsen. Bei Betätigung des Bremshebels werden die Bremsbeläge im Bremssattel an die Brems Scheibe gezogen.

Alle Arten der Bremsen müssen aufgrund der Bremswirkung, die nach einiger Zeit verschleißt, ausgetauscht werden. Auf den V-Brake Bremsbelägen sind Rillen angebracht, die den Bremsverschleiß anzeigen, wenn diese verschwinden, müssen die Bremschuhe ausgetauscht werden. Die Scheibenbremsbeläge müssen ersetzt werden, wenn ihre Bremswirkung abnimmt, wenn ihre Dicke abnimmt, oder ein Loch auf der Oberfläche zu sehen ist. Die Einstellungsmöglichkeiten ändern sich je nach Typ. Für die optimale Funktion der Felgenbremse, halten Sie den Abstand zwischen Felge und Bremschuhen bei etwa 1-2 mm (Abb.13). Die Bremschuhe sollten die Felge in Ruheposition nicht berühren. Die zwei Bremschuhe müssen im Bremsaugenblick die Felge gleichzeitig berühren, ohne dabei den Mantel des Reifens zu berühren. Die endgültige Einstellung ist vom jeweiligen Bremstyp abhängig. Bei Regulierung der mechanischen Scheibenbremsen ist zu beachten, dass der Abstand zwischen den Belägen 0,2-0,4 mm betragen muss. Er kann mit den entsprechenden Schrauben eingestellt werden. Die hydraulischen Scheibenbremsen werden automatisch eingestellt.

⚠️ ACHTUNG: Im Falle von Fahrten auf unbefestigter Straßen nimmt der Bremsverschleiß durch vermehrten Schmutz zu. Für den Austausch von Verschleißteilen, wenden Sie sich bitte an Ihren Händler. Verschleißteile nur mit Originalteilen ersetzen. Die Beläge der Scheibenbremsen erfordern eine gewisse Einlaufzeit, bevor sie optimal funktionieren. Die Brems Scheiben laufen bei Benutzung heiß, deswegen sollten Sie nach Gebrauch nicht berührt werden. Wenn während des Bremsvorganges, die Bremsklötze mit dem Mantel oder den Speichen in Kontakt kommen, kann es zu einem Unfall kommen.

⚠️ ACHTUNG: Bei Brechen von einem der zwei Bremskörper, unverzüglich für die Ausbesserung sorgen, da nur eine Bremse nicht ausreicht, um einen sicheren Bremsvorgang zu garantieren. Wir empfehlen eine sorgfältige Kontrolle der Bremschuhe, den Kabeln und deren Schmierung. Wenn Sie ausgefranste oder verlängerte Spiralkabel oder gebogene Enden, Rost oder Verschleiss bemerken, sofort die beschädigten Teile ersetzen.

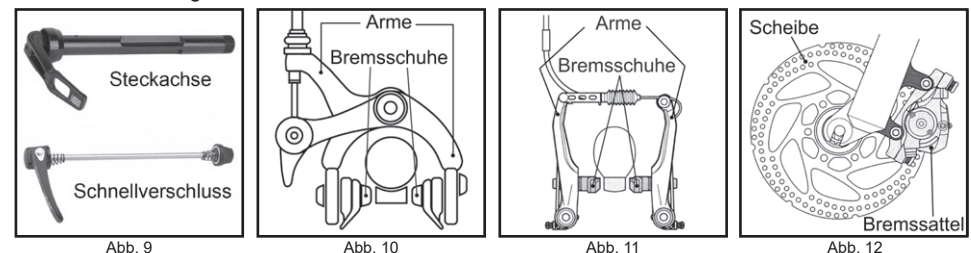

6.2 - SCHALTUNG

Ihr Fahrrad wurde mit einer Gangschaltung ausgestattet, damit Sie die Möglichkeit haben, die Geschwindigkeit in einem optimalen Rhythmus nach Ihrer Kondition und nach Ihren physischen Bedingung und Erfahrungen zu wählen. Der optimale Rhythmus liegt zwischen 60 und 90 Pedalumdrehungen pro Minute. Die meisten Fahrräder sind mit einem Schaltwerk ausgestattet, das die Gänge, durch den Wechsel der Kette von einem Gang zu einem anderen wechselt, sowohl vorne wie auch hinten. Es gibt verschiedene Schaltgrifftypen, jedes passt sich einer spezifischen Anwendung an. Die meist verbreiteten sind:

- Schaltgriffe MTB/Sport Rapidfire: mit Daumen Zeigefinger kontrollierbar (Abb. 14)
- Schalthebel MTB/Trekking/City Twist shift: mit drehenden Handgriffen am Lenker (Abb. 15).

Beispiel der Ausführung des Gangwechsels (Abb.16-17): Um von einem kleineren Gang zu einem größeren zu wechseln, drücken Sie den Hebel A auf Position 1. Um in Gang 2 oder 3 zu ändern, drücken Sie den Hebel bis Positionen 2 oder 3. Um aus einem größeren Gang zu einem kleineren umzusteigen, drücken Sie einmal den Hebel B. Die Hebel kehren immer in die anfängliche Position zurück, wenn sie losgelassen werden. Wenn Sie einmal mit dem Griff und den Gängen vertraut sind, wird es leicht für Sie sein, die für Ihre persönlichen Erfordernisse am besten geeigneten Gänge zu finden.

!ACHTUNG: Die Kombinationen der Benutzung des vorderen kleinen Kettenblattes mit einem hinteren kleinen Gang oder des vorderen grossen Kettenblattes und hinteren grossen Gang sollte vermieden werden, da die Kette nicht linientreu bleibt und dadurch Reibungen verursacht werden können (Abb. 18).

!ACHTUNG: Während des Gangwechsels langsam, gleichzeitig und ausschließlich nach vorne treten. Durch kräftiges treten kann die Kette rutschen und verschleißt schneller. Gangwechseln im Stand oder während Sie rückwärts treten kann Ihrem Fahrrad schaden.

Die Einstellung des Umwerfers und des Schaltwerks muss an einem frei hängenden Fahrrad (z.B. auf einem Ständer) ausgeführt werden. Falls der Gangwechsel nicht richtig funktioniert, stellen Sie die Spannung vom Bowdenzug durch die Einstellschraube auf dem Kabel des hinteren Schaltwerks (Abb. 19) oder auf dem Kabel des Lenkerschaltgriffes ein. Um eine Einstellung vorzunehmen, auf den kleinsten Gang schalten und den Regler abschrauben, bis das Kabel leicht angespannt ist. Wenn Sie Ihre Einstellungen vorgenommen haben, stellen Sie sicher, dass die Kette problemlos auf den nächsten Gang überspringt. Geschieht dies, prüfen Sie im Anschluss den gesamten Auf- und Abstieg der Kette.



Abb. 13



Abb. 14

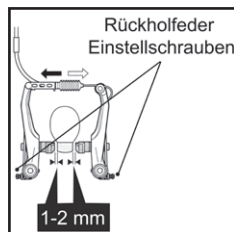

Abb. 15



Abb. 16

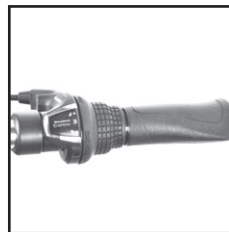

Abb. 17

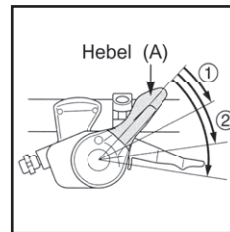

Abb. 18

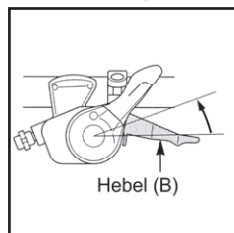

Abb. 19

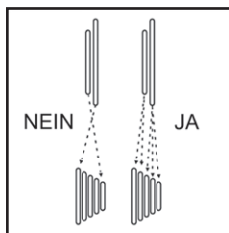

Abb. 20

Sollte es dazu kommen, dass die Kette nur schwer oder gar nicht in den kleinsten Gang springt, lösen Sie die Spannung des Kabels etwas. Eine genaue Anpassung erfordert mehrere Versuche. Um die Spannung vom Bowdenzug des Umwerfers einzustellen, die Einstellschraube auf dem Schalthebel am Lenker (Abb. 20) oder die Klemme des Kabels betätigen. Um zu vermeiden, dass die Kette vom kleinsten oder vom größten Gang fällt, hat BOTTECCHIA bestimmte Schrauben angebracht, die die Schwingweite der Schaltwerke eingrenzen (Anschlag), diese müssen während des normalen Gebrauchs nicht geändert werden.

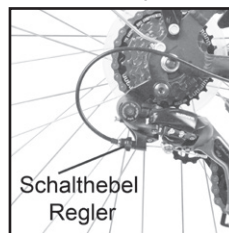
!ACHTUNG: Die vollständige Einstellung der Schaltwerke müssen von einem BOTTECCHIA Fachhändler vorgenommen werden. Wenden Sie sich für die Einstellung und die Wartung der Schalthebel ausschließlich an den Händler, da dieser die erforderlichen Werkzeuge und spezifische technische Kenntnisse besitzt.

6.3 - KETTE UND KASSETTE

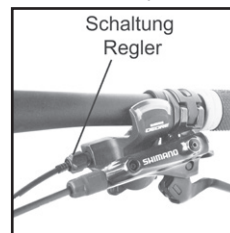
Die Kette und die Gangschaltung sind Verschleißteile am Fahrrad, die eine regelmäßige Säuberung, Schmierung benötigen und eine korrekten Benutzung der Gänge voraussetzen (indem die Kette auf geradliniger Weise läuft), um die Lebensdauer zu verlängern. Normalerweise liegt die Lebensdauer der Kette bei 2000 bis zu 4000 km Fahrleistung. Wenn Sie die Kette nach dieser Zeit nicht austauschen, können dadurch andere Schaltteile (wie Kettenblätter und Kassette) beschädigt werden. Prüfen Sie ihre Kette, indem Sie sie auf das größte Kettenblatt legen und anheben. Lässt sich die Kette beträchtlich anheben, so ist sie zu locker und muss ausgetauscht werden.

!ACHTUNG: Wir empfehlen Ihnen sich für eine genaue Kontrolle der Kette und der Gangschaltung an BOTTECCHIA Ihren Fachhändler zu wenden, da dieser die nötigen Werkzeuge und Fachkenntnisse besitzt. Er muss die perfekte Schließung der Kette garantieren. Eine schlecht geschlossene oder verschlissene Kette kann mit erheblichen Folgen reißen.

6.4 - RAHMEN UND GABEL

Mit Sorgfalt den Rahmen und die Gabel kontrollieren, um eventuelle Zeichen von Abnutzungen, Spaltungen, Rissen, Verformungen oder Beulen zu identifizieren. Für die Säuberung keine Lösungsmittel oder Korrosions-Chemische Substanzen benutzen. Sie könnten der Lackierung schaden. Den Schmutz mit Wasser und zartem Reinigungsmittel entfernen oder einem weichen Baumwolltuch mit nicht aggressiven Fettlösern befeuchten. Benutzen Sie keinen Hochdruckstrahl um Ihr BOTTECCHIA zu waschen. Wasser, das in die Kugellager eindringt, verursacht Zersetzungen und den Verlust der Funktionalitäten. Die gefederten Gabeln erfordern regelmäßige Schmierung, um ein zuverlässiges Funktionieren garantieren zu können und die Lebensdauer zu verlängern. Gabeln mit Stahlfedern und Elastomeren erfordern keine besonderen Wartungen. Bei der Wartung von Gabeln mit Luft oder Hydrauliksystem müssen Sie aufmerksam dem spezifischen Handbuch des Herstellers folgen.

!ACHTUNG: Durch Änderung am Rahmen oder der Gabel kann die Garantie des Herstellers ungültig und der Gebrauch des Fahrrades gefährlich werden.

6.5 - STEUERSATZ

Die Gabel und der Lenker wurden durch Lager und Kappen zusammenmontiert, um Rotationsbewegungen möglich zu machen; dies wird Steuersatz genannt. Die vom Straßenboden verursachten Vibrationen können ein Lockern des Steuersatzes verursachen, wenn dieser nicht richtig eingestellt und festgezogen wurde. Nach einiger Zeit wird das Kugellager stark beschädigt und der Gebrauch Ihres Fahrrades damit sehr gefährlich. Um den Steuersatz zu prüfen, schieben Sie mit angezogener Bremse das Fahrrad vor und zurück. Bewegt sich der Lenker extrem stark, muss der Steuersatz neu eingestellt werden.

!ACHTUNG: Die Einstellung des Steuersatzes erfordert eine spezielle Ausrüstung und Ausbildung, daher sollte Sie nur vom BOTTECCHIA Händler vorgenommen werden.

6.6 - RÄDER, REIFEN, BLOCKIEREN DER RÄDER

Die Räder sind die Verbindung zwischen Ihnen und der Straße. Darum ist die Wahrung der Zuverlässigkeit und die strukturelle Unversehrtheit der Reifen wichtig für Ihre Sicherheit und für die Leistungen Ihres Fahrrades. Eine regelmäßige Kontrolle beugt Problemen vor, die auftreten könnten. Prüfen Sie Ihr BOTTECCHIA vor Benutzung darauf, dass die Schnellverschlüsse (Schnellspanner) des Laufrades geschlossen sind, bzw. dass die Nabenmutter der Laufräder korrekt verschlossen wurden. Um das Rad abzunehmen, öffnen Sie die Bremsblockierung (bei Cantilever und V-Brake Bremsen). Als nächstes öffnen Sie den Hebel des Schnellverschlusses (Abb. 21) und lockern die gegenüberliegende Befestigungsmutter. Entfernen Sie nun das Laufrad aus seinem Sitz in der Gabel. Um das Rad neu zu montieren, legen Sie die Achse in die Ausfallenden. Beachten Sie, dass der Hebel in einer Zwischenposition zwischen offen und geschlossen sein muss. Dann mit den Fingern die Befestigungsmutter bis zum Schließen verschrauben (Abb. 22). In der Endposition muss sich der Hebel parallel zum Rad befinden und darf nicht seitlich hervorstehen.

Wenn das Fahrrad über Hohlachsen verfügt, entriegeln Sie die Bremsen, ziehen Sie den Hebel der Naben bis zur "open" Position und legen Sie sie auf die spezifische Aufteilung (Abb. 23). Mit dem Hebel die Achse gegen den Uhrzeigersinn drehen, ganz herausdrehen und die Achse aus der Nabe herausziehen (Abb. 24). Jetzt können Sie das Rad entfernen. Um das Rad wieder einzusetzen, legen Sie es zwischen die 2 Ausfallenden und achten Sie darauf, das Loch der Ausfallenden und das Loch der Nabe aufeinander ausrichten. Legen Sie die Steckachse ein und schrauben Sie sie ganz ein, während Sie den Hebel auf der Position "open" halten. Danach den Hebel auf "close" stellen. In der Endposition muss sich der Hebel parallel zum Rad befinden und darf nicht seitlich hervorstehen. Versichern Sie sich, dass das Laufrad korrekt eingesetzt wurde, indem Sie das Fahrrad anheben und es auf den Boden aufkommen lassen. Das Laufrad sollte sich nicht lösen, lockern, oder sich bewegen. Wenn Ihr Fahrrad mit Achsmuttern geliefert wurde, stellen Sie sicher, dass sie mit dem richtigen Anzugsdrehmoment angezogen werden. "Angezeigt im Kapitel 7 "Wartung" auf dem speziellen "Anzugsdrehmoment" - Diagramm. Angleichung und Zentrierung der Räder prüfen, wie in Kapitel 5.1 beschrieben. Kontrollieren Sie, dass es keine gelockerten oder defekten Speichen gibt. Den vorderen Teil des Fahrrades heben, seitlich rechts und links das Laufrad bewegen, um zu prüfen, dass die Kugellager der Nabe nicht gelockert sind. Die Felge drehen, um eventuellen ungewöhnlichen Lärm der Nabe zu prüfen. Prüfen Sie den Zustand des Verschleißes des Laufrades. Auf den Laufrädern, mit denen Ihr BOTTECCHIA ausgestattet ist, sind Verschleißanzeiger auf der Bremsoberfläche angebracht die aussehen wie eine Felgenfurche. Wenn die Bremsoberfläche seinen Verschleißpunkt erreicht hat ist diese Furche nicht mehr zu sehen. Dann ist es notwendig, die Felgen ersetzen zu lassen. Sollten Sie, nachdem Sie jegliche Kontrollen ausgeführt haben, Zweifel an der Unversehrtheit der Räder haben, wenden Sie sich bitte an Ihren Händler. Überprüfen Sie den Zustand der Reifen und ihren Druck, denken Sie daran, dass, wenn Sie ein Rad aufpumpen, Sie das Gewicht des Fahrers und weitere Lasten berücksichtigen müssen. Bedenken Sie, dass ein höherer Druck im Allgemeinen eine bessere Leistung auf festen Untergründen erbringt, während niedriger Druck optimal für das Fahren im Gelände ist.

! ACHTUNG: Sichern Sie ab, dass die Bremsoberflächen der Felgen sauber sind. Schmutz oder Fett machen die Bremse unwirksam. Waschen Sie diese mit Wasser und Seife, und spülen Sie mit Wasser nach und benutzen Sie ein weiches Baumwolltuch. Benutzen Sie keinen aggressivem Fettentferner für die Lackierung.

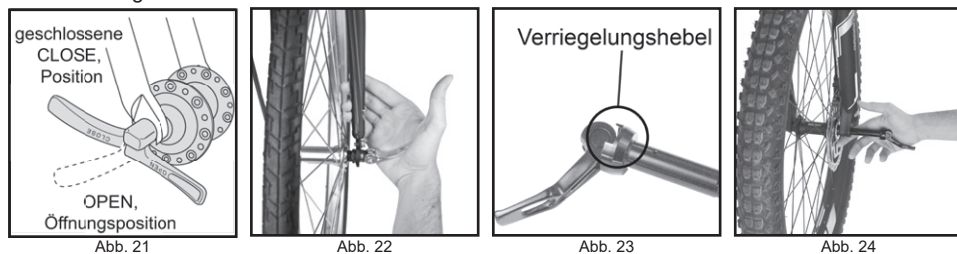

6.7 - PEDALE

Das mit R gekennzeichnete Pedal muss im Uhrzeigersinn auf den rechten Pedalarm und das mit L gekennzeichnete Pedal muss entgegen dem Uhrzeigersinn auf dem linken Pedalarm geschraubt werden. Die Pedale mit Kraft und mit der Hilfe des passenden Schlüssels festziehen. Anfangs mit den Händen und dann kräftig mit dem Schlüssel verschließen. Um zu kontrollieren, dass die Kugellager der Pedale funktionsfähig sind, die Pedale von links nach rechts bewegen und von oben nach unten schwingen. Wenn Sie merken, dass die Kugellager zu locker oder zu steif sind, wenden Sie sich bitte an Ihren Händler.

! ACHTUNG: Prüfen Sie die richtige Klemmung der Pedale. Befolgen Sie sorgfältig die Anweisungen im Kapitel "Wartung", um Schäden am Pedal oder Kurbelgewinde zu vermeiden. Bei der Montage aufpassen, um das Gewinde vom Pedal oder dem Pedalarm nicht zu beschädigen.

6.8 - VERSCHLUSS FALTRAD

Um Ihr GRAZIELLA zu falten, beginnen Sie die Pedalen abzuklappen. Entriegeln Sie den Hebel an der Innenseite der Pedale und klappen Sie sie in Richtung der Kurbel (Abb. 25). Öffnen Sie das Schloss unter dem Lenker und klappen Sie ihn zum Rahmen (Abb. 26). Öffnen Sie nun den Hebel wie auf Abbildung (Abb. 27), um den Rahmen zu falten. Als letztes senken Sie den Sattel ab (Abb. 28)

! ACHTUNG: Beim Falten vorsichtig sein, damit die verschiedenen Teile nicht ineinander stoßen.

7 - WARTUNG

7.1 - NACH DEM GEBRAUCH

Das Fahrrad muss sauber sein, um korrekt zu funktionieren. Wenn Sie nach Hause kommen, lagern Sie das Fahrrad geschützt vor Regen, Schnee oder Sonne. Die atmosphärischen Komponenten können die Metallteile zerfressen, die Sonne kann Lack entfarben oder den Plastikteilen und dem Gummi schaden. Bevor Sie Ihr BOTTECCHIA für eine lange Zeit lagern, putzen und schmieren Sie den Rahmen mit einem passenden Tuch. Das Fahrrad mit bis zur Hälfte aufgepumpten Reifen aufhängen. Das Fahrrad nicht in der Nähe von elektrischen Motoren lagern, da das erzeugte Ozon Gummi und Lackierung zerstört.

7.2 - TÄGLICHE WARTUNG

Eine korrekte und konstante Basis-Wartung wird die Lebensdauer und die Zuverlässigkeit Ihres BOTTECCHIA Fahrrades erhöhen. Schon nach 200/400 gefahrenen Kilometern und 2 Monate nach dem Einkauf ist für die erste Kontrolle zu sorgen, da sich während der Einlaufperiode die Teile von Ihrem BOTTECCHIA einjustieren. Es ist nicht möglich, diesen "Reifungsprozess" zu vermeiden und deshalb wirkt sich die erste Inspektion beträchtlich auf das künftige Funktionieren des Fahrrades und seine Lebensdauer aus. Es ist deswegen notwendig mit dem Händler einen Termin für den ersten Kundendienst zu vereinbaren.

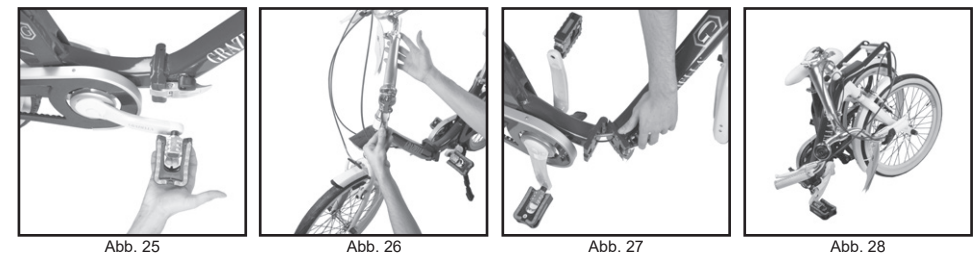

DE

DE

Für die folgenden Wartungen können Sie selbst den geeigneten Zeitpunkt festlegen, abhängig vom Klima, von der Benutzung, von den Bedingungen des Bodens und von anderen Faktoren, die von Zeit zu Zeit auftreten werden. Das folgende Wartungsprogramm basiert auf einer normalen Nutzung des Fahrrads. Bei einer überdurchschnittlichen Benutzung muss die Wartung häufiger ausgeführt werden. Wenn ein Teil defekt erscheint, müssen Sie es unverzüglich kontrollieren und sofort die Wartung ausführen oder sich an den Händler wenden.

TEIL	WARTUNG	MITTEL	HÄUFIGKEIT
Rahmen	Kontrolle und Reinigung	Wasser + Reinigungs- polierende	1 Monat 6 Monate
Gabel	Kontrolle, Schmierung und Reinigung	Siehe spezifische Betriebsanleitung	6 Monate
Ruote	Kontrolle und Reinigung	Fettloses Tuch schützend für die Lackierung	1 Monat
Naben	Schmierung der Naben	Fett für Kugellager	1 Jahr
Reifen	Kontrolle		1 Monat
Bremsen und Hebel	Kontrolle und Schmierung der Verbindungen	Spray-Öl	3 Monate
Kabel und Seile	Kontrolle und Schmierung	Synthetisches Fett für Kette	6 Monate
Kette und Freilauf	Kontrolle, Reinigung und Einstellung	Synthetisches Fett für Kette	1 Monat
Tretlager	Demontage und Schmierung	Fett für Kugellager	1 Jahr
Schaltung Umwerfer	Kontrolle, Reinigung, Einstellung und Schmierung	Synthetisches Fett für Kette	1 Monat
Schalthebel	Für die Wartung wenden Sie sich nur an Ihren Händler.	-	1 Jahr
Steuersatz	Kontrolle	Synthetis Fett für Kugellager	1 Jahr
Pedale	Kontrolle und Schmierung	Synthetis Fett für Kugellager	3 Monate
Sattelstütze	Kontrolle und Schmierung	Flüssiges Fett Nasstuch	1 Jahr
Beleuchtung und Scheinwerfer	Kontrolle und Reinigung	feuchten Tuch	Bei jeder Benutzung
Bolzen und Muttern	Fest angezogen kontrollieren	passender Schlüssel	6 Monate

Wir empfehlen Ihnen folgende Produkte für die Wartung zu benutzen: Fett, Öl, Fettlöser, Polituren, welche BIOLOGISCH ABBAUBAR sind. Die Natur zu bewahren ist eine Verpflichtung für alle, für uns Radfahrer es ist eine Mission.

7.3 - ANZIEHEN DER SCHRAUBEN

Während des Gebrauches können sich durch aufkommende Vibrationen einige Schrauben lockern. Wir empfehlen Ihnen regelmäßig das Anziehen der Schrauben, wie folgt beschrieben, zu kontrollieren. Ersetzen Sie unverzüglich jedes beschädigte oder verlorene Teil. Wir listen die Anzugswerte in Newton-Meter auf. Wir erinnern Sie daran, dass für das Anziehen von Bolzen und Muttern ein Drehmomentschlüssel notwendig ist, der sich blockiert, wenn die gewünschte Schließung erreicht ist.

Mutter vordere Nabe	20-27 Nm	Schraube Ahead Set Lenkerstange	10-14 Nm
Mutter hintere Nabe	27-33 Nm	Schraube Zange der Scheibenbremse	6-8 Nm
Mutter Sattelstütze	20-24 Nm	Schraube vordere Umwerfer	5-7 Nm
Schraube Bremsebefestigung	7-10 Nm	Schraube Pedalarm	34-44 Nm
Schraube Bremschuhbefestigung	5-8 Nm	Schraube Bremshebel am Lenker	6-8 Nm
Schraube Sattelstütze	10-14 Nm	Befestigung des Steuersatzes M6	12-14 Nm
Schraube Lenkerbefestigung	18-20 Nm	Befestigung des Steuersatzes M8	4-18 Nm
Schraube hinterer Umwerfer	8-15 Nm	Pedale	34-40 Nm

8 - GEWÄHRLEISTUNG

Voraussetzung für die Gewährleistung ist: Der korrekte Gebrauch des Fahrrades, eine Kontrolle nach 500 km Fahrlänge oder vier Monate nach dem Einkauf und eine jährliche Generalwartung durch einen BOTTECCHIA Händler. Wir gewähren ab Kaufdatum 24 Monate Gewährleistung auf Material und Montage (*).

Die Gewährleistung betrifft Ersatz und/oder kostenlose Reparatur von defekten Teilen, für Herstellungsfehler, die vom Hersteller oder Händler anerkannt wurden. Die Gewährleistung übernimmt keine Kosten die nicht im direkten Zusammenhang mit dem Fahrrad stehen. Die Aufträge für Gewährleistungsreparaturen müssen ausschließlich dem Verkäufer vorgestellt werden und es muss der Beweis des Einkaufs vorgewiesen werden. Die Gewährleistung gilt nur für den ersten Käufer und ist nicht übertragbar. Außer der Gesetzespflicht entzieht sich der Hersteller jeglicher Verantwortung und Verpflichtung für jeden Unfall, bei dem während des Gebrauches des Fahrzeuges Personen oder Dinge verletzt werden.

Die Gewährleistung deckt keine Schäden für:

- Produkte, die von einem nicht autorisierten BOTTECCHIA-Händler gekauft wurden
- Produkte, deren Kennzeichnung entfernt, geändert, gelöscht oder unleserlich gemacht wurde
- Normaler Verschleiß
- Schäden, die durch Missbrauch oder der unsachgemäße Montage (zB falsche Anzugsmomente), unsachgemäße oder unzureichende Wartung, Unfälle, Schlaganfälle, Korrosion, Verwendung aggressiver Reinigungsmittel, Verwendung von inkompatiblen Produkten, von Reparaturen, die nicht ordnungsgemäß durchgeführt.
- Die Auswirkungen der Exposition gegenüber UV-Strahlen (Verblässung, Vergilbung)
- Auswirkungen von Salz
- Produkte, die verändert wurden
- Produkte mit montieren Teilen, die nicht original sind
- Kosmetische Schönheitsfehler, die zum Zeitpunkt des Kaufs nicht nachweisbar waren

Die Anbieter von Komponenten auf Fahrrädern die Bottecchia montiert übernehmen die Gewährleistung für ihre jeweiligen Produkte.

(* Es ist möglich, dass in einigen Ländern der Europäischen Gemeinschaft die Garantiefrist länger ist als oben angegeben: in diesem Fall gilt jede längere Frist, die das Recht des Ortes, an dem das Fahrzeug gekauft wurde, vorsieht.

9 - KONFORMITÄT

Dieses Fahrrad wurde nach den modernsten Konzepten der Qualitätssicherung/Versicherung gemäß der international UNI EN ISO Norm 4210:2014 und EN 15194 designed und gebaut.