



BOTTECCHIA[®]

Manuale d'uso e manutenzione

BE01 PITBULL

Display

Computer multifunzione per E-Bike con Display LCD.

Specifiche

- Corrente di funzionamento: 36V
- Corrente di funzionamento nominale da 10mA
- Corrente di funzionamento massimo da 30mA
- Dispersione di corrente a $<1\mu\text{A}$
- Corrente di funzionamento della batteria da 50mA
- Temperatura di funzionamento da -20°C a 60°C
- Temperatura di conservazione da -30°C a 70°C

Estetica e dimensioni

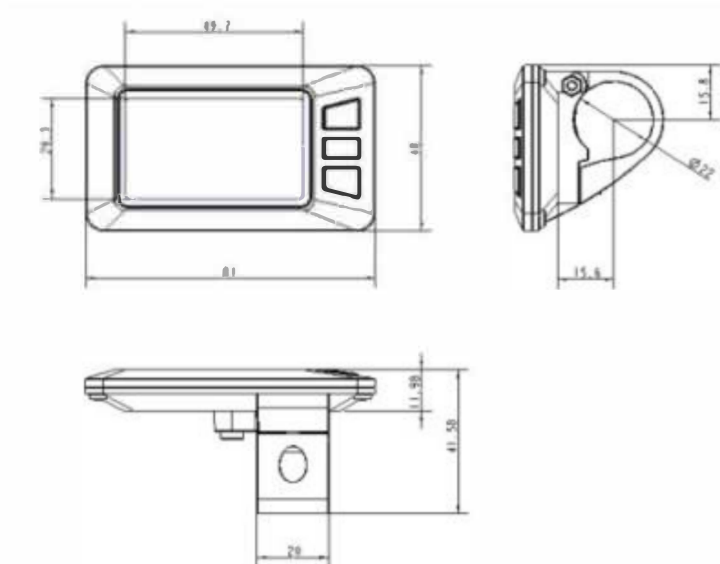

Riepilogo funzioni

Il display possiede numerose funzioni, tra cui:

- Indicatore di batteria
- Indicatore di velocità (include velocità, velocità massima e media)
- Indicatore di distanza di viaggio e distanza totale
- Indicatore del tempo trascorso in viaggio
- Indicatore di errori
- Accensione / spegnimento luci

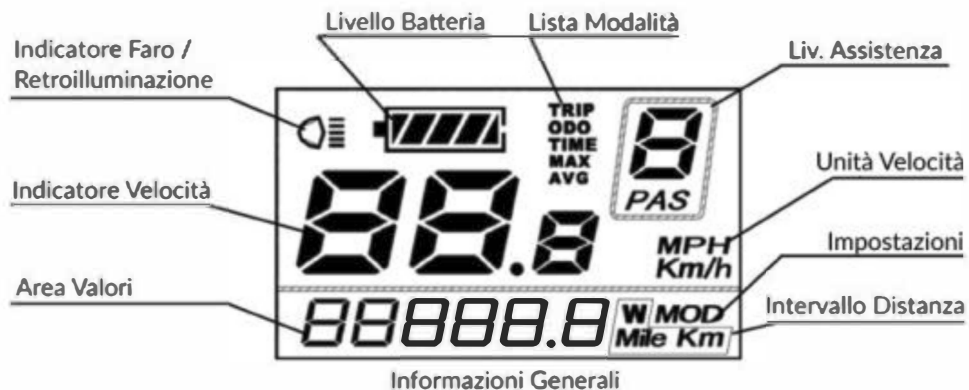

Definizione tasti

Sul computer display ci sono 3 tasti (**M** / **+** / **-**) che rappresentano rispettivamente le funzioni: **MODE** / **SU** / **GIU'**.

Accensione / spegnimento e-bike

Per accendere / spegnere il sistema della e-bike, premere il

tasto **MODE** per 2 secondi. Parcheggiando la e-bike per più di 10 minuti, il sistema si spegnerà automaticamente.

Interfaccia display

Accendendo il display, verranno mostrati i seguenti parametri:

- Velocità
- Distanza totale
- Batteria
- Livello della pedalata assistita

Per modificare le informazioni mostrate, premere il tasto **MODE**. Verranno visualizzati i seguenti parametri in quest'ordine: Velocità (km/h) → Distanza di viaggio (km) → Tempo trascorso in viaggio (ore) → Velocità massima (km/h) → Velocità media (km/h) → Potenza motore (W) Velocità (km/h)

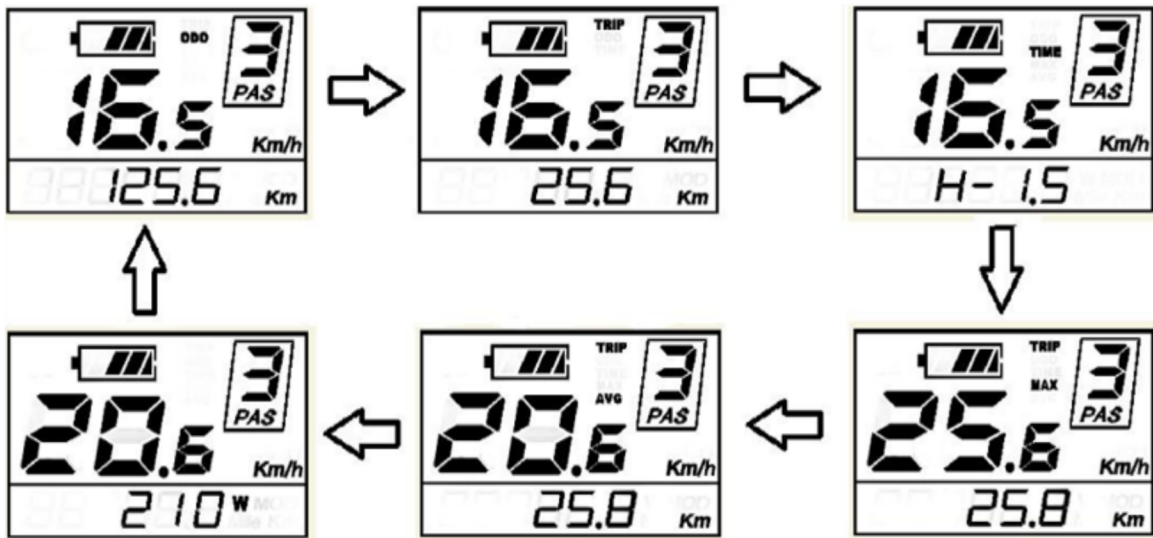

Modalità Walk Assistance (assistenza alla partenza)

Per attivare la funzione "Walk assistance", tenere premuto il tasto **GIU'**.

La e-bike andrà alla velocità uniforme di 6 km/h e mostrerà il simbolo "P" sul display.

Per disattivare la spinta, rilasciare il tasto **GIU'**.



Avvertenze:

non utilizzare la modalità cruise control quando la e-bike non ha contatto con il suolo.

Non utilizzare i pedali mentre si è in modalità "cruise control"

Accensione / spegnimento luci

Per accendere / spegnere le luci della e-bike, premere il tasto **SU** per 2 secondi.

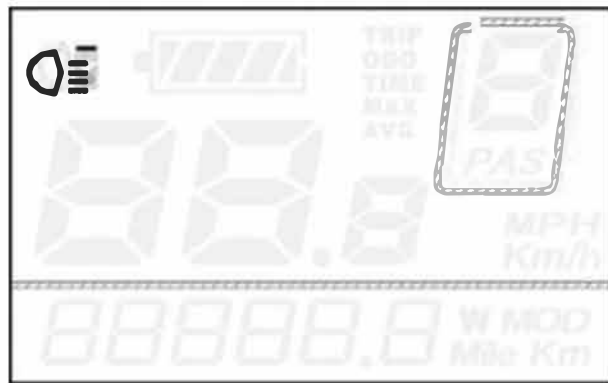

Selezione livello d'assistenza della pedalata

Il livello d'assistenza indica l'output di potenza del motore.

Il livello di default è "1".

I livelli variano da "0" (nullo) a "5" (massimo).

Per aumentare / diminuire il livello d'assistenza, premere i tasti **SU** / **GIU'**.

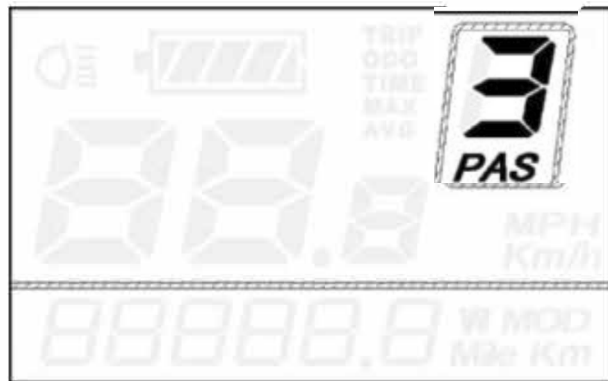

Indicatore livello di batteria

Le 5 barre rappresentate nell'immagine successiva indicano la capacità della batteria.

Quando la batteria sta per scaricarsi, l'icona delle barre

comincerà a lampeggiare.



Identificazione degli errori

In caso di errore al sistema elettronico, un codice d'errore verrà visualizzato sul display.

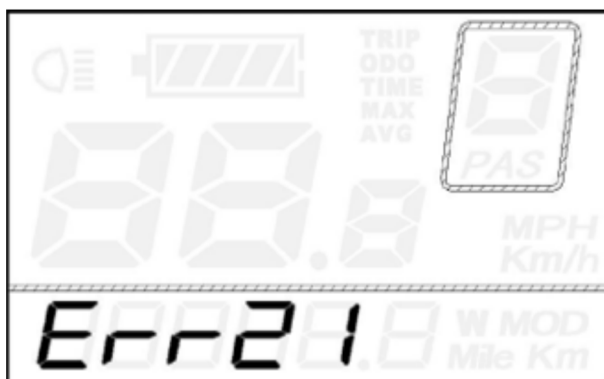

Impostazioni generali

Per accedere al menu delle impostazioni, premere contemporaneamente i tasti **SU** e **GIU'** per 2 secondi.

Reset distanza di viaggio

Il codice **TC** rappresenta l'impostazione di reset della distanza di viaggio.

Per effettuare il reset, premere i tasti **SU** o **GIU'**

selezionando **Y** (Sì) o **N** (No).

Premere il tasto **MODE** per salvare ed accedere al menu della retroilluminazione.

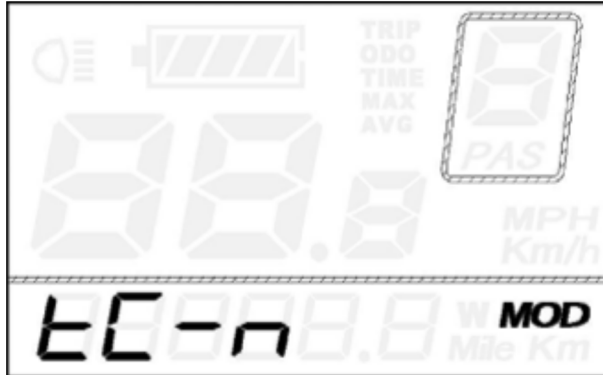

Impostazione della retroilluminazione

Il codice **bL** indica l'impostazione della retroilluminazione.

Il livello "1" indica la luminosità più bassa ;
il livello "2" quella intermedia ;
il livello "3" la luminosità più alta.

Il valore di default è "1".

Per aumentare o diminuire la luminosità, premere i tasti **SU** o **GIU'**. Premere il tasto **MODE** per salvare ed accedere al menu del cambio unità.

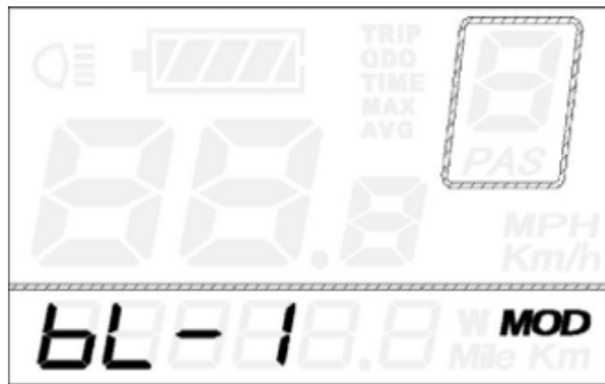

Conversione unità (km / mi)

Il codice **U** rappresenta l'impostazione di cambio unità: il valore "1" indica le miglia, "2" i chilometri.

Il valore di default è 2. Per convertire l'unità, premere i tasti **SU** o **GIU'**.

Premere il tasto **MODE** per salvare ed accedere al reset di distanza di viaggio.

Per uscire dalle impostazioni generali, premere il tasto **MODE** per 2 secondi.



TABELLA CODICE DI ERRORE

CODICE ERRORE	DEFINIZIONE
21	ANOMALIA CORRENTE
23	ANOMALIA MOTORE
24	ANOMALIA SENSORE
25	ANOMALIA FRENO
30	ANOMALIA COLLEGAMENTI

NB

Nel caso in cui si evidenzi un errore sul display, rivolgersi al rivenditore dove si è acquistata la bicicletta, per verificare il problema e risolverlo.

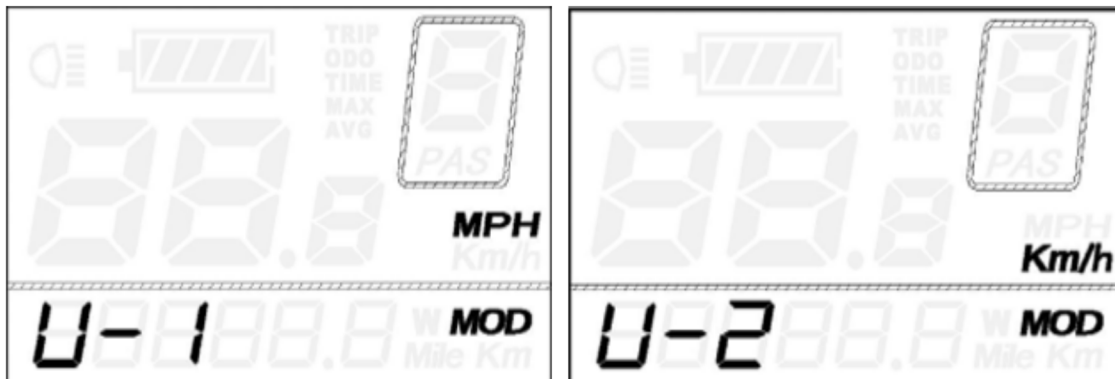
Batteria

Istruzioni per l'utilizzatore

Vi preghiamo di leggere attentamente le istruzioni della batteria.

- Non aprire, disassemblare o forare la batteria in nessun caso, potrebbe causare gravi danni.
- In caso di caduta, botta o eventi simili non continuare ad utilizzare la batteria e portarla il prima possibile da un rivenditore per controllarla.
- Utilizzare solo il carica apposito fornito con la batteria.
- Lo smaltimento delle batterie usate deve seguire le regolamentazioni locali di smaltimento.

Vi preghiamo di leggere attentamente quanto segue prima dell'utilizzo.

- La batteria non viene fornita completamente carica.
- Ricaricare completamente la batteria prima di utilizzarla la prima volta e prima di riporla.

- Dopo i primi tre cicli di carica, caricare completamente la batteria. Questo darà la massima capacità alla vostra batteria. Se la batteria viene continuamente scaricata completamente durante il suo utilizzo, senza mai caricarla del tutto, si ridurrà la sua durata.
- In condizioni normali, cariche parziali allungano la durata della batteria.
- Non lasciare mai la batteria completamente scarica e ricaricatela anche dopo un breve periodo di utilizzo.
- Non distruggere o disassemblare la batteria.
- Non riporre la batteria in posti umidi per evitare qualsiasi danno.
- Quando si rimuove la batteria, assicurarsi di rispettare le regole.
- Non immergere nell'acqua e non buttarla sul fuoco.
- Non fare cadere la batteria.
- Quando si ripone la batteria per un lungo periodo, assicurarsi che sia caricata per almeno la metà della sua capienza, e ricaricatela nuovamente almeno ogni due mesi.
- Non avvolgerla con del materiale conduttore per evitare che si rovini a causa del contatto diretto tra il metallo e la batteria.
- Riporre la batteria in un posto asciutto.
- La batteria dovrebbe sempre essere tenuta a distanza dai bambini. Non permettere ai bambini di rimuovere la batteria o di giocare con essa.
- Se la batteria sembra essere in una condizione incerta, sembra sporca o presenta uno strano odore, non utilizzarla.

Avvertenze

- La batteria non dovrebbe essere lasciata all'esposizione diretta della luce del sole per evitare un surriscaldamento e per evitare di diminuire le sue prestazioni e durata.
- Non toccare una batteria che perde liquido. Il liquido può causare fastidi alla pelle. Se dovesse entrare a contatto con gli occhi non strofinare ma risciacquare immediatamente con l'acqua pulita e recarsi all'ospedale.

- Non mettere in microonde o in altri forni da cucina.
- Tenere la batteria distante dai cellulari o dai carica se è calda al tatto, se perde liquidi o ha un odore strano smaltitela. Le batterie difettose possono causare surriscaldamento, possono prendere fuoco.
- Se la batteria è completamente scarica, caricarla il prima possibile. Lasciare la batteria scarica per lunghi periodi potrebbe danneggiare le sue capacità.

POTENZA 522 Wh

TEMPO RICARICA 4,5 - 6 h

TEMPERATURA DURANTE CARICA 0°~45°C

TEMPERATURA DURANTE SCARICA -20°~60°C

PERCORRENZA 40 km max

POSIZIONE Tubo sottosella

Caricabatteria

Il caricabatterie è progettato specificatamente per caricare batterie agli ioni di litio. É provvisto di un fusibile integrato e protezione per il sovracaricamento. Tenere il caricabatteria distante dalla portata dei bambini e degli animali per evitare che possano danneggiare il cavo mentre giocano, questo per evitare malfunzionamenti.

Avvertenze generali

- Il caricabatterie non deve essere utilizzato dai bambini o da persone con limitate capacità fisiche e mentali, se non che sotto lo stretto controllo di una persona adulta.
- Assicuratevi che il caricabatterie sia pulito per evitare il rischio di scosse elettriche.
- Non utilizzare il caricabatterie in posti umidi o pieni di polvere.
- Evitare l'esposizione diretta ai raggi solari.
- Scollegare il caricabatterie dalla presa della corrente quando non è in uso.

- Utilizzare solo il caricabatterie che è fornito con la bici elettrica.
- Non coprire il caricabatterie finché è in uso.
- Quando si pulisce il caricabatterie staccarlo dalla presa di corrente.
- Quando il tempo di carica supera quello indicato sulla tabella delle specifiche, interrompere la carica.
- Dopo la carica scollegare la batteria dal caricabatterie e il caricabatterie dalla presa di corrente.

Installazione e rimozione della batteria

Per una corretta installazione della batteria, questa deve essere inserita nell'apposita posizione e bloccata. Senza il contatto con la batteria il sistema elettrico della bicicletta non funziona. Per inserire e rimuovere la batteria, la sicura deve essere sbloccata. Potete bloccare e sbloccare la batteria attraverso la chiave in dotazione.

Per installare la batteria procedere come indicato qui di seguito:

1. Sbloccare la sicura della batteria utilizzando la chiave, facendo una leggera pressione sulla serratura.
2. Inserire la batteria nella sua sede, situata dietro al tubo sotto sella.
3. Girare la chiave fino a raggiungere la posizione OFF per bloccare la batteria.
4. Per utilizzare la bici posizionare la serratura in ON. Ora la bici si accende.

Per rimuovere la batteria dalla bici spegnere la bici e seguire le precedenti istruzioni partendo dal punto 4 fino al punto 1.

LED stato di carica della batteria

Controllare il livello di carica della batteria premendo il pulsante on/off della batteria.

Il livello di carica è indicato da leds, che sono illuminati diversamente in base al livello di carica.

Caricare la batteria

Potete caricare la batteria sia quando è montata sulla bici sia quando non è montata.

Le batterie agli ioni di litio non sono soggette a memoria per cui potete ricaricare la batteria in qualsiasi momento anche dopo un breve percorso. Caricate la batteria ad una temperatura compresa tra 0°C e 45°C (temperatura ideale a circa 20°C).

Leggete le istruzioni del caricabatteria (presenti all'interno della scatola) prima di caricare la batteria.

Procedere come indicato:

1. Inserite la presa del cavo del caricabatteria nella presa della batteria e poi la presa del carica nella presa elettrica.
2. Appena il cavo è inserito nella presa elettrica, si accende un led rosso.
3. Quando la carica è completa, il led sarà illuminato di verde.

Il tempo di carica dipende da vari fattori. Può variare in base alla temperatura, agli anni, all'uso e alla capacità della batteria. Se necessario, potete trovare informazioni sui tempi di carica nei dati tecnici della batteria.

Quando la batteria è completamente caricata, il processo di carica si arresta automaticamente. Togliete la presa dalla batteria e dalla presa elettrica.

Utilizzare il carica batterie proprio della batteria.

Assicuratevi di utilizzare il voltaggio principale corretto. Il voltaggio principale corretto richiesto è indicato sul carica. Deve rispettare il voltaggio della fonte di corrente. I carica a 230V possono operare anche a 220V.

Avvertenze

- Non toccare la presa con le mani bagnate per evitare di prendere la scossa.
- Prima dell'utilizzo verificare che il carica, il cavo e la presa siano integri. Se ci sono dei danni non usare il carica per evitare shock elettrici.
- Caricare la batteria in ambienti ben ventilati.
- Non coprire la batteria e il carica durante la carica.
- Caricare solo su superfici secche e non infiammabili.

IMPORTANTE:

La batteria deve essere ricaricata completamente almeno ogni 2 mesi per evitare il danneggiamento o la distruzione delle celle.

Se il tempo di carica supera di molto il tempo di carica solito (vedi tabella), la batteria può essere danneggiata. In questo caso interrompete immediatamente la carica e portate sia la batteria che il carica presso un rivenditore per un controllo.

Mantenimento della batteria

Se non utilizzate la vostra e-bike per un periodo di tempo piuttosto lungo, rimuovete la batteria, caricatela (60-80%) e riponetela in un luogo asciutto.

Avvertenze

- Controllate il livello di carica ogni 2 mesi e ricaricate se necessario.
- Riponete la batteria in un luogo con una temperatura compresa tra -10°C e 35°C. Attenzione che temperature intorno ai 45°C sono facilmente raggiungibili vicino ai termosifoni e all'interno dei veicoli lasciati sotto il sole.

- Evitare di riporre la batteria all'esposizione diretta dei raggi solari.
- Per evitare che si scarichi completamente, la batterie entrerà in modalità "sleep" dopo un certo periodo.
- Non esporre la batteria a temperature inferiori rispetto a quelle permesse -10°C.
- Se notate che la batteria diventa calda durante l'uso, durante la carica o durante lo stoccaggio o se emana un forte odore, cambia aspetto o qualsiasi altra anomalia, non continuate ad utilizzare la batteria ma portatela da un rivenditore per un controllo prima di utilizzarla nuovamente.

Usura della batteria

La batteria ha una vita di circa 700-800 cicli di ricarica. Con l'aumentare dell'utilizzo della batteria, la capacità della batteria lentamente diminuisce.

Questo inoltre riduce il range di percorrenza della vostra e-bike. Ciò non costituisce un difetto.

Se la percorrenza è ancora sufficiente secondo le vostre necessità, potete continuare ad utilizzare la batteria.

La vita della batteria dipende da vari fattori:

- Il numero di cariche effettuate (circa 700/800 cicli di carica).
- L'età della batteria.
- Le condizioni di conservazione e di utilizzo.

Ovviamente la batteria si deteriora e perde capacità anche se non viene utilizzata. La durata della vostra batteria può essere influenzata dai seguenti accorgimenti:

- Caricate la batteria dopo ogni corsa anche se si tratta di tragitti brevi. Le batterie agli ioni di litio non sono soggette a effetti di memoria.
- Evitate di correre per lunghi tratti con marce alte in alte pendenze con l'assistenza di pedalata al livello massimo.

Smaltimento

Se vengono sostituite delle parti della vostra e-bike, per favore prendere nota delle disposizioni sullo smaltimento dei rifiuti locale per la vostra azienda. Le batterie usate e gli accumulatori non devono essere smaltiti con i normali rifiuti domestici.

Ogni consumatore è obbligato dalla legge a smaltire le batterie usate negli specifici punti di raccolta presso un centro di riciclo, una società commerciale batterie, un rivenditore specializzato o produttore.

Le batterie contenenti sostanze dannose sono marcate con un simbolo che consiste in un cestino dei rifiuti e il simbolo chimico (Cd, Hg o Pb) dei materiali pesanti, i quali sono responsabili per la sua classificazione come inquinante. Per maggiori informazioni, per favore contattare il servizio di smaltimento dei rifiuti locale o la sua amministrazione comunale.

Batterie scariche, accumulatori con led, NiMH (nichel metallo idruro) o tecnologia agli ioni di litio sono considerati merce pericolosa. Le batterie agli ioni di litio devono essere isolate in ogni polo con nastro isolante per prevenire cortocircuiti, e potenziali reazioni pericolose. Durante il trasporto o trasferimento delle batterie consumate alle strutture di smaltimento rifiuti, si applicano le disposizioni ADR (regolamento per il trasporto di merci pericolose). Conforme le Direttive Europee 2006/66/EC le batterie difettose o usate non devono essere usate, e, secondo le direttive Europee 2002/96/EC, le apparecchiature elettriche non più utilizzabili devono essere raccolte separatamente e riciclati in maniera ecologica rispettando l'ambiente.

L'unità di guida, la batteria, il display, l'elemento di controllo, gli accessori e l'imballaggio devono essere riciclati in maniera ecologica rispettando l'ambiente.

Non gettare componenti di guida elettronica con i rifiuti domestici.