

MANUAL DE INSTRUCCIONES

MOTOBOMBA PARA PISCINA

 **Relax II**

WATEX[®]

INSTRUCCIONES IMPORTANTES DE SEGURIDAD
LEA, SIGA Y GUARDE ESTAS INSTRUCCIONES

Relax II



MANUAL DE INSTRUCCIONES MOTOBOMBA PARA PISCINA RELAX II

INSTRUCCIONES IMPORTANTES DE SEGURIDAD

Al instalar y utilizar este equipo eléctrico, siempre se deben seguir las precauciones básicas de seguridad, incluidas las siguientes:

1. LEER Y SEGUIR TODAS LAS INSTRUCCIONES

2. ADVERTENCIA. Riesgo de descarga eléctrica.

Conecte solo a un tomacorriente con conexión a tierra protegido por un interruptor de circuito de falla a tierra (GFCI). Comuníquese con un electricista calificado si no puede verificar que el tomacorriente esté protegido por un GFCI.

3. PRECAUCIÓN. Los medios para la desconexión deben incorporarse en el cableado fijo de acuerdo con las normas de cableado.

4. PRECAUCIÓN. En caso de que las partes en movimiento, pudiesen lesionar a las personas, no permita el funcionamiento eléctrico de la motobomba antes de que la tubería sea conectada.

5. ADVERTENCIA. Si el cable de alimentación eléctrica estuviese dañado, deberá ser reemplazado por el fabricante, su personal de servicio o personas similarmente calificadas, para evitar un peligro.

6. PRECAUCIÓN. Este equipo es solo para uso doméstico y en interiores. Además de estar destinado únicamente para piscina.

7. ADVERTENCIA. Los niños no deberán jugar con el aparato. La limpieza y el mantenimiento, no deberá ser realizada por niños. Mantenga el aparato y su cable fuera del alcance de los niños.

–Este equipo no está diseñado para ser utilizado por personas con capacidades físicas, sensoriales o mentales reducidas, o con falta de experiencia y conocimiento, a menos que hayan recibido instrucciones o supervisión sobre el uso del aparato por parte de la persona responsable de su seguridad.

–Los niños deberán ser supervisados para asegurarse de que no jueguen con el equipo.

–Para evitar un peligro debido al restablecimiento involuntario de la energía eléctrica (después de que un interruptor termomagnético la hubiese cortado), este aparato no deberá ser conectado a través de un interruptor externo, como un temporizador, o conectado a un circuito que regularmente encienda y apague el equipo.

8. GUARDE ESTAS INSTRUCCIONES.



No deseche los aparatos eléctricos como residuos municipales sin clasificar, use instalaciones de recolección separadas.

Póngase en contacto con el gobierno local para obtener información sobre los sistemas de recolección disponibles.

Si los aparatos eléctricos se desechan en vertederos o basureros, sustancias peligrosas se pueden filtrar al agua subterránea y entrar en la cadena alimenticia, dañando la salud y el bienestar.

1. General

Estas instrucciones son para la correcta instalación y el óptimo rendimiento de las motobombas, por lo que deberán leerse cuidadosamente. Estas son motobombas centrífugas de una sola etapa diseñadas para funcionar como motobombas compactas para piscina. Están equipadas con un sistema de vaciado total para evitar la descarga de líquido residual en cada paro.

Estas unidades están diseñadas para funcionar con agua limpia a una temperatura máxima del agua de 50°C.

Son construidas con materiales de primera calidad, están sujetas a estrictos controles hidráulicos y eléctricos y son verificadas cuidadosamente. La instalación correcta se garantiza siguiendo estas instrucciones y las del diagrama de cableado; de lo contrario, se pueden producir sobrecargas en el motor. Rechazamos la responsabilidad por cualquier daño causado por no seguir estas instrucciones.

2. Instalación



Las bombas deben ajustarse al nivel, las dimensiones y la posición de la bomba para soportar y fijar la bomba dentro de este espacio (Fig.3).

La bomba debe fijarse con un tornillo en el estante de la bañera y fijarse con un bloque silencioso para reducir el ruido y la vibración. Queda prohibido pegar o atar el equipo.

La bomba se calentará durante el funcionamiento, para acelerar el enfriamiento, la distancia mínima entre el motor de la bomba y la estructura circundante no debe ser inferior a 20 mm.

La tubería de succión, de la motobomba debería ser lo más corta posible.

La etiqueta de clasificación debe ser visible después de la instalación.

La etiqueta de clasificación debería estar visible después de la instalación. Las partes que contienen piezas energizadas, excepto las que se suministran con un voltaje de seguridad muy bajo <12 V, deberán estar inaccesibles para una persona en la bañera.

Para dispositivos Clase I: que no tienen una clavija o enchufe, deberán estar conectados permanentemente a un cableado fijo. La parte que incluye componentes eléctricos, excepto los dispositivos de control remoto, debe estar ubicada o fijada de manera que no este en contacto con la bañera.

3. Montaje de la tubería

La presión máxima del agua de entrada 0.15MPa.

Las tuberías de succión y descarga deberán tener un diámetro igual o mayor que la toma de entreda de la motobomba.

Puede evitar la pérdida de presión y mejorar la eficiencia.

Los tubos de succión y descarga no deben apoyarse en la motobomba en ningún caso.

Selle bien todos los conectores y uniones. Evite cualquier goteo sobre el motor, ya que podría dañarlo.

4. Conexión eléctrica



La acción de instalación eléctrica deberá tener un sistema múltiple separado, con contactos que se abran al menos 3 mm. Para una protección continua contra posibles descargas eléctricas, esta unidad deberá ser montada en la base de acuerdo con las instrucciones de instalación.

La motobomba debe ser suministrada por un transformador de aislamiento o suministrada a través de un dispositivo residual de corriente (RCD) con una corriente de funcionamiento residual nominal que no exceda los 30 mA. El cable de alimentación debe cumplir con los estándares de EMC. Los motores monofásicos tienen protección térmica incorporada.

La conexión eléctrica deberá ser llevada a cabo por personal calificado siguiendo estrictamente la norma "EN60335-2-41". Asegúrese de que la conexión del cable a tierra esté correctamente hecha.

Asegúrese de que la conexión entre la bañera y la motobomba se realice correctamente. Los cables utilizados como conductores de conexión deben tener una sección transversal de entre 2,5 y 6 mm² y deben estar equipados con el terminal adecuado (tomacorriente).

5. Revisiones previas a la puesta en marcha inicial

Verifique que el eje de la motobomba gire libremente.

Verifique que la tensión y la frecuencia de la red estén de acuerdo con la placa de características.

Deben estar equipados con un sistema para evitar que la motobomba arranque si no hay un nivel mínimo de agua.

Compruebe la dirección de rotación del motor, que debe coincidir con la indicada en la cubierta del ventilador.

Si el motor no arranca, intente localizar el problema en la tabla de fallas más comunes y sus posibles soluciones que se proporcionan más adelante.

LA MOTOBOMBA NUNCA DEBE FUNCIONAR EN SECO.

6. Puesta en marcha

Arranque eléctricamente la motobomba solo cuando los tubos de succión y descarga estén conectados a las entradas y salidas correspondientes. Compruebe que no haya obstáculos en las tuberías.

Aplique voltaje al motor y ajuste adecuadamente los chorros para obtener el flujo deseado.

7. Mantenimiento y limpieza



Nuestras MOTOBOMBAS no requieren ningún mantenimiento o programación especial.

Si la motobomba estará inactiva durante un largo período de tiempo, se recomienda desmontarla, limpiarla y almacenarla en un lugar seco y bien ventilado.

Si el cable de alimentación está dañado, debe ser reemplazado por el fabricante o personal de servicio calificado.

8. Guía de resolución de problemas

| SÍNTOMA | POSIBLE CAUSA | REVISAR |
|--------------------------------------|--|--|
| La motobomba no gira | No hay alimentación eléctrica a la motobomba | <ul style="list-style-type: none"> - ¿Hay alimentación eléctrica de entrada a la motobomba? - ¿El cortacircuito está encendido? - ¿El GFCI funciona adecuadamente? - ¿El interruptor de aire está conectado? |
| | Interruptor de aire desconectado | <ul style="list-style-type: none"> - ¿La manguera del interruptor de aire está conectada a la bomba? - ¿La manguera del interruptor de aire está conectada al botón del control de la bañera? |
| La motobomba no bombea correctamente | Bloqueo o fuga | <ul style="list-style-type: none"> - ¿Está bloqueada o cubierta la entrada de succión de la piscina? - ¿Hay basura en la canastilla / carcasa de la motobomba? - ¿Hay alguna fuga en la tubería o en la motobomba? |
| | Baja tensión | <ul style="list-style-type: none"> - ¿Se aplica el voltaje adecuado a la motobomba? - ¿Se está utilizando un cable de extensión? |

9. Diagrama de instalación

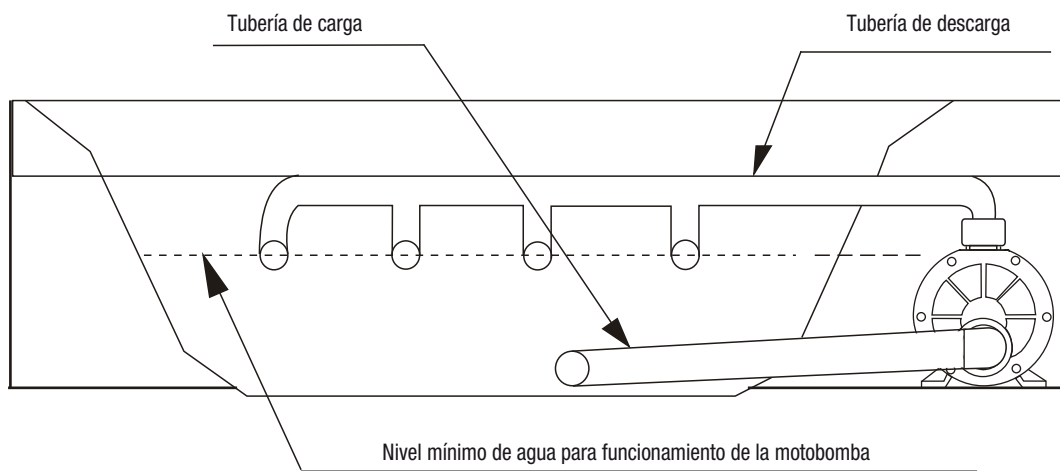

CURVA DE RENDIMIENTO

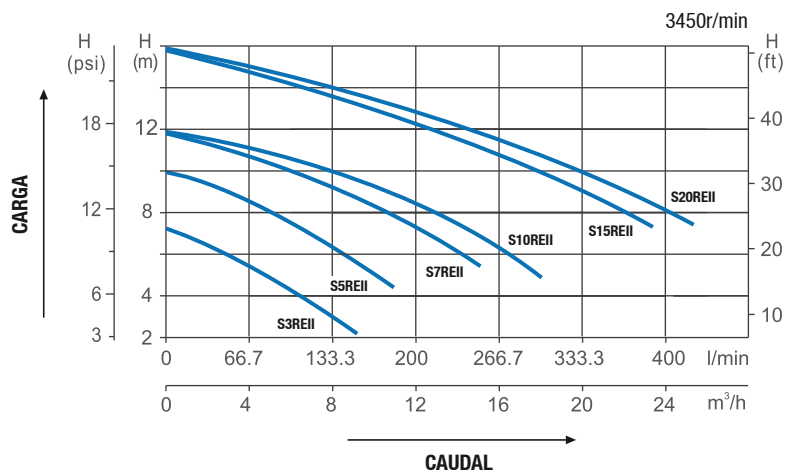

DIMENSIONES:

| MODELO | A | B | C | D | E | F | L | H | H1 | H2 |
|---------|---------|---------|------|---------|--------|--------|---------|---------|---------|--------|
| S3REII | 10 CM | 15.3 CM | 8 CM | 16.4 CM | 3.3 CM | 8.9 CM | 31.7 CM | 19.1 CM | 16.8 CM | 6.3 CM |
| S5REII | 10 CM | 15.3 CM | 8 CM | 16.4 CM | 3.3 CM | 8.9 CM | 31.7 CM | 19.1 CM | 16.8 CM | 6.3 CM |
| S7REII | 11.2 CM | 15.6 CM | 9 CM | 17.2 CM | 4.4 CM | 8.6 CM | 34.7 CM | 20.5 CM | 17.9 CM | 7.4 CM |
| S10REII | 11.2 CM | 15.6 CM | 9 CM | 17.2 CM | 4.4 CM | 8.6 CM | 34.7 CM | 20.5 CM | 17.9 CM | 7.4 CM |
| S15REII | 12.1 CM | 18.7 CM | 9 CM | 21.8 CM | 3.8 CM | 12 CM | 40.2 CM | 21 CM | 21.1 CM | 9 CM |
| S20REII | 12.1 CM | 18.7 CM | 9 CM | 21.8 CM | 3.8 CM | 12 CM | 40.2 CM | 21 CM | 21.1 CM | 9 CM |

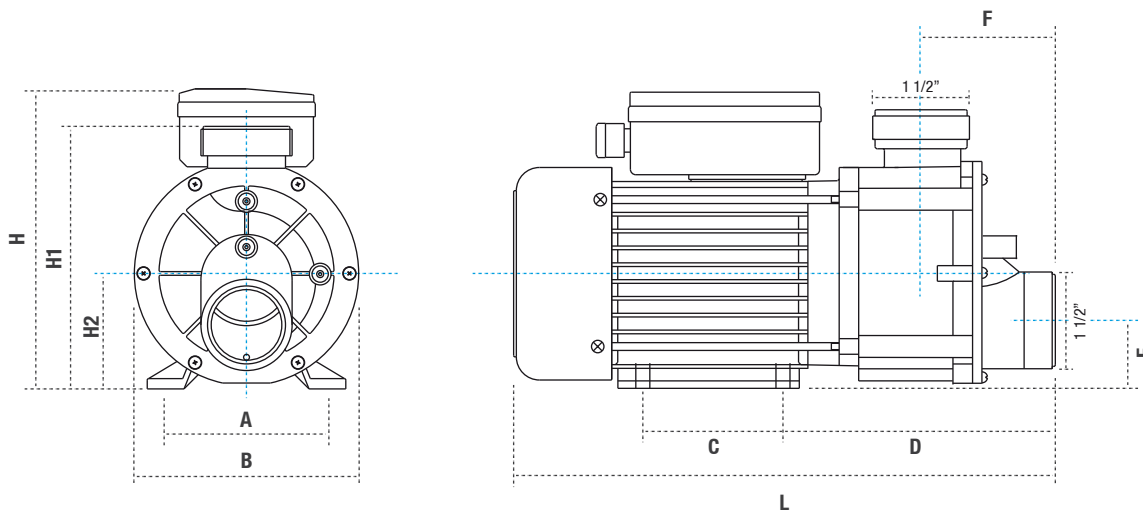

| MODELO | Qmax (L/min) | Hmax (m) | Potencia(P) | |
|---------|-----------------|-------------|-------------|------|
| | | | kW | HP |
| S3REII | 150 | 7.5 | 0.25 | 0.35 |
| S5REII | 180 | 10 | 0.37 | 0.50 |
| S7REII | 250 | 12 | 0.55 | 0.75 |
| S10REII | 300 | 12 | 0.75 | 1.0 |
| S15REII | 380 | 16 | 1.10 | 1.5 |
| S20REII | 450 | 16 | 1.50 | 2.0 |