



Reflector Super LED 9W 27W

Manual del usuario

TABLA DE CONTENIDO

Características.....	04
Especificaciones.....	04
Dimensión.....	05
Esquema de Conexión.....	06
Instalación.....	08
Consideraciones Sobre la Instalación del Producto.....	10
Términos de Garantía.....	10

Características

La línea de reflectores SIBRAPE cuenta con lo más moderno en tecnología de iluminación. Se componen de SuperLEDs de alto rendimiento, proporcionando iluminación uniforme e intensidad de luz por encima de la media del mercado. Es totalmente protegido por resina de alta resistencia, lo que garantiza total impermeabilidad del reflector, garantizando así grado de protección IP68, evitando la entrada de agua. Estos reflectores no tienen partes móviles que puedan ser desmontadas. Es un bloque sólido de plástico y resina. La conexión al cable también queda inmersa en resina, garantizando protección contra agua que pueda entrar a través de los cables. Los reflectores SIBRAPE 9W poseen cuerpo construido en policarbonato y los reflectores de 27W poseen cuerpo construido en ABS de alta densidad, lo que garantiza resistencia al cloro y alta durabilidad.

Especificaciones

ESPECIFICACIONES MECÁNICAS REFLECTORES	
Material del cuerpo del reflector 9W	Policarbonato transparente
Material del cuerpo del reflector 27W	ABS blanco
Material de la lente (9W y 27W)	Resina PU
Material del sello (9W y 27W)	Resina PU
Longitud del cable(9W y 27W)	Opciones de 5m 10m o 20 metros

ELECTRIC		
Grado de protección	IP68	
Alimentación reflector RGB	12 VDC	
Cable del reflector	3x26 AWG / 1x22 AWG	
Opciones de LED 9W	RGB	0,60 A
Opciones de LED 27W	RGB	1,70 A

ÓPTICA				
Modelo	Ángulo del rayo	Flujo luminoso (lm) **	Área iluminada (m ²) *	Vida útil (horas)
9W RGB	170°	1305	20	10.000
27W RGB	170°	3915	40	10.000

* Los datos de área y potencia se basan en el reflector conectado en color blanco y en piscinas de acabado claro.

** El rendimiento del reflector puede variar según el formato y el revestimiento de la piscina, así como la altura de la instalación.

Especificaciones

Reflector 9W RGB



Imagen meramente ilustrativa

Reflector 27W RGB

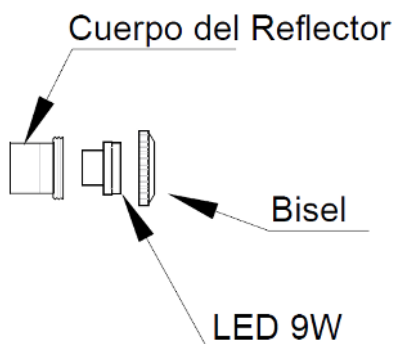

Imagen meramente ilustrativa

Dimensión

Reflector 9W RGB

59.60

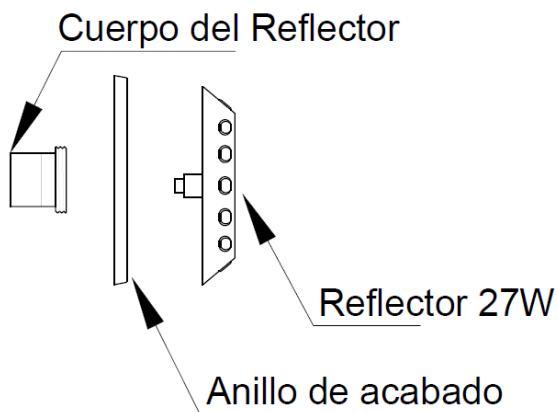
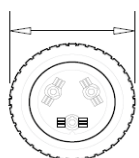

Dimensiones en milímetros

47.50

40.00



Imagen meramente ilustrativa

Dimensión

Reflector 27W RGB

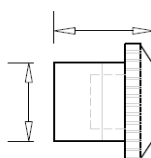
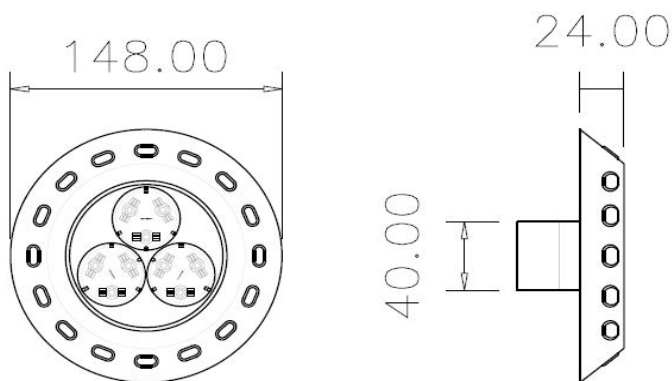

Dimensiones en milímetros

Imagen meramente ilustrativa

Esquema de Conexión

EJEMPLO DE APLICACIÓN DEL REFLECTOR RGB EN UN CONTROLADOR EFECTOS LED MINI LIGHT



Imagen meramente ilustrativa

* El conector P4, sólo se incluye en el Controlador de Efectos LED Mini Light que se vende por separado, sin fuente y reflectores;

* La Fuente de alimentación se vende por separado o se incluye en el kit de Reflectores + Fuente + Mini Light;

IDENTIFICACIÓN DE LOS CABLES EN EL REFLECTOR

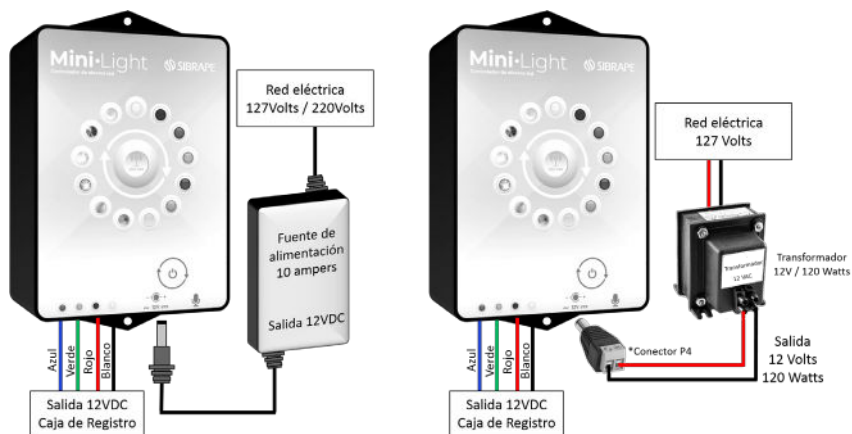
Imagen meramente ilustrativa

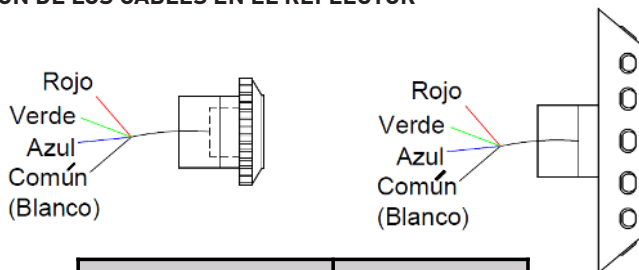

LED	Cable
Común	Blanco
Rojo (R)	Rojo
Verde (G)	Verde
Azul (B)	Azul

* Para conectar el controlador a los reflectores LED, basta con un cable de 4 líneas hasta la caja de registro más cercana a la piscina y hacer la conexión en paralelo. Esto es para minimizar la cantidad de cables que llegan hasta el controlador.

DIAGRAMA DE CONEXIÓN EN PARALELO

Ejemplo de conexión en paralelo de reflectores RGB. Es necesario que se conecten los cables correspondientes al mismo color para tener una correcta sincronía de los colores.



Imagen meramente ilustrativa

- * Todo reflector debe conectarse a una caja de registro que sea alimentada eléctricamente del suministro principal.
- * Realice la unión de los cables siempre dentro de la caja de registro que está arriba del nivel del agua para evitar el contacto con el agua que está dentro de la tubería de cableado que viene del reflector.
- * El reflector cuenta con opciones de 5, 10 o 20 metros de cable, por lo tanto, la distancia entre el reflector y la caja de registro no puede ser superior a esas distancias. (no se recomienda hacer uniones dentro de la tubería que están abajo del nivel del agua).

INSTALACIONES EN TUBO PVC Ced 40 / 1.1/2"

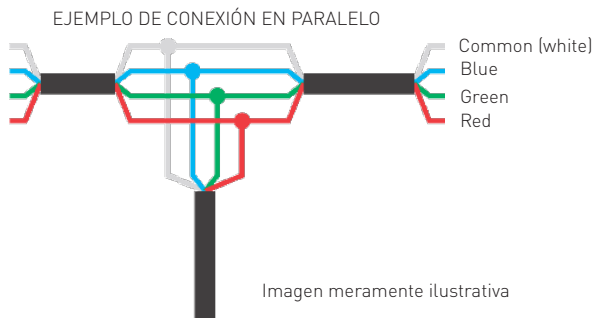

Imagen meramente ilustrativa



Imagen meramente ilustrativa

INSTALACIONES EN BOQUILLA DE BARREDORA

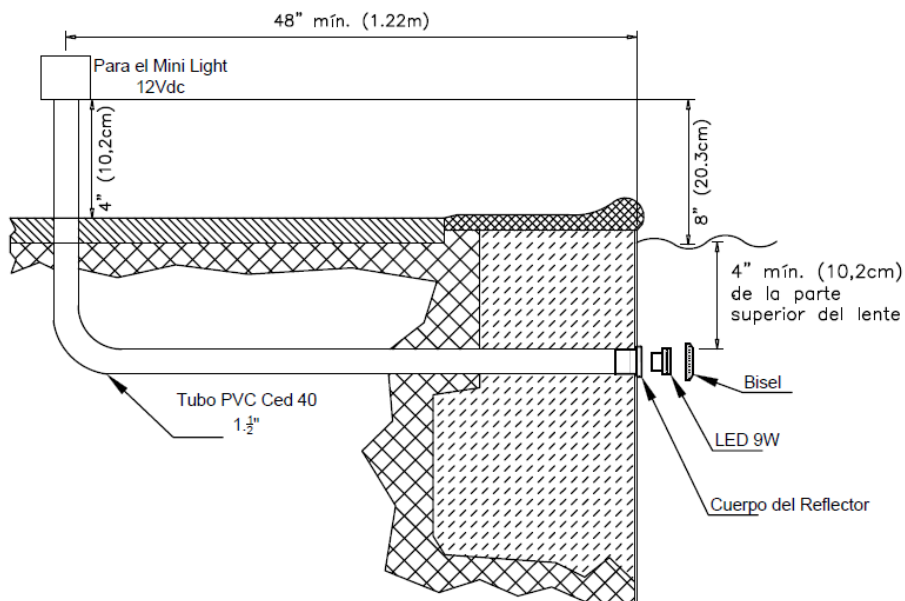

Imagen meramente ilustrativa

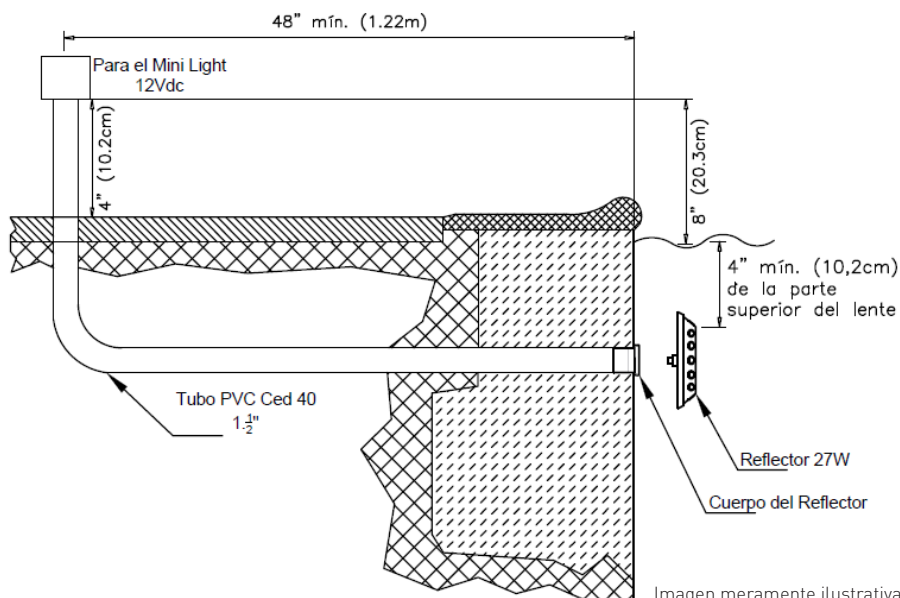

Imagen meramente ilustrativa

Consideraciones Sobre la Instalación del Producto

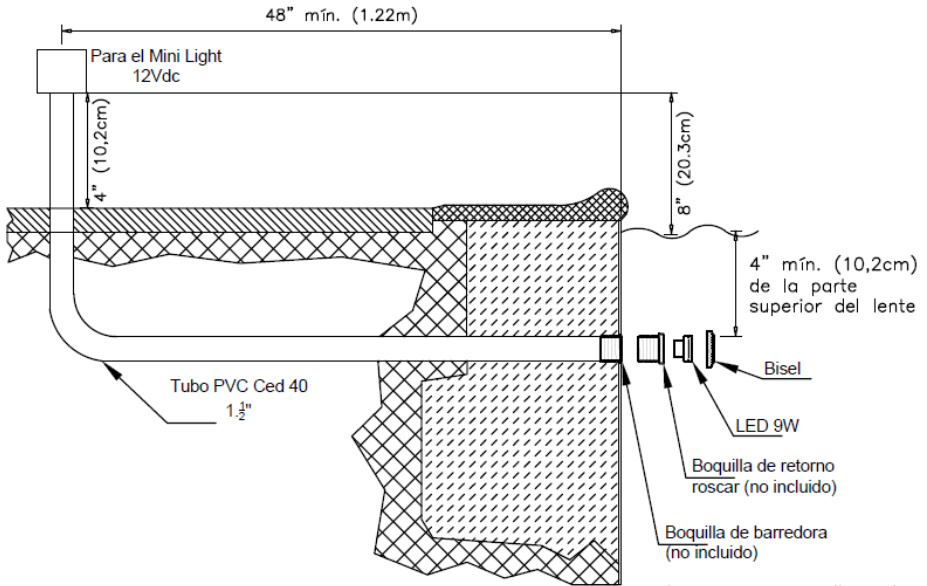
*La instalación eléctrica deberá seguir las Normas locales;

*El reflector no debe ser encendido fuera del agua por más de un minuto, bajo riesgo de disminución de la vida útil o dañar el LED que compone el producto;

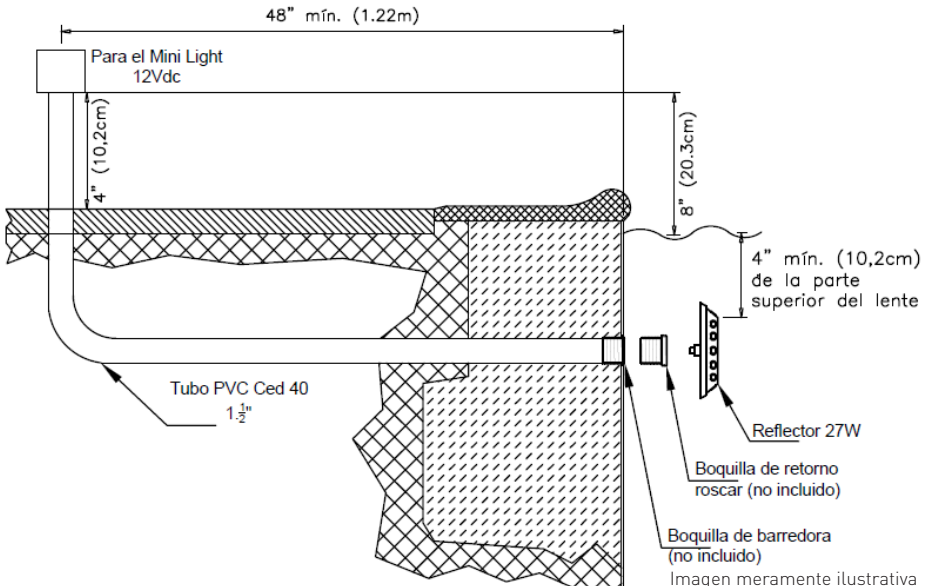
*Una pastilla térmica debe ser instalada en el sistema para seguridad de los usuarios, de acuerdo con la potencia de la carga.

*No mire directamente al reflector, la luz emitida puede causar pérdida de visión momentánea o daños permanentes su vista, si los ojos quedan demasiado expuestos al reflector.

Términos de garantía

Este producto está garantizado contra eventuales defectos de fabricación. Contados a partir de la fecha de su factura. La garantía se respalda con la factura de venta. El Reflector Super LED 9W y 27W cuenta con una garantía de doce meses.

Pérdida de garantía

El producto perderá la garantía automáticamente si:

- No se siguen las instrucciones de uso, conexión y montaje contenidas en el manual técnico del producto;
- Se somete a condiciones más allá de los límites especificados en su manual técnico;
- Sufrir manipulación o reparación por personas no calificadas.
- Los daños ocurridos por caída, golpe y/o impacto;
- Infiltración de agua en los cables / fenómenos de la naturaleza (sobrecarga y/o descarga atmosférica);
- Uso inadecuado o negligencia del usuario en la instalación y operación.

Excepciones a la garantía

La garantía no cubre:

- Desgaste natural de las piezas;
- Daños externos causados por transporte, caídas o almacenamiento inadecuado del producto;
- Daños derivados de mala instalación, dimensionamiento eléctrico incorrecto, falta de los dispositivos de protección o conexión eléctrica incorrecta del producto.

Para resolver cualquier duda, póngase en contacto con nosotros.

