

 NABO

WS 4314

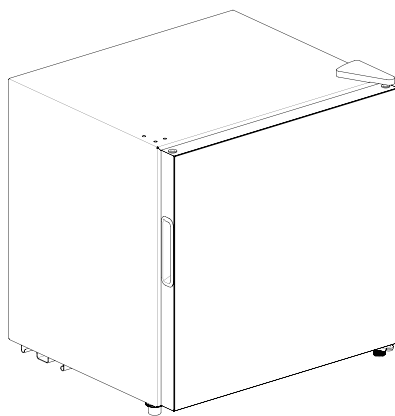

Gebrauchsanleitung

Weinkühlschrank

INHALTSVERZEICHNIS

1 Sicherheitshinweise.....	1
1.1 Warnung.....	1
1.2 Bedeutung der Sicherheitswarnsymbole	3
1.3 Elektrizitätsbezogene Warnungen	3
1.4 Verwandte Warnhinweise zur Anwendung.....	4
1.5 Warnungen im Zusammenhang mit der Platzierung von Gegenständen	5
1.6 Warnungen für Energie	5
1.7 Warnungen im Zusammenhang mit der Entsorgung.....	5
2 Richtige Verwendung des Weinkühlers	7
2.1 Namen der Komponenten	7
2.2 Temperaturregelung	8
2.3 Platzierung	9
2.4 Beginn der Verwendung	9
2.5 Energiespartipps.....	9
2.6 Die Anordnung der Flasche.....	10
2.7 Praktische Fertigkeiten für die Lagerung von Traubenwein.....	10
2.8 Serviertemperatur.....	10
3 Wartung des Weinkühlers.....	11
3.1 Trennen Sie den Weinkühler vom Stromnetz.....	11
3.2 Verwenden Sie den Weinkühler nicht mehr	11
3.3 Reinigen Sie den Weinkühler	11
4 Fehlersuche.....	12

1 Sicherheitshinweise

1.1 Warnung



Warnung: Brandgefahr/brennbare Materialien

Dieses Gerät ist für den Einsatz in Haushalten und ähnlichen Anwendungen vorgesehen, wie z.B. in Personalküchen in Geschäften, Büros und anderen Arbeitsumgebungen; in Bauernhöfen und von Kunden in Hotels, Motels und anderen Wohnumgebungen; in Umgebungen mit Übernachtung und Frühstück; in der Gastronomie und ähnlichen Anwendungen, die nicht den Einzelhandel betreffen.

Dieses Gerät ist nicht zur Verwendung durch Personen (einschließlich Kinder) mit eingeschränkten physischen, sensorischen oder geistigen Fähigkeiten oder mangelnder Erfahrung und Kenntnissen bestimmt, es sei denn, sie wurden von einer für ihre Sicherheit verantwortlichen Person beaufsichtigt oder in die Verwendung des Geräts eingewiesen).

Kinder sollten beaufsichtigt werden, um sicherzustellen, dass sie nicht mit dem Gerät spielen.

Wenn das Netzkabel beschädigt ist, muss es durch den Hersteller, seinen Kundendienst oder ähnlich qualifizierte Personen ersetzt werden, um eine Gefährdung zu vermeiden.

Bewahren Sie keine explosiven Stoffe wie Spraydosen mit brennbarem Treibmittel in diesem Gerät auf.

Das Gerät muss nach dem Gebrauch und vor der Durchführung von Wartungsarbeiten durch den Benutzer vom Stromnetz getrennt werden.

Warnung: Halten Sie die Belüftungsöffnungen im Gerätegehäuse oder in der Einbaukonstruktion frei von Hindernissen.

Warnung: Verwenden Sie keine mechanischen Vorrichtungen oder andere Mittel zur Beschleunigung des Abtauprozesses, die nicht vom Hersteller empfohlen werden.

Warnung: Beschädigen Sie nicht den Kältemittelkreislauf.

Warnung: Benutzen Sie keine elektrischen Geräte in den Lebensmittelaufbewahrungsfächern des Geräts, es sei denn, es handelt sich um den vom Hersteller empfohlenen Typ.

Warnung: Bitte geben Sie den Kühlschrank gemäß den örtlichen Vorschriften auf, da er entflammbares Treibgas und Kältemittel verwendet.

Warnung: Achten Sie beim Aufstellen des Geräts darauf, dass das Netzkabel nicht eingeklemmt oder beschädigt wird.

Warnung: Bringen Sie keine Mehrfachsteckdosen oder tragbare Netzteile an der Rückseite des Geräts an.

Verwenden Sie keine Verlängerungskabel oder nicht geerdete (zweipolige) Adapter.

Gefahr: Gefahr des Einklemmens von Kindern. Bevor Sie Ihren alten Kühl- oder Gefrierschrank wegwerfen:

- Nehmen Sie die Türen ab.

- Lassen Sie die Einlegeböden an ihrem Platz, damit Kinder nicht so leicht hineinklettern können.

Der Kühlschrank muss vor der Installation von Zubehörteilen von der Stromquelle getrennt werden.

Das für das Gerät verwendete Kältemittel und der Cyclopentan-Schaumstoff sind brennbar. Wenn das Gerät verschrottet wird, muss es daher von jeglicher Feuerquelle ferngehalten und von einem speziellen Verwertungsunternehmen mit entsprechender Qualifikation verwertet werden, damit es nicht durch Verbrennung entsorgt wird, um Umwelt- oder andere Schäden zu vermeiden.

Die Notwendigkeit, dass bei Türen oder Deckeln, die mit Schlössern und Schlüsseln versehen sind, die Schlüssel außerhalb der Reichweite von Kindern und nicht in der Nähe des Kühlgeräts aufbewahrt werden müssen, um zu verhindern, dass Kinder im Inneren eingeschlossen werden.

Für EN-Norm: Dieses Gerät kann von Kindern ab 8 Jahren und darüber sowie von Personen mit verringerten physischen, sensorischen oder geistigen Fähigkeiten oder Mangel an Erfahrung und Wissen benutzt werden, wenn sie beaufsichtigt oder bezüglich des sicheren Gebrauchs des Geräts unterwiesen wurden und die damit verbundenen Gefahren verstehen. Kinder dürfen nicht mit dem Gerät spielen. Reinigungs- und Wartungsarbeiten dürfen von Kindern nicht ohne Aufsicht durchgeführt werden. Kinder im Alter von 3 bis 8 Jahren dürfen Kühlgeräte be- und entladen.

Um eine Kontamination der Lebensmittel zu vermeiden, beachten Sie bitte die folgenden Hinweise:

- Ein längeres Öffnen der Tür führt zu einem deutlichen Temperaturanstieg in den Fächern des Gerätes.

- Reinigen Sie regelmäßig Oberflächen, die mit Lebensmitteln und zugänglichen Entwässerungssystemen in Berührung kommen können.

- Waschen Sie den Wassertank, wenn sie 48 Stunden lang nicht benutzt wurden; Spülen Sie das an das Wasserversorgungssystem angeschlossene Wassersystem aus, wenn 5 Tage lang kein Wasser entnommen wurde (Anmerkung 1).

- Lagern Sie rohes Fleisch und Fisch in geeigneten Behältern im Kühlschrank, damit sie nicht mit anderen Lebensmitteln in Berührung kommen oder abtropfen.

- Zwei-Sterne-Tiefkühlfächer eignen sich zur Aufbewahrung von tiefgefrorenen Lebensmitteln, zur Aufbewahrung oder Herstellung von Speiseeis und zur Herstellung von Eiswürfeln. (Hinweis 2)

- Ein-, Zwei- und Drei-Sterne-Fächer sind nicht für das Einfrieren von frischen Lebensmitteln geeignet. (Hinweis 3)

- Für Geräte ohne 4-Sterne Fächer: Dieses Kühlgerät ist nicht für das Einfrieren von Lebensmitteln geeignet (Anmerkung 4).



- Gerät über einen längeren Zeitraum leer steht, schalten Sie es aus, tauen Sie es ab, reinigen und trocknen Sie es und lassen Sie die Tür offen, um Schimmelbildung im Gerät zu vermeiden. Hinweis 1,2,3,4: Bitte bestätigen Sie, ob dies für Ihren Produkttyp zutrifft.

Für ein freistehendes Gerät: Dieses Kühlgerät ist nicht als Einbaugerät vorgesehen.

Für Weinlagerungsgeräte: Dieses Gerät ist ausschließlich für die Lagerung von Wein bestimmt.

Jeder Austausch oder jede Wartung der LED-Lampen ist vom Hersteller, seinem Kundendienst oder einer ähnlich qualifizierten Person vorzunehmen.

1.2 Bedeutung der Sicherheitswarnsymbole

	Die Symbole weisen auf verbotene Dinge hin, und diese Verhaltensweisen sind verboten. Die Nichtbeachtung der Anweisungen kann zu Produktschäden führen oder die persönliche Sicherheit der Benutzer gefährden.
Symbole für das Verbot	
	Die Symbole weisen auf Dinge hin, die befolgt werden müssen, und diese Verhaltensweisen müssen strikt in Übereinstimmung mit den Betriebsanforderungen ausgeführt werden. Die Nichtbeachtung der Anweisungen kann zu Produktschäden führen oder die persönliche Sicherheit der Benutzer gefährden.
Warnsymbole	
	Die Symbole weisen auf Dinge hin, die beachtet werden müssen, und diese Verhaltensweisen sind besonders zu beachten. Entsprechende Vorsichtsmaßnahmen sind erforderlich, da es sonst zu leichten oder mittelschweren Verletzungen oder Schäden am Produkt kommen kann.
Hinweis-Symbole	

Dieses Handbuch enthält viele wichtige Sicherheitshinweise, die von den Anwendern beachtet werden müssen.

1.3 Elektrizitätsbezogene Warnungen

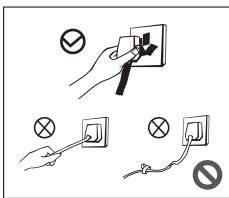

- Ziehen Sie nicht am Netzkabel, wenn Sie den Netzstecker des Weinkühlers ziehen. Bitte fassen Sie den Stecker fest an und ziehen Sie ihn direkt aus der Steckdose.
- Das Netzkabel darf auf keinen Fall beschädigt werden, um eine sichere Verwendung zu gewährleisten; verwenden Sie es nicht, wenn das Netzkabel beschädigt oder der Stecker abgenutzt ist.
- Ein abgenutztes oder beschädigtes Netzkabel muss in einer vom Hersteller autorisierten Wartungsstation ausgetauscht werden.

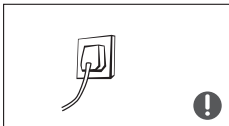

- Das Netzkabel muss fest mit der Steckdose verbunden sein, da es sonst zu Bränden kommen kann. Vergewissern Sie sich, dass die Erdungselektrode der Steckdose mit einer zuverlässigen Erdungsleitung ausgestattet ist.



- Drehen Sie das Ventil des austretenden Gases ab und öffnen Sie dann die Türen und Fenster, falls Gas oder andere brennbare Gase austreten. Ziehen Sie nicht den Stecker der Kühlbox und anderer elektrischer Geräte, da Funken einen Brand verursachen können.

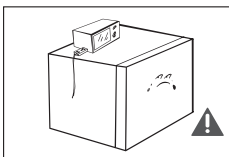

- Um die Sicherheit zu gewährleisten, wird nicht empfohlen, Steckdosen, Regler, Reiskocher, Mikrowellenherde und andere Geräte, die vom Hersteller empfohlen werden, oben auf dem Weinkühler zu platzieren. Verwenden Sie keine elektrischen Geräte in der Vorratskammer.

1.4 Verwandte Warnhinweise zur Anwendung

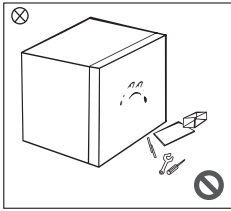

- Der Weinkühler darf nicht eigenmächtig zerlegt oder umgebaut werden, und der Kältemittelkreislauf darf nicht beschädigt werden; die Wartung des Geräts muss von einem Fachmann durchgeführt werden.
- Ein beschädigtes Netzkabel muss durch den Hersteller, seine Wartungsabteilung oder entsprechende Fachleute ersetzt werden, um Gefahren zu vermeiden.

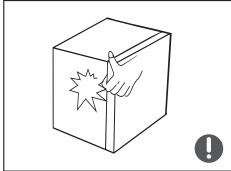

- Die Zwischenräume zwischen Kühltür und Kühltürkörper sind klein. Achten Sie darauf, Ihre Hand nicht in diese Bereiche zu stecken, um ein Einklemmen der Finger zu vermeiden. Bitte seien Sie vorsichtig, wenn Sie die Kühltür schließen oder öffnen, damit keine Gegenstände herunterfallen.

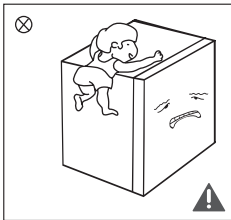

- Geben Sie die Verpackung und andere Komponenten nicht an Kinder zum Spielen. Das Biegebrett und die Plastikfolie können zum Ersticken führen! Erlauben Sie Kindern nicht, die Kühlbox zu betreten oder auf sie zu klettern, um zu verhindern, dass Kinder in der Kühlbox eingeschlossen werden oder durch die herunterfallende Kühlbox verletzt werden.
- Die Kühlbox nicht abspritzen oder waschen; die Kühlbox nicht an feuchten Orten aufstellen, die leicht mit Wasser bespritzt werden können, um die elektrischen Isolationseigenschaften der Kühlbox nicht zu beeinträchtigen.
- Benutzen Sie nicht den Kühltürkörper, die Kühltür usw. als Pedal oder Stütze.

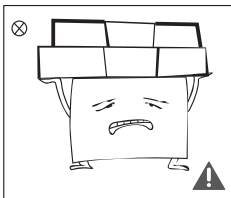

- Legen Sie keine schweren Gegenstände auf die Oberseite der Kühlbox, da diese beim Öffnen oder Schließen der Tür herunterfallen und zu Verletzungen führen können.
- Bei Stromausfall oder Reinigung bitte den Stecker ziehen. Schließen Sie den Kühler nicht innerhalb von fünf Minuten an das Stromnetz an, um Schäden am Kompressor durch aufeinanderfolgende Starts zu vermeiden.

1.5 Warnungen im Zusammenhang mit der Platzierung von Gegenständen

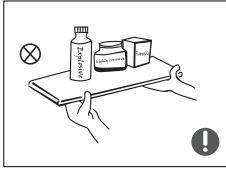

- Legen Sie keine brennbaren, explosiven, flüchtigen oder stark ätzenden Gegenstände in die Kühlbox, um Schäden am Produkt oder Brandunfälle zu vermeiden.
- Stellen Sie keine brennbaren Gegenstände in die Nähe der Kühlbox, um Brände zu vermeiden.

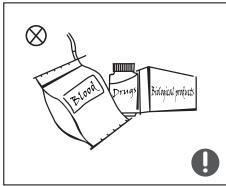

- Bei diesem Produkt handelt es sich um einen Haushaltskühler, der nur für die Lagerung von Wein verwendet werden darf. Gemäß den Anforderungen der Norm darf der Haushaltskühler nicht für andere Zwecke verwendet werden, z. B. für die Lagerung von Blut, Drogen oder biologischen Produkten.

1.6 Warnungen für Energie

- 1) Der Weinkühler funktioniert möglicherweise nicht durchgängig, wenn er über einen längeren Zeitraum unterhalb des kalten Endes des Temperaturbereichs steht, für den das Kühlgerät ausgelegt ist.
- 2) Die Notwendigkeit, die von den Weinherstellern für jede Art von Wein empfohlene(n) Lagerzeit(en) nicht zu überschreiten.
- 3) Die notwendigen Vorkehrungen, um einen übermäßigen Temperaturanstieg des Weins während des Abtauens des Weinkühlers zu vermeiden.
- 4) Die Tatsache, dass ein Temperaturanstieg des Weins während des manuellen Abtauens, der Wartung oder der Reinigung die Lagerfähigkeit verkürzen könnte.

1.7 Warnungen im Zusammenhang mit der Entsorgung

Das für den Weinkühler verwendete Kältemittel und der Cyclopentanschaumstoff sind brennbar. Wenn der Weinkühler verschrottet wird, muss er daher von jeglicher Feuerquelle ferngehalten und von einem speziellen Verwertungsunternehmen mit entsprechender Qualifikation verwertet werden, damit er nicht durch Verbrennung entsorgt wird, um Umwelt- oder andere Schäden zu vermeiden.

Wenn der Weinkühler ausgekratzt ist, demontieren Sie die Türen und entfernen Sie die Dichtungen von Tür und Regalen; stellen Sie die Türen und Regale an einen geeigneten Platz, damit kein Kind eingeklemmt wird.

DE**Entsorgung**

Das Symbol der durchgestrichenen Abfalltonne auf Rädern auf dem Produkt oder seiner Verpackung bedeutet, dass das Gerät nicht im Hausmüll entsorgt werden darf, sondern eine separate Entsorgung erfordert. Sie können das Altgerät kostenfrei bei einer geeigneten kommunalen Sammelstelle für Elektro- und Elektronikaltgeräte, z. B. einem Wertstoffhof, abgeben. Die Adressen erhalten Sie von Ihrer Stadt- bzw. Kommunalverwaltung. Alternativ können Sie kleine Elektroaltgeräte mit einer Kantenlänge bis zu 25 cm bei Händlern mit einer Verkaufsfläche für Elektro- und Elektronikgeräte von mind. 400 m² oder Lebensmittelhändlern mit einer Gesamtverkaufsfläche von mind. 800 m², die zumindest mehrmals im Jahr Elektro- und Elektronikgeräte anbieten, unentgeltlich zurückgeben. Größere Altgeräte können beim Neukauf eines Geräts der gleichen Geräteart, das im Wesentlichen die gleichen Funktionen wie das neue Gerät erfüllt, bei einem entsprechenden Händler kostenfrei zurückgegeben werden. Bezüglich der Modalitäten der Rückgabe eines Altgeräts im Fall der Auslieferung des neuen Geräts, wenden Sie sich bitte an Ihren Händler.

Bitte entnehmen Sie – sofern möglich – vor der Entsorgung des Produkts sämtliche Batterien und Akkus sowie alle Lampen, die zerstörungsfrei entnommen werden können.

Wir weisen darauf hin, dass Sie für die Löschung personenbezogener Daten auf dem zu entsorgenden Gerät selbst verantwortlich sind.

AT**Entsorgung**

Das Symbol der durchgestrichenen Abfalltonne auf Rädern auf dem Produkt oder seiner Verpackung bedeutet, dass das Gerät nicht im Hausmüll entsorgt werden darf, sondern eine separate Entsorgung erfordert. Sie können das Altgerät kostenfrei bei einer geeigneten kommunalen Sammelstelle für Elektro- und Elektronikaltgeräte, z. B. einem Wertstoffhof, abgeben. Die Adressen erhalten Sie von Ihrer Stadt- bzw. Kommunalverwaltung. Alternativ können Sie Elektroaltgeräte beim Kauf eines neuen Geräts der gleichen Art und mit derselben Funktion bei einem stationären Händler unentgeltlich zurückgeben. Bezüglich der Modalitäten der Rückgabe eines Altgeräts im Fall der Auslieferung des neuen Geräts, wenden Sie sich bitte an Ihren Händler.

Bitte entnehmen Sie – sofern möglich – vor der Entsorgung des Produkts sämtliche Batterien und Akkus sowie alle Lampen, die zerstörungsfrei entnommen werden können.

Wir weisen darauf hin, dass Sie für die Löschung personenbezogener Daten auf dem zu entsorgenden Gerät selbst verantwortlich sind.

Das Gerät kann Stoffe enthalten, die bei falscher Entsorgung Umwelt und menschliche Gesundheit gefährden können. Das Materialrecycling hilft, Abfall zu reduzieren und Ressourcen zu schonen. Durch die getrennte Sammlung von Altgeräten und deren Recycling tragen Sie zur Vermeidung negativer Auswirkungen auf die Umwelt und die menschliche Gesundheit bei.

2. Richtige Verwendung des Weinkühlers

2.1 Namen der Komponenten

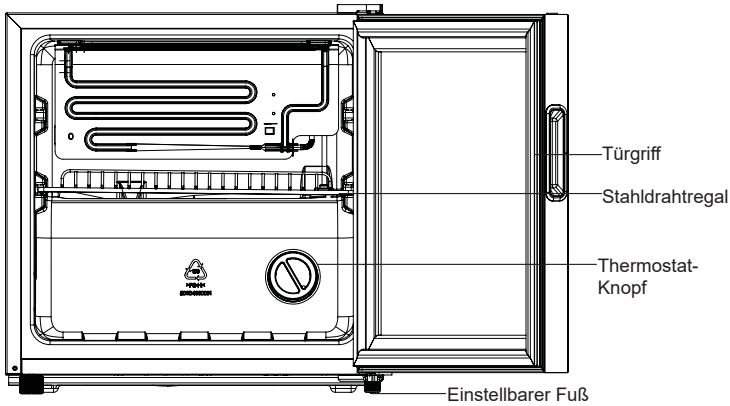

(Die Abbildung oben dient nur als Referenz. Die tatsächliche Konfiguration hängt vom physischen Produkt oder von den Angaben des Händlers ab)

- Die empfohlene Temperatur beträgt 12 °C; bitte bewahren Sie das Weinregal in seinem ursprünglichen Zustand auf.
- Die Temperatur im Weinkühler beträgt 5-18 °C, nur zur Lagerung von ungeöffneten Flaschenweinen (Rotwein, Weißwein, Roséwein).
- Legen Sie keine Lebensmittel in den Weinkühler, um eine bakterielle Kontamination zu vermeiden.
- Bitte halten Sie das Innere des Weinschranks trocken, trinken Sie während der Gültigkeitsdauer bitte Flaschenwein.

2.2 Temperaturregelung

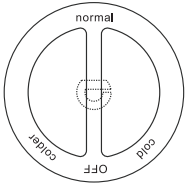

(Die Abbildung oben dient nur als Referenz. Die tatsächliche Konfiguration hängt vom physischen Produkt oder von den Angaben des Händlers ab)

- Nach dem Einschalten des Weinkühlers können Sie den Thermostatknopf drehen, um die Innentemperatur einzustellen,
„Kalt“ ist die wärmste Einstellung.
„Kälter“ ist die kälteste Einstellung.
„AUS“ bedeutet, dass die Kühlung ausgeschaltet ist.
- **Empfohlener Gang: „normal“**

Der Einstellbereich der Celsius-Temperatur beträgt
5 °C ~ 18 °C und der Einstellbereich der Fahrenheit-
Temperatur beträgt 41 °F ~ 64 °F.



2.3 Platzierung

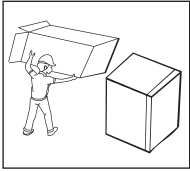

- Vor der Benutzung der Kühlbox entfernen Sie alle Verpackungsmaterialien, einschließlich der Bodenpolster und der Schaumstoffpolster und -bänder im Inneren der Kühlbox, und reißen Sie die Schutzfolie an der Tür und am Gehäuse der Kühlbox ab.

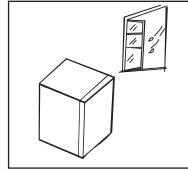

- Die Kühlbox wird an einem gut belüfteten Ort in einem Innenraum aufgestellt; der Boden muss eben und stabil sein (drehen Sie die Füße nach links oder rechts, um sie zu nivellieren, falls sie instabil sind).

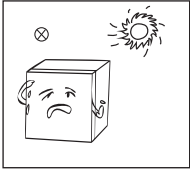

- Vermeiden Sie direkte Sonneneinstrahlung und Wärmequellen wie Öfen, Heizkörper usw.

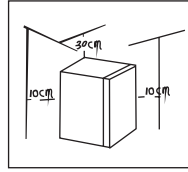

- Der obere Raum des Kühlers muss größer als 30 cm sein, und die Abstände zwischen den beiden Seiten und der Rückseite müssen mehr als 10 cm betragen, um die Wärmeableitung zu erleichtern.

2.4 Beginn der Verwendung

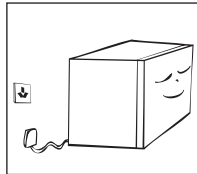

- Das Kühlgerät muss bei der ersten Inbetriebnahme eine halbe Stunde lang stehen bleiben, bevor es an die Stromversorgung angeschlossen wird.
- Reinigen Sie den Innenraum vor der ersten Inbetriebnahme.
- Schließen Sie die Kühlbox nicht an elektronische Energiesparstecker und Konverter an, die Gleichstrom in Wechselstrom umwandeln können (z.B.: Solaranlage, Schiffsnetz).
- Wassertropfen oder Reif werden auf der Rückseite des Weinkühlers erzeugt, wenn der Kompressor läuft, was durch die Funktion des Kühlers bestimmt wird, das Abwischen von Reif oder Wassertropfen ist nicht erforderlich, da die Rückseite sie automatisch abwischt. Das aufgetaute Wasser wird im Abflusstank aufgefangen, fließt dann in die Wasserentsorgungswanne über dem Kompressor und verdampft.

2.5 Energiespartipps

- Die Kühlbox muss in einem trockenen und belüfteten Raum aufgestellt werden. Der Kühler darf nicht unter direkter Sonneneinstrahlung oder in der Nähe einer Wärmequelle (z. B. Heizkörper, Ofen usw.) aufgestellt werden; erforderlichenfalls ist eine geeignete Isolierplatte anzubringen.
- Versuchen Sie, die Öffnungszeit der Kühltür zu verkürzen.

2.6 Die Anordnung der Flasche

- Achten Sie darauf, dass die Flaschen nicht die Rückseite des Weinkühlers berühren, um eine gute Luftzirkulation im Kühler zu gewährleisten.
- Die Flaschennummer kann bei Flaschen anderer Form und Größe unterschiedlich sein.
- Die Kapazität für die Lagerung von Flaschen im Weinschrank basiert auf der nachfolgend angegebenen Flaschengröße. Übergroße Flaschen können Auswirkungen auf die Anzahl der Flaschen im Weinschrank haben.

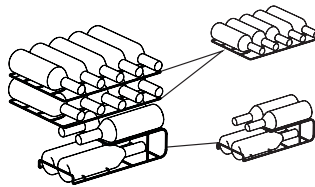
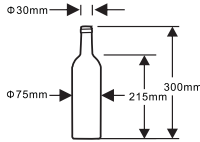

(Die Abbildung oben dient nur als Referenz. Die tatsächliche Konfiguration hängt vom physischen Produkt oder von den Angaben des Händlers ab)

2.7 Praktische Fertigkeiten für die Lagerung von Traubenwein

- Lagern Sie abgefüllten Wein nicht kistenweise im Kühlschranks.
- Der Korken der alten Flasche muss immer in den Wein getaucht werden, wenn er in den Weinkühler gestellt wird. Zwischen Wein und Korken darf kein Luftraum sein.
- Ein offenes Flaschenregal ist hilfreich, da es die Luftzirkulation nicht unterbricht. Die an der Flasche kondensierte Luftfeuchtigkeit kann schnell ausgetrocknet werden.
- Der Wein sollte vor dem Trinken: Rotwein 2-5 Stunden vor dem Trinken auf den Tisch stellen und Rotwein 4-5 Stunden, dann kann er die richtige Serviertemperatur erreichen. Weißwein hingegen kann direkt auf dem Tisch serviert werden.

Champagner ist stets in der Kühlbox zu lagern und erst vor dem Trinken zu entnehmen.

- Bitte beachten Sie, dass die Temperatur des Weins immer niedriger ist als die ideale Serviertemperatur, da die Temperatur beim Einschenken in den Becher sofort um 1 bis 2 °C ansteigt.

2.8 Serviertemperatur

Der Geschmack des Weins hängt von der richtigen Einschenktemperatur ab; sie bestimmt also seinen Geschmack.

Wir schlagen vor, dass die Temperatur des Weins beim Einschenken folgende Werte erreicht:

Weinsorten	Serviertemperatur
Bordeauxrot	18°C
Louis Family trockener Rotwein/Barolo	17°C
Burgunderrot/Bordeauxrot	16°C
Anschluss	15°C
Junges Burgunderrot	14°C
Junger Rotwein	12°C
Junger Beaujolais/alle Weißweine mit wenig Restzucker	11°C
Alte Weißweine/Chardonnay	10°C
Sherry	9°C
Junge Weißweine aus Spätlese	8°C
Weißweine Loire/Entre-deux-Mers	7°C

3. Wartung des Weinkühlers

3.1 Trennen Sie den Weinkühler vom Stromnetz

Ziehen Sie den Netzstecker, um den Kühler vom Netz zu trennen.

3.2 Verwenden Sie den Weinkühler nicht mehr

Wenn die Kühlbox für eine lange Zeit unbenutzt bleibt, bitte:

1. Ziehen Sie den Stecker der Kühlbox;
2. Reinigen Sie den Kühler;
3. Lassen Sie die Kühlschranktür offen.

3.3 Reinigen Sie den Weinkühler

• Der Staub hinter dem Weinkühler und auf dem Boden muss rechtzeitig gereinigt werden, um die Kühlwirkung zu verbessern und Energie zu sparen.

• Prüfen Sie die Türdichtung regelmäßig, um sicherzustellen, dass keine Ablagerungen vorhanden sind.

Reinigen Sie die Türdichtung mit einem weichen, mit Seifenlauge oder verdünntem Reinigungsmittel angefeuchteten Tuch.

• Das Innere des Weinkühlers sollte regelmäßig gereinigt werden, um Gerüche zu vermeiden.

• Bitte schalten Sie das Gerät vor dem Reinigen aus, entfernen Sie Getränke, Regale usw.

• Verwenden Sie ein weiches Tuch oder einen Schwamm, um das Innere des Weinkühlers mit zwei Esslöffeln Backpulver und einem Liter warmem Wasser zu reinigen. Anschließend mit Wasser abspülen und mit einem weichen Tuch abtrocknen. Öffnen Sie nach der Reinigung die Tür und lassen Sie sie an der Luft trocknen, bevor Sie den Strom wieder einschalten.

• An schwer zu reinigenden Stellen im Weinkühler (z. B. schmale Zwischenräume, Spalten oder Ecken) empfiehlt es sich, diese regelmäßig mit einem weichen Lappen, einer weichen Bürste usw. abzuwischen, gegebenenfalls in Kombination mit einigen Hilfsmitteln (z. B. dünnen Stäbchen), um sicherzustellen, dass sich in diesen Bereichen keine Verunreinigungen oder Bakterien ansammeln.

• Verwenden Sie keine Seife, Reinigungsmittel, Scheuerpulver, Reinigungssprays usw., da diese im Inneren des Weinkühlers Gerüche verursachen oder Lebensmittel verunreinigen können.

• Reinigen Sie die Regale mit einem weichen, mit Seifenwasser oder verdünntem Reinigungsmittel angefeuchteten Tuch. Anschließend mit Wasser abspülen und mit einem weichen Tuch abtrocknen oder natürlich trocknen.

• Das hölzerne Weinregal sollte nicht direkt in Flüssigkeit getaucht werden, um Risse oder Schimmel nach Feuchtigkeit zu vermeiden. Das hölzerne Weinregal wird mit einem trockenen weichen Tuch gereinigt. Das stark verschmutzte hölzerne Weinregal sollte mit einem weichen, ausgewaschenen Tuch gereinigt werden, das natürlich trocknet.

• Wischen Sie die Außenfläche des Weinkühlers mit einem weichen, mit Seifenwasser, Reinigungsmittel usw. angefeuchteten Tuch ab und wischen Sie sie anschließend trocken. Reiben oder kratzen Sie nicht an der Oberfläche der Glasür, um zu verhindern, dass die Tür zerbrochen oder zerkratzt wird.

• Verwenden Sie keine harten Bürsten, Stahlkugeln, Drahtbürsten, Scheuermittel (z. B. Zahnpasta), organische Lösungsmittel (z. B. Alkohol, Aceton, Bananenöl usw.), kochendes Wasser, Säuren oder Laugen, die die Oberfläche und das Innere des Weinkühlers beschädigen können. Kochendes Wasser und organische Lösungsmittel wie Benzol können Kunststoffteile verformen oder beschädigen.

• Bei der Reinigung nicht direkt mit Wasser oder anderen Flüssigkeiten abspülen, um Kurzschlüsse zu vermeiden oder die elektrische Isolierung nach dem Eintauchen zu beeinträchtigen. Die Bedienelemente und das Beleuchtungssystem an der Glasür dürfen nicht mit Wasser getränkt werden.



Hinweis:

Keine Reinigungs- und Lösungsmittel mit Sand oder Säure verwenden.

4. Fehlersuche

In Betrieb	Ob die Kühlbox eingesteckt und an das Stromnetz angeschlossen ist; Niederspannung; Ob sich der Temperaturregelknopf im Arbeitsbereich befindet; Ausfall der Stromversorgung oder Auslösekreis.
Langfristiger Betrieb des Kompressors	Es ist normal, dass der Kühler im Sommer, wenn die Umgebungstemperatur höher ist, länger läuft; Geben Sie nicht zu viele Getränke auf einmal in die Kühlbox; Häufiges Öffnen der Kühlschrantür.
Leuchtendes Licht leuchtet nicht	Ob die Kühlbox an den Strom angeschlossen ist, ob die Kontrollleuchte beschädigt ist.
Laute Geräusche	Ob der Boden eben ist, ob die Aufstellung des Kühlers stabil ist; Ob das Zubehör der Kühlbox richtig platziert ist.
Wärme im Kühlergehäuse Kondensation	Das Gehäuse des Kühlers kann während des Betriebs, besonders im Sommer, Wärme abgeben. Dies wird durch die Abstrahlung des Kondensators verursacht und ist eine normale Erscheinung. Kondenswasser: Bei hoher Luftfeuchtigkeit kann sich an der Außenfläche und den Türdichtungen des Kühlgeräts Kondenswasser bilden. Dies ist ein normales Phänomen, und nach dem Abwischen mit einem Handtuch stellt sich die eingestellte Temperatur des Geräts richtig ein.
Luftstromgeräusch Buzz Klappern	Das in den Kältemittelleitungen zirkulierende Kältemittel erzeugt Geräusche und Grunzgeräusche, die normal sind und die Kühlwirkung nicht beeinträchtigen. Durch den laufenden Kompressor wird ein Brummen erzeugt, besonders beim Anfahren oder Abschalten. Das Magnetventil oder elektrische Schaltventil klappert, was eine normale Erscheinung ist und den Betrieb nicht beeinträchtigt.

Tabelle 1 Klimaklassen

Klasse	Symbol	Umgebungstemperaturbereich °C
Erweiterte Temperierung	SN	+ 10 bis + 32
Temperiert	N	+ 16 bis + 32
Subtropisch	ST	+ 16 bis + 38
Tropisch	T	+ 16 bis + 43

Erweiterte Temperatur: „Dieses Kühlgerät ist für den Einsatz bei Umgebungstemperaturen von 10 °C bis 32 °C vorgesehen“;

Temperiert: „Dieses Kühlgerät ist für die Verwendung bei Umgebungstemperaturen von 16 °C bis 32 °C bestimmt“;

Subtropisch: „Dieses Kühlgerät ist für die Verwendung bei Umgebungstemperaturen von 16 °C bis 38 °C bestimmt“;

Tropisch: „Dieses Kühlgerät ist für die Verwendung bei Umgebungstemperaturen von 16 °C bis 43 °C bestimmt“;

Speziell für neue europäische Norm

Die bestellten Teile in der folgenden Tabelle können von Kanal_ bezogen werden:

Bestellter Teil	Bereitgestellt von	Minimaler Zeitbedarf für die Bereitstellung
Thermostate	Professionelles Wartungspersonal	Mindestens 7 Jahre nach Markteinführung des letzten Modells
Temperatursensoren	Professionelles Wartungspersonal	Mindestens 7 Jahre nach Markteinführung des letzten Modells
Leiterplatten	Professionelles Wartungspersonal	Mindestens 7 Jahre nach Markteinführung des letzten Modells
Lichtquellen	Professionelles Wartungspersonal	Mindestens 7 Jahre nach Markteinführung des letzten Modells
Türgriffe	Professionelle Reparateure und Endverbraucher	Mindestens 7 Jahre nach Markteinführung des letzten Modells
Türscharniere	Professionelle Reparateure und Endverbraucher	Mindestens 7 Jahre nach Markteinführung des letzten Modells
Tabletts	Professionelle Reparateure und Endverbraucher	Mindestens 7 Jahre nach Markteinführung des letzten Modells
Körbe	Professionelle Reparateure und Endverbraucher	Mindestens 7 Jahre nach Markteinführung des letzten Modells
Türdichtungen	Professionelle Reparateure und Endverbraucher	Mindestens 10 Jahre nach Markteinführung des letzten Modells

HINWEISE ZUR KONFORMITÄT

Dieses Produkt entspricht den gesetzlichen Anforderungen und wurde unter ständigen Qualitätskontrollen gefertigt. Die technischen Daten entsprechen dem aktuellen Stand zum Zeitpunkt der Drucklegung. Änderungen vorbehalten.

Die vollständige Konformitätserklärung finden Sie unter:www.nabo.at

Hersteller / Importeur:

Baytronic Handels GmbH Harterfeldweg 4; A-4481 Asten www.nabo.at | office@baytronic.at



CONTENTS

1 Safety warnings	
1.1 Warning	1-2
1.2 Meaning of safety warning symbols	3
1.3 Electricity related warnings	3
1.4 Related warnings for use	4
1.5 Warnings related to placing items	5
1.6 Warnings for energy	5
1.7 Warnings related to disposal	5
2 Proper use of wine cooler	
2.1 Names of components	6
2.2 Temperature Control	7
2.3 Placement	8
2.4 Start to use	8
2.5 Energy saving tips	8
2.6 The arrangement of bottle	9
2.7 Practical skills for grape wine's storage	9
2.8 Serving temperature	9
3 Maintenance of wine cooler	
3.1 Disconnect the wine cooler	10
3.2 Stop using the wine cooler	10
3.3 Clean the wine cooler	10
4 Trouble shooting	11

1 Safety warnings

1.1 Warning



Warning: risk of fire / flammable materials

This appliance is intended to be used in household and similar applications such as staff kitchen areas in shops, offices and other working environments; farm houses and by clients in hotels, motels and other residential type environments; bed and breakfast type environments; catering and similar non-retail applications.

This appliance is not intended for use by persons (including children) with reduced physical, sensory or mental capabilities, or lack of experience and knowledge, unless they have been given supervision or instruction concerning use of the appliance by a person responsible for their safety.)

Children should be supervised to ensure that they do not play with the appliance.

If the supply cord is damaged, it must be replaced by the manufacturer, its service agent or similarly qualified persons in order to avoid a hazard.

Do not store explosive substances such as aerosol cans with a flammable propellant in this appliance.

The appliance has to be unplugged after use and before carrying out user maintenance on the appliance.

Warning: Keep ventilation openings, in the appliance enclosure or in the built-in structure, clear of obstruction.

Warning: Do not use mechanical devices or other means to accelerate the defrosting process, other than those recommended by the manufacturer.

Warning: Do not damage the refrigerant circuit.

Warning: Do not use electrical appliances inside the food storage compartments of the appliance, unless they are of the type recommended by the manufacturer.

Warning: Please abandon the refrigerator according to local regulators for it use flammable blowing gas and refrigerant.

Warning: When positioning the appliance, ensure the supply cord is not trapped or damaged.

Warning: Do not locate multiple portable socket-outlets or portable power supplies at the rear of the appliance.

Do not use extension cords or ungrounded (two prong) adapters.

Danger: Risk of child entrapment. Before you throw away your old refrigerator or freezer:

–Take off the doors.

–Leave the shelves in place so that children may not easily climb inside.

The refrigerator must be disconnected from the source of electrical supply before attempting the installation of accessory.

Refrigerant and cyclopentane foaming material used for the appliance are flammable. Therefore, when the appliance is scrapped, it shall be kept away from any fire source and be recovered by a special recovering company with corresponding qualification other than be disposed by combustion, so as to prevent damage to the environment or any other harm.

The necessity that, for doors or lids fitted with locks and keys, the keys be kept out of the reach of children and not in the vicinity of the refrigerating appliance, in order to prevent children from being locked inside.

For EU standard: This appliance can be used by children aged from 8 years and above and persons with reduce physical sensory or mental capabilities or lack of experience and knowledge if they have been given supervision or instruction concerning use of the appliance in a safe way and understand the hazards involved. Children shall not play with the appliance. Cleaning and user maintenance shall not be made by children without supervision. Children aged from 3 to 8 years are allowed to load and unload refrigerating appliances.

To avoid contamination of food, please respect the following instructions:

- Opening the door for long periods can cause a significant increase of the temperature in the compartments of the appliance.
- Clean regularly surfaces that can come in contact with food and accessible drainage systems.
- Clean water tanks if they have not been used for 48 h; flush the water system connected to a water supply if water has not been drawn for 5 days. (note 1)
- Store raw meat and fish in suitable containers in the refrigerator, so that it is not in contact with or drip onto other food.
- Two-star frozen-food compartments are suitable for storing pre-frozen food, storing or making ice-cream and making ice cubes. (note 2)
- One-, two- and three-star compartments are not suitable for the freezing of fresh food. (note 3)
- For appliances without a 4-star compartment: this refrigerating appliance is not suitable for freezing foodstuffs. (note 4)
- If the refrigerating appliance is left empty for long periods, switch off, defrost, clean, dry, and leave the door open to prevent mould developing within the appliance.



Note 1,2,3,4: Please confirm whether it is applicable according to your product compartment type.

For a freestanding appliance: this refrigerating appliance is not intended to be used as a built-in appliance.

For wine storage appliances: this appliance is intended to be used exclusively for the storage of wine.

Any replacement or maintenance of the LED lamps is intended to be made by the manufacturer, its service agent or similar qualified person.

1.2 Meaning of safety warning symbols

	The symbols indicate prohibited matters, and those behaviors are forbidden. Non-compliance with the instructions may result in product damages or endanger the personal safety of users.
	The symbols indicate matters that must be followed, and those behaviors must be strictly executed in line with the operation requirements. Non-compliance with the instructions may result in product damages or endanger the personal safety of users.
	The symbols indicate matters to pay attention to, and these behaviors shall be specially noted. Due precautions are needed or minor or moderate injuries or damages of the product will be caused.

This manual contains lots of important safety information which shall be observed by the users.

1.3 Electricity related warnings

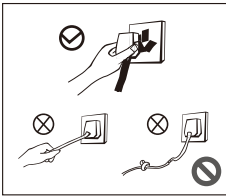

- Do not pull the power cord when pulling the power plug of the wine cooler. Please firmly grasp the plug and pull out it from the socket directly.
- Do not damage the power cord under any condition so as to ensure safety use, do not use when the power cord is damaged or the plug is worn.
- Worn or damaged power cord shall be replaced in manufacturer-authorized maintenance stations.

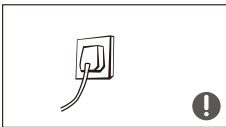

- The power cord should be firmly contacted with the socket or else fires might be caused. Please ensure that the grounding electrode of the power socket is equipped with a reliable grounding line.



- Please turn off the valve of the leaking gas and then open the doors and windows in case of leakage of gas and other flammable gases. Do not unplug the cooler and other electrical appliances considering that spark may cause a fire.

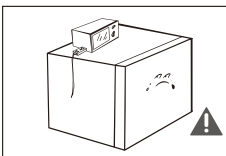

- To ensure safety, it is not recommended that to place socket, regulators, rice cookers, microwave ovens and other appliances at the top of the wine cooler, those recommended by the manufacturer are not included. Do not use electrical appliances in the food pantry.

1.4 Related warnings for use

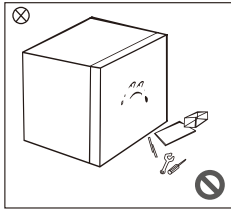

- Do not arbitrarily disassemble or reconstruct the wine cooler, nor damage the refrigerant circuit; maintenance of the appliance must be conducted by a specialist.
- Damaged power cord must be replaced by the manufacturer, its maintenance department or related professionals in order to avoid danger.

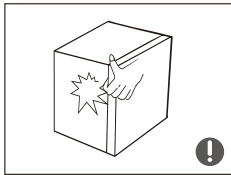

- The gaps between cooler door and cooler body are small, be noted not to put your hand in these areas to prevent from squeezing the finger. Please be gentle when close or open the cooler door to avoid falling articles.

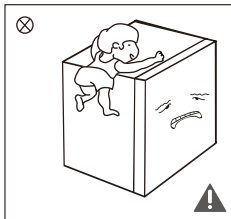

- Do not give package and other components to children to play. The bending board and plastic film may lead to suffocation! Do not allow children to enter or climb the cooler to prevent that children are sealed in the cooler or children are injured by the falling cooler.
- Do not spray or wash the cooler; do not put the cooler in moist places easy to be splashed with water so as not to affect the electrical insulation properties of the cooler.
- Do not use cooler body, cooler door, etc. as pedal or support.

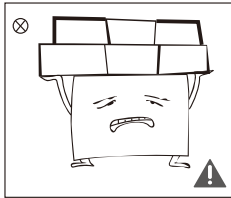

- Do not place heavy objects on the top of the cooler considering that objects may fall when open or close the door, and accidental injuries might be caused.
- Please pull out of the plug in case of power failure or cleaning. Do not connect the cooler to power supply within five minutes to prevent damages to the compressor due to successive starts.

1.5 Warnings related to placing items

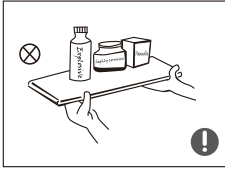

- Do not put flammable, explosive, volatile and highly corrosive items in the cooler to prevent damages to the product or fire accidents.
- Do not place flammable items near the cooler to avoid fires.

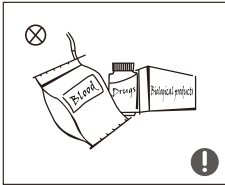



- This product is household cooler and this equipment can only be used for the storage of wine. According to the standard requirements, household cooler shall not be used for other purposes, such as storage of blood, drugs or biological products.

1.6 Warnings for energy

- 1) Wine cooler might not operate consistently when sited for an extended period of time below the cold end of the range of temperatures for which the cooler appliance is designed.
- 2) The need to not exceed the storage time(s) recommended by the wine manufacturers for any kind of wine.
- 3) The precautions necessary to prevent an undue rise in the temperature of the wine while defrosting the wine cooler.
- 4) The fact that a rise in temperature of the wine during manual defrosting, maintenance or cleaning could shorten the storage life.

1.7 Warnings related to disposal

 Refrigerant and cyclopentane foaming material used for the wine cooler are flammable. Therefore, when the wine cooler is scrapped, it shall be kept away from any fire source and be recovered by a special recovering company with corresponding qualification other than be disposed by combustion, so as to prevent damage to the environment or any other harm.

 When the wine cooler is scraped, disassemble the doors, and remove gasket of door and shelves; put the doors and shelves in a proper place, so as to prevent trapping of any child.



Correct Disposal of this product :

This marking indicates that this product should not be disposed with other household wastes throughout the EU. To prevent possible harm to the environment or human health from uncontrolled waste disposal, recycle it responsibly to promote the sustainable reuse of material resources. To return your used device, please use the return and collection systems or contact the retailer where the product was purchased. They can take this product for environmental safe recycling.

2 Proper use of wine cooler

2.1 Names of components

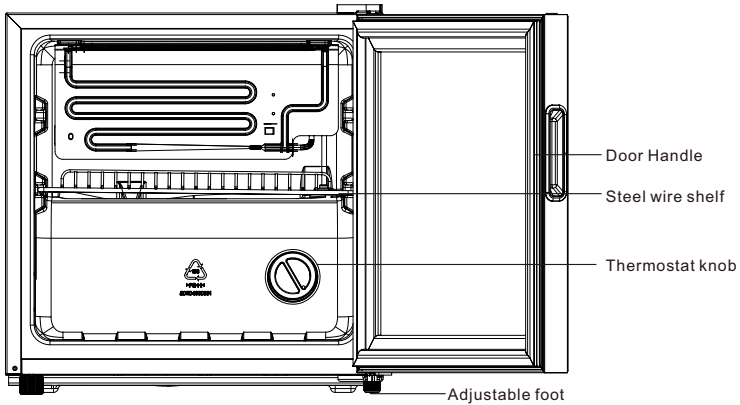

(The picture above is only for reference. The actual configuration will depend on the physical product or statement by the distributor)

- **The recommended temperature is 12 °C; please keep the wine rack in the original state.**
- The temperature in the wine cooler is 5-18 °C, only used to store unopened bottled wine (red wine, white wine, rose wine).
- Do not place food in the wine cooler to prevent bacterial contamination.
- Please keep the interior of the wine cabinet dry, please drink Bottled wine during the validity period.

2.2 Temperature Control

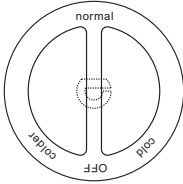

(The picture above is only for reference. The actual configuration will depend on the physical product or statement by the distributor)

- After power on the wine cooler, it can turn the thermostat knob to set the inside temperature level, "Cold" is the warmest setting.
"Colder" is the coldest setting.
"OFF" means stop cooling.
- **Recommended gear: "normal"**

 The setting range of centigrade temperature is 5°C~18°C and the setting range of Fahrenheit temperature is 41°F~64°F.

2.3 Placement

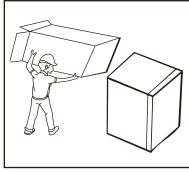

- Before using the cooler, remove all packaging materials including bottom cushions and foam pads and tapes inside the cooler, tear off the protective film on the door and the cooler body.

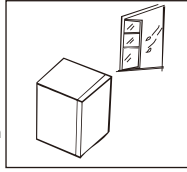

- The cooler is placed in a well-ventilated indoor place; the ground shall be flat, and sturdy (rotate left or right to adjust the feet for levelling if unstable).

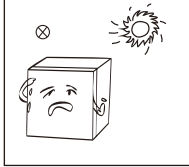

- Avoid direct sunlight and heat sources such as stove, heating radiator, etc.

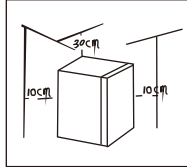

- The top space of the cooler shall be greater than 30cm, and the distances from both sides and backside shall be more than 10cm to facilitate heat dissipation.

2.4 Start to use

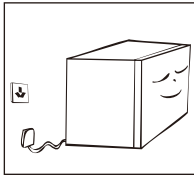

- The cooler shall stay for half an hour before connecting power when it is firstly started.
- Clean up the inner chamber before put into use for first time .
- Do not connect cooler to electronic energy saving plug and converter that can convert DC into AC (E.g.: solar energy system, ship grid).
- Water drop or frost will be generated on back side of wine cooler when compressor is running, which is decided by function of cooler. wiping out frost or water drop is not needed as the back will wipe them out automatically. The defrosted water will be collected into drain tank, then inflow into water disposal pan above the compressor and vaporized.

2.5 Energy saving tips

- The Cooler shall be placed in room dry and ventilated. The cooler cannot be put under direct sunlight or next to heat source (such as radiator, stove, etc.), and a suitable insulation board shall be applied if necessary.
- Try to shorten opening time of cooler's door.

2.6 The arrangement of bottle

- Do not let bottle touch the back side of wine cooler in order to maintain good air circulation in the cooler.
- The bottle number here may be different from bottles in different shape and size.
- The capacity for bottle storage in the wine cabinet is based on the following marked bottle size. Oversized bottle may have impact on the number of bottle storage in the wine cabinet.

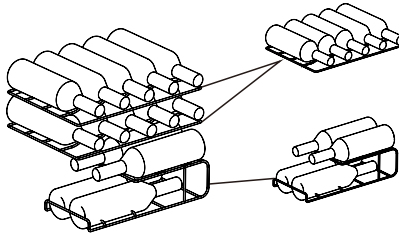
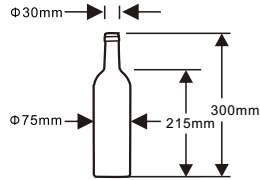

(The picture above is only for reference. The actual configuration will depend on the physical product or statement by the distributor)

2.7 Practical skills for grape wine's storage

- Do not store bottled wine by box or case in refrigerator.
- The cork of the old bottle shall always be soaked in the wine when putting into wine cooler. Air space is not allowed between wine and cork.
- Open-type bottle shelf is helpful, as it does not cut off air circulation. The air moisture that condensed on bottle can be dried out swiftly.
- The wine shall before drinking: Such as put pink red wine onto the table 2-5 hours before drinking and red wine 4-5 hours, then can reach suitable serving temp. White wine, on the contrary, can be served right on the table. Champagne shall always be stored in cooler and taken out only before drinking.
- Please notice that wine's temperature is always lower than ideal serving temp, as the temperature will immediately rise 1 to 2°C when pouring into tumbler.

2.8 Serving temperature

The wine's taste depends on right pouring temperature; therefore it determines its flavor. We suggests the wine's temperature reaches the following degree when pouring:

Wine Kinds	Serving Temp
Bordeaux red	18°C
Louis Family dry red wine/Barolo	17°C
Burgundy red/Bordeaux red	16°C
Port	15°C
Young Burgundy red	14°C
Young red wine	12°C
Young Beaujolais/all white wines with little residual sugar	11°C
Old white wines/Chardonnay	10°C
Sherry	9°C
Young white wines from late vintage	8°C
White wines Loire/Entre-deux-Mers	7°C

3 Maintenance of wine cooler

3.1 Disconnect the wine cooler

Unplug power plug to disconnect the cooler.

3.2 Stop using the wine cooler

If the cooler left unused for a long time, please:

1. Unplug the cooler;
2. Clean the cooler;
3. Keep the cooler door open.

3.3 Clean the wine cooler

- Dusts behind the wine cooler and on the ground shall be timely cleaned to improve the cooling effect and energy saving.
- Check the door gasket regularly to make sure there are no debris. Clean the door gasket with a soft cloth dampened with soapy water or diluted detergent.
- The interior of the wine cooler should be cleaned regularly to avoid odor.
- Please turn off the power before cleaning, remove drinks ,shelves, etc.
- Use a soft cloth or sponge to clean the inside of the wine cooler, with two tablespoons of baking soda and a quart of warm water. Then rinse with water and dry with a soft cloth. After cleaning, open the door and let it dry naturally before turning on the power.
- For areas that are difficult to clean in the wine cooler (such as narrow sandwiches, gaps or corners), it is recommended to wipe them regularly with a soft rag, soft brush, etc. and when necessary, combined with some auxiliary tools (such as thin sticks) to ensure no contaminants or bacterials accumulation in these areas.
- Do not use soap, detergent, scrub powder, spray cleaner, etc., as these may cause odors in the interior of the wine cooler or contaminate food.
- Clean the shelves with a soft cloth dampened with soapy water or diluted detergent. Then rinse with water and dry with a soft cloth or dry naturally.
- The wooden wine rack should not be directly immersed in liquid to prevent cracking or mold after moisture. The wooden wine rack is cleaned with a dry soft cloth. The heavily contaminated wooden wine rack should be cleaned with a soft cloth that has been wrung out, and dry naturally.
- Wipe the outer surface of the wine cooler with a soft cloth dampened with soap water, detergent, etc., and then wipe dry. Do not rub or scratch the surface of the glass door to prevent the door from being broken or scratched.
- Do not use hard brushes, clean steel balls, wire brushes, abrasives(such as toothpastes), organic solvents (such as alcohol, acetone, banana oil, etc.), boiling water, acid or alkaline items, which may damage the wine cooler surface and interior. Boiling water and organic solvents such as benzene may deform or damage plastic parts.
- Do not rinse directly with water or other liquids during cleaning to avoid short circuits or affect electrical insulation after immersion. Water should not soak the operating control elements and lighting system on the glass door.



Notice:

Do not use detergent and solvent with sand or acid.

4 Trouble shooting

Inoperation	<p>Whether the cooler is plugged and connected to power; Low voltage; Whether temperature control knob is in the work area; Failure power or tripping circuit.</p>
Long-term operation of compressor	<p>It is normal that cooler operates for longer time in summer when the ambient temperature is higher; Do not put too much beverage s in the cooler at one time; Frequent opening of cooler door.</p>
Illuminating light does not shine	<p>Whether the cooler is connected to power, whether the indicator light is damaged.</p>
Loud noises	<p>Whether the floor is flat, whether the placement of cooler is stable; Whether the cooler accessories are properly placed.</p>
Cooler enclosure heat Condensation	<p>The cooler enclosure may emit heat during running specially in summer, this is caused by the radiation of the condenser, and it is a normal phenomenon. Condensation: condensation phenomenon will be detected on the exterior surface and door seals of the cooler when the ambient humidity is high, this is a normal phenomenon, and after wiping with towel, turns up the set temperature of the appliance properly.</p>
Airflow sound Buzz Clatter	<p>Refrigerants circulating in the refrigerant lines will produce eruption of sound and grunts which is normal does not affect the cooling effect. Buzz will be generated by running compressor specially when starting up or shutting down. The solenoid valve or electric switch valve will clatter which is a normal phenomenon and does not affect the operation.</p>

Table 1 Climate classes

Class	Symbol	Ambient temperature range °C
Extended temperate	SN	+ 10 to + 32
Temperate	N	+ 16 to + 32
Subtropical	ST	+ 16 to + 38
Tropical	T	+ 16 to + 43

Extended temperate: 'this refrigerating appliance is intended to be used at ambient temperatures ranging from 10 °C to 32 °C';

temperate: 'this refrigerating appliance is intended to be used at ambient temperatures ranging from 16 °C to 32 °C';

Subtropical: 'this refrigerating appliance is intended to be used at ambient temperatures ranging from 16 °C to 38 °C';

Tropical: 'this refrigerating appliance is intended to be used at ambient temperatures ranging from 16 °C to 43 °C';

Special for new European standard

- The ordered parts in the following table can be acquired from channel _:

Ordered Part	Provided by	Minimum Time Required for Provision
thermostats	Professional maintenance personnel	At least 7 years after the last model is launched on the market
temperature sensors	Professional maintenance personnel	At least 7 years after the last model is launched on the market
printed circuit boards	Professional maintenance personnel	At least 7 years after the last model is launched on the market
light sources	Professional maintenance personnel	At least 7 years after the last model is launched on the market
door handles	Professional repairers and final users	At least 7 years after the last model is launched on the market
door hinges	Professional repairers and final users	At least 7 years after the last model is launched on the market
trays	Professional repairers and final users	At least 7 years after the last model is launched on the market
baskets	Professional repairers and final users	At least 7 years after the last model is launched on the market
door gaskets	Professional repairers and final users	At least 10 years after the last model is launched on the market

- The shortest period for providing after-sales spare parts is ____