

Bedienungsanleitung

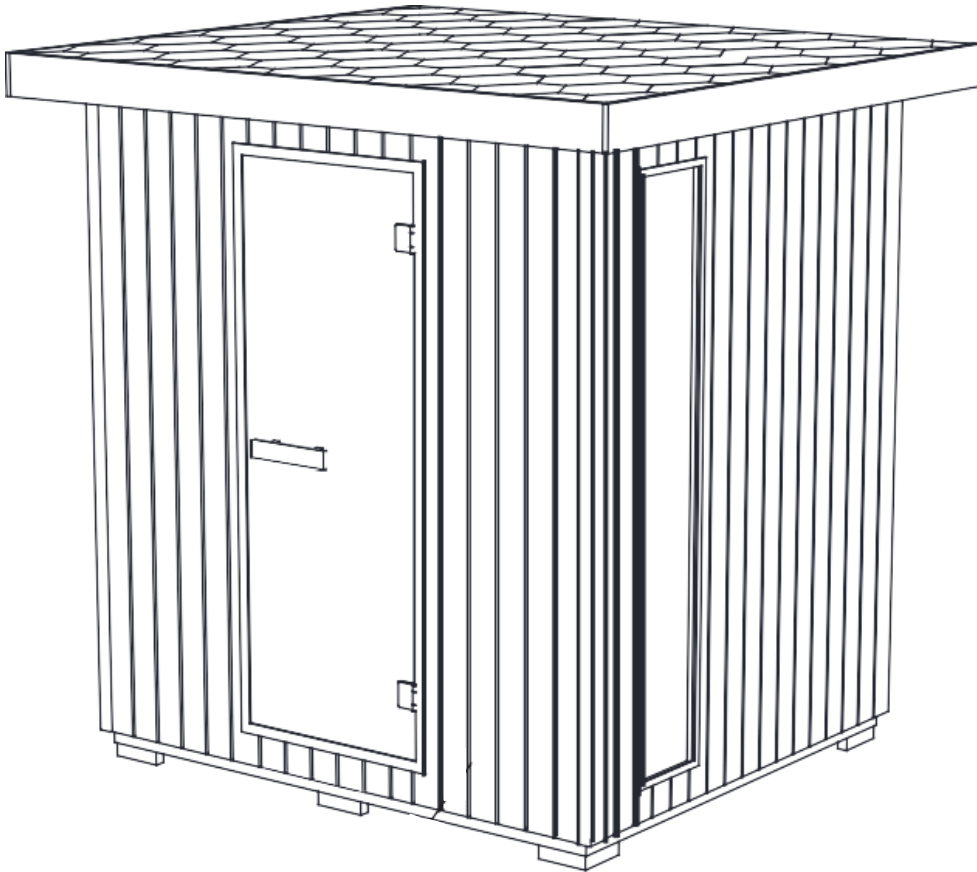

— Infrarot macht das Leben gesünder —

Empfehlungen

Lesen Sie diese Anleitung sorgfältig durch, bevor Sie Ihre Sauna zum ersten Mal in Betrieb nehmen.

Wir empfehlen Ihnen, es an einem sicheren Ort aufzubewahren, damit Sie es in Zukunft wieder verwenden können.

- Holz ist ein lebendiges Element. Um sein ursprüngliches Aussehen zu erhalten, ist es wichtig, die Außenseite des Holzes gegen Feuchtigkeit zu behandeln.
- Stellen Sie die Sauna auf eine vollkommen ebene und harte Fläche.
- Verwenden Sie keine flüssigen Reinigungsmittel. Schalten Sie die Sauna vor der Reinigung aus und verwenden Sie einen feuchten Lappen.
- Schützen Sie das Stromkabel der Sauna, damit es nicht gequetscht oder eingeklemmt wird.
- Vergewissern Sie sich vor dem Austausch bestimmter Bauteile, dass diese vom Hersteller vorgeschrieben sind oder die gleichen Eigenschaften wie die Originalteile haben. Ein falscher Austausch kann einen Brand, einen Kurzschluss oder eine Beschädigung der Sauna verursachen. Wir empfehlen dringend, einen qualifizierten Techniker hinzuzuziehen.
- Um das Risiko von Verbrennungen oder elektrischen Schlägen zu vermeiden, verwenden Sie keine Metallwerkzeuge.
- Tiere dürfen nicht in die Sauna gebracht werden.
- Lassen Sie die Sauna nicht unbeaufsichtigt eingeschaltet.
- Lassen Sie die Sauna nicht länger als 3 Stunden am Stück eingeschaltet, um eine vorzeitige Beschädigung des Geräts zu vermeiden. Schalten Sie die Sauna nach 3 Stunden Dauerbetrieb mindestens eine Stunde lang aus.
- Es wird empfohlen, kein Schließsystem an der Saunatür zu installieren.
- Prüfen Sie vor dem Anschluss der Sauna an das Stromnetz, ob Ihre Elektroinstallation den Anforderungen entspricht.

Sicherheit

WICHTIG!

Bitte lesen Sie die Sicherheitshinweise sorgfältig durch, bevor Sie Ihre Saunakabine aufstellen und benutzen. Die Hinweise sind wichtig für Ihre Sicherheit, also halten Sie sich bitte strikt an sie ein.

Achten Sie auf Hyperthermie, Hitzschlag oder Hitzeerschöpfung, die durch Nichtbeachtung der Sicherheitshinweise verursacht oder verschlimmert werden können. Die Symptome sind Fieber, schneller Puls, Schwindel, Ohnmacht, Lethargie und Taubheitsgefühl im ganzen Körper oder in Teilen des Körpers. Die Auswirkungen sind: verminderte Wahrnehmung der Hitze, Unkenntnis der drohenden Gefahren, Bewusstlosigkeit.

Die Sauna darf nicht benutzt werden von:

- Kinder unter 6 Jahren.
- Menschen mit starken Reaktionen auf Sonnenlicht.
- Ältere oder behinderte Menschen.
- Personen mit Vorerkrankungen wie Herzkrankheiten, hohem oder niedrigem Blutdruck, Durchblutungsstörungen oder Diabetes ohne vorherige ärztliche Beratung.
- Schwangere Frauen. Überhöhte Temperatur kann den Fötus gefährden.
- Personen, die an Dehydrierung, offenen Wunden, Augenkrankheiten, Verbrennungen oder Sonnenstich leiden.

Kinder zwischen 6 und 16 Jahren dürfen die Sauna benutzen, sofern sie ständig von einem verantwortlichen Erwachsenen beaufsichtigt werden und die Temperatur 60°C nicht überschreitet.

Bei gesundheitlichen Problemen, Medikamenteneinnahme oder Verletzungen von Muskeln und Bändern dürfen Sie die Sauna nur nach vorheriger Rücksprache mit einem Arzt und dessen Genehmigung benutzen.

Wenn Sie chirurgische Implantate tragen, dürfen Sie die Sauna nicht benutzen, ohne vorher einen Arzt zu befragen und dessen Zustimmung einzuholen.

Benutzen Sie die Sauna nicht nach anstrengenden Aktivitäten.

Warten Sie 30 Minuten, bis sich Ihr Körper abgekühlt hat.

Verbringen Sie nicht mehr als 40 Minuten am Stück in der Sauna.

Nehmen Sie vor oder während der Sitzung keinen Alkohol oder Drogen zu sich.

Schlafen Sie nicht in der Sauna, wenn diese in Betrieb ist.

Um die Gefahr einer Überhitzung zu vermeiden, schließen Sie Ihre Sauna an eine ausreichend starke Steckdose an und schließen Sie keine anderen elektrischen Geräte an dieselbe Steckdose an.

Um das Risiko eines Stromschlags oder einer Beschädigung der Sauna zu vermeiden, darf diese nicht benutzt werden:

- Während eines Gewitters.
- Wenn das elektrische Kabel beschädigt ist, muss es von einer qualifizierten Person ersetzt werden.
- Bei Überhitzung des Stromkabels muss es von einer qualifizierten Person überprüft werden.
- Wenn Sie eine Glühbirne wechseln müssen, warten Sie, bis die Sauna ausgeschaltet und abgekühlt ist.

Trocknen Sie sich die Hände, bevor Sie den Strom anschließen oder abschalten.

Niemals mit nassen Händen oder Füßen arbeiten.

Schalten Sie den Strom oder die Heizung nicht schnell ein oder aus, da dies die elektrische Anlage beschädigen könnte.

Versuchen Sie nicht, die Sauna ohne Zustimmung des Saunahändlers oder des Herstellers selbst zu reparieren.

Unerlaubte Reparaturversuche führen zum Erlöschen der Herstellergarantie.

Verwenden Sie keine Reinigungsmittel in der Sauna.







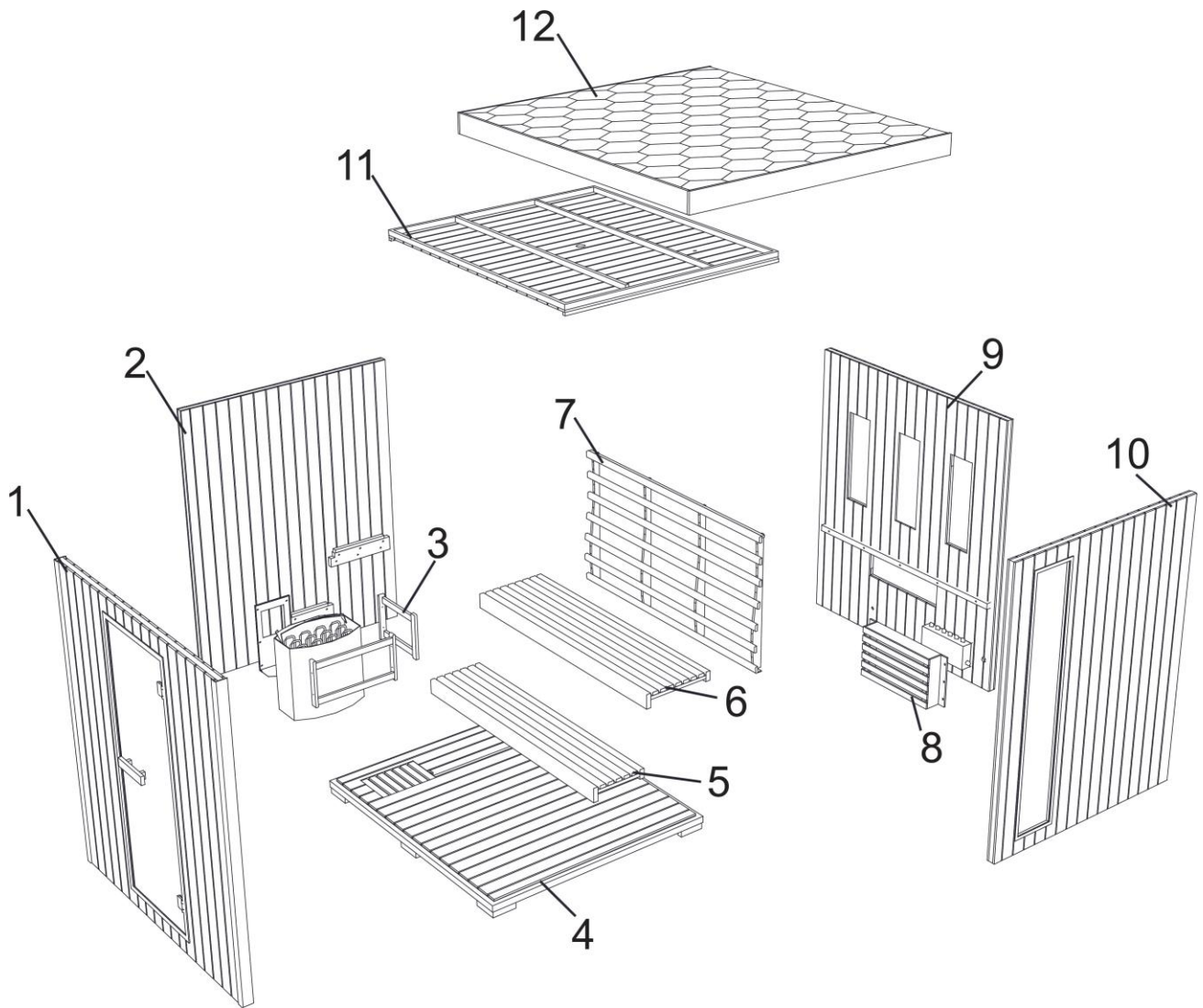

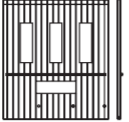

Keine Gegenstände in oder auf der Sauna stapeln oder lagern.

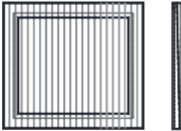
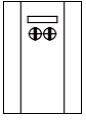

Stellen Sie keine brennbaren Materialien oder chemische Stoffe in der Nähe der Sauna auf.

Beschreibung Sauna

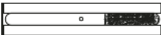

Beschreibung Sauna

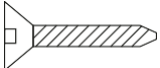
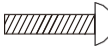
1.1		(1715x1820x54mm)1x	9		(1597x1820x54mm) 1x
1.2	 	(250x50x45mm) 2x	10		(1456x1820x54mm) 1x
2		(1456x1820x54mm) 1x	11		(1656x1420x42mm) 1x
3.1		(560x300x40mm) 1x	12		(2015x1815x120mm) 1x
3.2	 	(408x300x40mm) 1x	13		1x Kabel
4.1		(1654x1454x55mm) 1x	14		1x Saunaofen
4.2		(750x40x30mm) 1x	15		1x Kübel
5	 	(1592x350x90mm)1x	16		1x Schöpfer
6	 	(1592x450x90mm) 1x	17		1x Hygrometer
7	 	(1580x848x80mm)1x	18		1x Sanduhr
8	 	(680x340x115mm) 1x	19		1x Wasserpfanne

					
Ø5x50	Ø4x50	Ø4x30	Ø3x25	Ø6x50	
6x	12x	12x	6x	2x	2x

Lesen Sie die Montageanleitung sorgfältig durch, bevor Sie einen geeigneten Platz für Ihre Sauna gefunden haben. Die Sauna ist ausschließlich nur für die Installation im Außenbereich entworfen.

Wählen Sie einen Bereich aus:

- An einem trockenen Ort auf einer ebenen, stabilen Oberfläche, die das Gewicht Ihrer Sauna tragen kann.
- Die Höhe muss ausreichend sein, damit Sie die Decke erreichen und elektrische Anschlüsse und Wartungsarbeiten durchführen können.
- Von Wasserquellen, Flammen oder brennbaren Materialien fernhalten.

Praktische Ratschläge

- Bitte beachten Sie, dass für den Saunaaufbau 3 Erwachsene erforderlich sind.
- Identifizieren Sie jedes Panel eindeutig, bevor Sie beginnen
- Verlegen Sie bei der Montage das Netzkabel Ihrer Sauna so, dass es leicht zugänglich ist.
- Beachten Sie, dass es Unterschiede zwischen den Modellen gibt.

WICHTIG :

Bitte überprüfen Sie die Senkung und den Lochdurchmesser der Bohrlöcher, um eine Beschädigung des Holzes zu vermeiden.

Benötigte Werkzeuge



Schraubendreher



Bandmessen



Bleistift



Cutter



2 Schraubenschlüssel

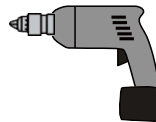

Akkubohrer



Holz Spiralbohrer



Inbusschlüssel

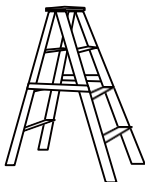

Trittleiter

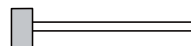

Hammer

Montageanleitung

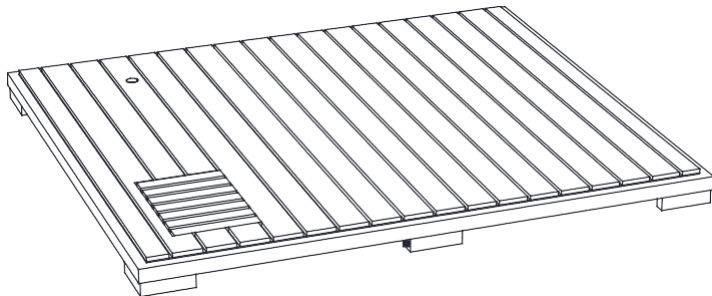

→ Nehmen Sie die Bodenplatte heraus und legen Sie sie zur Installation auf einen ebenen Untergrund.

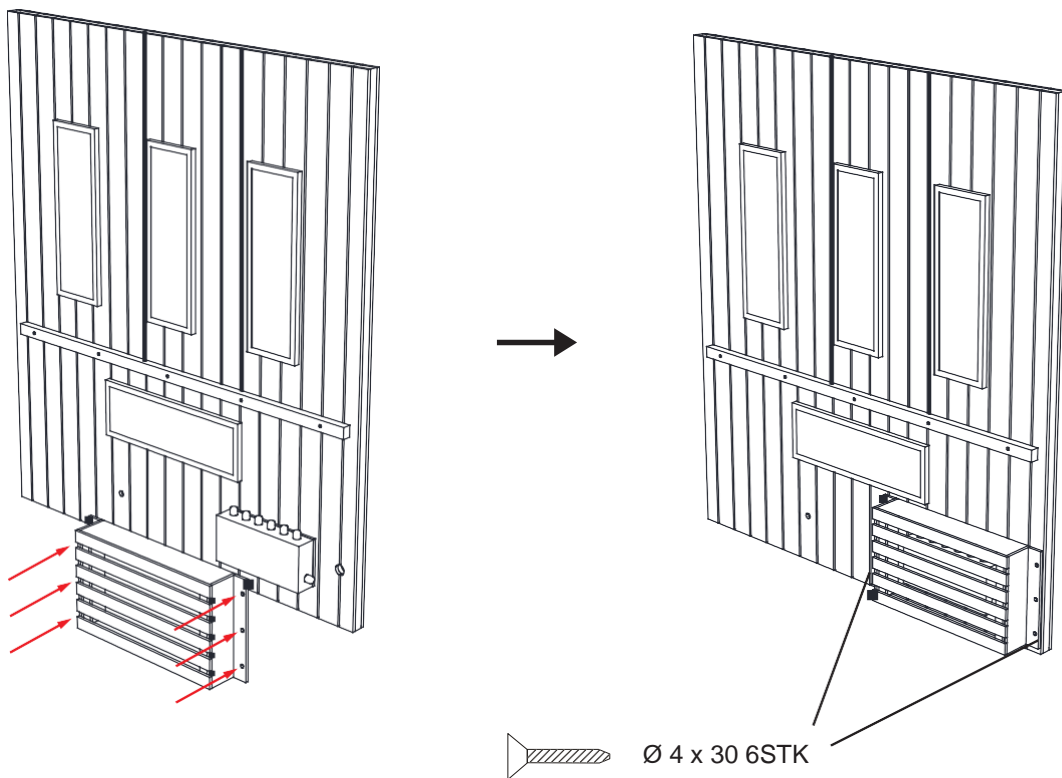

Entfernen Sie die Rückwand und den Schutzrahmen des Steuerkastens und montieren Sie den Schutzrahmen mit Schrauben außerhalb des Steuerkastens auf der Rückwand für den besten Schutz

Montageanleitung

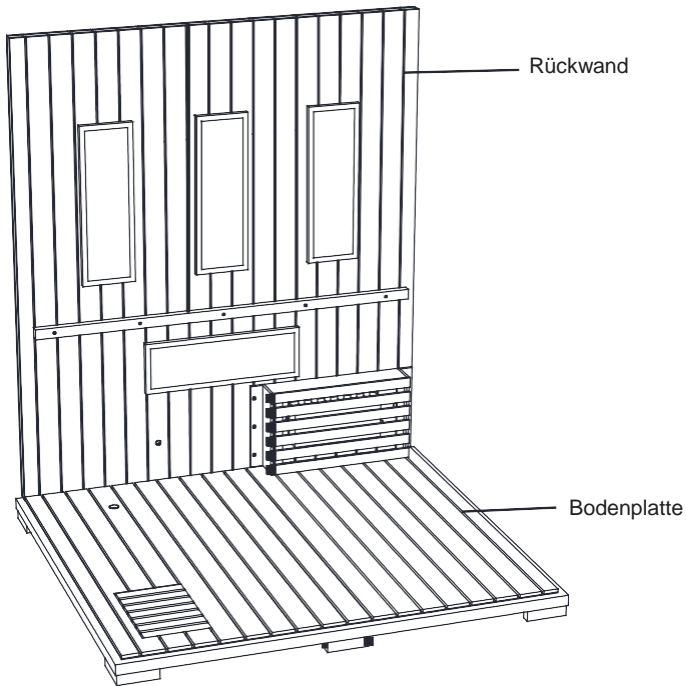

Platzieren Sie die montierte Rückwand über der entsprechenden Position auf der Bodenplatte.

Die linken und rechten Seitenwände werden über eine Schnallenverbindung an der Rückwand befestigt.

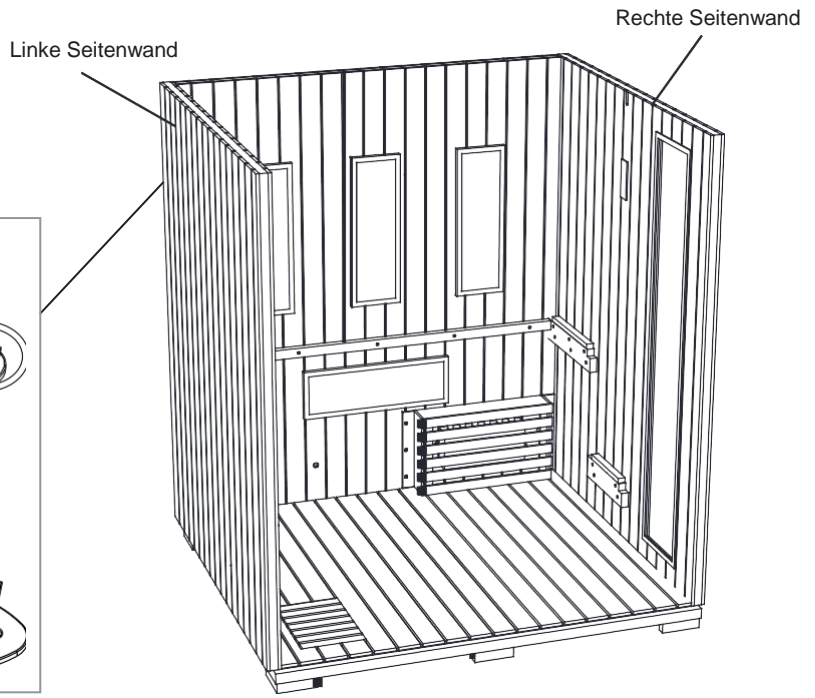
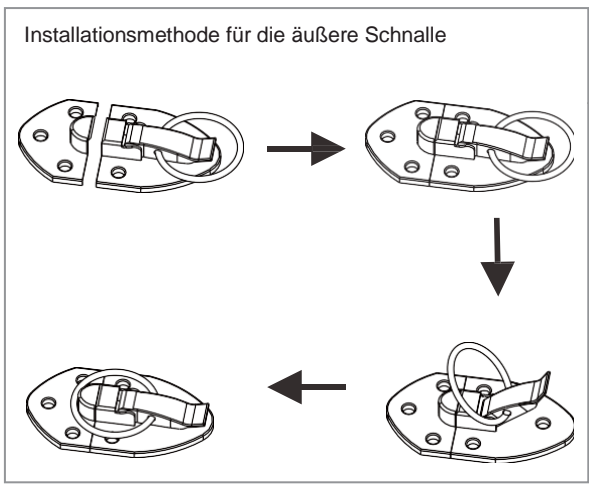

Montageanleitung

Die Frontplatte sowie die linke und rechte Seitenplatte werden ebenfalls über eine Schnallenverbindung befestigt.

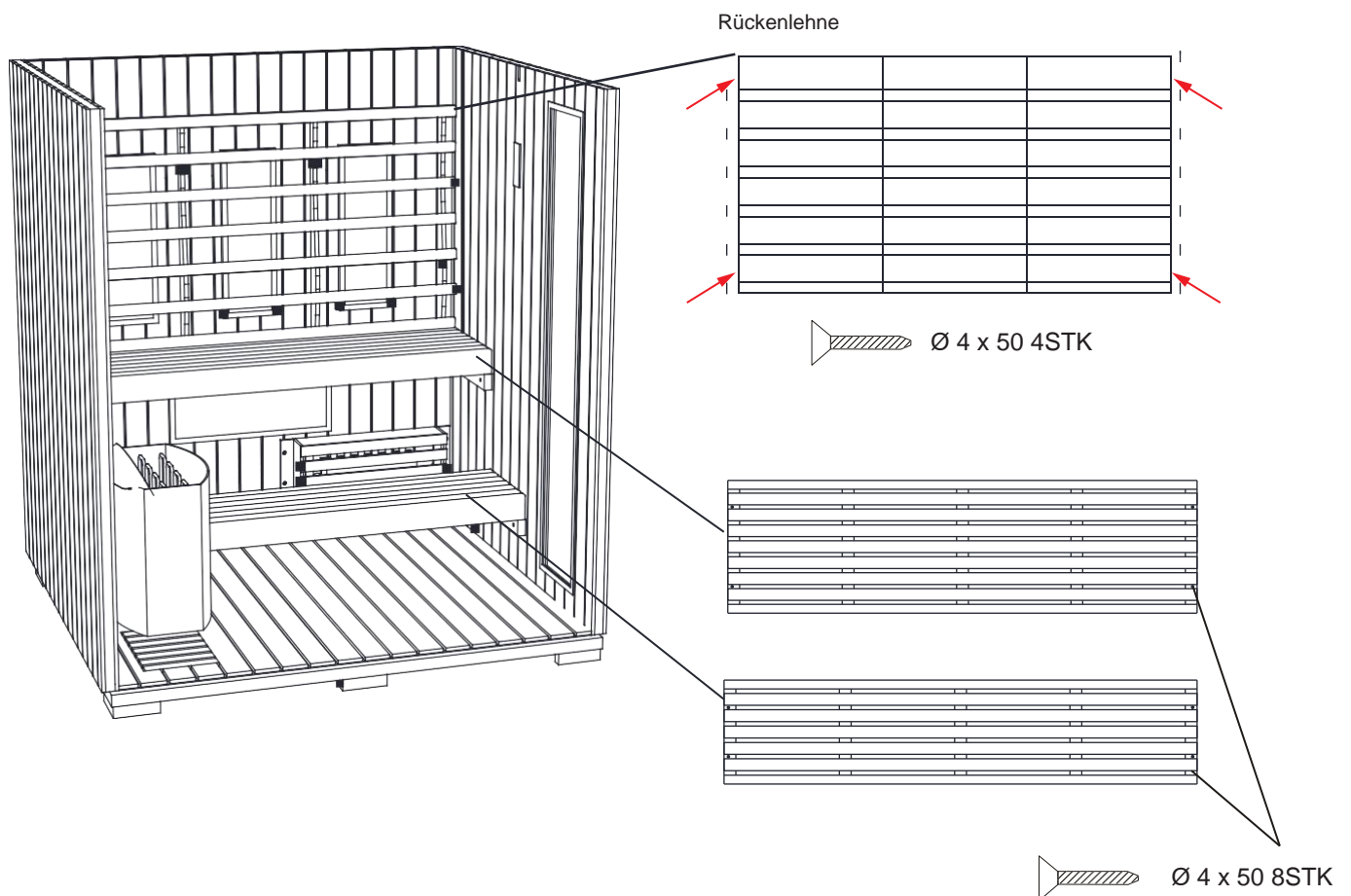
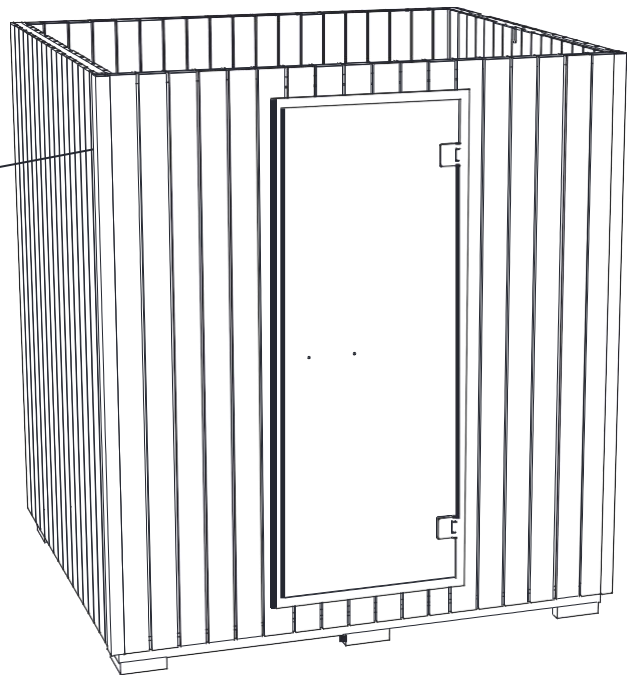
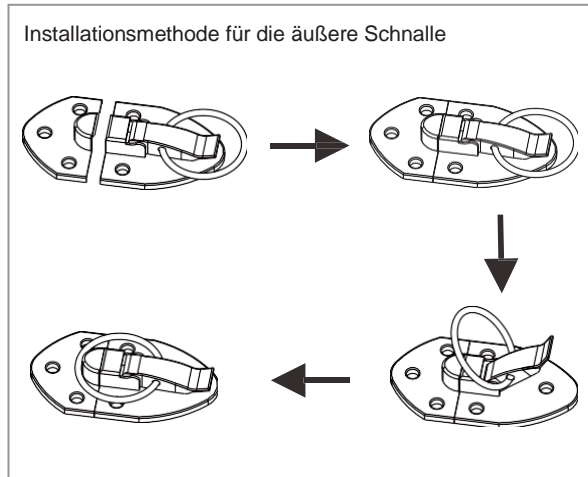

Montageanleitung

Das Saunakabel verläuft durch das Loch in der Bodenplatte und wird mit einem Holzwinkel an die Bodenplatte befestigt.

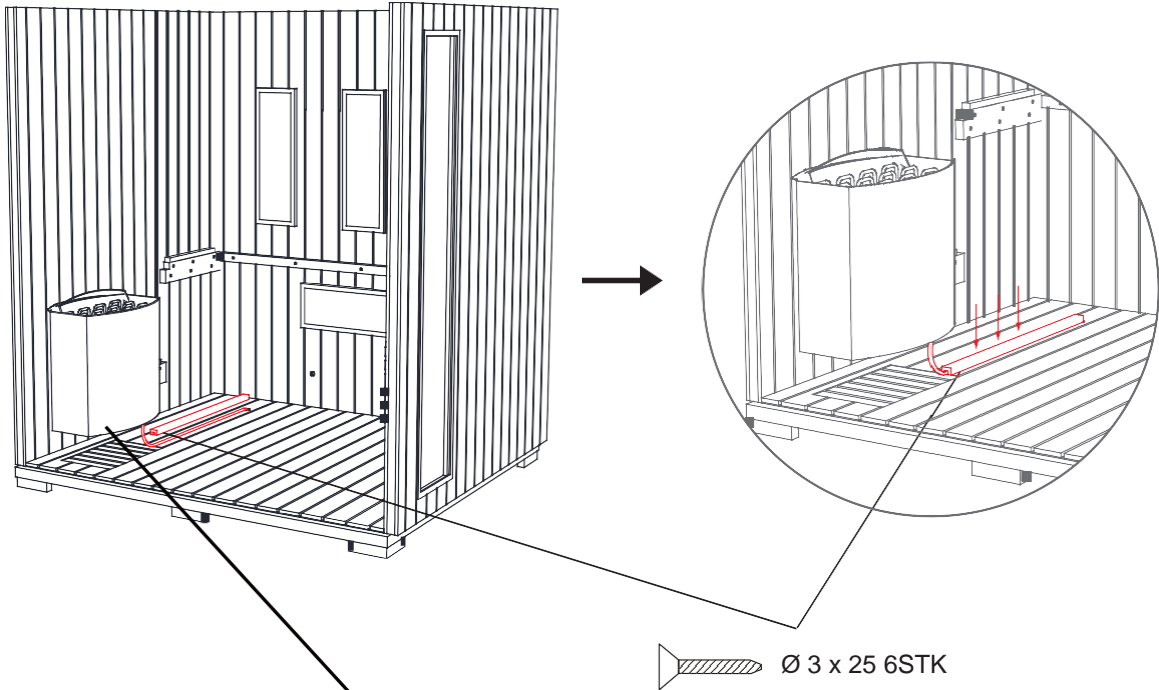

Installationsdiagramm des Saunaofens

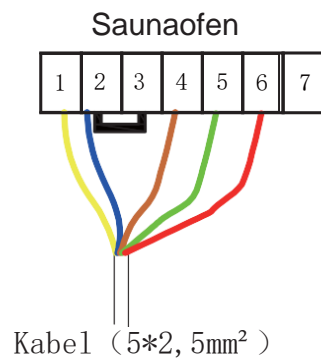
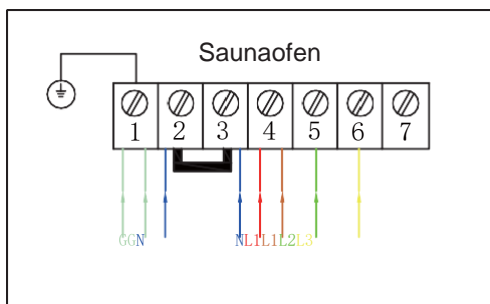
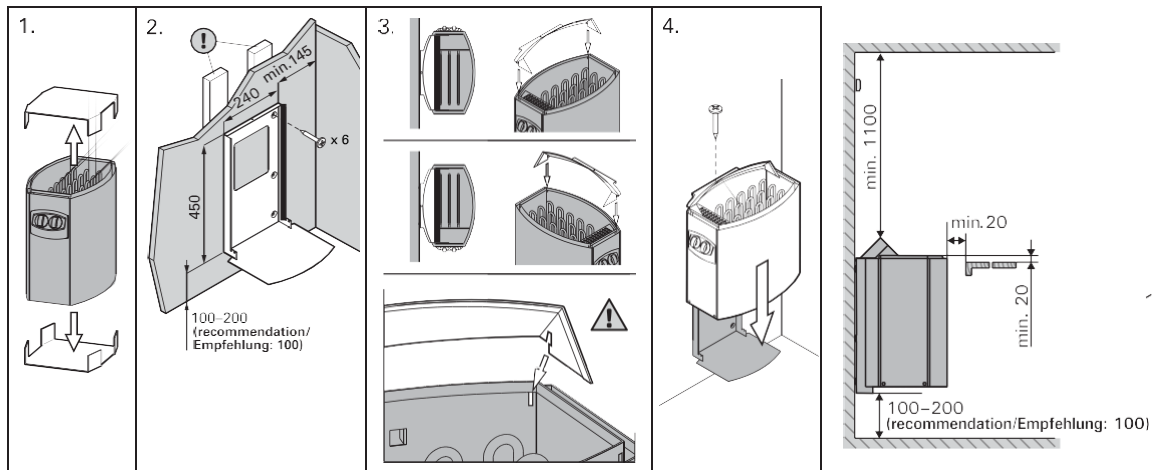

Montageanleitung

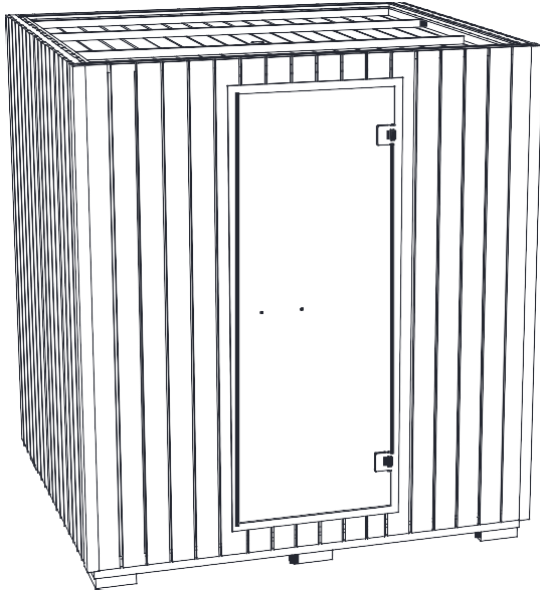

Montieren Sie die Dachabdeckung

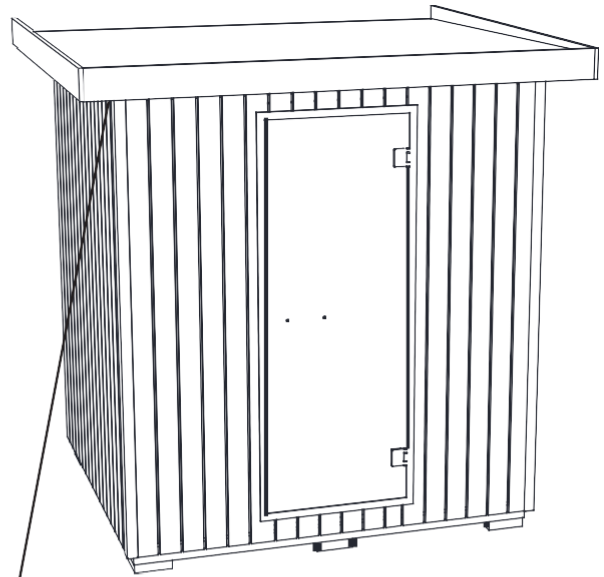

Montieren Sie die äußere Oberseite

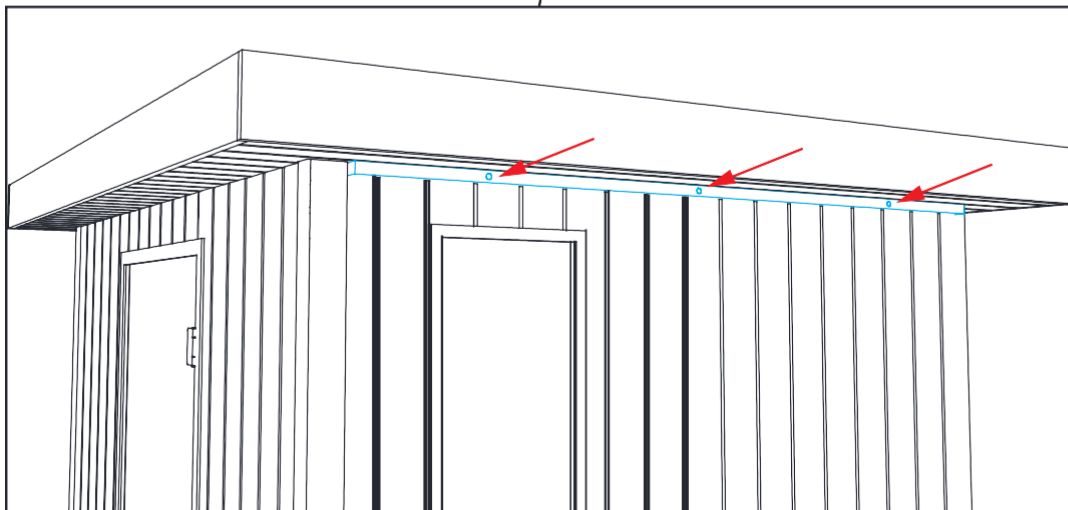

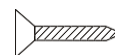
 Ø 5 x 50 6STK

Achten Sie nach der Installation der äußeren oberen Platte darauf, die Holzblöcke auf beiden Seiten der oberen Platte mit Sicherungsschrauben an der Seitenplatte zu verbinden und zu befestigen.

Montageanleitung

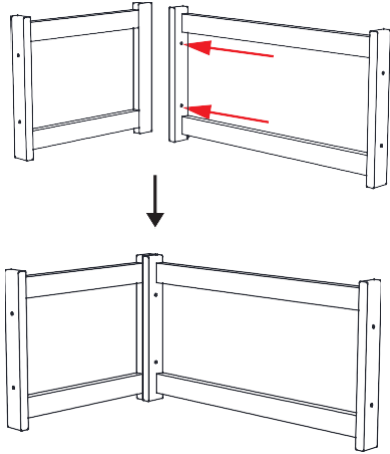

 Ø 4 x 30 2STK

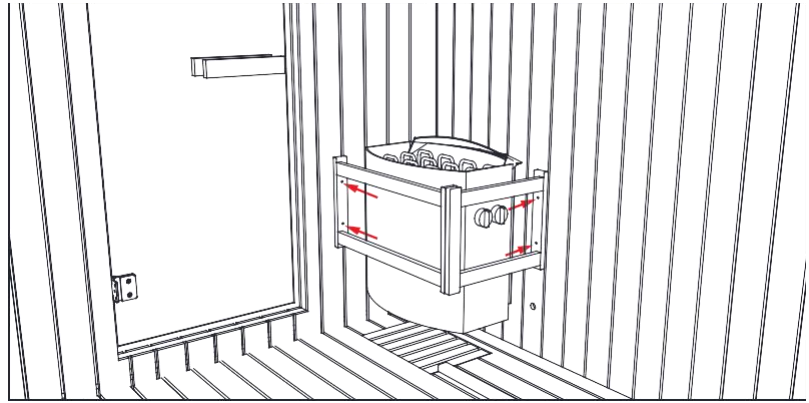

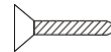
 Ø 4 x 30 4STK

Montieren Sie den Schutzrahmen des Saunaofens

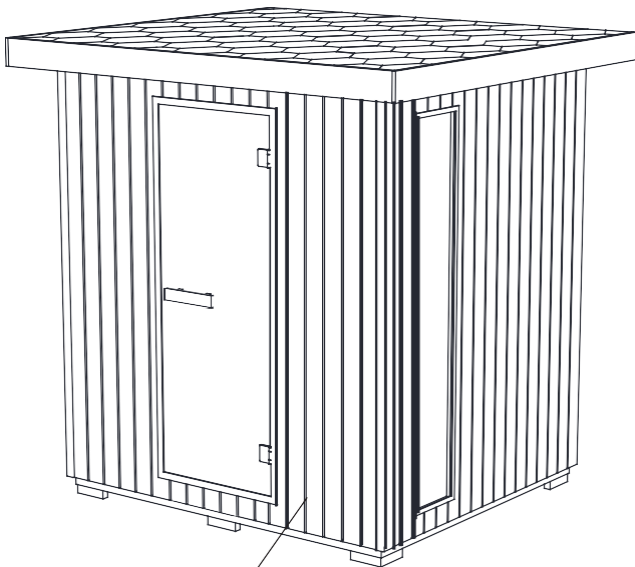

Vorderseite

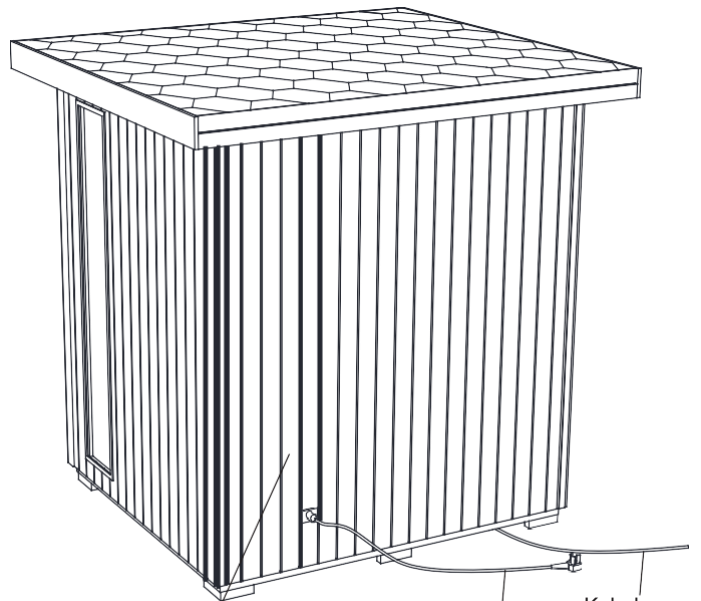

Rückwand

Netzstecker

Kabel
(5*2,5mm²)

Übersicht über die fertige Sauna nach der Installation

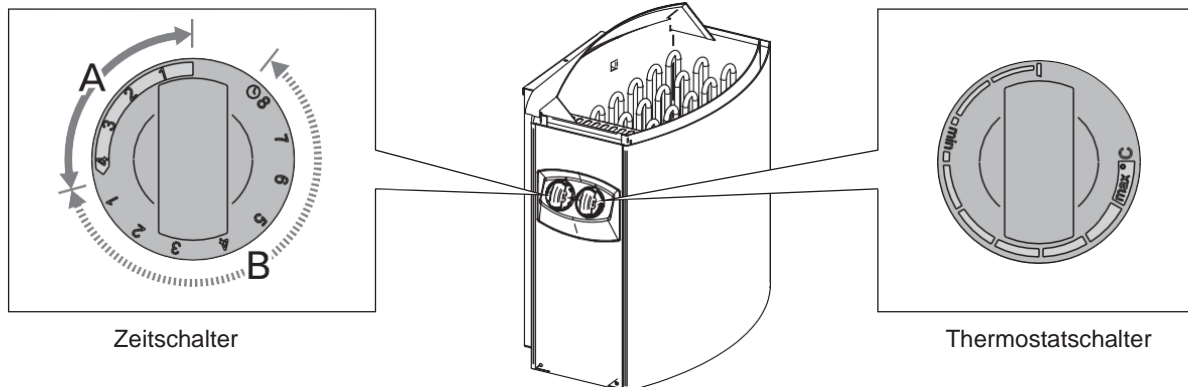

1. Heizung An

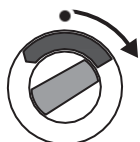

Drehen Sie den Schalter auf den Abschnitt „Ein“ (Abschnitt A in Abbildung 2, 0–4 Stunden). Der Ofen beginnt sofort zu heizen.

2. Voreinstellung Zeit (zeitgesteuertes Einschalten)



Drehen Sie den Schalter auf den Abschnitt „Voreinstellung“ (2,0–8 Stunden). Der Ofen beginnt zu heizen, wenn der Schalter wieder auf den Abschnitt „Ein“ gewechselt wird. Danach bleibt die Heizung etwa vier Stunden lang eingeschaltet.

Ausführlichere Informationen zur spezifischen Verwendung und zu Vorsichtsmaßnahmen des Saunaofens finden Sie in der Bedienungsanleitung des Saunaofens.

Bedienung über das Bedienfeld

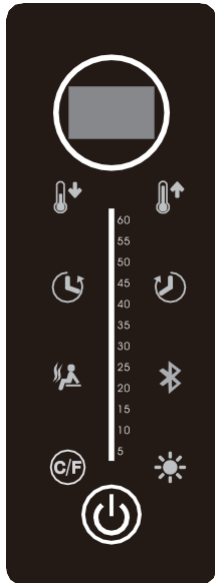

1. Ein-/Ausschalten

Im eingeschalteten Zustand befindet sich das System im Standby-Modus. Wenn Sie die Taste zum ersten Mal 3 Sekunden lang drücken, wird das System eingeschaltet und die Raumtemperatur wird auf dem Bildschirm angezeigt. Wenn Sie diese Taste zum zweiten Mal drücken, werden das System und alle Verbraucher ausgeschaltet. Die Farbe der Schaltfläche zeigt an, dass Grün den Ein-Zustand bezeichnet und die Farbe Rot den Zustand „Geschlossen“ bezeichnet.

2. Lichtwellenfunktion

Drücken Sie im eingeschalteten Zustand die Taste, um die Lichtwellenfunktion zu starten. Die grüne Taste bedeutet Einschalten und die rote Taste Ausschalten. Die Lichtwellentemperatur speichert die letzte Einstellung (die Zeit beträgt 60 Minuten)

Einstellung der Lichtwellentemperatur: Drücken Sie im Lichtwellenzustand die Taste, um die Temperatur anzupassen. Der Einstellbereich liegt zwischen 30 und 70 Grad. Mit jedem Tastendruck kann die Temperatur nur um 1 Grad erhöht werden. Wenn länger als 8 Sekunden keine Bedienung erfolgt, kehrt der Bildschirm zurück und zeigt den aktuellen Istwert an.

Drücken Sie die C/F-Taste, um die Temperaturanzeige zwischen °C/°F zu ändern.

Einstellung der Lichtwellenzeit: Drücken Sie im Lichtwellenzustand die Taste zum Einstellen der Zeit, der Einstellbereich beträgt 5–60 Minuten, jeder Tastendruck kann nur um 1 Minute erhöht werden. Wenn länger als 8 Sekunden keine Bedienung erfolgt, kehrt der Bildschirm zur Anzeige des aktuellen Istwertes zurück.

3. Bluetooth-Audiofunktion

Drücken Sie im eingeschalteten Zustand die Taste, um die Bluetooth-Audiofunktion zu starten. Die grüne Taste bedeutet „Einschalten“ und die rote Taste bedeutet „Ausschalten“. Schalten Sie die Bluetooth-Funktion Ihres Mobilgeräts ein, suchen und koppeln Sie es und danach können Sie gleich die gewünschte Musik hören

4. Lichtsteuerungssystem

Drücken Sie die Taste, um das Farblicht einzuschalten (die letzte Einstellung im Speicher der Lichtfarbe). Die grüne Taste bedeutet „Einschalten“ und die rote Taste „Ausschalten“. Wenn das Licht eingeschaltet ist, kann durch langes Drücken dieser Taste 5 Sekunden lang die Lichtfarbe geändert werden

Durch das Betätigen der Taste kann man die Farbe, die zyklische Konvertierung und die Speicherung ändern (L1 = weiße Farbe, L2 = rote + blaue Farbe, L3 = blaue Farbe, L4 = blaue + grüne Farbe, L5 = grüne Farbe, L6 = grüne + rote Farbe, L7 = rote Farbe, L8=jede Farbmutation, L9=jede Farbe (stufenweise)

Wenn länger als 8 Sekunden keine Bedienung erfolgt, verlässt das System den Lichtsteuerungsmodus. Das System verfügt über eine DV12V-Sauerstoffbarrenfunktion. Wenn sich das System im Standby-Modus befindet, kann die Sauerstoffbarrenfunktion sofort mit Strom versorgt werden.

Fehlererkennung und -schutz

1. Hochtemperaturschutz

Wenn die Erkennungstemperatur des Sensors 80 Grad überschreitet, zeigen die beiden digitalen Röhren gleichzeitig „H-H“ an, der Alarm blinkt und alle Funktionen werden gestoppt, selbst wenn die Temperatur auf 75 Grad sinkt, können alle Funktionen nicht mehr wiederhergestellt werden. Es muss zuerst ausgeschaltet und dann wieder eingeschaltet werden.

2. Erkennung von Sensorfehlern

Offener Stromkreis: Zwei digitale Röhren zeigen „E0“ an und blinken, der Summer alarmiert, alle Funktionen können nicht mehr geöffnet werden. Nachdem der Fehler behoben wird, dann kann es normal wieder verwendet werden

Kurzschluss: Zwei digitale Röhren zeigen „E1“ an und blinken, der Summer alarmiert, alle Funktionen können nicht mehr geöffnet werden. Nachdem der Fehler behoben wird, dann kann es normal wieder verwendet werden

Wartung

Schutz von Holz

Bürsten Sie jede äußere Fasslatte und tragen Sie nach der vollständigen Montage ein Schutzmittel auf, um das Holz zu schützen.

Der Schutzmittel musste entsprechend den Empfehlungen des verwendeten Produkts erneuert werden

WICHTIG!

Trennen Sie das Stromversorgungskabel der Kabine, bevor Sie irgendwelche Arbeiten durchführen.

Ermittelte Probleme	Mögliche Gründe	Lösungen
Der Elektroherd wird nicht warm.	Das Stromversorgungskabel ist nicht angeschlossen.	Überprüfen Sie den Anschluss des Stromversorgungskabels.
	Die allgemeine Stromversorgung ist unterbrochen.	Prüfen Sie, ob die Schalttafel und die Steckdose funktionieren.
	Der Herd ist gegen Überhitzung geschützt.	Siehe Handbuch des Elektroherds.
Saunaleuchte nicht mehr vorhanden	Lichtkabel nicht vollständig angeschlossen.	Stecken Sie das Kabel ein.
	Das Licht ist defekt.	Wenden Sie sich an Ihren Händler.

Serviceleistungen

1. Schalten Sie Ihre Sauna aus.
2. Verwenden Sie einen Staubsauger, um den Staub aus den Ritzen der Holzverkleidung zu entfernen.
3. Reinigen Sie die Kabine mit einem feuchten Baumwolltuch und verwenden Sie gegebenenfalls eine kleine Menge Seife. Spülen Sie mit einem feuchten Tuch nach.
4. Reinigen Sie das Glas mit einem Fenster-/Glasreiniger und einem weichen Tuch.
5. Pflegen Sie die Außenseite der Sauna alle 2 Jahre mit einem geeigneten Produkt.

WICHTIG!

Das Holz sollte nur an der Außenseite der Sauna mit einem Schutzmittel behandelt werden.

In der Sauna darf keine Behandlung durchgeführt werden.

Verwenden Sie kein Benzol, Alkohol, chemische Mittel oder starke Reinigungsmittel für die Sauna, da chemische Produkte das Holz beschädigen können. Besprühen Sie Ihre Sauna nicht mit Wasser.

Bitte lesen Sie die mit dem Saunaofen gelieferte Anleitung für die Installation und Verwendung des Ofens.

Das Heizgerät darf nur von einem autorisierten Elektrofachmann nach den geltenden Vorschriften an das Stromnetz angeschlossen werden.