

## INSPECCIÓN Y NIVEL DEL ACEITE

1. Gire la válvula en contra de las manecillas del reloj para permitir que se traiga completamente el pistón.
2. Remueva el plato de inspección.
3. Con la unidad en posición nivelada, remueva el tapón de plástico, levante el gato en posición vertical el nivel de aceite deberá estar al nivel de agujero, si no lo está, no lo sobre llene, siempre use aceite para equipo hidráulico.
4. Ponga el tapón y el plato de inspección en su posición normal.
5. Revisar la unidad antes de usarlo.
6. Purgue el aire del sistema como se requiere.

## PROCEDIMIENTO DE PURGA DE AIRE DEL SISTEMA

### Importante: antes del primer uso

Realice el siguiente Procedimiento de Purga de Aire del Sistema para eliminar todo el aire que pudiera haber ingresado al sistema hidráulico durante el transporte y la manipulación del producto.

Este paso debe realizarse sin ningún peso sobre el gato.

1. Gire la válvula de liberación en sentido antihorario con un giro completo hasta la posición abierta.
2. Mueva rápidamente la palanca de 6 a 8 veces. Deje la palanca en la posición hacia abajo para dejar expuesto el tapón de llenado de aceite.
3. Con un desarmador de punta plana, empuje el tapón de aceite ligeramente hacia un costado con el fin de purgar el aire atrapado en el sistema. (Tenga cuidado de no romper ni perforar el tapón de aceite).
4. Gire la válvula de liberación en sentido horario hasta la posición cerrada.5. Ahora el gato está listo para utilizarse. Verifique que la bomba esté funcionando correctamente. (Repita los pasos si es necesario).
5. Ahora el gato está listo para utilizarse. Verifique que la bomba esté funcionando correctamente. (Repita los pasos si es necesario).

## SERVICIO DE FÁBRICA

Cualquier gato hidráulico dañado en cierta forma deberá ser retirado de su uso y reparado inmediatamente por un representante del servicio autorizado. Es imprescindible que los dueños y operadores estén al tanto de que para hacer una reparación de este producto se necesita conocimiento y equipo especializado. Las partes y etiquetas usadas en este producto deben ser autorizadas por el fabricante. Llame al departamento de servicio. Se recomienda una inspección anual y debe ser realizada por el fabricante o personal autorizado para asegurar que este gato cumple con todas las etiquetas de seguridad y advertencias y está en condiciones óptimas para ser utilizado.

## ADVERTENCIA!

1. Revise, entienda y siga todas las instrucciones antes de utilizar este dispositivo.
2. No supere la capacidad nominal.
3. Utilice el producto solamente sobre superficies duras y niveladas con una inclinación inferior a 3 grados.
4. Este es solo un dispositivo de elevación. Inmediatamente después de levantar el vehículo, apóyelo de forma apropiada.
5. No mueva ni traslade el vehículo mientras está sujetado por el gato.
6. Levante solamente en áreas del vehículo especificadas por el fabricante del vehículo.
7. No deben realizarse alteraciones en este producto.
8. Solo deben utilizarse accesorios o adaptadores suministrados por el fabricante.
9. No se ubique debajo ni permita que nadie se coloque debajo del vehículo hasta que esté apoyado sobre las bases de gato.
10. Centre la carga en la montura antes de levantar.
11. Utilice cuñas para las ruedas u otro dispositivo de bloqueo en las ruedas opuestas antes de utilizar el gato.
12. Nunca lo utilice en una podadora de césped o tractor para césped.
13. No utilice este gato para fines que no sean los especificados por el fabricante.
14. No permita que el vehículo se balancee mientras realiza trabajos sobre o alrededor del equipamiento.
15. No se recomienda usar este equipamiento para sostener los siguientes: cimientos, casas, casas rodantes, remolques, camionetas, campers, autocaravanas, etc...
16. Si no presta atención a estas marcas, pueden ocurrir lesiones personales o daños materiales.



# AIR/HYDRAULIC BOTTLE JACK GATO DE BOTELLA NEUMÁTICO/HIDRÁULICO

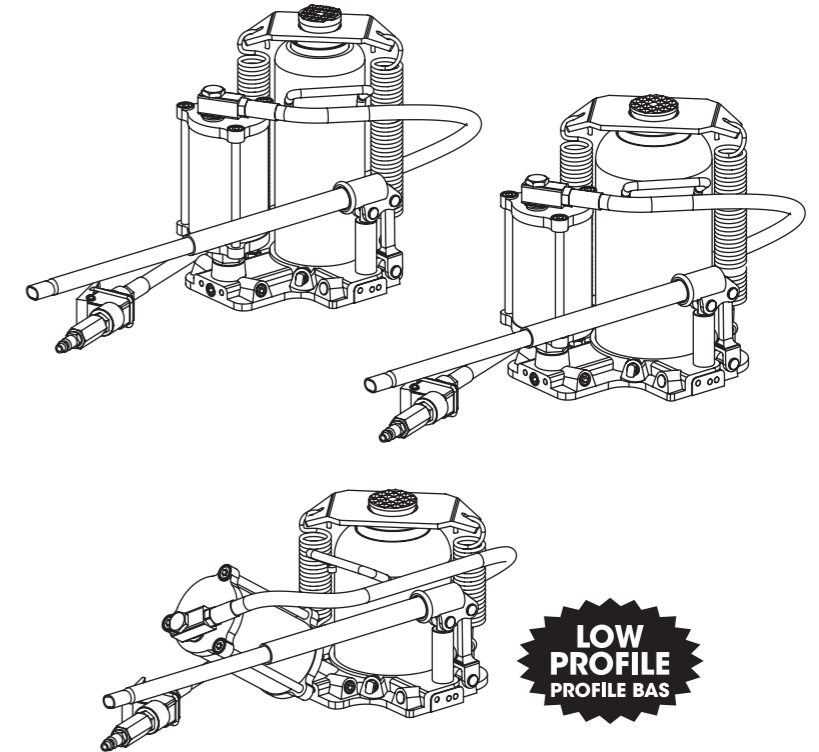

Distributed by / Distribuido por:

**TORIN INC.**  
**Ontario, CA 91761**

FOR CUSTOMER SERVICE  
PARA EL SERVICIO PARA EL

[www.torin-usa.com/support](http://www.torin-usa.com/support)

Made in China / Hecho en China

[www.torin-usa.com](http://www.torin-usa.com)



## OWNER'S MANUAL

INSTRUCTIONS FOR USE

## MANUAL DE PROPIETARIO

INSTRUCCIONES PARA SU USO



## TECHNICAL SPECIFICATIONS

Capacity	Lifting Range Min. (inch)	Lifting Range Max. (inch)	Air Pressure Range (PSI)
12 Ton	10-1/4	19-11/16	100-175
20 Ton	10-1/4	19-11/16	100-175
20 Ton (Low Profile)	7-1/16	12-5/8	100-175

## OPERATIONS

The owner and/or operator is responsible for providing maintenance, maintaining all decals or warning labels and while in use, maintaining the unit in good work order. If the operator is not fluent in English, the product and safety instructions shall be read to and discussed with the operator in the operator's native language by the purchaser/owner or his designee, making sure that the operator comprehends their contents. Safety information shall be emphasized and understood prior to usage. The jack shall be inspected per the instruction manual prior to use.

It is the owner and/or operators responsibility to study all WARNINGS, operating, and maintenance instructions contained on the product label and instruction manual prior to operation of this unit. The owner/operators shall retain product instructions for future reference.

### Raising the jack:

- Block the vehicle's wheels for lifting stability. Secure the load to prevent inadvertent shifting and movement
- Position the jack near desired lift point.
- Set the Parking Brake in the vehicle.
- Refer to the vehicle manufacturer owner's manual to locate approved lifting points on the vehicle. Position the jack so that the saddle is centered and will contact the load lifting point firmly.
- Assemble the handle, ensure that spring clips align with slots.
- Close the release valve by turning it clockwise until it is firmly closed.
- Before raising the vehicle double check and verify the saddle is centered and also has full contact with the lifting point.
- Pump handle or squeeze air trigger to lift until saddle contacts load. (To stop air operation, simply release the grip on the lift control valve.) Continue to pump the jack handle to lift the vehicle to the desired height. After lifting, support the load with appropriately rated vehicle support stands before working on the vehicle.

### Lowering the jack:

- Raise load high enough to allow clearance for the jack stands to be removed, then carefully remove jack stands.
- Remove support stands.
- Grasp the handle firmly with both hands. Securely hold on to the jack handle so your hands do not slip and ensure the release valve does not rapidly lower.
- Carefully open the Release Valve by slowly turning the handle counterclockwise. (Do not allow bystanders around the jack or under the load when lowering the jack.
- After removing jack from under the load, push ram and handle sleeve down to reduce exposure to rust and contamination.

## ASSEMBLY

- Familiarize yourself with the jack.
- Attach the 2 handle pieces making sure to align the holes on both sections.
- Line up the handle to the handle socket located on the side of the jack, then insert the handle inside the handle socket.
- Secure the handle in place inside the handle socket. Without any vehicle on the jack, cycle the lift up and down several times to insure the hydraulic system is operating properly. (Perform the System Air Purge Procedure before first use.)

## BEFORE USE

- Before using this product, read the owner's manual completely and familiarize yourself thoroughly with the product and the hazards associated with its improper use.
- Perform the system air purge procedure. (See previous instructions for system air purge procedure.)
- Pour a teaspoon of good quality, air tool lubricant into the air supply inlet of the lift control valve. (See illustration) Connect to air supply and operate for 3 seconds to evenly distribute lubricant.
- Check and that the pump operates smoothly before putting into service.
- This product is fitting use standard 1/4" NPT air fitting. If changing the fitting is required, install a 1/4" NPT fitting of your choice, ensure that thread tape or compound is used to seal connection.
- Inspect before each use. Do not use if bent, broken or cracked components are noted.

## MAINTENANCE

Monthly Maintenance is recommended. Lubrication is critical to jacks as they support heavy loads. Any restriction due to dirt, rust, etc., can cause either slow movement or cause extremely rapid jerks, damaging the internal components. The following steps are designed to keep the jack maintained and operational.

- Lubricate the ram, linkages, saddle and pump mechanism with light oil.
- Visually inspect for cracked welds, bent, loose, missing parts or hydraulic oil leaks.
- The product shall be inspected immediately if it is believed to have been subjected to abnormal load or shock.
- Any hydraulic jack found damaged in any way, is found to be worn or operates abnormally shall be removed from service until repaired by an authorized customer service representative.
- Clean all surfaces and maintain all labels and warnings.
- Check and maintain the ram oil level.
- Check the ram every three months for any sign of rust or corrosion. Clean as needed and wipe with an oil cloth. When not in use, always leave the saddle and ram all the way down.

Always store your jack in the fully lowered position. This will help protect critical areas from corrosion.

Do not use brake or transmission fluids or regular motor oil as they can damage the seals. Always purchased and use products labeled Hydraulic Jack Oil.

## CHECK OIL LEVEL

- Turn release valve counterclockwise to allow ram to fully retract. It may be necessary to apply force to the saddle for lowering.
- Remove the inspection plate.
- With the jack in the level position, remove the oil fill plug. Stand jack in vertical position with handle socket down. The oil should be level with the bottom of fill hole. If not, top off. Do not overfill. Always fill with new, clean hydraulic jack oil.
- Replace fill plug and inspection plate.
- Check jack operation.
- Purge air from system as required.

## SYSTEM AIR PURGE PROCEDURE

### Important: before first use

Perform the following System Air Purge Procedure to remove any air that may have been introduced into the hydraulic system as a result of product shipment and handling. This step is to be completed without any weight on the jack.

- Turn release valve counterclockwise on full turn to the open position.
- Rapidly pump the handle 6-8 times. Leave handle in down position to expose oil fill plug.
- With a flat blade screwdriver, push the oil fill plug slightly to the side to purge trapped air from system. (Use caution not to tear or puncture the oil plug.)
- Turn release valve clockwise to the closed position.
- Jack is now ready for use. Check for proper pump action.

## FACTORY SERVICE

Any hydraulic jack found damaged in any way, is found to be worn or operates abnormally, shall be removed from service until repaired by an authorized customer service representative.

Owners and / or Operators should be aware that repair of this product may require specialized equipment and knowledge. Only factory authorized parts, labels, decals shall be used on this equipment. Annual inspection of the jack is recommended and shall be made by the manufacturers or suppliers authorized repair facility to ensure that your jack is in optimum condition and that the jack has the correct decals and safety labels specified by the manufacturer.

## WARNING!

- Study, understand, and follow all instructions before operating this device.
- Do not exceed rated capacity.
- Use only on hard, level surfaces, with less than 3 degrees of slope.
- Lifting device only. Immediately after lifting, support the vehicle with appropriate means.
- Do not move or dolly the vehicle while on the jack.
- Lift only on areas of the vehicle as specified by the vehicle manufacturer.
- No alterations shall be made to this product.
- Only attachments and/or adapters supplied by the manufacturer shall be used.
- Do not get under or allow anyone under the vehicle until it has been supported by jack stands.
- Center load on saddle prior to lifting.
- Use wheel chocks or other blocking device on opposing wheels before using jack.
- Never use on a lawn mower or lawn tractor.
- Do not use this jack for any use other than the manufacturer specified usage.
- Do not rock the vehicle while working on or around equipment.
- The following are not recommended for supporting on this equipment: Foundations, Homes, Mobile Homes, Trailers, RV's, Campers, nor Fifth Wheels, etc...
- Failure to heed these markings may result in personal injury and/or property damage.

## ESPECIFICACIONES TÉCNICAS

Capacidad	Rango de elevación Min. (cm)	Rango de elevación Máx. (cm)	Rango de presión de aire (PSI)
12 Toneladas	26	50	100-175
20 Toneladas	26	50	100-175
20 Toneladas (Profile Bas)	18	32	100-175

## FUNCIONAMIENTO

El operador es responsable de dar mantenimiento y mantener todas las calcomanías y etiquetas de seguridad contenidas en este producto. Si el dueño y/o operador no comprenden inglés y/o español las instrucciones de uso y seguridad deben ser leídas y comprendidas en la lengua madre del dueño y/o operador por parte del vendedor de este producto. El debe ser revisado antes de usarlo.

Es responsabilidad del operador leer y comprender todas las medidas de seguridad, operación y mantenimiento, antes de usar este producto.

### Elevación del gato:

- Bloquee las ruedas de vehículo para asegurar estabilidad al levantar. Asegure la carga para evitar desplazamientos y movimientos involuntarios.
- Coloque el gato cerca del punto de elevación deseado.
- Ponga el freno de estacionamiento en el vehículo.
- Consulte el manual del propietario del fabricante del vehículo para ubicar puntos de elevación del vehículo aprobados. Coloque el gato de manera que la montura esté centrada y entre en contacto con el punto de elevación de carga de manera firme.
- Ensamble la palanca; asegúrese de alinearla con las ranuras.
- Cierre la válvula de liberación girándola en sentido horario hasta que esté bien cerrada.
- Antes de elevar el vehículo, revise nuevamente y verifique que la montura esté centrada y que esté completamente en contacto con el punto de elevación.
- Mueva la palanca para levantar hasta que la montura entre en contacto con la carga. ( Para detener el funcionamiento neumático, simplemente suelte la válvula de control de elevación). Siga moviendo la palanca del gato para levantar el vehículo hasta la altura deseada. Después de levantar el vehículo, apoye la carga con bases de apoyo para vehículos de clasificación apropiada antes de trabajar con el vehículo.

### Descenso del gato

- Levante la carga lo suficiente para dejar un espacio para que las bases del gato se puedan retirar y luego retire las bases cuidadosamente.
- Retire las bases de soporte.
- Agarre la palanca con firmeza utilizando ambas manos. Agarre la palanca del gato de manera segura de modo que sus manos no se resbalen y asegúrese de que la válvula de liberación no baje rápidamente.
- Abra cuidadosamente la válvula de liberación girando la palanca en sentido antihorario lentamente. (No permita la presencia de transeúntes alrededor del gato o bajo la carga cuando baje el gato).
- Después de remover el gato de abajo de la carga, empuje el cilindro y el manguito de la palanca hacia abajo para reducir la exposición al oxígeno y la contaminación.

## ENSAMBLAJE

- Familiarícese con el gato.
- Sujete las 2 piezas de la palanca asegurándose de alinear los orificios en ambas secciones.
- Alinee la palanca con el receptáculo de la palanca ubicado al costado del gato, luego inserte la palanca dentro del receptáculo de la palanca.
- Asegure la palanca dentro del receptáculo de la palanca. Antes de cargar el vehículo en el gato, bombee la palanca levantándola y bajándola varias veces para asegurarse de que el sistema hidráulico esté funcionando correctamente. (Antes del primer uso, realice el procedimiento de purga de aire del sistema)

## ANTES DEL USO

- Antes de utilizar este producto, lea todo el manual del propietario y familiarícese bien con el producto y los peligros asociados a su uso incorrecto.
- Realice el procedimiento de purga de aire del sistema. (Vea las instrucciones precedentes para el procedimiento de purga de aire del sistema).
- Vierta una cucharadita de lubricante para herramientas neumáticas de buena calidad en la toma de entrada de aire de la válvula de control de elevación. (Vea la ilustración). Conecte el suministro de aire y ponga en marcha por 3 segundos para distribuir el lubricante homogéneamente.
- Verifique que la bomba funcione sin problemas antes de utilizarla.
- Este producto usa un conector de suministro de aire estándar NPT de 1/4" (6,35 mm). En caso de requerirse el cambio del conector, instale un conector NPT de 1/4" (6,35 mm) de su elección, y asegúrese de usar una cinta o un compuesto sellador de roscas para sellar la conexión.
- Inspeccione antes de cada uso. No utilice el producto si observa componentes doblados, rotos o agrietados.

## MANTENIMIENTO

Se recomienda el mantenimiento mensual. La lubricación es muy importante en estos gatos ya que soportan cargas pesadas. Una inadecuada lubricación y señas de corrosión pueden causar un movimiento lento y/o rápido dañando los componentes internos de esta unidad.

Los siguientes pasos son designados para el mantenimiento y el bu en funcionamiento de este producto.

- Lubrique el émbolo, las uniones y el mecanismo de la bomba con aceite liviano.
- Revise visualmente si la unidad presenta: soldaduras cuarteadas, piezas sueltas y averiadas, fuga de líquido hidráulico.
- El producto debe ser inspeccionado inmediatamente si se cree que fue usado inadecuadamente o presenta daños debido a un impacto.
- Cualquier gato hidráulico dañado de cualquier manera debe ser retirado y reparado inmediatamente por personal autorizado.
- Limpie todas las partes y mantenga las etiquetas de advertencia y seguridad.
- Revise y mantega el nivel de aceite de esta unidad.
- Revise el émbolo periódicamente por señas de corrosión. Limpie cuando lo necesite con aceite liviano y un pedazo de tela de algodón. Siempre mantenga el émbolo y el tornillo extendedor hacia abajo cuando no se utilice. No use aceite de frenos, transmisión o aceite común. Estos podrían dañar los empaques. Siempre use aceite hidráulico para gatos.