

MONTAGE- UND  
BEDIENUNGSANLEITUNG  
FÜR TRAGETASCHE „VERSO“

D.....	2
GB.....	5
UKR.....	9
NL.....	13
IT.....	17
ES.....	21
RUS.....	25
CZ.....	29
PL.....	33
TR.....	37
SK.....	41
FR.....	45

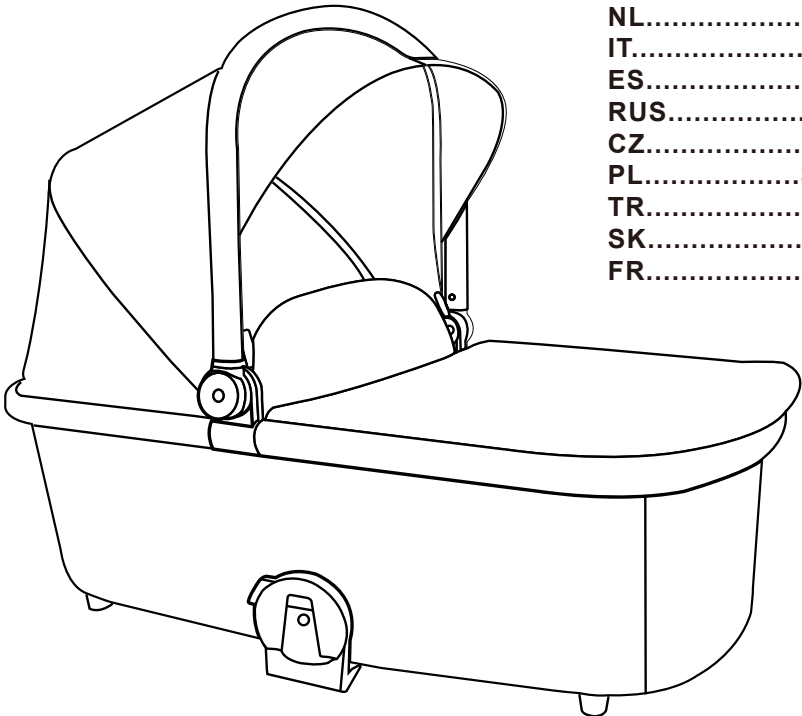

# I. MONTAGE

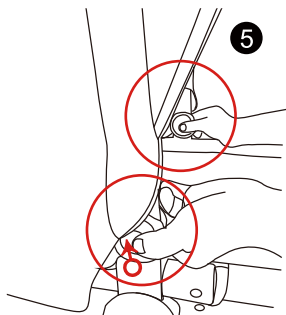
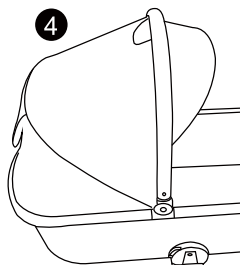
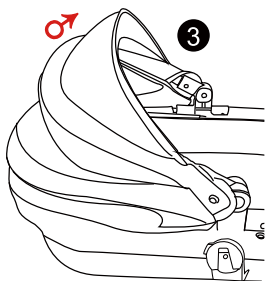
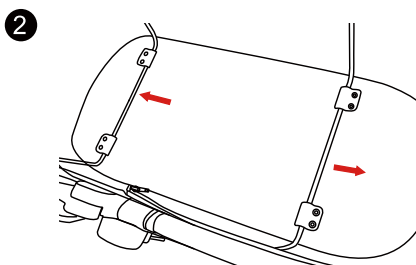
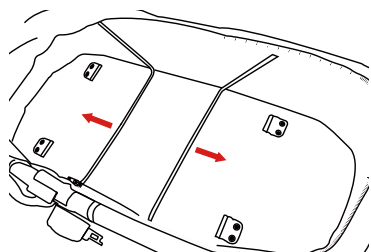
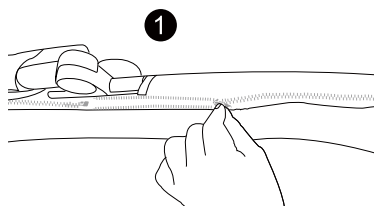
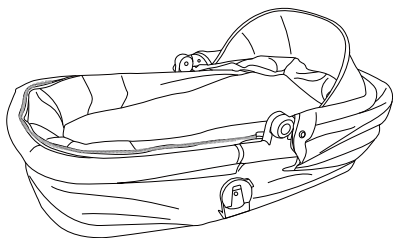

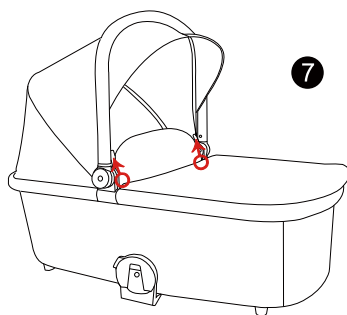
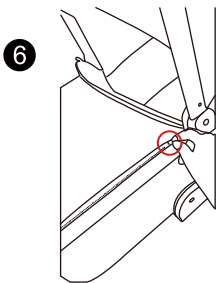

### **Aufbau der Babywanne:**

BILD 1: Öffnen Sie den Reißverschluss am Innenstoff

BILD 2: Ziehen Sie das kleine Gurtband auf beiden Seiten nach außen, bis die Metallbügel richtig verriegelt sind

BILD 3: Schließen Sie den Reißverschluss am Innenstoff

BILD 4: Ziehen Sie das Verdeck hoch, bis Sie das „Klick“-Geräusch hören

BILD 5: Das Verdeck klappt sich zusammen, wenn man die Druckknöpfe auf beiden Seiten drückt

BILD 6&7: Legen Sie die Windschutzdecke auf die Babywanne, schließen Sie den Reißverschluss und befestigen Sie sie die Druckknöpfe

## **II. BEDIENUNGSANLEITUNG**

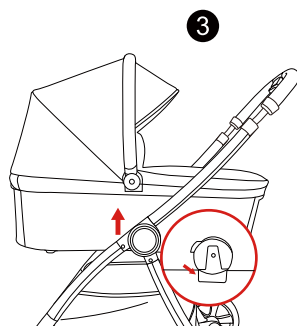
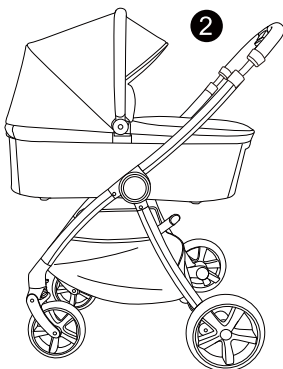
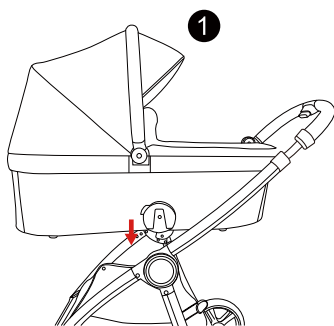

### **Montage der Babywanne auf dem Kinderwagengestell:**

**Aufbau:** BILD 1&2: Stecken Sie den Adapter in die Aufnahme an beiden Seiten. Drücken Sie die Babywanne nach unten, bis Sie ein „Klick“-Geräusch hören

**Abbau:** BILD 3: Drücken Sie die Entriegelungsknöpfe auf beiden Seiten und ziehen Sie die Babywanne nach oben, bis sie vom Gestell gelöst ist

# **WARNUNG**

**WARNUNG!** Überprüfen Sie vor Gebrauch, ob die Befestigungsvorrichtungen für Tragetasche, Sitzeinheit oder Autositz richtig eingerastet sind.

**WARNUNG!** Dieses Produkt ist nicht zum Laufen oder Skaten geeignet.

**VORSICHT!** Dieses Produkt ist für Babys geeignet, die nicht selbständig sitzen können.

**VORSICHT!** Nur auf festen, ebenen und trockenen Oberflächen verwenden.

**VORSICHT!** Lassen Sie das Kind niemals unbeaufsichtigt. Lassen Sie das Kind nicht mit diesem Produkt spielen.

**VORSICHT!** Verwenden Sie das Produkt nicht, wenn Teile fehlen, gebrochen, zerrissen oder beschädigt sind.

**VORSICHT!** Fügen Sie keine zusätzliche Polsterung hinzu, um Erstickungsgefahr zu vermeiden.

**VORSICHT!** Diese Babywanne ist nur für den Kinderwagen VERSO geeignet.

**VORSICHT!** Maximales Gewicht des Kindes: 9 kg

**NORM: EN1466:2014/AC:2015**

Hartan GmbH & Co. KG  
Mühlenweg 1  
96242 Sonnefeld  
Deutschland  
Tel. +49(0)9266-9690

**buggy1** by *Hartan*

GB

# Assembly and Use Instructions

## Carry Cot

for the VERSO baby stroller

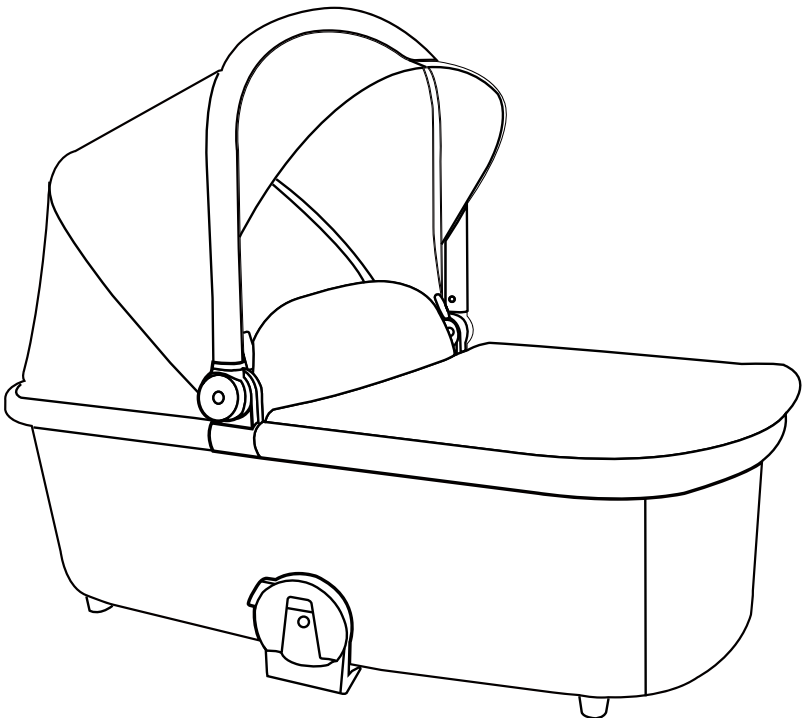

# I. Assembling

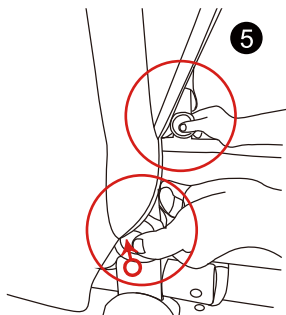
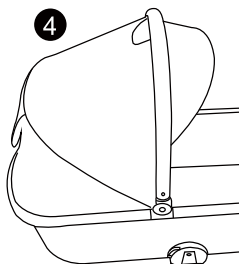
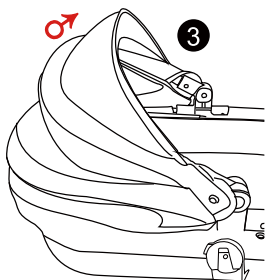
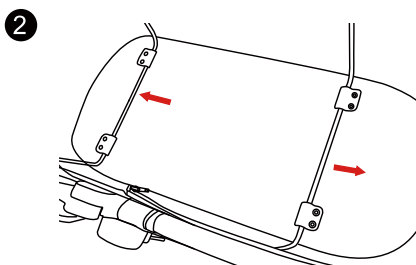
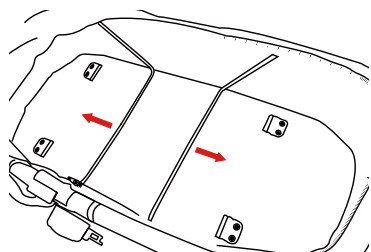
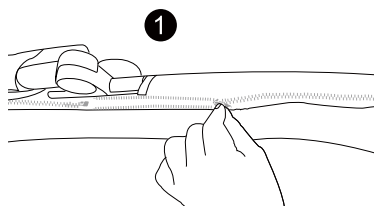
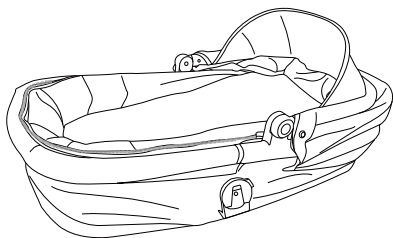

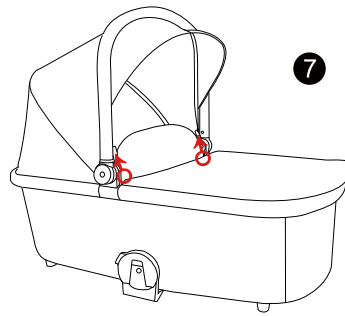
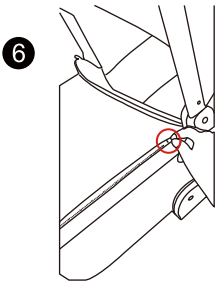

### Assembling the carrycot:

IMAGE 1: Open the zipper on the inner fabric

IMAGE 2: Pull the small belt on both sides outside until each metal pin is locked correctly

IMAGE 3: Close the inner fabric with zipper

IMAGE 4: Pull up the canopy until you hear the „click“ sound

IMAGE 5: The canopy folds when pressing the push buttons on both sides

IMAGE 6&7: Put the apron on the carrycot, close the zipper and fix the buttons

## II. Use Instructions

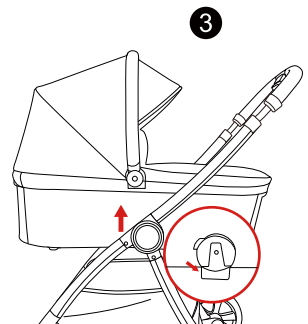
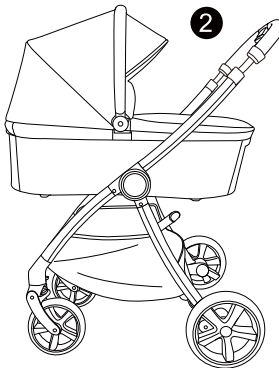
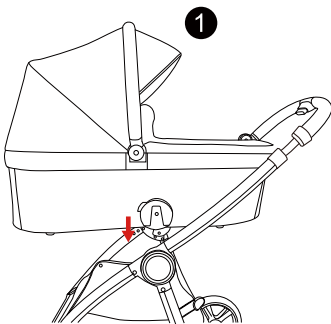

### Installing the carrycot on the stroller chassis:

**Assembling:** IMAGE 1&2: Insert the adaptor into the connector on both sides. Press down the carrycot until you hear the „click“ sound

**Disassembling:** IMAGE 3: Press the release buttons on both sides and pull up the carrycot until the carrycot is detached from the chassis

## WARNING

WARNING! Check that the pram body or seat unit or car seat attachment devices are correctly engaged before use.

WARNING! This product is not suitable for running or skating.

ATTENTION! This product is suitable for baby who can not sit up by himself.

ATTENTION! Use on firm, level, flat and dry surfaces only.

ATTENTION! Never leave the child unattended. Do not let the child play with this product.

ATTENTION! Do not use the product if any parts are broken, torn or missing.

ATTENTION! Do not add extra padding to avoid suffocation.

ATTENTION! This carrycot is suitable for the VERSO baby stroller only.

ATTENTION! Maximum weight of the child: 9 kg

EXECUTIVE STANDARD: EN1466:2014/AC:2015

Hartan GmbH & Co. KG  
Mühlenweg 1  
96242 Sonnefeld  
Deutschland  
Tel. +49(0)9266-9690



**buggy1** by *Hartan*

FR

# Instructions de montage et d'utilisation de la nacelle pour poussette VERSO

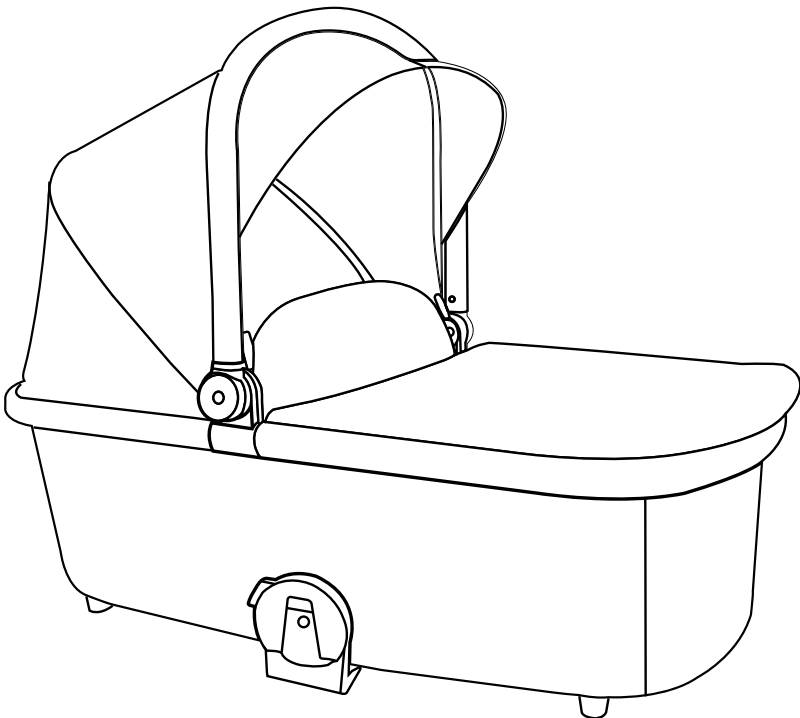

# I. Montage

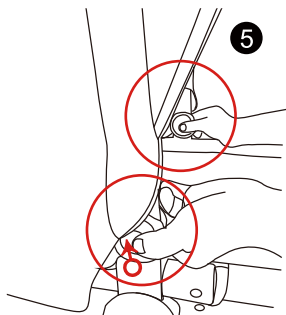
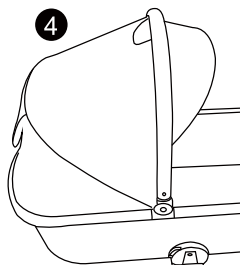
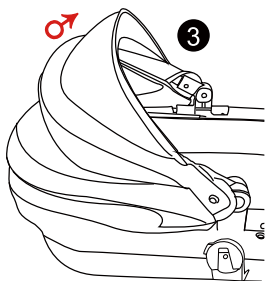
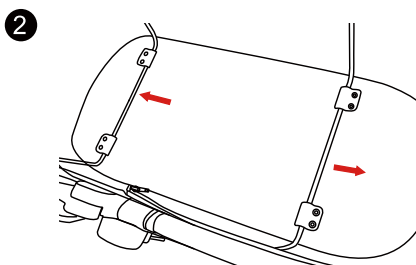
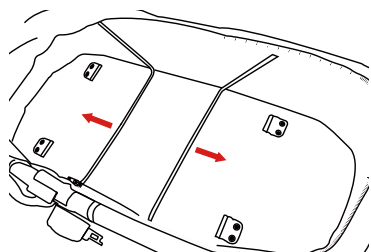
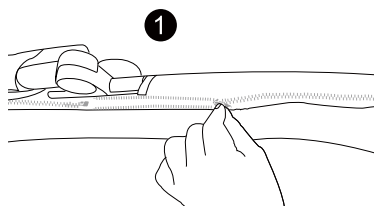
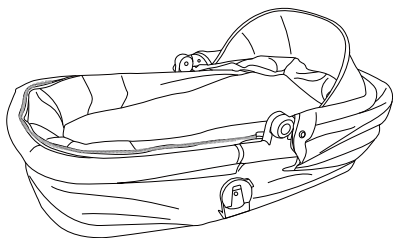

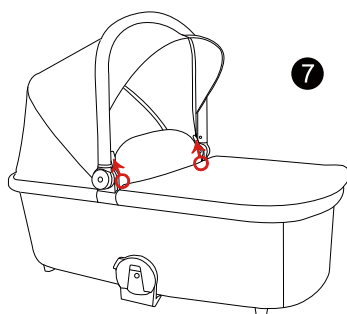
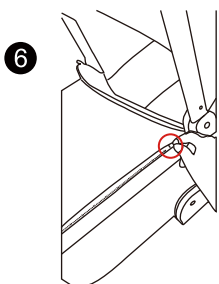

### Montage de la nacelle :

IMAGE 1 : Ouvrez la fermeture éclair sur le tissu intérieur

IMAGE 2 : Tirez la petite sangle des deux côtés vers l'extérieur jusqu'à ce que chaque goupille métallique soit correctement verrouillée

IMAGE 3 : Fermer le tissu intérieur à l'aide de la fermeture éclair

IMAGE 4 : Soulever la capote jusqu'à entendre un « clic »

IMAGE 5 : La capote se replie lorsque vous appuyez sur les boutons-poussoirs des deux côtés

IMAGE 6 et 7 : Mettre la housse sur la nacelle, fermer la fermeture éclair et fixer les boutons

## II. Instructions d'utilisation

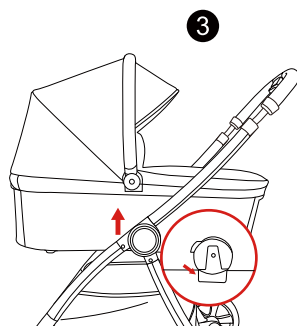
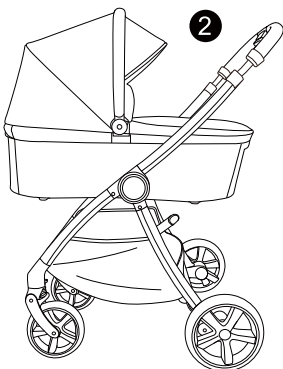
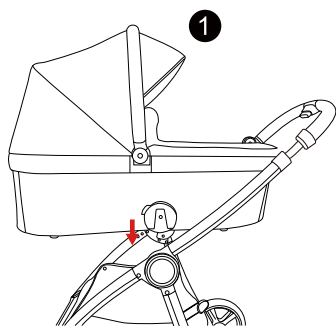

### Installation de la nacelle sur le châssis de la poussette :

**Montage :** IMAGE 1 et 2 : Insérer l'adaptateur dans le connecteur des deux côtés. Appuyer sur la nacelle jusqu'à entendre un « clic »

**Démontage :** IMAGE 3 : Appuyer sur les boutons de déverrouillage des deux côtés et tirer la nacelle vers le haut jusqu'à ce qu'elle se détache du châssis

## AVERTISSEMENT

ATTENTION ! Vérifier que le corps de la poussette, l'unité de siège ou les dispositifs de fixation du siège auto sont correctement enclenchés avant utilisation.

ATTENTION ! Ce produit n'est pas adapté à la course à pied ou au patinage.

ATTENTION ! Ce produit convient aux bébés qui ne peuvent pas s'asseoir tout seuls.

ATTENTION ! Utiliser uniquement sur des surfaces fermes, planes et sèches.

ATTENTION ! Ne jamais laisser l'enfant sans surveillance. Ne pas laisser l'enfant jouer avec le produit.

ATTENTION ! Ne pas utiliser le produit si des pièces sont cassées, déchirées ou manquantes.

ATTENTION ! Ne pas ajouter de rembourrage supplémentaire pour éviter l'étouffement.

ATTENTION ! Cette nacelle bébé convient uniquement à la poussette VERSO.

ATTENTION ! Poids maximum de l'enfant : 9 kg  
SELON LA NORME : NF EN 1466:2014/AC:2015

Hartan GmbH & Co. KG

Mühlenweg 1

96242 Sonnefeld

Allemagne

Tél. +49(0)9266-9690

**buggy1** by *Hartan*

NL

# Montage- en gebruiksinstructies reiswieg voor de VERSO kinderwagen

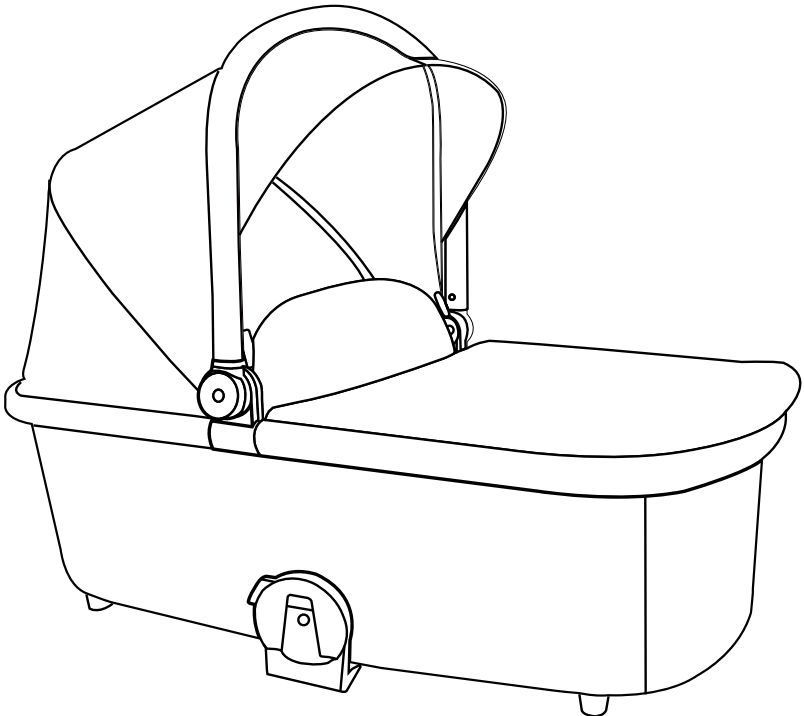

# I. Montage

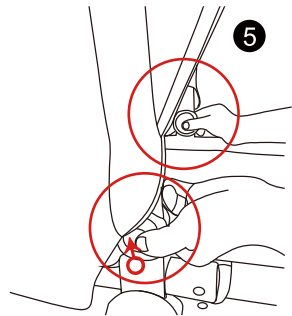
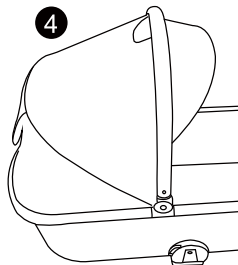
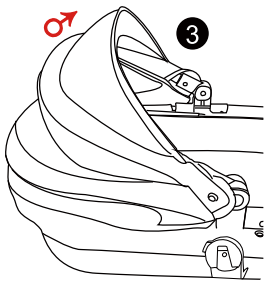
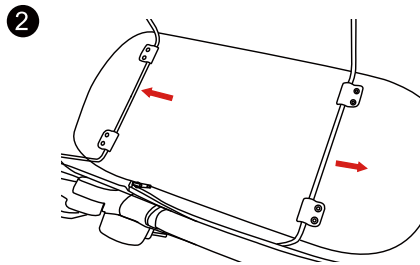
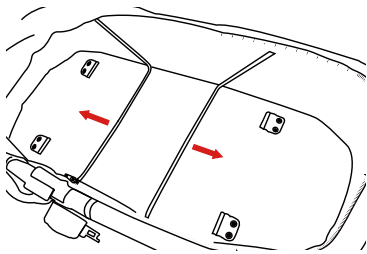
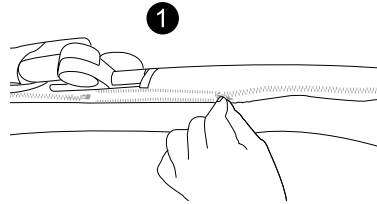
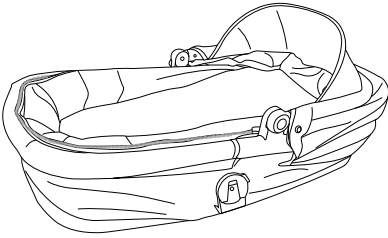

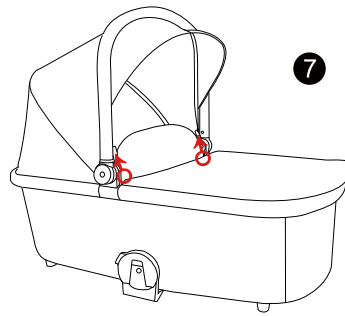
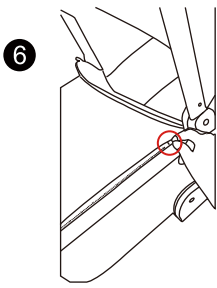

## De reiswieg in elkaar zetten

AFBEELDING 1: Open de rits op de binnenstof

AFBEELDING 2: Trek de kleine riem aan beide zijden naar buiten totdat elke metalen pen correct is vergrendeld

AFBEELDING 3: Sluit de binnenstof met de rits

AFBEELDING 4: Trek de kap omhoog totdat u een 'klik' hoort

AFBEELDING 5: U kunt de kap in- of uitklappen door op de drukknoppen aan beide zijden te drukken

AFBEELDING 6+7: Doe de hoes op de reiswieg, sluit de rits en zet de knoppen vast

## II. Gebruiksaanwijzingen

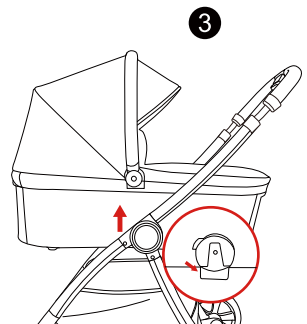
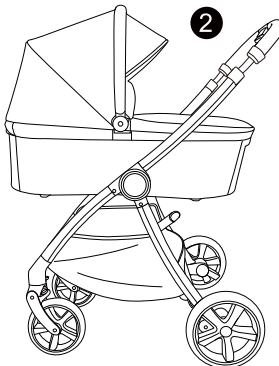
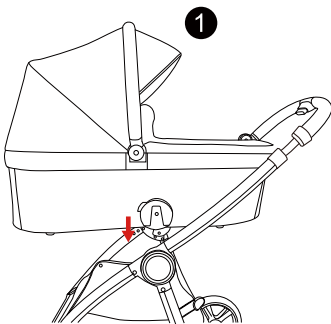

## De reiswieg op het onderstel van de kinderwagen plaatsen

**Aanbrengen:** AFBEELDING 1+2: Steek de adapter in de connector aan beide zijden. Druk de reiswieg omlaag tot u een 'klik' hoort

**Wegnemen:** AFBEELDING 3: Druk op de ontgrendelknoppen aan beide zijden en trek de reiswieg omhoog totdat deze loskomt van het onderstel

## WAARSCHUWING

WAARSCHUWING! Controleer vóór gebruik of de bevestigingsmiddelen van de kinderwagen, de ziteenheid of het autozitje goed vastzitten.

WAARSCHUWING! Dit product is niet geschikt voor hardlopen of skaten.

OPGEPAST! Dit product is geschikt voor baby's die niet zelfstandig kunnen zitten.

OPGEPAST! Alleen gebruiken op stevige, vlakke en droge ondergronden.

OPGEPAST! Laat het kind nooit zonder toezicht achter. Laat het kind niet met dit product spelen.

OPGEPAST! Gebruik het product niet als er onderdelen defect zijn, gescheurd of ontbreken.

OPGEPAST! Breng geen extra opvulling aan om verstikking te voorkomen.

OPGEPAST! Deze reiswieg is alleen geschikt voor de VERSO kinderwagen.

OPGEPAST! Maximaal gewicht van het kind: 9 kg

TOEGEPASTE NORM: EN1466:2014/AC:2015

Hartan GmbH & Co. KG  
Mühlenweg 1  
96242 Sonnefeld  
Duitsland  
Tel. +49(0)9266-9690



**buggy1** by *Hartan*

IT

# Istruzioni per il montaggio e l'uso della navicella

compatibile con il passeggino VERSO

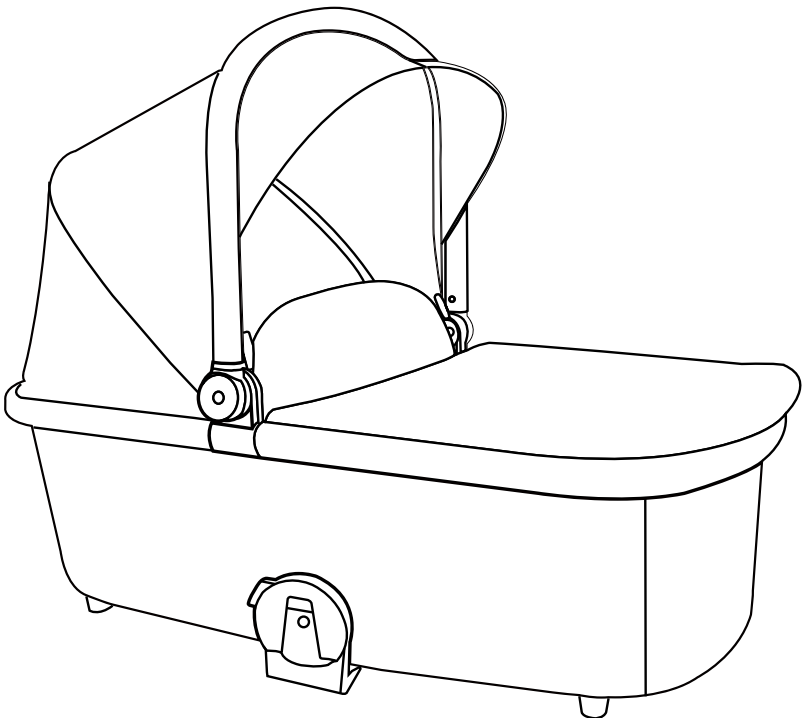

# I. Montaggio

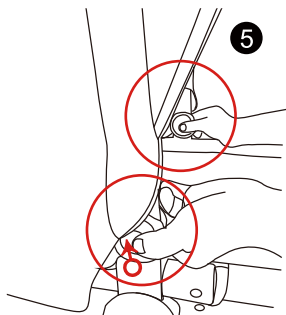
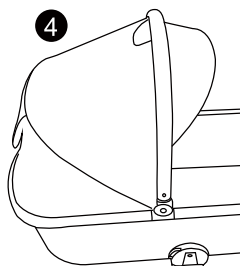
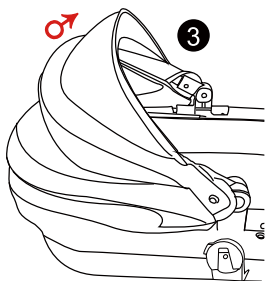
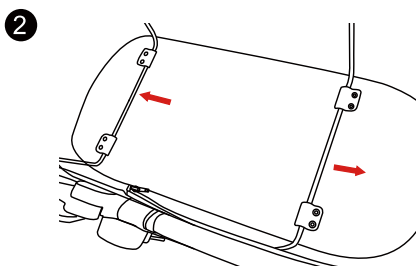
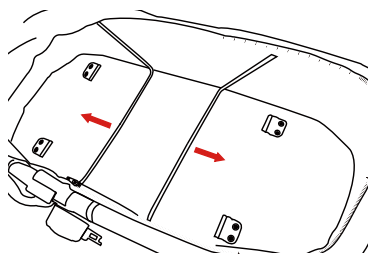
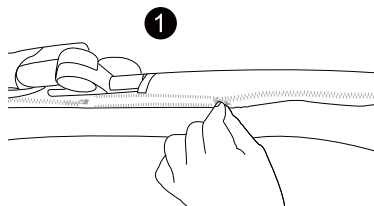
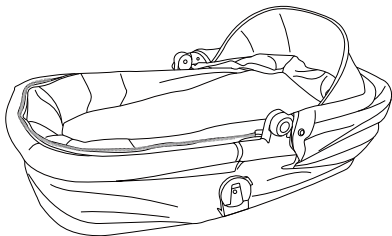

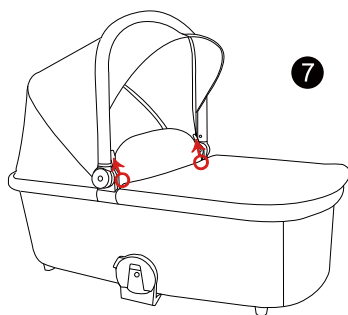
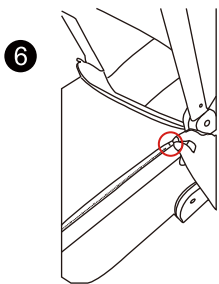

## Montaggio della navicella

FIGURA 1: Aprire la cerniera sul tessuto interno.

FIGURA 2: Tirare la cinghia piccola su entrambi i lati verso l'esterno finché ogni perno metallico non è bloccato correttamente.

FIGURA 3: Chiudere il tessuto interno con la cerniera.

FIGURA 4: Tirare verso l'alto la cappottina finché non si sente un clic.

FIGURA 5: La cappottina si chiude premendo i pulsanti su entrambi i lati.

FIGURE 6 E 7: Posizionare il rivestimento di protezione sulla navicella, chiudere la cerniera e premere i bottoni automatici.

## II. Istruzioni per l'uso

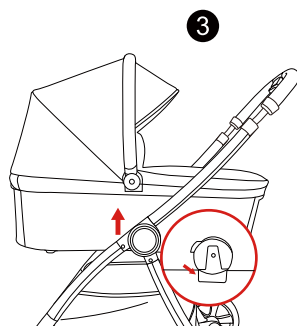
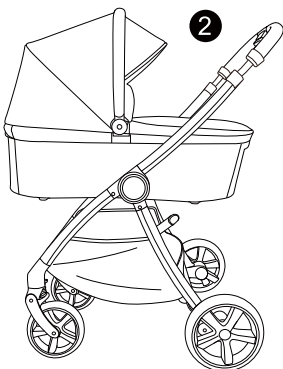
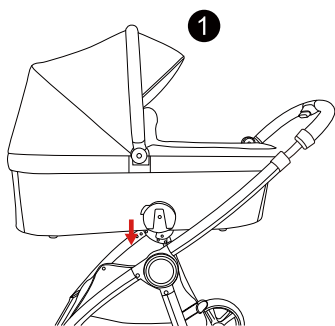

## Montaggio della navicella sul telaio del passeggino

**Montaggio:** FIGURE 1 E 2: Inserire l'adattatore nel connettore su entrambi i lati. Premere la navicella verso il basso finché non si sente un clic

**Smontaggio:** FIGURA 3: Premere i pulsanti di rilascio su entrambi i lati e tirare la navicella verso l'alto fino a staccarla dal telaio

## **AVVERTENZA**

AVVERTENZA! Prima dell'uso, verificare che il passeggino, la seduta o i dispositivi di fissaggio del seggiolino auto siano bloccati correttamente.

AVVERTENZA! Questo prodotto non è adatto per correre o pattinare.

ATTENZIONE! Questo prodotto è adatto a bambini che non riescono a stare seduti da soli.

ATTENZIONE! Utilizzare solo su superfici solide, pianeggianti, livellate e asciutte.

ATTENZIONE! Non lasciare mai il bambino incustodito. Non lasciare che il bambino giochi con questo prodotto.

ATTENZIONE! Non utilizzare il prodotto se alcune parti sono rotte, strappate o mancanti.

ATTENZIONE! Non posizionare ulteriori imbottiture onde evitare il rischio di soffocamento.

ATTENZIONE! Questa navicella è compatibile solo con il passeggino VERSO.

ATTENZIONE! Peso massimo consentito del bambino: 9 kg

NORMATIVA DI RIFERIMENTO: EN 1466:2014/AC:2015

Hartan GmbH & Co. KG

Mühlenweg 1

96242 Sonnefeld

Germania

Tel. +49(0)9266-9690

**buggy1** by *Hartan*

ES

# Instrucciones de montaje y uso del capazo

para el cochecito de bebé VERSO

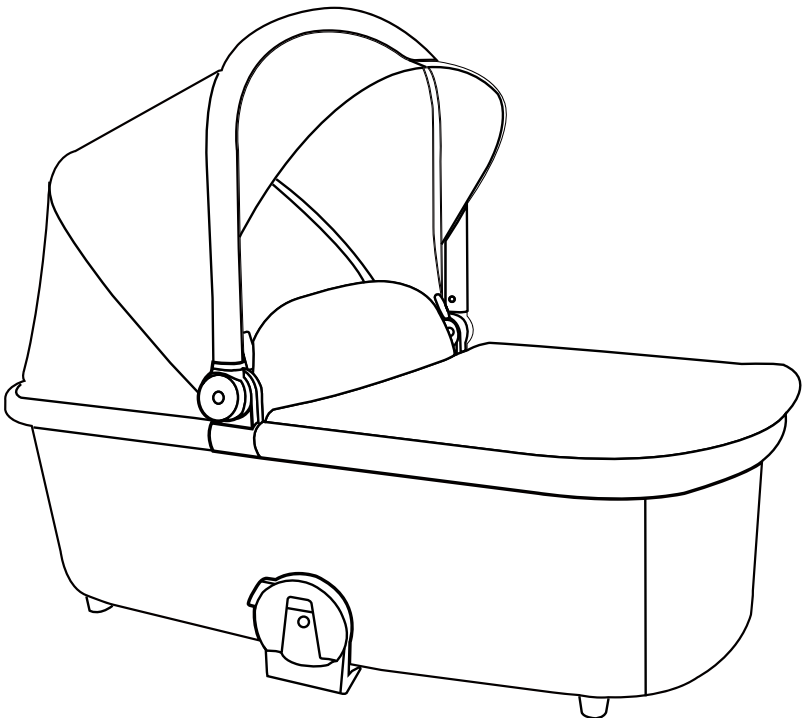

# I. Montaje

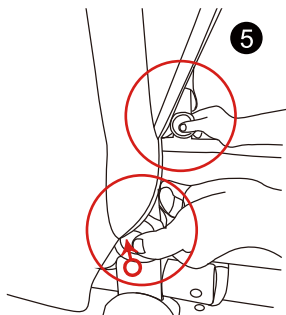
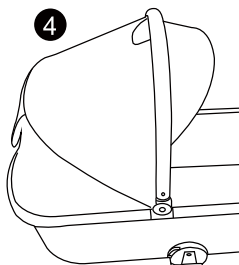
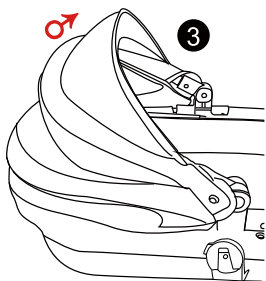
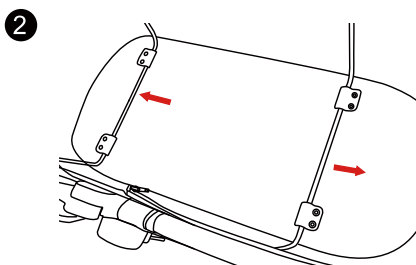
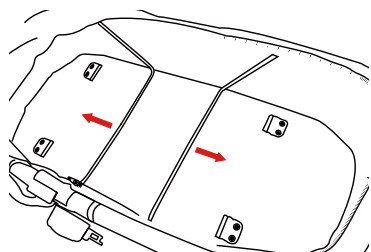
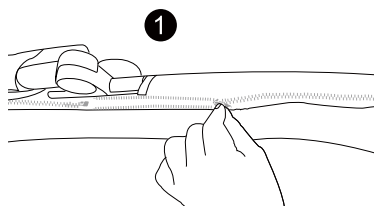
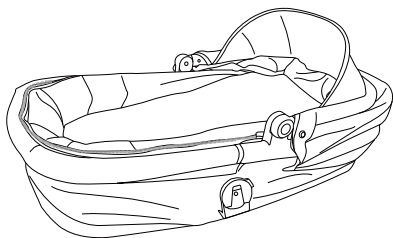

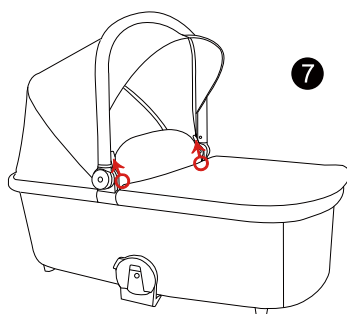
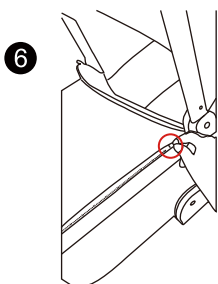

### Montaje del capazo:

IMAGEN 1: Abra la cremallera de la tela interior

IMAGEN 2: Tire de la correa pequeña a ambos lados hacia fuera hasta que cada pasador metálico quede correctamente bloqueado

IMAGEN 3: Cierre la tela interior con la cremallera

IMAGEN 4: Tire de la capota hasta que oiga un clic

IMAGEN 5: La capota se pliega al pulsarse los botones de ambos lados

IMÁGENES 6 y 7: Coloque el delantal sobre el capazo, cierre la cremallera y fije los botones

## II. Instrucciones de uso

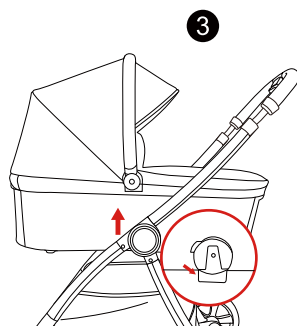
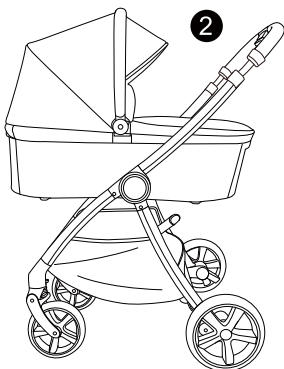
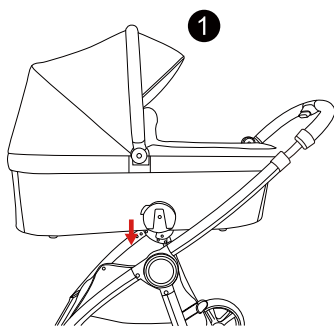

### Instalación del capazo en el chasis del cochecito:

**Montaje:** IMÁGENES 1 y 2: Inserte el adaptador en el conector a ambos lados. Presione el capazo hacia abajo hasta que oiga un clic

**Desmontaje:** IMAGEN 3: Pulse los botones de liberación a ambos lados y tire del capazo hacia arriba hasta que se suelte del chasis

## ADVERTENCIA

¡ADVERTENCIA! Compruebe que el cuerpo del cochecito, la unidad de asiento o los dispositivos de fijación de la silla de auto estén correctamente encajados antes de su uso.

¡ADVERTENCIA! Este producto no es adecuado para correr o patinar.

¡ATENCIÓN! Este producto es adecuado para bebés que no pueden sentarse por sí mismos.

¡ATENCIÓN! Utilice el producto únicamente sobre superficies firmes, niveladas, planas y secas.

¡ATENCIÓN! No deje nunca al niño sin vigilancia. No permita que el niño juegue con este producto.

¡ATENCIÓN! No utilice el producto si alguna pieza está rota, rasgada o falta.

¡ATENCIÓN! No añada acolchado adicional para evitar la asfixia.

¡ATENCIÓN! Este capazo solo es adecuado para el cochecito de bebé VERSO.

¡ATENCIÓN! Peso máximo del niño: 9 kg

NORMA EJECUTIVA: EN1466:2014/AC:2015

Hartan GmbH & Co. KG

Mühlenweg 1

96242 Sonnefeld

Alemania

Tel. +49(0)9266-9690



**Buggy1** by *Hartan*

RU

# Инструкция по сборке и эксплуатации люльки для коляски VERSO

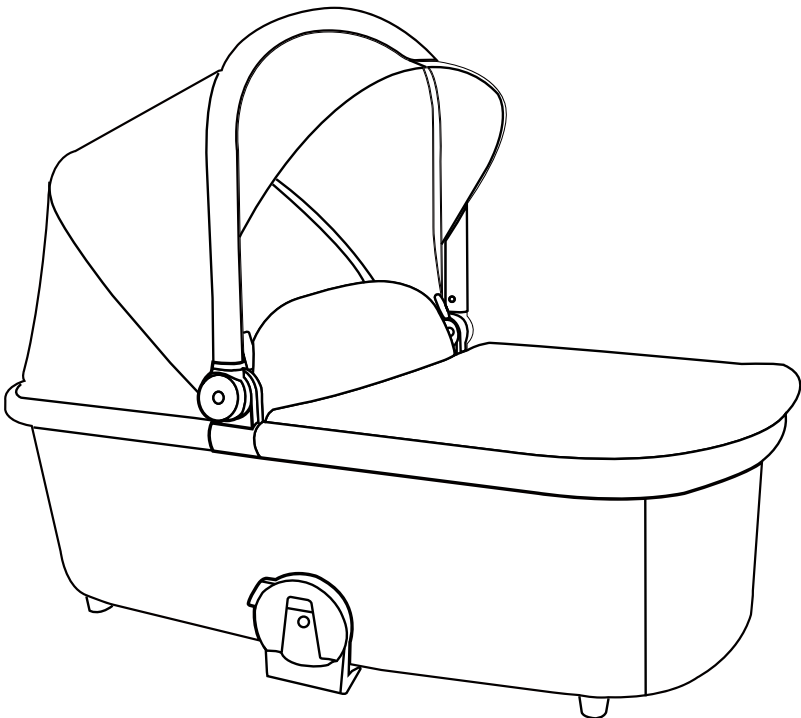

# I. Сборка

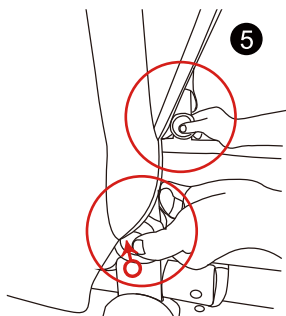
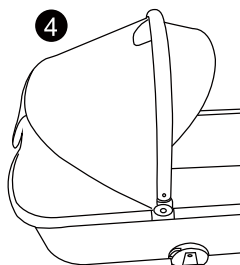
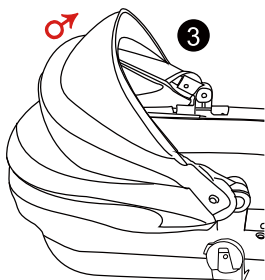
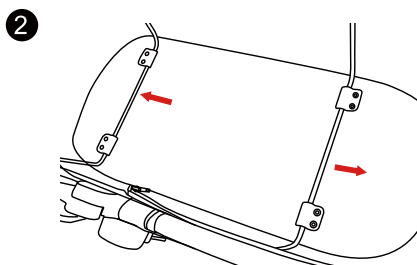
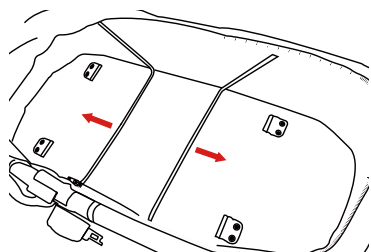
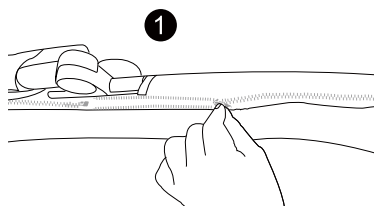
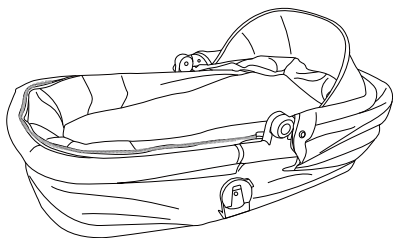

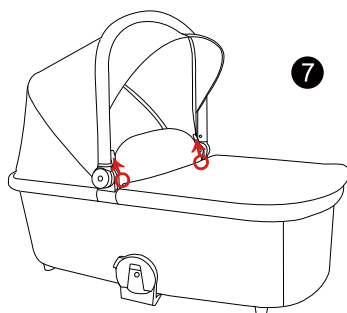
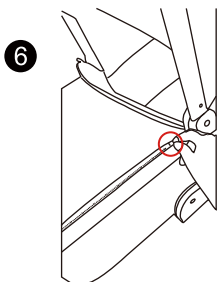

## Сборка люльки

РИС. 1: расстегните молнию на внутренней ткани

РИС. 2: потяните за маленький ремень с обеих сторон наружу до тех пор, пока каждый металлический штифт не зафиксируется надлежащим образом

РИС. 3: застегните молнию внутренней ткани

РИС. 4: поднимите капор вверх до щелчка

РИС. 5: капор складывается при нажатии кнопок с обеих сторон

РИС. 6 и 7: наденьте фартук на люльку, застегните молнию и пуговицы

## II. Инструкция по эксплуатации

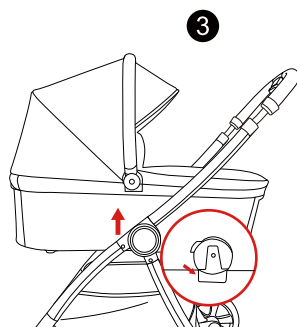
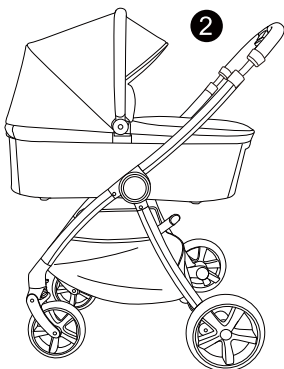
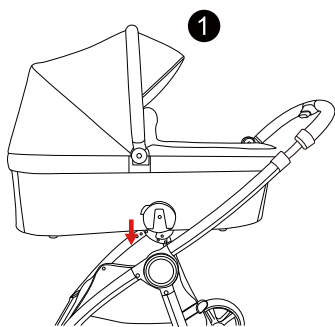

## Установка люльки на раму коляски

**Сборка** РИС. 1 и 2: вставьте адаптер в соединитель с обеих сторон. Нажимайте на люльку, пока не услышите щелчок

**Разборка** РИС. 3: Нажмите на кнопки разблокировки с обеих сторон и поднимайте люльку вверх, пока она не отсоединится от рамы

## ПРЕДУПРЕЖДЕНИЕ

**ПРЕДУПРЕЖДЕНИЕ!** Перед использованием убедитесь, что корпус коляски, сиденье или крепления автокресла зафиксированы надлежащим образом.

**ПРЕДУПРЕЖДЕНИЕ!** Изделие не предназначено для бега или катания на коньках.

**ВНИМАНИЕ!** Данное изделие подходит для детей, которые не могут сидеть самостоятельно.

**ВНИМАНИЕ!** Использовать только на твердой, ровной, плоской и сухой поверхности.

**ВНИМАНИЕ!** Никогда не оставляйте ребенка без присмотра. Не позволяйте ребенку играть с этим изделием.

**ВНИМАНИЕ!** Не используйте изделие, если какие-либо его части сломаны, разорваны или отсутствуют.

**ВНИМАНИЕ!** Во избежание удушья не используйте дополнительные подкладки.

**ВНИМАНИЕ!** Эта люлька подходит только для детской коляски VERSO.

**ВНИМАНИЕ!** Максимальный вес ребенка: 9 кг

**РУКОВОДЯЩИЙ СТАНДАРТ:** EN1466:2014/AC:2015

Hartan GmbH & Co. KG  
Mühlenweg 1  
96242 Sonnefeld  
Германия  
Тел. +49(0)9266-9690

**buggy1** by *Hartan*

CZ

# Návod k montáži a použití korby na přenášení pro dětský kočárek VERSO

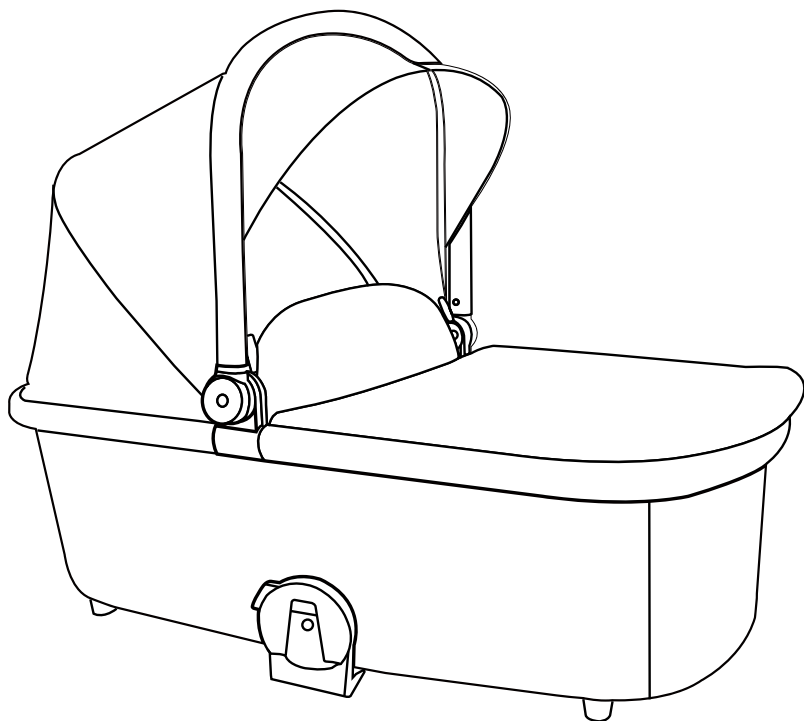

# I. Montáž

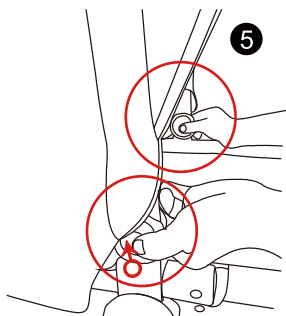
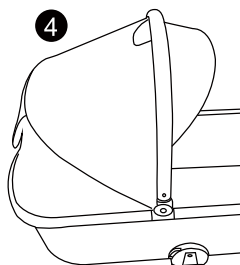
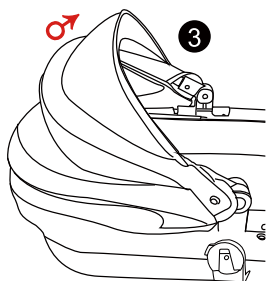
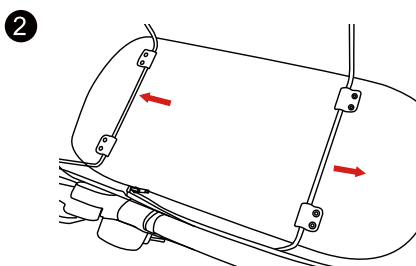
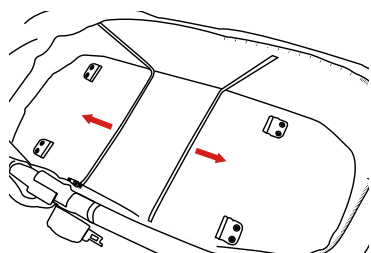
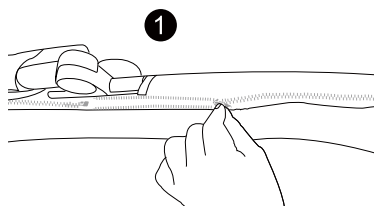
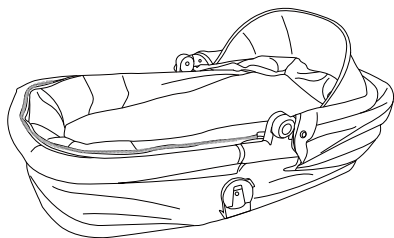

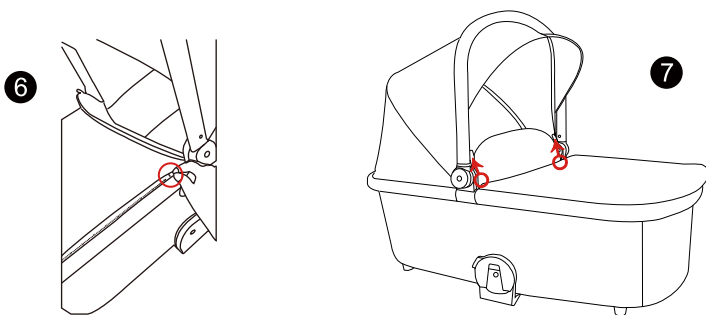

### Montáž korby na přenášení:

OBRÁZEK 1: Rozepněte zip na vnitřní části tkaniny

OBRÁZEK 2: Zatáhněte za malý pásek na obou stranách směrem ven, dokud nebude každý kovový kolík správně zajištěn.

OBRÁZEK 3: Vnitřní látku zapněte na zip.

OBRÁZEK 4: Vytáhněte stříšku nahoru, dokud neuslyšíte „cvaknutí“.

OBRÁZEK 5: Při stisknutí tlačítek na obou stranách se stříška složí.

OBRÁZEK 6 a 7: Nasadte ochranný potah na hlubokou vaničku, zavřete zip a zapněte knoflíky.

## II. Pokyny k použití

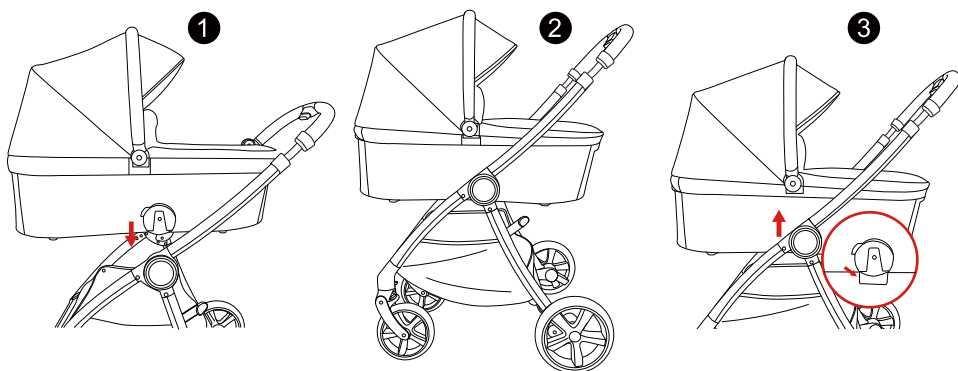

### Instalace korby na přenášení na podvozek kočárku:

**Montáž:** OBRÁZEK 1 a 2: Zasuňte adaptér do konektoru na obou stranách. Zatačte korbu na přenášení dolů, dokud neuslyšíte „cvaknutí“.

**Demontáž:** OBRÁZEK 3: Stiskněte uvolňovací tlačítka na obou stranách a vytáhněte korbu na přenášení nahoru, dokud se neoddělí od rámu.

## VÝSTRAHA

VÝSTRAHA! Před použitím zkontrolujte, zda je správně zapojeno tělo kočárku nebo jednotka autosedačky nebo upevňovací zařízení autosedačky.

VÝSTRAHA! Tento výrobek není vhodný pro běh ani bruslení.

POZOR! Tento výrobek je vhodný pro dítě, které nedokáže sedět samo.

POZOR! Používejte pouze na pevném, rovném, plochém a suchém povrchu.

POZOR! Nikdy nenechávejte dítě bez dozoru. Nedovolte dětem, aby si s výrobkem hrály.

POZOR! Výrobek nepoužívejte, pokud jsou některé součásti poškozené, roztržené nebo chybí.

POZOR! Nepřidávejte další polstrování, aby nedošlo k udušení.

POZOR! Tato hluboká korba na přenášení je vhodná pouze pro dětský kočárek VERSO.

POZOR! Maximální hmotnost dítěte: 9 kg

NORMA: EN1466:2014/AC:2015

Hartan GmbH & Co. KG

Mühlenweg 1

96242 Sonnefeld

Německo

Tel.: +49(0)9266-9690



**buggy1** by *Hartan*

PL

# Instrukcja montażu i użytkowania gondoli do wózka dziecięcego VERSO

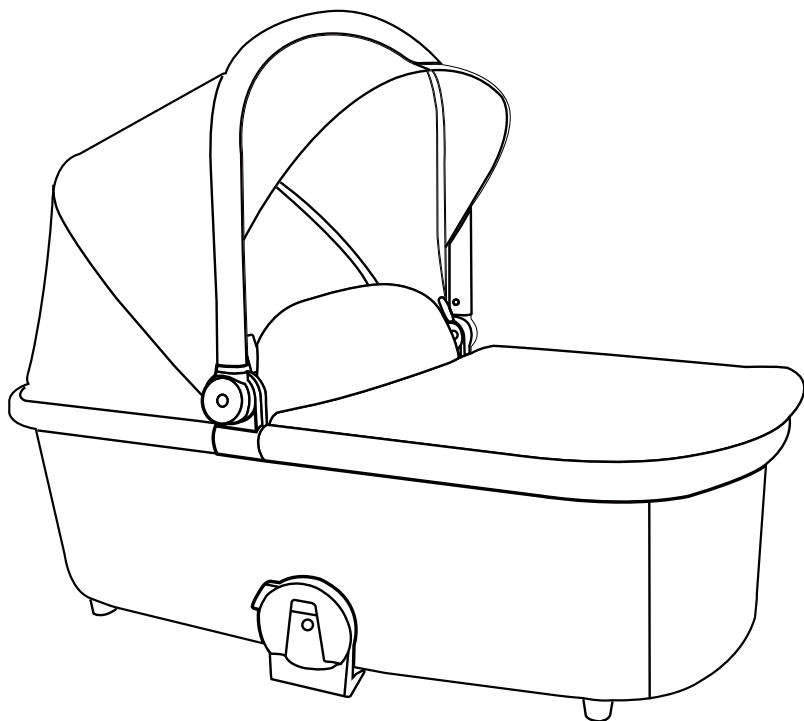

# I. Montaż

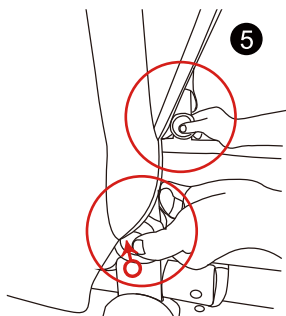
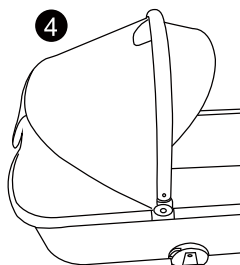
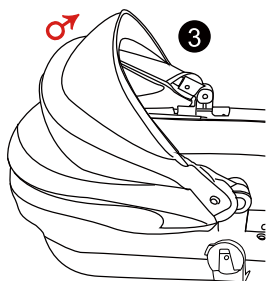
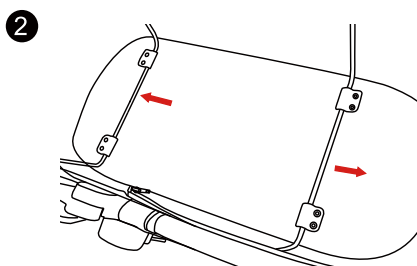
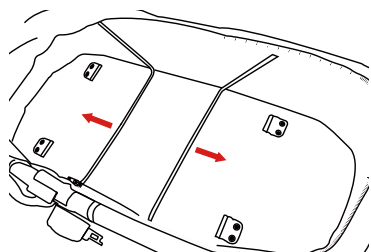
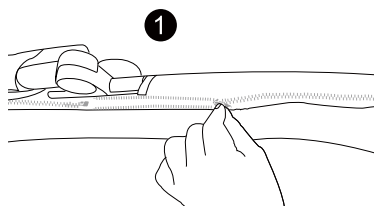
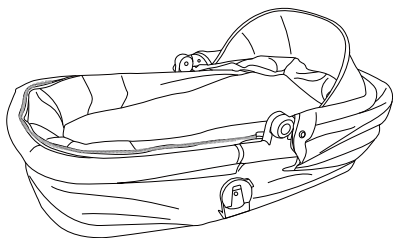

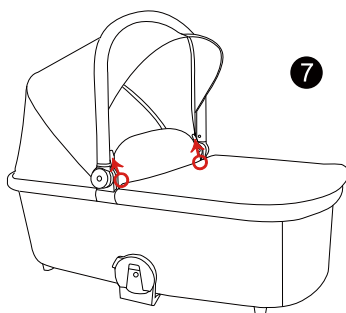
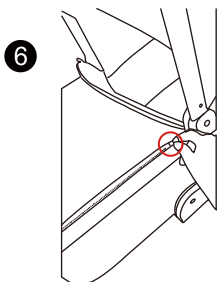

### Montaż gondoli:

RYSUNEK 1: Otwórz zamek błyskawiczny na tkaninie wewnętrznej

RYSUNEK 2: Pociągnąć mały pasek po obu stronach na zewnątrz, aż każdy metalowy sworzeń zostanie prawidłowo zablokowany

RYSUNEK 3: Zamknąć tkaninę wewnętrzną zamkiem błyskawicznym

RYSUNEK 4: Podnieść budkę do momentu usłyszenia kliknięcia

RYSUNEK 5: Budka składa się po naciśnięciu przycisków po obu stronach

RYSUNEK 6 i 7: Założyć osłonę przed wiatrem na gondolę, zamknąć zamek błyskawiczny i zapiąć guziki.

## II. Instrukcja użytkowania

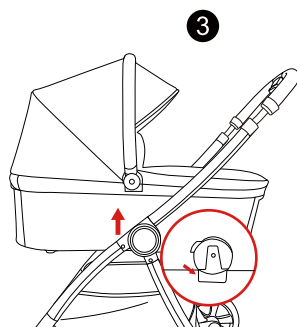
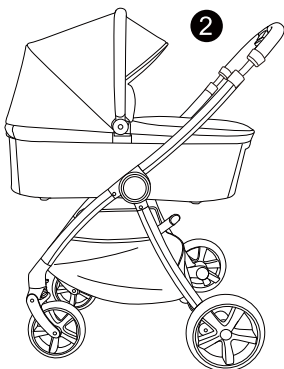
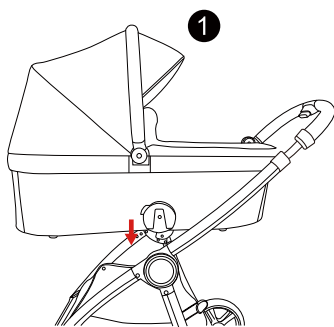

### Montaż gondoli na stelażu wózka:

**Montaż:** RYSUNEK 1 i 2: Włożyć adapter do złącza po obu stronach. Docisnąć gondolę do dołu do momentu usłyszenia kliknięcia

**Demontaż:** RYSUNEK 3: Nacisnąć przyciski zwalniające po obu stronach i pociągnąć gondolę do góry, aż zostanie odłączona od stelaża

## OSTRZEŻENIE

OSTRZEŻENIE! Przed użyciem należy sprawdzić, czy korpus wózka, siedzisko lub mocowania fotelika samochodowego są prawidłowo zablokowane.

OSTRZEŻENIE! Podczas używania produktu nie należy biegać ani jeździć na łyżwach.

UWAGA! Produkt jest odpowiedni dla dzieci, które nie potrafią samodzielnie siedzieć.

UWAGA! Stosować tylko na twardej, równej, płaskiej i suchej nawierzchni.

UWAGA! Nigdy nie zostawiać dziecka bez nadzoru. Nie pozwalać dziecku bawić się produktem.

UWAGA! Nie używać produktu, jeśli jakiegokolwiek części są uszkodzone, rozerwane lub brakuje ich.

UWAGA! Aby uniknąć uduszenia, nie należy dodawać dodatkowej wyściółki.

UWAGA! Ta gondola nadaje się wyłącznie do wózka dziecięcego VERSO.

UWAGA! Maksymalna masa dziecka: 9 kg

STANDARD WYKONAWCZY: EN1466:2014/AC:2015

Hartan GmbH & Co. KG  
Mühlenweg 1  
96242 Sonnefeld  
Niemcy  
Tel. +49(0)9266-9690

**buggy1** by *Hartan*

TR

## VERSO puset için Portbebe Montaj ve Kullanım Talimatları

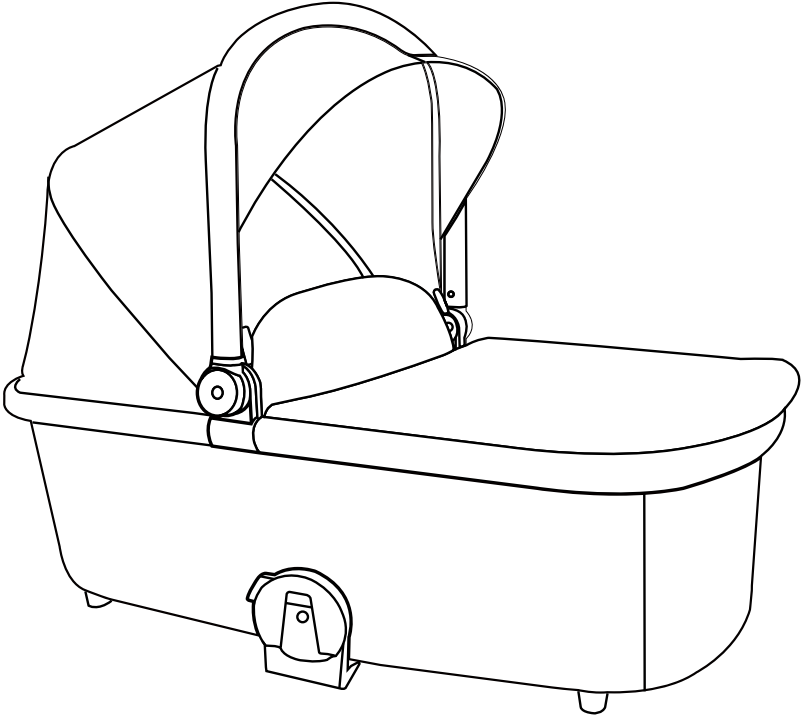

# I. Monte etme

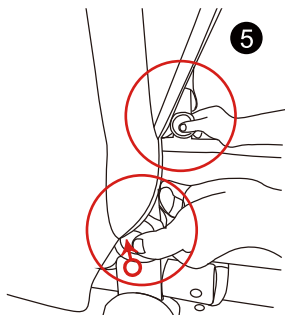
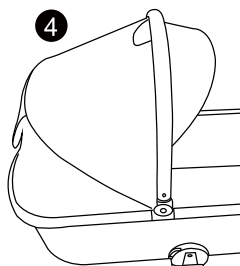
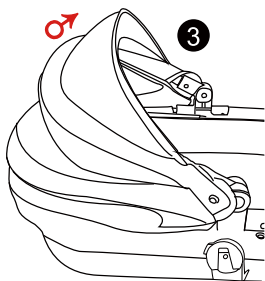
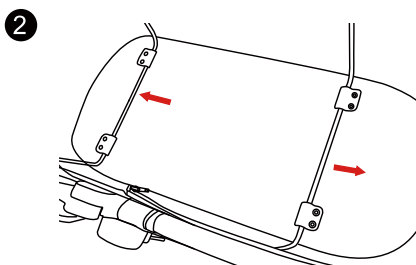
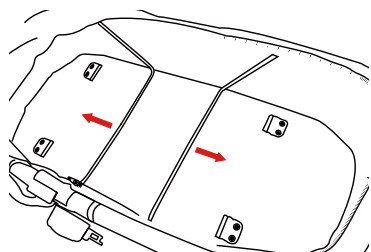
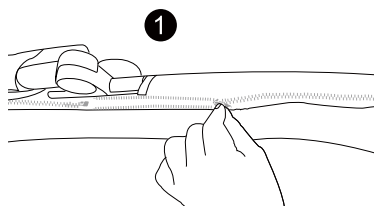
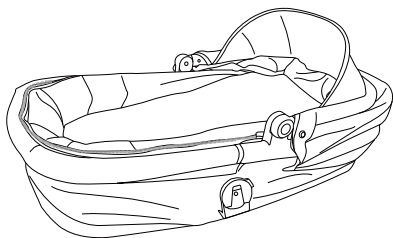

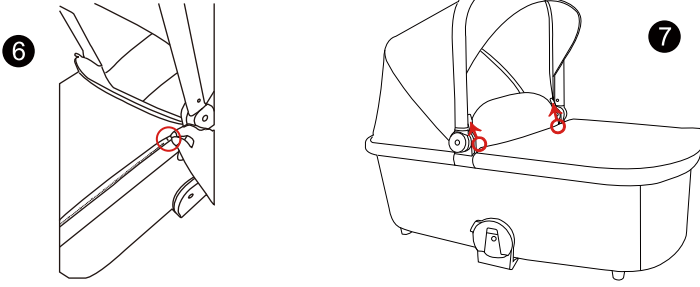

### Portbebenin takılması:

ŞEKİL 1: İç kumaştaki fermuarı açın

ŞEKİL 2: Her bir metal pim doğru şekilde kilitlenene kadar her iki taraftaki küçük kayışı dışarı doğru çekin

ŞEKİL 3: İç kumaşı fermuarla kapatın

ŞEKİL 4: "Klik" sesi duyana kadar tenteyi yukarı çekin

ŞEKİL 5: Her iki taraftaki düğmelere basıldığında tente katlanır

ŞEKİL 6 ve 7: Rüzgarlığı portbebeğe yerleştirin, fermuarı kapatın ve düğmeleri sabitleyin

## II. Kullanma Talimatları

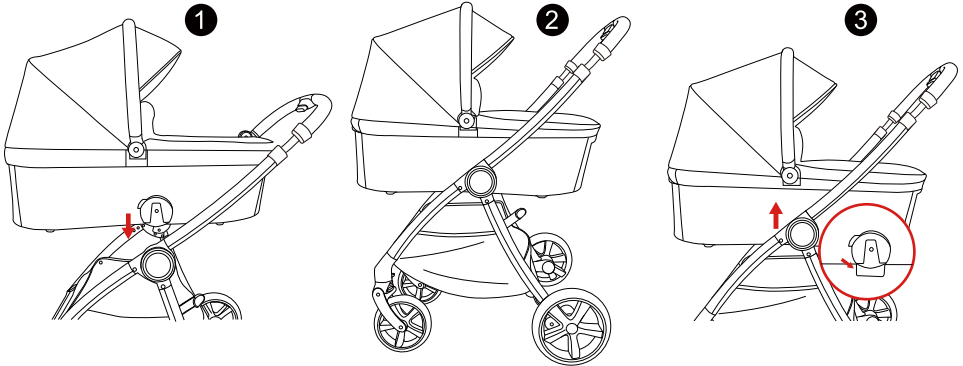

### Portbebenin puset gövdesine takılması:

**Takılması:** ŞEKİL 1 ve 2: Adaptörü her iki taraftan konektöre takın. "Klik" sesi duyana kadar portbebeyi aşağıya doğru bastırın

**Çıkarılması:** ŞEKİL 3: Her iki taraftaki kilit açma düğmelerine basın ve portbebe gövdeden ayrılana kadar portbebeyi yukarıya doğru çekin

## UYARI

UYARI! Kullanmadan önce çocuk arabası gövdesinin veya oturma ünitesinin ya da araba koltuğu bağlantı tertibatlarının doğru şekilde takılı olduğunu kontrol edin.

UYARI! Bu ürün koşu veya paten yapmak için uygun değildir.

DİKKAT! Bu ürün kendi başına oturamayan bebekler için uygundur.

DİKKAT! Sadece sağlam, düzgün, düz ve kuru yüzeylerde kullanın.

DİKKAT! Çocuğu asla gözetimsiz bırakmayın. Çocuğun bu ürünle oynamasına izin vermeyin.

DİKKAT! Herhangi bir parça kırık, yırtık veya eksikse ürünü kullanmayın.

DİKKAT! Boğulmayı önlemek için ekstra dolgu eklemeyin.

DİKKAT! Bu portbebe yalnızca VERSO puset için uygundur.

DİKKAT! Maksimum çocukluk ağırlığı: 9 kg

İDARİ STANDART: EN1466:2014/AC:2015

Hartan GmbH & Co. KG

Mühlenweg 1

96242 Sonnefeld

Almanya

Telefon +49(0)9266-9690



**buggy1** by *Hartan*

SK

# Návod na montáž a používanie pre prenosnú vaničku pre detský kočík VERSO

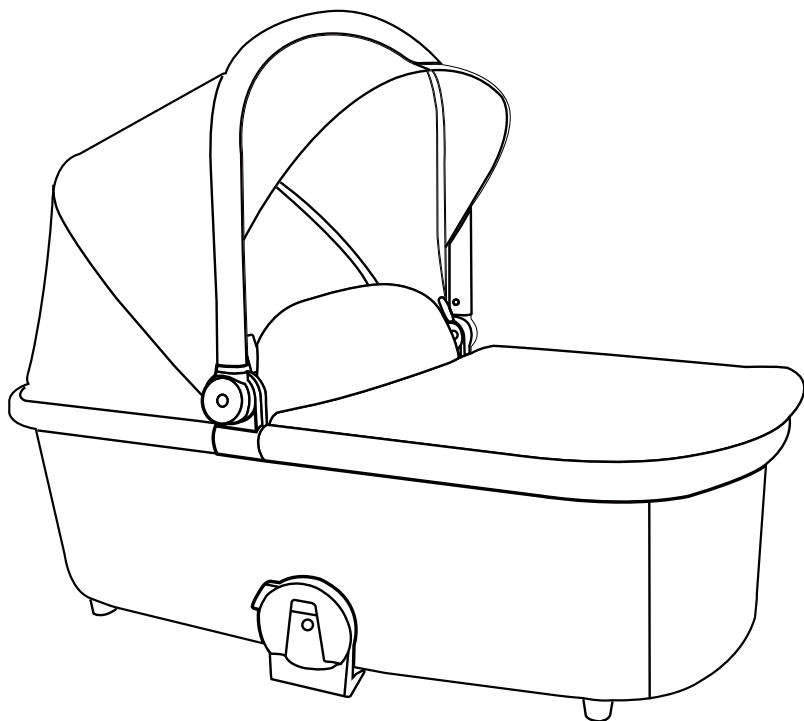

# I. Montáž

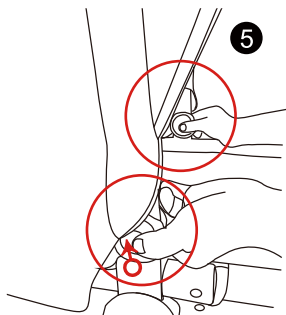
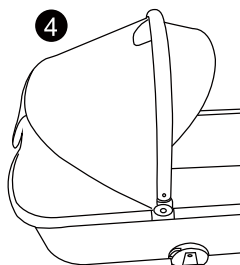
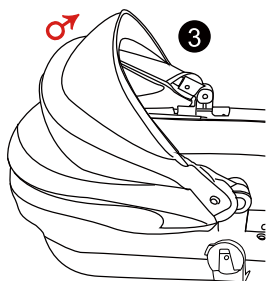
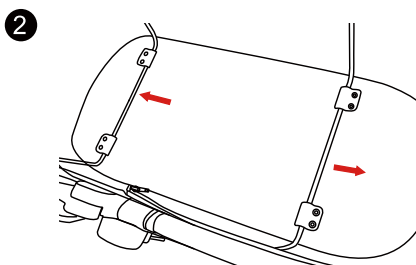
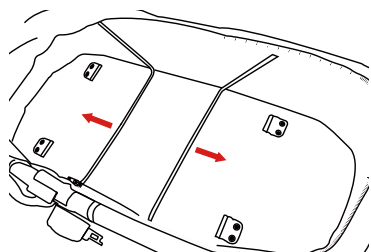
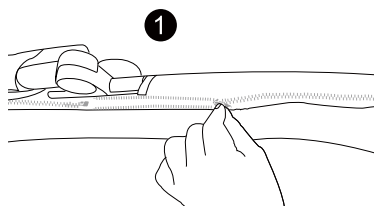
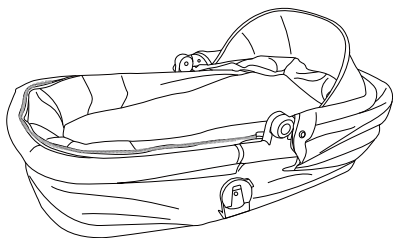

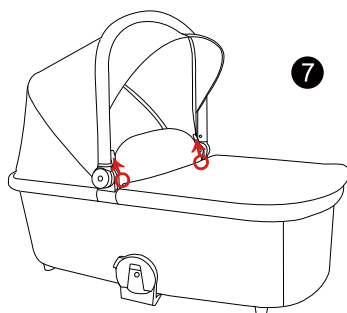
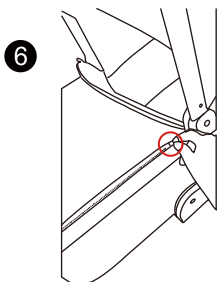

### Montáž prenosnej vaničky:

OBRÁZOK č. 1: Otvorte zips na vnútornej látke

OBRÁZOK č. 2: Potiahnite malý popruh na oboch stranách smerom von, kým sa správne nezaistia všetky kovové kolíky

OBRÁZOK č. 3: Zatvorte vnútornú látku zipsom

OBRÁZOK č. 4: Vytiahnite striešku nahor, kým nezačujete „kliknutie“

OBRÁZOK č. 5: Strieška sa sklopí stlačením tlačidiel na oboch stranách

OBRÁZKY č. 6 a 7: Nasadte ochrannú látku na prenosnú vaničku, zatvorte zips a upevnite gombíky.

## II. Návod na používanie

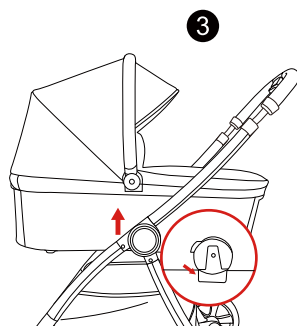
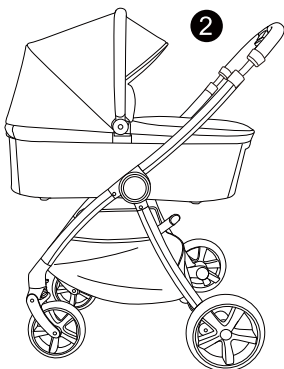
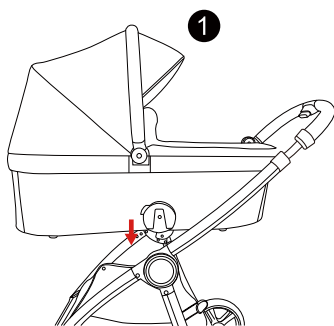

### Inštalácia vaničky na podvozok kočíka:

**Montáž:** OBRÁZKY č. 1 a 2: Zasuňte adaptér do konektora na oboch stranách. Zatlačte vaničku nadol, kým nezačujete „kliknutie“.

**Demontáž:** OBRÁZOK č. 3: Stlačte odistovacie tlačidlá na oboch stranách a ťahajte vaničku nahor, kým sa neuvoľní z podvozku.

## VAROVANIE

VAROVANIE! Pred použitím skontrolujte, či je telo kočíka, sedacia jednotka alebo upevňovacie zariadenia autosedačky správne zaistené.

VAROVANIE! Tento výrobok nie je vhodný na behanie ani korčuľovanie.

UPOZORNENIE! Tento výrobok je vhodný pre dieťa, ktoré nedokáže samo sedieť.

UPOZORNENIE! Používajte len na pevnom, rovnom, plochom a suchom povrchu.

UPOZORNENIE! Nikdy nenechávajte dieťa bez dozoru. Nedovoľte dieťaťu hrať sa s týmto výrobkom.

UPOZORNENIE! Výrobok nepoužívajte, ak sú nejaké diely zlomené, roztrhnuté alebo chýbajú.

UPOZORNENIE! Nepridávajte dodatočnú výplň na zabránenie uduseniu.

UPOZORNENIE! Táto prenosná vanička je vhodná len pre kočík VERSO.

UPOZORNENIE! Maximálna hmotnosť dieťaťa: 9 kg

VYKONÁVACIA NORMA: EN1466:2014/AC:2015

Hartan GmbH & Co. KG

Mühlenweg 1

96242 Sonnefeld

Nemecko

Tel. +49(0)9266-9690

**Buggy1** by *Hartan*

UKR

# Інструкції зі збирання та використання дитячої коляски VERSO

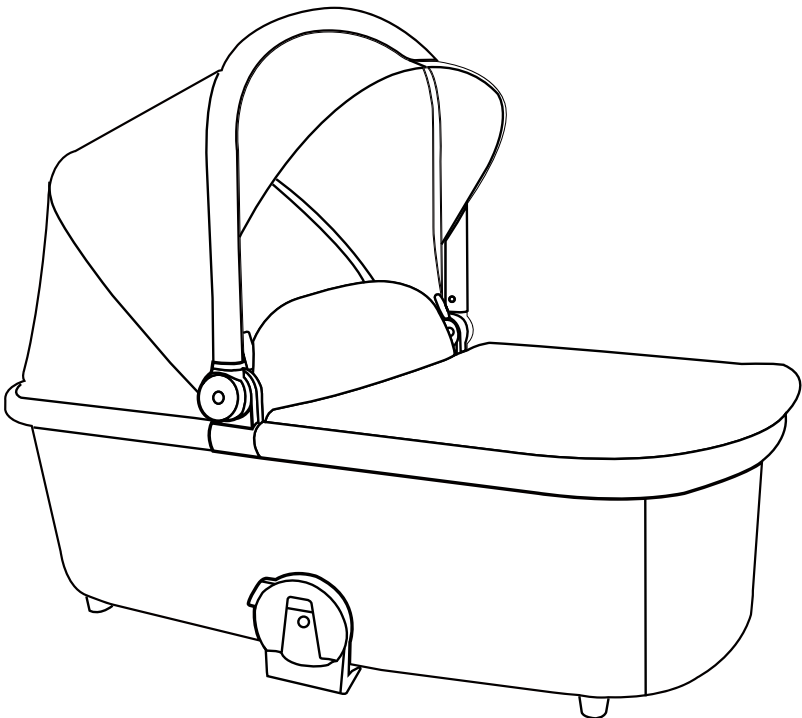

# I. Встановлення

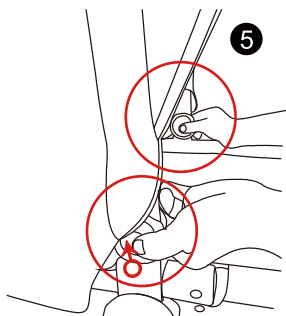
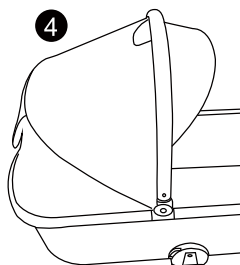
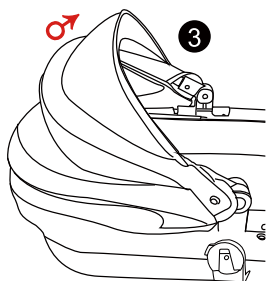
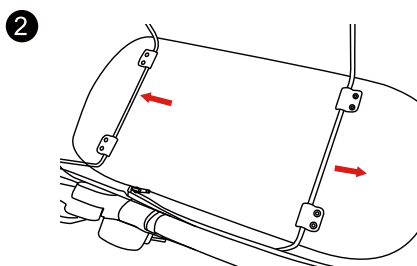
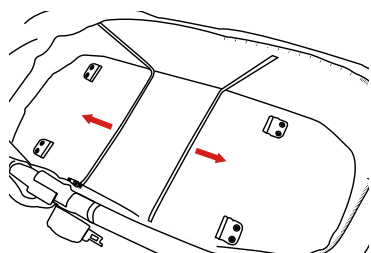
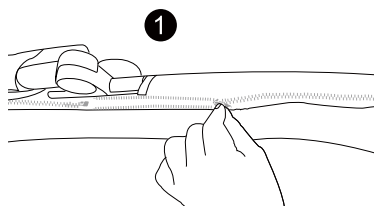
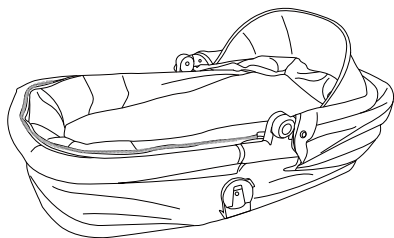

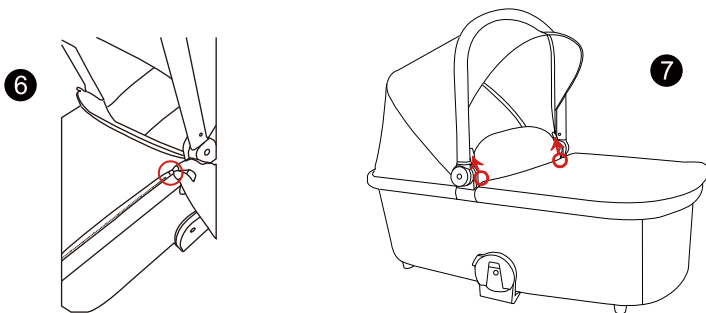

### Складання переносної люльки:

ЗОБРАЖЕННЯ 1: Відкрийте застібку-блискавку на внутрішній тканині

ЗОБРАЖЕННЯ 2: Потягніть малий ремінь з обох боків назовні, поки кожен металевий штифт не зафіксується належним чином

ЗОБРАЖЕННЯ 3: Застібніть внутрішню тканину на застібку-блискавку

ЗОБРАЖЕННЯ 4: Підніміть навіс, поки не почуєте клацання

ЗОБРАЖЕННЯ 5: При натисканні кнопок з обох боків навіс складається

ЗОБРАЖЕННЯ 6 І 7: Одягніть фартух на переносну люльку, закрийте застібку-блискавку та застібніть кнопки

## II. Інструкція з використання

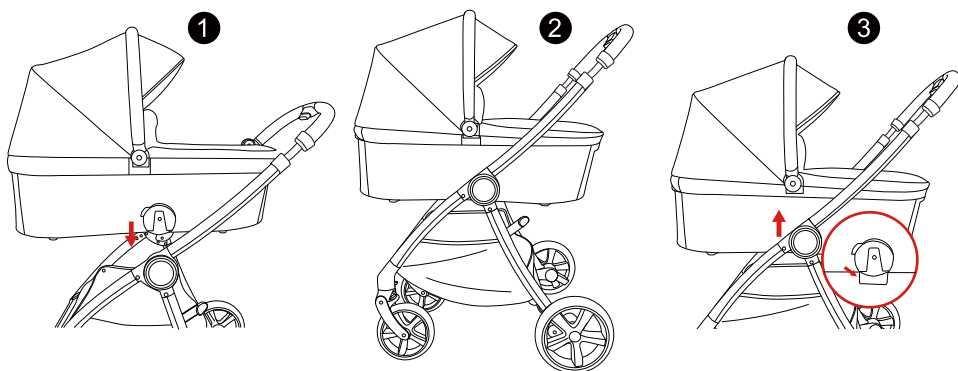

### Встановлення переносної люльки на шасі візка:

**Встановлення:** ЗОБРАЖЕННЯ 1 І 2: Вставте адаптер у роз'єм з обох боків. Притискайте переносну люльку донизу, поки не почуєте клацання

**Розбирання:** ЗОБРАЖЕННЯ 3: Натисніть кнопки розблокування з обох боків і потягніть переносну люльку вгору, поки вона не від'єднається від шасі

## ПОПЕРЕДЖЕННЯ

ПОПЕРЕДЖЕННЯ! Перед використанням переконайтеся, що корпус візка, сидіння або кріплення автокрісла правильно зафіксовані.

ПОПЕРЕДЖЕННЯ! Цей виріб не призначений для бігу або катання на ковзанах.

ПОПЕРЕДЖЕННЯ! Цей виріб підходить для дитини, яка не може сидіти самостійно.

ПОПЕРЕДЖЕННЯ! Використовуйте тільки на міцних, рівних, плоских і сухих поверхнях.

ПОПЕРЕДЖЕННЯ! Ніколи не залишайте дитину без нагляду. Не дозволяйте дитині гратися з цим виробом.

ПОПЕРЕДЖЕННЯ! Не використовуйте виріб, якщо будь-які його частини зламані, розірвані або відсутні.

ПОПЕРЕДЖЕННЯ! Не додавайте додаткову підкладку, щоб уникнути удушання.

ПОПЕРЕДЖЕННЯ! Ця переносна люлька підходить тільки для дитячого візка VERSO.

ПОПЕРЕДЖЕННЯ! Максимальна вага дитини: 9 кг  
ВИКОНАВЧИЙ СТАНДАРТ: EN1466:2014/AC:2015

Hartan GmbH & Co. KG  
Mühlenweg 1  
96242 Sonnefeld  
Deutschland  
Телефон +49(0)9266-9690