

NYKO®

CHARGE BLOCK PRO™

Pro Controller Charging Solution
for/pour/para/fürfer/voor/para/のため SWITCH



USER MANUAL

Item# 87218

Nyko and Charge Block Pro are trademarks of Nyko Technologies, Inc. Nintendo and Nintendo Switch™ are either registered trademarks or trademarks of Nintendo Corporation in the United States and/or other countries. This is a Nyko product and is not endorsed, manufactured or distributed by Nintendo Corporation. ©2017 Nyko Technologies, Inc. All Rights Reserved.

www.nyko.com

Visit us online:
Besuchen Sie uns in:
Visitarnos este en línea:
Visitez-nous sur Internet:
Besök oss online:
Vistite-Nos online em:
Visitare online em:
Besök oss online:
Vistite-Nos online em:
Visitare online em:

IN-HOUSE CUSTOMER SUPPORT
Email: customersupport@nyko.com
Phone: +1-888-400-6956

NYKO®

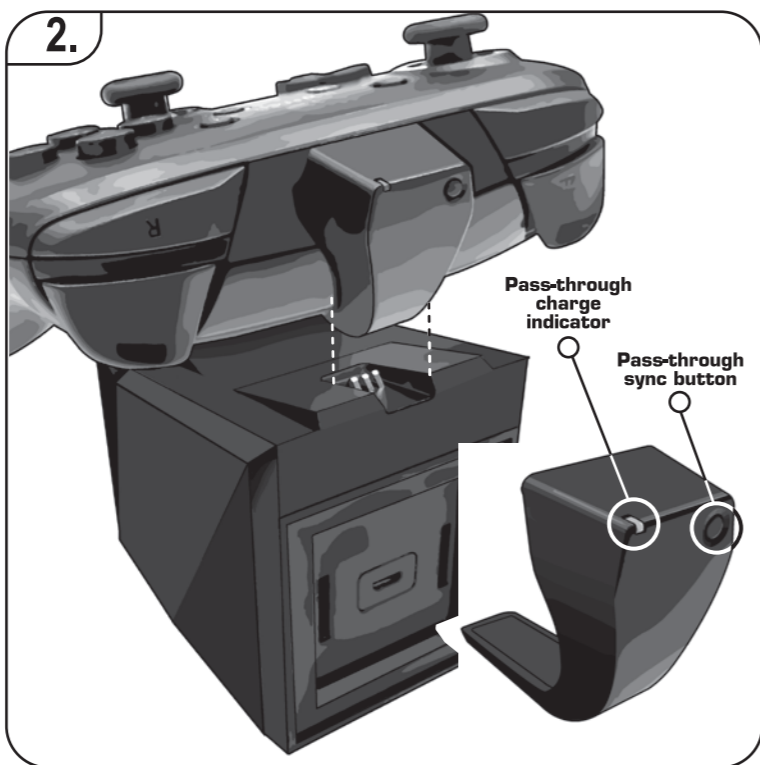

ENGLISH

87218 CHARGE BLOCK PRO™

What's in the Box

- (1) Charge Block
- (1) Charge Block Front Cover
- (1) Charging Dongle
- (1) USB Charge Cable
- (1) AC Adapter
- (1) User Manual

Getting Started

To familiarize yourself with the entire installation and usage process, please refer to our official YouTube channel for a demonstration video.

<https://www.youtube.com/user/nykotechnologies>

Install Charging Dongle:

- On the top of the Switch™ Pro Controller, locate the Type-C™ port.
- Carefully attach the dongle connector into the Type-C port. The three copper contacts should be on the back of the controller (Fig. 1)

To set up via AC adapter:

- Connect the micro-USB end of the cable into micro-USB port located on the back of the Charge Block.
- Connect the standard USB end into the provided AC adapter.
- Carefully insert the AC adapter into a wall outlet.
- Note:** When connecting more than 2 Charge Blocks at a time (maximum 4), we recommend using a USB 3.0 port. The included AC adapter can only power up to two Charge Blocks simultaneously.

To set up via dock:

- Connect the micro-USB connector of the included cable into the micro-USB port located on the back of Charge Block.
- Connect the standard USB connector into one of the USB ports on the side of the dock, or use the USB port located on the back.
- Note:** You can also plug the Charge Block(s) into any powered USB port. USB 3.0 port is recommended, or the USB ports on your other video game consoles.

Using Charge Blocks

To charge your controller via Charge Block:

- Confirm Charge Block is properly connected to the wall outlet or console.
- With the Charging Dongle already installed in your controller, place your controller on Charge Block aligning the controller and dongle with the base. (Fig.2)
- The charging dongle redirects the orange charging indication LED built into the controller to the front of the dongle.
- When the controller is fully charged, the LED will turn off.
- If you have multiple charge blocks connected, the Charge Block currently holding a controller(s) will illuminate the corresponding LEDs.
- When you are ready to play, simply remove the controller from Charge Block.
- After gameplay, return your controller to Charge Block to recharge.
- Note:** The controller charges at the same speed as charging with the included Type-C cable that came with the controller. Charging will take approximately 6 hours if the controller was completely drained.

To attach one Charge Block to an additional Charge Block (not included):

- Remove the Charge Block front cover
- Align the Charge Block behind the other Charge Block you wish to connect into.
- Insert the connector into the port until the blocks click into place, indicating they are securely attached.
- To separate blocks, hold each block firmly and gently pull apart.
- Replace Charge Block front cover.

Troubleshooting:

- Q1:** Four Charge Blocks are connected but controllers are not charging.
A1: Make sure only (2) Charge Blocks are connected if using the included AC adapter; (3-4) if connecting to a USB 3.0 port. Make sure the Charge Blocks are pressed together all the way.
- Q2:** Do I need to remove the controller when it is finished charging?
A2: No, the Charge Block will stop charging once the controller is finished charging.

Care and maintenance

- Please review the following guidelines to ensure optimal performance from the Charge Block Pro™.
- Never force the controller into the charge ports.
 - Keep the charge ports free of dirt, debris and metal objects such as coins.
 - Keep the Charge Block free of dust or other debris.
 - Do not expose the Charge Block to extreme conditions, including direct sunlight or excessive heat or humidity.
 - Keep your Charge Block away from liquids.
 - If cleaning is necessary, use a dry cloth to clean the affected area. Never use chemicals.

Technical Support

We appreciate your support of Nyko products, and endeavor to guarantee your satisfaction with this purchase. If you are experiencing difficulties, please contact us:

Online: www.nyko.com
Email: customersupport@nyko.com
Phone: +1-888-400-6956

Nyko Product Limited Warranty

This Nyko product is warranted to the original purchaser for the product's normal intended use for a period of ninety (90) days from the date of purchase. If a defect covered under this warranty occurs, Nyko will replace or repair the product or its defective parts, at Nyko's option, at no charge. This warranty does not apply to defects resulting from misuse or modification of the product. The product should be returned with proof of purchase, a brief statement of the claimed defect, and the purchaser's contact information, to: Nyko Technologies, Inc., 1990 Westwood Blvd., Suite 350, Los Angeles, CA 90025, with freight charges prepaid. Please allow 3-4 weeks for processing.

FRAANÇAIS

87218 CHARGE BLOCK PRO™

Ce que la boîte contient

- (1) bloc de recharge
- (1) couvercle avant de bloc de recharge
- (1) Dongle de recharge
- (1) Câble de recharge USB
- (1) Adaptateur c.a.
- (1) Manuel de l'utilisateur

Pour commencer

Afin de vous familiariser avec le processus complet de l'installation et de l'utilisation, veuillez vous reporter à notre chaîne YouTube officielle pour visionner une vidéo de démonstration.

<https://www.youtube.com/user/nykotechnologies>

Installez le dongle de recharge:

- Sur le dessus de la manette SwitchMC Pro, repérez le port Type-CMD.
- Raccordez soigneusement le connecteur du dongle dans le port Type-C. Les trois (3) contacts en cuivre doivent se trouver sur l'arrière de la manette (Fig. 1)

Pour installation via l'adaptateur c.a.:

- Connectez l'extrémité Micro-USB du câble dans le port Micro-USB qui se trouve à l'arrière du bloc de recharge.
- Connectez l'extrémité USB standard dans l'adaptateur c.a. fourni.
- Insérez soigneusement l'adaptateur c.a. dans une prise murale.
- Remarque:** Lorsque vous connectez plus que deux (2) blocs de recharge en même temps (le maximum étant de quatre), nous recommandons d'effectuer l'installation via le socle de commutation (voir ci-dessous). L'adaptateur c.a. inclus peut alimenter un maximum de deux (2) blocs de recharge simultanément.

Pour installation via le socle:

- Connectez le connecteur Micro-USB du câble inclus dans le port Micro-USB qui se trouve à l'arrière du bloc de recharge.
- Connectez le connecteur USB standard dans l'un des ports USB sur le côté du socle, ou utilisez le port USB qui se trouve à l'arrière.
- Remarque:** Vous pouvez également brancher le ou les blocs de recharge dans tout port USB sous tension. Le port USB 3.0 est recommandé à cette fin, mais vous pouvez utiliser aussi les ports USB sur vos autres consoles de jeu vidéo.

Utilisation des blocs de recharge

Pour charger votre manette via le bloc de recharge:

- Confirmez que le bloc de recharge est adéquatement connecté à la prise murale ou à la console.
- Le dongle de recharge étant déjà installé dans votre manette, placez la manette sur le bloc de recharge en alignant celle-ci et le dongle avec la base. (Fig.2)
- Le dongle de recharge redirige la DEL indicatrice de charge de couleur orange incorporée à la manette, à l'avant du dongle.
- Lorsque la manette est complètement rechargée, la DEL s'éteint.
- Si vous avez des blocs de recharge multiples connectés, le bloc de recharge qui actuellement porte une ou des manettes illuminera les DEL correspondantes.
- Lorsque vous êtes prêt à jouer, vous n'avez qu'à enlever la manette du bloc de recharge.
- Après le jeu, retournez votre manette au bloc de recharge pour la recharger.
- Remarque:** La manette se recharge à la même vitesse que la recharge avec le câble Type-C qui est inclus avec la manette. La recharge prendra environ 6 heures si la manette était complètement à plat.

Pour raccorder un (1) bloc de recharge à un bloc de recharge supplémentaire (non inclus):

- Enlevez le couvercle avant du bloc de recharge.
- Alignez le bloc de recharge derrière les autres blocs auxquels vous souhaitez vous connecter.
- Insérez le connecteur dans le port jusqu'à ce que les blocs se mettent en place avec un clic, indiquant qu'ils sont fermement fixés.
- Pour séparer les blocs, tenez chacun de ceux-ci fermement, puis détachez-les délicatement l'un de l'autre.
- Remettez en place le couvercle avant du bloc de recharge.

Dépannage:

- Q1:** Quatre (4) blocs de recharge sont connectés, mais les manettes ne se rechargent pas.
R1: Assurez-vous que seulement deux (2) blocs de recharge sont connectés si vous utilisez l'adaptateur c.a. inclus; (3-4) s'il y a connexion à un port USB 3.0. Assurez-vous que les blocs de recharge sont accouplés bien à fond.
- Q2:** Est-ce que je dois enlever la manette lorsque sa recharge est terminée?
R2: Non, le bloc de recharge arrêtera sa charge lorsque la manette sera rechargée complètement.

Soins et entretien

- Veuillez lire les lignes directrices suivantes afin d'assurer la performance optimale du bloc de recharge ProMC.
- N'insérez jamais la manette de force dans les ports du chargeur.
 - Maintenez les ports du chargeur exempts de saleté, de débris et d'objets métalliques tels que des pièces de monnaie.
 - Maintenez le bloc de recharge exempt de poussière et d'autres débris.
 - N'exposez pas le bloc de recharge à des conditions environnementales extrêmes, y compris l'ensoleillement direct ou la chaleur ou l'humidité excessive.
 - Gardez votre bloc de recharge éloigné de tous liquides.
 - Si un nettoyage s'impose, frottez à l'aide d'un chiffon sec la zone à nettoyer. N'utilisez jamais de produits chimiques.

Support Technique

Nous vous remercions de votre confiance, et nous tenons à vous garantir satisfaction avec votre achat. Si vous avez des problèmes difficiles à résoudre, veuillez nous contacter:

Internet: www.nyko.com
Email: customersupport@nyko.com
Tel: +1-888-400-6956

Garantie Limitée des Produits Nyko

Nyko garantit ce produit à l'acheteur d'origine pendant une période de quatre-vingt dix jours (90) à compter de la date d'achat, pourvu qu'il soit utilisé selon l'emploi prévu dans des conditions d'utilisation normales. Si un défaut non couvert au titre de la garantie survient, Nyko se réserve le droit de remplacer ou réparer le produit ou les pièces défectueuses à ses frais. Cette garantie ne couvre pas les défauts découlant d'un emploi inadéquat ou de modifications de ce produit. Le produit devra être retourné accompagné du reçu daté d'achat, d'une brève déclaration du défaut et des coordonnées de l'acheteur pour le renvoi à: Nyko Technologies, Inc., 1990 Westwood Blvd., 3rd floor, Los Angeles, CA 90025, port préaffranchi. Les demandes seront traitées en 3 à 4 semaines.

ESPAÑOL

87218 CHARGE BLOCK PRO™

Contenido de la caja

- (1) Bloque de carga
- (1) Tapa frontal del bloque de carga
- (1) Dongle de carga
- (1) Cable USB de carga
- (1) Adaptador de CA
- (1) Manual del usuario

Cómo empezar

Para familiarizarse con todo el proceso de instalación y uso, consulte nuestro canal oficial en YouTube para ver un video demostrativo.

<https://www.youtube.com/user/nykotechnologies>

Para instalar el dongle de carga:

- En la parte superior del controlador Switch™ Pro, ubique el puerto Type-C™.
- Ajuste cuidadosamente el conector del dongle en el puerto Type-C. Los tres contactos de cobre deben estar en la parte posterior del controlador (Fig. 1)

Para configurar a través del adaptador de CA:

- Conecte el extremo micro-USB del cable en el puerto micro-USB ubicado en la parte posterior del bloque de carga.
- Conecte el extremo USB estándar en el adaptador de CA provisto.
- Inserte cuidadosamente el adaptador de CA en el enchufe de pared.
- Nota:** Cuando conecte más de 2 bloques de carga al mismo tiempo (máximo 4), recomendamos configurar a través del puerto interruptor (consulte más abajo). El adaptador de CA incluido solo puede alimentar hasta dos bloques de carga simultáneamente.

Para configurar a través del puerto:

- Conecte el conector micro-USB del cable incluido en el puerto micro-USB ubicado en la parte posterior del bloque de carga.
- Conecte el conector USB estándar en uno de los puertos USB en el lateral del puerto o utilice el puerto USB ubicado en la parte de atrás.
- Nota:** También puede conectar el bloque de carga en cualquier puerto USB activo. Se recomienda el puerto USB 3.0, o los puertos USB de sus otras consolas de videojuegos.

Cómo usar los bloques de carga

Para cargar su controlador mediante el bloque de carga:

- Confirme que el bloque de carga esté correctamente conectado al enchufe de pared o a la consola.
- Con el dongle de carga ya instalado en el controlador, coloque el controlador en el bloque de carga, alineando el controlador y el dongle con la base. (Fig. 2)
- El dongle de carga redirige la luz LED indicadora de carga color anaranjada integrada en el controlador a la parte frontal del dongle.
- Cuando el controlador esté completamente cargado, la luz LED se apagará.
- Si tiene múltiples bloques de carga conectados, el bloque de carga que contiene actualmente el controlador iluminará las luces LED correspondientes.
- Cuando esté listo para jugar, simplemente retire el controlador del bloque de carga.
- Después de jugar, vuelva a conectar el controlador al bloque de carga para recargarlo.
- Nota:** El controlador se carga a la misma velocidad que con el cable Type-C incluido que se suministró con el controlador. La carga tomará aproximadamente 6 horas si el controlador estaba completamente descargado.

Para conectar un bloque de carga a un bloque de carga adicional (no incluido):

- Retire la tapa frontal del bloque de carga
- Alinee el bloque de carga detrás de otro bloque de carga que desee conectar.
- Inserte el conector en el puerto hasta que el bloque haga clic en el lugar, lo que indica que está fijado correctamente.
- Para separar los bloques, sostenga cada bloque con firmeza y separe suavemente.
- Vuelva a colocar la tapa frontal del bloque de carga.

Resolución de problemas:

- P1:** Hay conectados cuatro bloques de carga, pero los controladores no se cargan.
R1: Asegúrese de que solo (2) bloques de carga estén conectados si utiliza el adaptador de CA incluido; (3-4) si los conectará a un puerto USB 3.0. Asegúrese de que los bloques de carga estén presionados juntos completamente.
- P2:** ¿Debo desconectar el controlador cuando se haya terminado de cargar?
R2: No, el bloque de carga detendrá la carga una vez que el controlador finalice la carga.

Cuidado y mantenimiento

- Revise las siguientes pautas para garantizar un rendimiento óptimo del bloque de carga Pro™.
- Nunca fuerce el controlador en los puertos de carga.
 - Mantenga los puertos de carga limpios, sin suciedad, residuos ni objetos metálicos, tales como monedas.
 - Mantenga el bloque de carga sin suciedad u otros residuos.
 - No exponga el bloque de carga a condiciones extremas, incluidos la luz del sol directa o un calor o una humedad excesivos.
 - Mantenga el bloque de carga alejado de los líquidos.
 - Si es necesario limpiarlo, use un paño seco para limpiar el área afectada. Nunca utilice productos químicos.

Asistencia Técnica

Agradecemos su compra de productos Nyko. Nos esforzamos para garantizar su satisfacción con dicha compra. Si experimenta dificultades no dude en comunicarse con nosotros.

Web: www.nyko.com
Correo electrónico: customersupport@nyko.com
Teléfono: +1-888-400-6956

Garantía Limitada de Nyko

La garantía de este producto de Nyko se extiende al comprador original, por el uso normal para el cual fue creado, por un periodo de noventa (90) días a partir de la fecha de compra. Si se produjera un defecto cubierto por la presente garantía, Nyko, a su entera discreción, reemplazará o reparará el producto o sus piezas defectuosas, sin cargo alguno para dicho comprador. La presente garantía no cubre defectos que surjan del uso indebido o de la modificación de este producto. El producto deberá ser devuelto junto con el recibo de compra, una breve descripción escrita del defecto reclamado y la información de contacto del comprador a: Nyko Technologies, Inc., 1990 Westwood Blvd., 3rd Floor, Los Angeles, CA 90025, con cargos de envío prepagados. Favor de aguardar entre 3 y 4 semanas para el procesamiento de dicha devolución.

DEUTSCH 87218 CHARGE BLOCK PRO™

Lieferumfang
<div> <ul style="list-style-type: none">(1) Charge Block (1) Frontabdeckung für Charge Block (1) Lade-Dongle (1) USB-Ladekabel (1) Netzteil (1) Benutzerhandbuch </div>

Kurzanleitung

Um sich mit dem gesamten Installationsvorgang vertraut zu machen, sehen Sie sich bitte auf unserem offiziellen YouTube-Kanal ein Demonstrationsvideo an.

https://www.youtube.com/user/nykotechnologies

Installation des Lade-Dongles:

- Suchen Sie auf der Oberseite des Switch™ Controllers die USB Type-C™ Buchse.
- Setzen Sie den Donglestecker behutsam in die Type-C™ Buchse ein. Die drei Kupferkontakte sollten sich nun auf der Rückseite des Controllers befinden (Abb. 1)

Anschluss des Netzteils:

- Stecken Sie den Micro-USB-Stecker des Kabels in die Micro-USB-Buchse auf der Rückseite des Charge Blocks.
- Verbinden Sie den Standard-USB-Stecker und das mitgelieferte Netzteil.
- Schließen Sie den Netzstecker vorsichtig an eine Steckdose an.
- Hinweis:** Bei Anschluss von mehr als 2 Charge Blocks gleichzeitig (maximal 4), empfehlen wir die Einrichtung über das Switch Dock (siehe unten). Das mitgelieferte Netzteil kann bis zu 2 Charge Blocks gleichzeitig versorgen.

Einrichtung über das Dock:

- Stecken Sie den Micro-USB-Stecker des beiliegenden Kabels in die Micro-USB-Buchse auf der Rückseite des Charge Blocks.
- Verbinden Sie den Standard-USB-Stecker mit einer der USB-Buchsen an der Seite des Docks, ersatzweise nutzen Sie die USB-Buchse auf der Rückseite.
- Hinweis:** Sie können den/die Charge Block(s) an jede USB-Buchse unter Spannung anschließen. Es empfiehlt sich ein USB-3.0-Anschluss oder die USB-Anschlüsse an Ihren anderen Videospielkonsolen.

Verwendung der Charge Blocks

Um Ihren Controller mit dem Charge Block aufzuladen:

- Stellen Sie die korrekte Verbindung des Charge Blocks mit der Steckdose oder Konsole sicher.
- Ist der Lade-Dongle bereits installiert, setzen Sie Ihren Controller auf den Charge Block und richten ihn und den Dongle mit der Geräteauflage aus. (Abb. 2)
- Der Lade-Dongle leitet die Anzeige der im Controller eingebauten orangen Lade-LED auf die Vorderseite des Dongles um.
- Ist der Controller vollständig geladen, erlischt die LED.
- Haben Sie mehrere Charge Blocks angeschlossen, so leuchten die entsprechenden LED des Charge Blocks, der momentan mit dem/den Controller(n) verbunden ist.
- Wenn Sie spielen möchten, nehmen Sie einfach den Controller vom Charge Block.
- Zum Aufladen nach Spielende setzen Sie Ihren Controller wieder auf den Charge Block.
- Hinweis:** Der Controller wird mit der gleichen Geschwindigkeit geladen, wie das bei Verwendung des dem Controller beiliegenden Kabels vom Type-C™-der Fall ist. Der Ladevorgang dauert ungefähr 6 Stunden, wenn der Controller vollständig entladen war.

Anschluss eines Charge Blocks an einen zusätzlichen Charge Block (nicht im Lieferumfang):

- Entfernen Sie die vordere Abdeckung des Charge Blocks
- Stellen Sie den Charge Block hinter den anderen Charge Block, den Sie anschließen möchten.
- Verbinden Sie Steckkontakt und Buchse, bis ein klickendes Geräusch anzeigt, dass die Geräte sicher verbunden sind.
- Um die Blöcke zu trennen, halten Sie jeden Block fest und ziehen Sie die Blöcke behutsam auseinander.
- Setzen Sie die vordere Abdeckung des Charge Blocks wieder auf.

Fehlerbehebung:

F1: Vier Charge Blocks sind miteinander verbunden, aber die Controller werden nicht geladen.
A1: Stellen Sie sicher, dass bei Verwendung des mitgelieferten Netzteils nur (2) Charge Blocks angeschlossen sind; (3-4) bei Anschluss an eine USB-3.0-Buchse. Stellen Sie sicher, dass die Charge Blocks korrekt verbunden sind (eingesteckt).
F2: Muss ich den Controller entfernen, wenn er fertig aufgeladen ist?
A2: Nein, der Charge Block stoppt den Ladevorgang, sobald der Controller vollständig geladen ist.

Pflege und wartung

Bitte lesen Sie die folgenden Hinweise, um eine optimale Leistung des Charge Block Pro™ zu gewährleisten.

- Setzen Sie den Controller nie mit Gewalt auf die Ladeanschlüsse.
- Halten Sie die Ladeanschlüsse frei von Schmutz, Fremdkörpern und Metallobjekten, z. B. Münzen.
- Halten Sie den Charge Block frei von Staub und anderen Fremdkörpern.
- Setzen Sie den Charge Block keinen Extrembedingungen aus, beispielsweise direkter Sonneneinstrahlung, großer Hitze oder Feuchtigkeit.
- Halten Sie Ihren Charge Block von Flüssigkeiten fern.
- Falls eine Reinigung notwendig ist, säubern Sie die betroffene Stelle mit einem trockenen Tuch. Verwenden Sie niemals Chemikalien.

Bild des Charge Block Pro™.

Technical Support
<div> <p>Herzlichen Dank für Ihre Unterstützung von Nyko-Produkten. Wir bemühen uns nach Kräften, Ihre Zufriedenheit mit dem gekauften Produkt zu gewährleisten. Bei Problemen wenden Sie sich bitte an:</p> <p>Online: www.nyko.com E-Mail: customersupport@nyko.com Telefon: +1-888-400-6956</p> </div>

Eingeschränkte Produktgarantie von Nyko
<div> <p><i>Dieses Nyko-Produkt kommt mit einer Garantie von neunzig (90) Tagen ab Kaufdatum für den ursprünglichen Käufer, die sich auf den normalen, vorgesehenen Gebrauch bezieht. Sollte ein von dieser Gewährleistung gedeckter Defekt auftreten, wird Nyko das Produkt oder die defekten Komponenten nach eigenem freien Ermessen kostenlos ersetzen oder reparieren. Diese Gewährleistung gilt nicht für Defekte, die durch Missbrauch oder Modifikationen am Produkt entstehen. Das Produkt kann zusammen mit dem Kaufnachweis, einer kurzen Beschreibung des Defekts und den Kontaktinformationen des Käufers eingesandt werden an: Nyko Technologies Inc., 1990 Westwood Blvd., 3rd Floor, Los Angeles, CA 90025. Versandkosten gehen zu Lasten des Käufers. Bitte berücksichtigen Sie eine Bearbeitungszeit von 3-4 Woche.</i></p> </div>

ITALIANO 87218 CHARGE BLOCK PRO™

Cosa c'è nella confezione
<div> <ul style="list-style-type: none">(1) Charge Block (1) Coperchio anteriore Charge Block (1) Charging Dongle (1) cavo di ricarica USB (1) adattatore AC (1) Manuale utente </div>

Come iniziare

Per familiarizzare con l'intero processo di montaggio, fare riferimento al nostro canale YouTube ufficiale per visualizzare un video dimostrativo.

https://www.youtube.com/user/nykotechnologies

Installare Charging Dongle:

- Sulla parte superiore del controller Switch™ Pro, individuare la porta Type-C™.
- Collegare con delicatezza il connettore dongle nella porta Type-C. I tre contatti di rame devono trovarsi sulla parte posteriore del controller (Fig. 1)

Per configurare tramite adattatore AC:

- Connettere l'estremità del cavo micro-USB nella porta micro-USB situata sulla parte posteriore del Charge Block.
- Connettere l'estremità USB standard nell'adattatore AC in dotazione.
- Inserire con delicatezza l'adattatore AC in una presa a muro.

Nota: quando si connettono più di 2 Charge Block contemporaneamente (massimo 4), raccomandiamo di effettuare la configurazione usando lo Switch Dock (vedere in basso). L'adattatore AC incluso può alimentare solo due Charge Block simultaneamente.

Per configurare tramite dock:

- Connettere il connettore micro-USB del cavo incluso nella porta micro-USB situata sulla parte posteriore del Charge Block.
- Connettere il connettore USB standard in una delle porte USB sul lato del dock, o usare la porta USB situata sulla parte posteriore.
- Nota:** è anche possibile connettere il Charge Block in una porta USB alimentata. Si raccomanda la porta USB 3.0, o le porte USB delle altre console.

Come usare i Charge Block

Per caricare il controller tramite Charge Block:

- Confermare che il Charge Block sia connesso correttamente alla presa a parete o alla console.
- Con il Charging Dongle già installato sul proprio computer, collocare il controller sul Charge Block allineando il controller e il dongle con la base. (Fig.2)
- Il dongle di ricarica ridirige il LED arancione di indicazione della ricarica incorporato nel controller alla parte anteriore del dongle.
- Quando il controller è completamente carico, il LED si spegne.
- Se sono connessi più charge block, i LED del Charge Block che sta attualmente tenendo un controller si illuminano.
- Quando sei pronto per giocare, rimuovi il controller dal Charge Block.
- Dopo avere giocato, rimetti il controller sul Charge Block per ricaricare.
- Nota:** il controller si ricarica alla stessa velocità di carica usando il cavo Type-C in dotazione con il controller. La ricarica richiede circa 6 ore in caso di controller completamente scarico.

Per collegare un Charge Block a un Charge Block aggiuntivo (non incluso):

- Rimuovere il coperchio anteriore del Charge Block
- Allineare il Charge Block dietro l'altro Charge Block al quale si vuole connettere.
- Inserire il connettore nella porta fino a che i blocchi non scattano al loro posto, indicando che sono collegati in modo sicuro.
- Per separare il blocchi, tenere ciascun blocco in modo saldo e allontanarli con delicatezza.
- Sostituzione del coperchio anteriore del Charge Block.

Risoluzione dei problemi:

D1: quattro Charge Block sono connessi ma i controller non si ricaricano.
A1: accertarsi che solo (2) Charge Block siano connessi in caso di utilizzo dell'adattatore C in dotazione; (3-4) se connessi a una porta USB 3.0. Accertarsi che i Charge Block siano premuti insieme fino in fondo.
D2: Devo rimuovere il controller quando ha terminato la carica?
R2: No, il Charge Block ferma la ricarica una volta che il controller ha terminato.

Cura e manutenzione

Leggi le linee guida seguenti per assicurare prestazioni ottimali di Charge lock Pro™.

- Non forzare il controller nelle porte di ricarica.
- Mantenere le porte di ricarica prive di sporco, residui e oggetti metallici come monete.
- Mantenere il Charge Block privo di polvere o altri residui.
- Non esporre il Charge Block a condizioni estreme, incluse luce solare diretta o calore o umidità eccessivi.
- Tenere il Charge Block lontano dai liquidi.
- Se fosse necessaria una pulizia, utilizzare un panno asciutto per pulire l'area interessata. Non usare sostanze chimiche in alcun caso.

Immagine di sfondo per il manuale utente.

Assistenza
<div> <p>Appreziamo la preferenza accordataci acquistando un prodotto Nyko, e desideriamo garantire la soddisfazione dei clienti. In caso di problemi è possibile contattarci nei seguenti modi:</p> <p>Online: www.nyko.com E-mail: customersupport@nyko.com Telefono: +1-888-400-6956</p> </div>

Nyko Product Limited Warranty

Big dit Nyko-product wordt aan de consumentelijke koper een garantie van negentig (90) dagen vanaf de datum van aankoop verstrekt op het normale beoogde gebruik ervan. Als een defect optreedt dat onder deze garantie valt, zal Nyko het product of de defecte onderdelen ervan gratis vervangen of repareren naar eigen keuze. Deze garantie is niet van toepassing op defecten voortvloeiend uit misbruik of modificatie van dit product. Het product moet, vergezeld van de aankoopbon, een korte toelichting over het vermeende defect en de contactinformatie van de koper, franco worden gereouleerd naar: Nyko Technologies, Inc., 1990 Westwood Blvd., 3rd Floor, Los Angeles, CA 90025, Verenigde Staten. Er moet rekening worden gehouden met een verwerkingsduur van 3 à 4 weken.

NEDERLANDS 87218 CHARGE BLOCK PRO™

Inhoud van de verpakking
<div> <ul style="list-style-type: none">(1) Oplader (1) Klep aan de voorkant van de oplader (1) Oplaad-dongel (1) USB-oplaadkabel (1) netadapter (1) Gebruikershandleiding </div>

Aan de slag

Voor de volledige installatie verwijzen wij u naar ons officiële YouTube-kanaal voor een demonstratievideo.

https://www.youtube.com/user/nykotechnologies

Oplaad-dongel installeren:

- Zoek boven op de Switch™ Pro-controller de Type-C™-aansluiting.
- Steek de dongelstecker voorzichtig in de Type-C-aansluiting. De drie koperen contactpunten moeten zich aan de achterkant van de controller bevinden (Afb. 1)

Installeren via netadapter:

- Sluit het micro-USB-gedeelte van de kabel aan op de micro-USB-aansluiting aan de achterkant van de oplader.
- Sluit de standaard USB-aansluiting aan op de meegeleverde netadapter.
- Steek de netadapter voorzichtig in een stopcontact.
- Opmerking:** Wanneer u meer dan twee opladers tegelijkertijd aansluit (maximaal 4), dan adviseren we de installatie via de switchdock uit te voeren (zie onder). De meegeleverde netadapter kan de twee opladers alleen gelijktijdig van stroom voorzien.

Voor installatie via het dock:

- Sluit de micro-USB-stekker van de meegeleverde kabel aan op de micro-USB-aansluiting aan de achterkant van de oplader.
- Sluit de standaard-USB-stekker aan op een van de USB-aansluitingen aan de zijkant van het dock, of gebruik de USB-aansluiting die zich aan de achterkant van de oplader bevindt.
- Opmerking:** U kunt de oplader(s) ook op een actieve USB-aansluiting aansluiten. USB 3.0-aansluiting wordt aanbevolen, of de USB-aansluitingen op uw andere videogameconsoles.

Het gebruik van de opladers

Doe het volgende om uw controller via de oplader op te laden:

- Controleer of de oplader goed op het stopcontact of de console is aangesloten.
- Miet de oplaaddongel al in de controller geïnstalleerd, plaats u uw controller op de oplader waarbij u de onderkant van de oplader en de controller op elkaar afstemt. (Afb.2)
- De oplaaddongel richt het oranje ledlampje (LED) dat in de controller is ingebouwd, op de voorkant van de dongel.
- Wanneer de controller helemaal is opgeladen, gaat het oranje ledlampje uit.
- Als u meerdere opladers aangesloten heeft, dan zullen op de oplader waarop op dat moment een controller is aangesloten de bijbehorende ledlampjes gaan branden.
- Wanneer u klaar bent om het spel te beginnen, verwijdrt u de controller gewoon uit de oplader.
- Plaats de controller na afloop gewoon weer in de oplader om opnieuw opgeladen te worden.
- Opmerking:** De controller laadt met dezelfde snelheid op als het opladen met de bijgeleverde Type-C-kabel die bij de controller is meegeleverd. Het opladen van een volledig lege controller duurt ongeveer 6 uur.

Doe het volgende om een oplader op een extra oplader (niet inbegrepen) aan te sluiten:

- Verwijder de klep aan de voorkant van de oplader
- Plaats de oplader achter de andere oplader waarop u deze wilt aansluiten.
- Steek de stekker in de stekkerhouder totdat de opladers op hun plaats klikken, waarmee aangegeven wordt dat ze stevig bevestigd zijn.
- Om opladers van elkaar los te maken, houdt u elk blok stevig vast en trekt u ze voorzichtig van elkaar los.
- Plaats de klep aan de voorkant van het blok terug.

Problemen oplossen:

V1: Er zijn vier opladers aangesloten, maar de controllers worden niet opgeladen.
A1: Zorg dat slechts (2) opladers aangesloten zijn bij het gebruik van de meegeleverde netadapter; (3-4) als u ze aansluit een USB 3.0-aansluiting. Zorg dat de opladers goed tegen elkaar gedrukt zijn.
V2: Moet ik de controller verwijderen wanneer deze klaar is met opladen?
A2: Nee, de oplader stopt vanzelf wanneer de controller klaar is met opladen.

Verzorging en onderhoud

Lees de volgende richtlijnen om optimale prestaties van de Charge Block Pro™ te garanderen.

- Sluit de controller nooit geforceerd op de aansluitpunten van de oplader aan.
- Houd de oplaadpunten van de oplader schoon en zorg dat metalen voorwerpen, zoals munten, uit de buurt van de oplaadpunten blijven.
- Houd de oplader schoon.
- Stel de oplader niet bloot aan extreme omstandigheden, zoals direct zonlicht, of overmatige warmte of luchtvochtigheid.
- Houd de oplader uit de buurt van vloeistoffen.
- Gebruik een droge doek om zo nodig het aangedane gebied te vegen. Gebruik nooit chemicaliën.

Immagine di sfondo per il manuale utente.

Technische Ondersteuning
<div> <p>We waarderen je steun voor Nyko-producten en streven ernaar je tevredenheid met je aankoop te waarborgen. Als je problemen ondervindt, kun je op de volgende manier contact met ons opnemen:</p> <p>Online: www.nyko.com E-mail: customersupport@nyko.com Telefoon: +1-888-400-6956</p> </div>

Garantia Limitada Para Produtos Nyko
<div> <p><i>Este produto Nyko oferece ao comprador original do produto uma garantia normal para o uso ao qual se destina por um período de 90 (noventa) dias a partir da data de compra. Caso ocorra algum defeito durante a vigência da garantia, a Nyko substituirá ou consertará o produto ou suas peças defeituosas sem nenhum custo, à exclusivo critério da Nyko. Esta garantia não se aplica a defeitos que resultem do uso inadequado ou de modificações ao produto. O produto deve ser devolvido ao fabricante com comprovante de compra, uma breve descrição do defeito encontrado, e informações de contato do comprador para o seguinte endereço: Nyko Technologies, Inc., 1990 Westwood Blvd., 3rd Floor, Los Angeles, CA 90025, França postal pré-paga. O processamento levará entre 3 e 4 semanas.</i></p> </div>

Big dit Nyko-product wordt aan de consumentelijke koper een garantie van negentig (90) dagen vanaf de datum van aankoop verstrekt op het normale beoogde gebruik ervan. Als een defect optreedt dat onder deze garantie valt, zal Nyko het product of de defecte onderdelen ervan gratis vervangen of repareren naar eigen keuze. Deze garantie is niet van toepassing op defecten voortvloeiend uit misbruik of modificatie van dit product. Het product moet, vergezeld van de aankoopbon, een korte toelichting over het vermeende defect en de contactinformatie van de koper, franco worden gereouleerd naar: Nyko Technologies, Inc., 1990 Westwood Blvd., 3rd Floor, Los Angeles, CA 90025, Verenigde Staten. Er moet rekening worden gehouden met een verwerkingsduur van 3 à 4 weken.

PORTUGUÊS 87218 CHARGE BLOCK PRO™

Conteúdo da caixa
<div> <ul style="list-style-type: none">(1) Bloco de carga (1) Capa frontal do bloco de carga (1) Dongle de carga (1) Cabo de carregamento USB (1) Adaptador CA (1) Manual do usuário </div>

Guia de introdução

Para se familiarizar com o processo completo de instalação e utilização, consulte nosso canal oficial no YouTube e assista a um vídeo de demonstração.

https://www.youtube.com/user/nykotechnologies

Como instalar o Dongle de carga:

- Encontre a porta Tipo C™ no topo do controle Switch™ Pro.
- Encaixe cuidadosamente o conector do dongle na porta Tipo C. Os três contatos de cobre devem estar na parte posterior do controle (Fig. 1)

Para configurar através do adaptador CA:

- Conecte a extremidade micro-USB do cabo na porta micro-USB na parte posterior do Bloco de carga.
- Conecte a extremidade USB padrão no adaptador CA incluído.
- Ligue com cuidado o adaptador CA numa tomada.
- Observação:** Se conectar simultaneamente mais de dois blocos de carga (máximo 4), é recomendável configurar através da Switch Dock (consulte abaixo). O adaptador CA incluído pode carregar no máximo dois Blocos de carga simultaneamente.

Para configurar através da base:

- Encaixe o conector micro-USB do cabo fornecido na porta micro-USB na parte posterior do Bloco de carga.
- Encaixe o conector USB padrão numa das portas USB na lateral da base, ou use a porta USB na parte posterior.
- Observação:** Também pode conectar o(s) Bloco(s) de carga em qualquer porta de alimentação USB. É recomendável usar uma porta USB 3.0, ou as portas USB de outros consoles de jogos.

Como usar os Blocos de carga

Para carregar o controle usando o Bloco de carga:

- Verifique se o Bloco de carga está devidamente conectado à tomada ou ao console.
- Com o Dongle de carga já instalado no controle, coloque o controle no Bloco de carga alinhando o controle e o dongle com a base. (Fig.2)
- O dongle de carga direciona o LED de indicação laranja de carregamento incorporado no controle para a frente do dongle.
- Os LEDs ficam desligados quando o controle estiver totalmente carregado.
- Se diversos blocos de carga estiverem conectados, os LEDs no Bloco de carga com os controles encaixados ficarão acesos.
- Quando estiver pronto para jogar, basta remover o controle do Bloco de carga.
- Depois de jogar, recolha o controle no Bloco de carga para recarregar.
- Observação:** O controle é carregado na mesma velocidade em que é carregado com o cabo Tipo C fornecido com o controle. O tempo de carregamento é de aproximadamente 6 horas, se o controle estiver completamente descarregado.

Para acoplar um Bloco de carga a um Bloco de carga adicional (não incluído):

- Remova a capa frontal do Bloco de carga
- Alinhe o Bloco de carga por trás do outro Bloco de carga que pretende conectar.
- Encaixe o conector na porta até que os blocos se encaixem com um clique, indicando que estão firmemente acoplados.
- Para separar os blocos, segure firme cada bloco e separe-os com cuidado.
- Recoloque a capa frontal no Bloco de carga.

Solução de problemas:

P1: Quatro Blocos de carga estão conectados, mas os controles não estão carregando.
R1: Garantia que apenas (2) Blocos de carga estão conectados se estiver usando o adaptador CA incluído; (3-4) se conectado a uma porta USB 3.0. Garantia que os Blocos de carga estão bem conectados juntos.
P2: Preciso remover os controles quando terminar de recarregar?
P2: Não, o Bloco de carga para de carregar quando o controle estiver completamente carregado.

Cuidados e manutenção

- Leia as diretrizes a seguir para garantir o desempenho ideal do Charge Block Pro™.
- Jamais force o controle nas portas de carregamento.
- Mantenha as portas de carregamento sem poeira, resíduos ou objetos de metal, como moedas.
- Mantenha o Bloco de carga sem poeira e outros resíduos.
- Não exponha o Bloco de carga a condições extremas, inclusive luz solar direta ou calor e umidade excessivos.
- Mantenha o Bloco de carga longe de líquidos.
- Se for necessário limpar, use um pano seco na área afetada. Nunca utilize produtos químicos.

Imagem de fundo para o manual do usuário.

Suporte Técnico
<div> <p>Apreçamos o seu apoio a produtos Nyko, e nos empenharemos em garantir a sua satisfação com a compra. Caso esteja encontrando dificuldades, por gentileza comunique-se conosco em:</p> <p>Online: www.nyko.com Email: customersupport@nyko.com Phone: +1-888-400-6956</p> </div>

Garantia Limitada Para Produtos Nyko
<div> <p><i>Este produto Nyko oferece ao comprador original do produto uma garantia normal para o uso ao qual se destina por um período de 90 (noventa) dias a partir da data de compra. Caso ocorra algum defeito durante a vigência da garantia, a Nyko substituirá ou consertará o produto ou suas peças defeituosas sem nenhum custo, à exclusivo critério da Nyko. Esta garantia não se aplica a defeitos que resultem do uso inadequado ou de modificações ao produto. O produto deve ser devolvido ao fabricante com comprovante de compra, uma breve descrição do defeito encontrado, e informações de contato do comprador para o seguinte endereço: Nyko Technologies, Inc., 1990 Westwood Blvd., 3rd Floor, Los Angeles, CA 90025, França postal pré-paga. O processamento levará entre 3 e 4 semanas.</i></p> </div>

日本語 87218 CHARGE BLOCK PRO™

梱包内容
<div> <ul style="list-style-type: none">Charge Block (1) Charge Blockフロントカバー (1) 充電 Dongle (1) USB充電ケーブル (1) ACアダプター (1) ユーザーマニュアル (1) </div>

お使いになるために

取り付けおよび使用プロセス全体を理解するために、当社の公式YouTubeでデモ用のビデオを参照してください。

https://www.youtube.com/user/nykotechnologies

充電 Dongle の取り付け:

- Switch™ Pro コントローラーの上部にあるType-C™ポートの位置を確認します。
- DongleのコネクタをType-Cポートに慎重に接続します。3本の銅の接点 がコントローラーの背面にくるようにしてください。(Fig. 1)

ACアダプターを使用する場合の準備:

- ケーブルのMicro-USBコネクタをCharge Blockの背面にあるMicro-USBポートに接続します。
- 標準USBコネクタを同梱のACアダプターに接続します。
- ACアダプターをコンセントに慎重に差し込みます。
- 注:3台以上のCharge Blockを同時に接続する場合(最大4台)、Switch Dockを使用することをお勧めします(以下を参照)。同梱のACアダプターはCharge Blockを同時に台までしか給電できません。

Dockを使用する場合の準備:

- 同梱のケーブルのMicro-USBコネクタをCharge Blockの背面にあるMicro-USBポートに接続します。
- 標準USBコネクタをDockの側面にあるUSBポートの1つに接続します。または背面にあるUSBポートを使用します。
- 注:通電しているUSBポートであれば、Charge Blockを接続できます。USB 3.0ポートを推奨します。他のビデオゲームコンソールのUSBポートでもかまいません。

Charge Blockの使用

Charge Blockによるコントローラーの充電:

- Charge Blockがコンセントかコンソールに正しく接続されていることを確認します。
- 充電 Dongle をコントローラーに取り付けた状態で、コントローラーをCharge Blockの上に置き、コントローラーと Dongle の位置を台座に合わせてください。(Fig.2)
- コントローラーに付いているオレンジ色の充電LED表示が充電 Dongle の正面に反映されます。
- コントローラーが完全に充電されると、LEDは消灯します。
- 複数のCharge Blockを接続している場合、コントローラーがセットされているCharge Block に対応するLED が点灯します。
- プレイする際は、コントローラーをCharge Blockから取り外してください。
- ゲームをプレイした後は、コントローラーをCharge Blockに戻し、また充電します。
- 注:コントローラーの充電速度は、コントローラーに同梱されている付属のType-Cケーブルを使用した場合と同じです。コントローラーのバッテリー残量がゼロの場合、充電にはおよそ6時間かかります。

Charge Blockと別のCharge Block (別売り)の接続:

- Charge Block フロントカバーを取り外します
- Charge Blockを、接続するもう1台のCharge Blockの背面に重ねます。
- Charge Blockが所定の位置にはまるまで、コネクタをポートに差し込みます。しっかり装着されると、カチッという音がします。
- 外すときは、それぞれCharge Blockをしっかり持ち、ゆっくり引き離します。
- Charge Block フロントカバーを元に戻します。

トラブルシューティング:

質問 1: Charge Block が4台接続していますが、コントローラーが充電されません。
回答 1: 同梱のACアダプターをお使いの場合、接続するCharge Blockは2台までにしてください。USB 3.0がポートに接続する場合は3〜4台です。Charge Block同士をしっかりと押し付けてください。
質問 2: コントローラーの充電が終わったらコントローラーを取り外す必要がありますか?
回答 2: いえ。コントローラーの充電が完了すると、Charge Blockは充電を停止します。

お手入れ

Charge Block Pro™の機能が最大に発揮されるよう、次のガイドラインをお読みください。

- 充電ポートにコントローラーを無理に差し込まないでください。
- 充電ポートに土や異物、金属（硬貨など）がないようにしてください。
- Charge Blockにはごり、または他の異物がないようにしてください。
- Charge Blockを、直射日光または高温多湿など、過酷な状況に晒さないでください。
- Charge Blockが濡れないようにしてください。
- クリーニングが必要な場合は、乾いた布地で必要な箇所を拭いてください。化学薬品は使わないでください。

Imagem de fundo para o manual do usuário.

テクニカルサポート
<div> <p>Nyko 製品をお買い上げいただき、ありがとうございます。弊社では、今回のご購入に満足していただけるよう努めております。問題が生じた場合には当方までご連絡ください。</p> <p>オンライン: www.nyko.com Email: customersupport@nyko.com 電話: +1-888-400-6956</p></div>