

# NYKO<sup>®</sup> CHARGE STATION™

Controller Charging Solution  
for/pour/para/fürfer/voor/para/のため SWITCH



USER MANUAL

Item# 87212

Nyko and Charge Station are trademarks of Nyko Technologies, Inc. Nintendo, Nintendo Switch™ and Joy-Con™ are registered trademarks of Nintendo.  
This is a Nyko product and is not endorsed, manufactured or distributed by Nintendo.  
©2017 Nyko Technologies, Inc. All Rights Reserved.

www.nyko.com

Visit us online:  
Visitez-nous sur Internet:  
Besuchen Sie uns in:  
Visite-Nos online em:  
Besök ons online:  
Visitaci online:  
Besuchen Sie uns in:  
Visite-Nos online em:  
Besök ons online:  
Visitaci online:

IN-HOUSE CUSTOMER SUPPORT  
Email: customersupport@nyko.com  
Phone: +1-888-400-6956

NYKO<sup>®</sup>

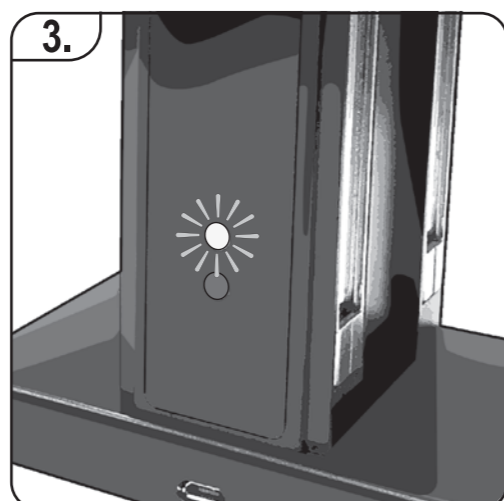
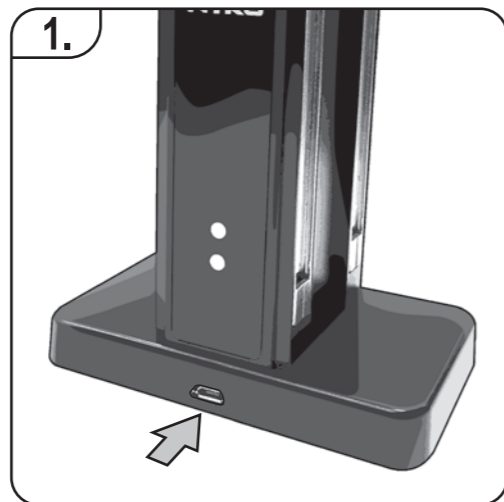

ENGLISH

87212 CHARGE STATION™

Thank you for purchasing the Charge Station for Switch. Please read this manual to familiarize yourself with the installation and operation of this device.

#### What's in the Box

- (1) Charge Station
- (1) Micro-USB charging cable
- (1) User manual

#### Features:

- Slide in & charge with premium metal rails
- Charge up to 4 Joy-Con™ controllers simultaneously
- Compact design with minimal footprint
- Plugs into any powered USB port to charge
- LED lights clearly indicate when charging is complete
- Rubberized feet hold the Charge Station firmly in place
- Click-in design allows for easy and fun use

#### Getting Started:

##### To set up the Charge Station:

- Connect the Micro-USB cord into the port located on the back of Charge Station. (Fig. 1)
- Carefully insert the other end of the cord into any powered USB port. Both Nyko logos should light up when plugged in.

##### To charge your Joy-Con™ Controllers via the Charge Station

- Confirm the Charge Station is properly connected to outlet powered USB port.
- Orient the Charge Station so a Nyko logo is facing you.
- Hold the controller vertically with the triggers facing up. Slide your controller into any metal rail of the Charge Station. You should hear a "click" sound when the controller is properly seated. (Fig. 2)
- Note: You can place the controller into any port as long as the controller is right side up.
- A Red LED on the Charge Station itself will turn on when a controller is inserted. (Fig. 3)
- When the batteries are fully charged, the Red LED will turn off to indicate a full charge.
- When you are ready to play, simply press and hold the release button on the back of the controller and remove the controller from the Charge Station.

#### Troubleshooting

**Q1:** The controller is not charging

**A1:** Make sure no debris is inside the metal rail on the Charge Station. Make sure you have the controller completely seated in the metal rail. There should be a noticeable "click" sound when the controller is fully seated. Double check that the Nyko logos are lit up, if they are not, the USB port you are using may not be powered.

**Q2:** Do I need to remove the controllers when they are finished charging?

**A2:** No, the Charge Station will automatically stop charging when the battery is full.

**Q3:** When I inserted my controller, no LED indication light turned on.

**A3:** If the controller was completely drained of its battery, it may take a few minutes for the charging indicator light to turn on. If it does not turn on after 5 minutes, please follow the suggestions from A.1, or contact customer support.

#### Care and maintenance

- Please review the following guidelines to ensure optimal performance from the Charge Station for Switch.
- Never force the controller into the charge ports.
- Keep the charge ports free of dirt, debris and metal objects.
- Keep the Charge Station for Switch free of dust or other debris.
- Do not expose the Charge Station for Switch to extreme conditions, including direct sunlight or excessive heat or humidity.
- Keep your Charge Station for Switch away from liquids.
- If cleaning is necessary, use a dry cloth to clean the affected area. Never use chemicals.

#### Technical Support

We appreciate your support of Nyko products, and endeavor to guarantee your satisfaction with this purchase. If you are experiencing difficulties, please contact us:

**Online:** www.nyko.com  
**Email:** customersupport@nyko.com  
**Phone:** +1-888-400-6956

#### Nyko Product Limited Warranty

This Nyko product is warranted to the original purchaser for the product's normal intended use for a period of ninety (90) days from the date of purchase. If a defect covered under this warranty occurs, Nyko will replace or repair the product or its defective parts, at Nyko's option, at no charge. This warranty does not apply to defects resulting from misuse or modification of the product. The product should be returned with proof of purchase, a brief statement of the claimed defect, and the purchaser's contact information, to: Nyko Technologies, Inc., 1990 Westwood Blvd., Suite 350, Los Angeles, CA 90025, with freight charges prepaid. Please allow 3-4 weeks for processing.

FRANÇAIS

87212 CHARGE STATION™

Merci de votre achat de la Charge Station pour Switch. Veuillez lire ce manuel pour vous familiariser avec l'installation et le fonctionnement de cet appareil.

#### Qu'est-ce qui est inclus dans la boîte

- (1) Station de charge
- (1) Câble de chargement micro-USB
- (1) Manuel de l'utilisateur

#### Caractéristiques:

- Glisser et charger avec des rails métalliques de qualité supérieure
- Charger jusqu'à 4 contrôleurs Joy-Con™ en même temps
- Conception compacte avec encombrement minimal
- Se branche dans tout port USB sous tension pour charger
- Les voyants DEL indiquent clairement lorsque la charge est terminée
- Les pieds en caoutchouc tiennent fermement en place la station de charge
- La conception d'encliquetage permet une utilisation facile et amusante

#### Démarrage:

##### Pour configurer la station de charge:

- Branchez le cordon micro-USB dans le port situé à l'arrière de la station de charge. (Fig. 1)
- Insérez soigneusement l'autre extrémité du cordon dans tout port USB sous tension. Les deux logos Nyko doivent s'allumer lors du branchement.

##### Pour charger vos contrôleurs Joy-Con™ par le biais de la station de charge

- Confirmez que la station de charge est correctement branchée à un port USB sous tension d'une prise murale.
- Orientez la station de charge afin que le logo Nyko vous fasse face.
- Maintenez le contrôleur verticalement avec les détentés vous faisant face. Glissez votre contrôleur dans tout rail métallique de la station de charge. Vous devriez entendre un « clic » lorsque le contrôleur est bien en place. (Fig. 2)
- Remarque : Vous pouvez placer le contrôleur dans tout port aussi longtemps que le contrôleur a son côté droit vers le haut
- Une DEL rouge sur la station de charge s'allumera lorsqu'un contrôleur est inséré. (Fig. 3)
- Lorsque les batteries sont complètement chargées, les DEL rouge s'éteindront indiquant ainsi une charge complète.
- Lorsque vous êtes prêt à jouer, maintenez appuyé simplement le bouton de dégagement à l'arrière du contrôleur et retirez ce dernier de la station de charge.

#### Dépannage

**Q1 :** Le contrôleur ne se charge pas

**R1 :** Assurez-vous qu'il n'y a aucun débris dans le rail métallique sur la station de charge. Assurez-vous d'avoir le contrôleur bien en place dans le rail métallique. Un « clic » évident doit être émis lorsque le contrôleur est bien en place. Vérifiez bien que les logos Nyko sont allumés, si non, le port USB utilisé peut ne pas être sous tension.

**Q2 :** Dois-je retirer les contrôleurs lorsqu'ils ont fini de charger?

**R2 :** Non, la station de charge arrête automatiquement de se charger lorsque la batterie est pleine.

**Q3 :** Lorsque j'ai inséré mon contrôleur, aucun voyant DEL ne s'est allumé.

**R3 :** Si la batterie du contrôleur a complètement été vidée, cela peut prendre quelques minutes afin que le voyant de charge s'allume. S'il ne s'allume pas après 5 minutes, veuillez suivre les conseils depuis R1, ou communiquer avec le soutien à la clientèle.

#### Soin et entretien

- Veuillez revoir les lignes directrices suivantes pour vous assurer de la performance optimale de la Charge Station pour Switch.
- Ne jamais forcer le contrôleur dans les ports de charge.
- Conservez les ports de charge exempts de poussière, débris et objets métalliques.
- Conservez la Charge Station pour Switch exempte de poussière ou d'autres débris.
- N'exposez pas la Charge Station pour Switch à des conditions extrêmes, y compris les rayons directs du soleil ou une chaleur ou une humidité excessives.
- Maintenez votre Charge Station pour Switch éloignée des liquides.
- Si un nettoyage est nécessaire, utilisez un chiffon sec pour nettoyer la zone touchée. N'utilisez jamais de produits chimiques.

#### Support Technique

Nous vous remercions de votre confiance, et nous tenons à vous garantir satisfaction avec votre achat. Si vous avez des problèmes difficile à résoudre, veuillez nous contacter:

**Internet:** www.nyko.com  
**Email:** customersupport@nyko.com  
**Tel:** +1-888-400-6956

#### Garantie Limitée des Produits Nyko

NYKO garantit ce produit à l'acheteur d'origine pendant une période de quatre-vingt dix jours (90) à compter de la date d'achat, pourvu qu'il soit utilisé selon l'emploi prévu dans des conditions d'utilisation normales. Si un défaut non couvert au titre de la garantie survient, Nyko se réserve le droit de remplacer ou réparer le produit ou les pièces défectueuses à ses frais. Cette garantie ne couvre pas les défauts découlant d'un emploi inadéquat ou de modifications de ce produit. Le produit devra être retourné accompagné du reçu daté d'achat, d'une brève déclaration du défaut et des coordonnées de l'acheteur pour le renvoi à: Nyko Technologies, Inc., 1990 Westwood Blvd., 3rd floor, Los Angeles, CA 90025, port préaffranchi. Les demandes seront traitées en 3 à 4 semaines.

ESPAÑOL

87212 CHARGE STATION™

Gracias por comprar Charge Station (Estación de carga) para Switch. Lea este manual para familiarizarse con la instalación y el funcionamiento de este dispositivo.

#### Contenido de la caja

- (1) Charge Station
- (1) Cable micro USB de carga
- (1) Manual del usuario

#### Características:

- Deslice y cargue con rieles de metal de primera calidad
- Cargue hasta 4 controladores Joy-Con™ simultáneamente
- Diseño compacto que ocupa el mínimo espacio
- Se enchufa en cualquier puerto USB con alimentación para carga
- Las luces LED indican con claridad cuando la carga está completa
- Las patas de goma mantienen a Charge Station de manera firme en su lugar
- Diseño de ajuste con un clic para uso simple y fácil

#### Comenzar:

##### Cómo instalar Charge Station:

- Conecte el cable micro USB al puerto que se encuentra en la parte de atrás de Charge Station. (Fig. 1)
- Inserte cuidadosamente el otro extremo del cable en cualquier puerto USB con alimentación. Al enchufarlo, se deben encender ambos logotipos de Nyko.

##### Para cargar sus controladores Joy-Con™ mediante Charge Station

- Verifique que Charge Station esté bien conectada al puerto USB con alimentación en el tomacorriente.
- Oriente Charge Station para que el logotipo de Nyko quede mirando hacia usted.
- Sostenga el controlador en posición vertical con los gatillos mirando hacia arriba. Deslice el controlador en el riel de metal de Charge Station. Debe escuchar un sonido "clic" cuando el controlador está colocado correctamente. (Fig. 2)
- Nota: Puede colocar el controlador en cualquier puerto siempre que dicho controlador quede hacia arriba
- Se encenderá una luz LED roja en Charge Station cuando se inserte un controlador. (Fig. 3)
- Cuando las baterías estén cargadas por completo, la luz LED roja se apagará para indicar que la carga está completa.
- Cuando esté listo para jugar, simplemente mantenga presionado el botón para soltar en la parte de atrás del controlador y quite el controlador de Charge Station.

#### Solución de problemas

**P1:** El controlador no carga

**R1:** Asegúrese de que no haya residuos en el riel de metal para el controlador en la Charge Station. Asegúrese de que el controlador está bien colocado en el riel de metal. Debe escuchar un sonido "clic" de manera clara cuando coloca el controlador correctamente. Verifique que los logotipos de Nyko estén encendidos. De lo contrario, es posible que no llegue energía al puerto USB que utiliza.

**P2:** ¿Debo quitar los controladores cuando terminan de cargarse?

**R2:** No, Charge Station se detiene de forma automática cuando la batería está cargada por completo.

**P3:** Cuando inserté el controlador, no se encendió la luz indicadora LED.

**R3:** Si la batería del controlador está agotada por completo, podría tomar algunos minutos hasta que se encienda la luz del indicador de carga. Si no se enciende después de 5 minutos, siga las sugerencias de la respuesta 1 (R1) o póngase en contacto con atención al cliente.

#### Cuidado y mantenimiento

- Revise las siguientes directrices para garantizar un rendimiento óptimo de Charge Station para Switch.
- Nunca fuerce el controlador en los puertos de carga.
- Mantenga los puertos de carga limpios y sin residuos ni objetos metálicos.
- Mantenga Charge Station para Switch sin suciedad u otros residuos.
- No exponga Charge Station para Switch a condiciones extremas, por ejemplo, la luz directa del sol, el calor o la humedad en exceso.
- Mantenga su Charge Station para Switch lejos de líquidos.
- Si es necesaria una limpieza, utilice un paño seco sobre el área afectada. Nunca utilice productos químicos.

#### Asistencia Técnica

Agradecemos su compra de productos Nyko. Nos esforzamos para garantizar su satisfacción con dicha compra. Si experimenta dificultades no dude en comunicarse con nosotros.

**Web:** www.nyko.com  
**Correo electrónico:** customersupport@nyko.com  
**Teléfono:** +1-888-400-6956

#### Garantía Limitada de Nyko

La garantía de este producto de Nyko se extiende al comprador original, por el uso normal para el cual fue creado, por un periodo de noventa (90) días a partir de la fecha de compra. Si se produjera un defecto cubierto por la presente garantía, Nyko, a su entera discreción, reemplazará o reparará el producto o sus piezas defectuosas, sin cargo alguno para dicho comprador. La presente garantía no cubre defectos que surjan del uso indebido o de la modificación de este producto. El producto deberá ser devuelto junto con el recibo de compra, una breve descripción escrita del defecto reclamado y la información de contacto del comprador a: Nyko Technologies, Inc., 1990 Westwood Blvd., 3rd Floor, Los Angeles, CA 90025, con cargos de envío prepagados. Favor de aguardar entre 3 y 4 semanas para el procesamiento de dicha devolución.

DEUTSCH

87212 CHARGE STATION™

Vielen Dank für den Kauf der Charge Station für Switch. Bitte lesen Sie dieses Handbuch, um sich mit der Installation und dem Betrieb dieses Geräts vertraut zu machen.

#### Lieferumfang

- (1) Ladestation
- (1) Micro-USB-Ladekabel
- (1) Benutzerhandbuch

#### Merkmale:

- Einschub & Aufladung mit Premium-Metallschienen
- Bis zu 4 Joy-Con™ Controller gleichzeitig aufladen
- Kompaktes Design mit minimaler Stellfläche
- Kann zum Aufladen in jeden stromführenden USB-Port gesteckt werden
- LED-Anzeigen leuchten auf, sobald der Ladevorgang abgeschlossen ist
- Gummierte Standfüße gewährleisten einen sicheren Stand der Ladestation
- Einfache Steckverbindung ermöglicht Plug & Play

### Erste Schritte:

#### Einrichten der Ladestation:

- Verbinden Sie das Micro-USB-Kabel mit dem Anschluss auf der Rückseite der Ladestation. (Abb. 1)
- Stecken Sie das andere Ende des Kabels vorsichtig in einen stromführenden USB-Port. Beide Nyko-Logos leuchten, sobald die Verbindung hergestellt ist.

#### Aufladen der Joy-Con™ Controller mithilfe der Ladestation

- Vergewissern Sie sich, dass die Ladestation richtig mit dem stromführenden USB-Port verbunden ist.
- Stellen Sie die Ladestation so auf, dass ein Nyko-Logo nach vorne zeigt.
- Halten Sie den Controller vertikal, sodass die Abzugsbügel nach oben zeigen. Schieben Sie den Controller in eine beliebige Metallschiene der Ladestation. Der Controller muss deutlich hörbar mit einem Klick einrasten. (Abb. 2)
- Hinweis:** Sie können den Controller in jedem beliebigen Port platzieren, solange die rechte Seite des Controllers nach oben zeigt
- Eine rote LED-Anzeige auf der Ladestation leuchtet auf, wenn ein Controller verbunden wird. (Abb. 3)
- Wenn die Akkus vollständig aufgeladen sind, erlischt die rote LED-Anzeige.
- Zur Entnahme des Controllers drücken Sie die Freigabetaste auf der Rückseite des Controllers. Halten Sie die Taste gedrückt und nehmen Sie den Controller aus der Ladestation.

#### Fehlerbehebung

- F1:** Der Controller wird nicht aufgeladen
- A1:** Stellen Sie sicher, dass die Metallschiene der Ladestation frei von Staub und Schmutz ist. Vergewissern Sie sich, dass der Controller vollständig in der Metallschiene eingerastet ist. Der Controller muss deutlich hörbar mit einem Klick einrasten. Überprüfen Sie, ob die Nyko-Logos leuchten. Wenn dies nicht der Fall ist, liegt am verwendeten USB-Port kein Strom an.
- F2:** Muss ich die Controller aus dem Ladeblock entfernen, wenn der Ladevorgang abgeschlossen ist?
- A2:** Nein, die Ladestation beendet den Aufladevorgang automatisch, sobald der Akku vollständig aufgeladen ist.
- F3:** Nach dem Einfügen des Controllers leuchten keine LED-Anzeigen auf.
- A3:** Wenn der Akku des Controllers vollständig entladen ist, kann es einen Moment dauern, bis die Ladeanzeige zu leuchten beginnt. Sollte jedoch die Ladeanzeige nach mehr als 5 Minuten immer noch nicht leuchten, folgen Sie den Anweisungen unter A1 oder wenden Sie sich an den Kundendienst.

#### Pflege und wartung

- Bitte lesen Sie die folgenden Hinweise, um eine optimale Leistung der Charge Station für Switch zu gewährleisten.
- Wenden Sie niemals Gewalt an, um einen Controller mit Gewalt anzuschließen.
  - Halten Sie die Ladeanschlüsse frei von Staub, Schmutz und metallischen Gegenständen.
  - Halten Sie die Charge Station für Switch frei von Staub und Schmutz.
  - Setzen Sie die Charge Station für Switch keinen extremen Bedingungen, einschließlich direktem Sonnenlicht oder übermäßiger Hitze oder Feuchtigkeit, aus.
  - Halten Sie die Charge Station für Switch von Flüssigkeiten fern.
  - Verwenden Sie einen trockenen Lappen, um die betroffenen Bereiche zu reinigen, wenn eine Reinigung erforderlich ist. Verwenden Sie niemals Chemikalien.

#### Technical Support

Herzlichen Dank für Ihre Unterstützung von Nyko-Produkten. Wir bemühen uns nach Kräften, Ihre Zufriedenheit mit dem gekauften Produkt zu gewährleisten. Bei Problemen wenden Sie sich bitte an:

**Online:** [www.nyko.com](http://www.nyko.com)  
**E-Mail:** [customersupport@nyko.com](mailto:customersupport@nyko.com)  
**Telefon:** +1-888-400-6956

#### Eingeschränkte Produktgarantie von Nyko

*Dieses Nyko-Produkt kommt mit einer Garantie von neunzig (90) Tagen ab Kaufdatum für den ursprünglichen Käufer, die sich auf den normalen, vorgesehenen Gebrauch bezieht. Sollte ein von dieser Gewährleistung gedeckter Defekt auftreten, wird Nyko das Produkt oder die defekten Komponenten nach eigenem freien Ermessen kostenlos ersetzen oder reparieren. Diese Gewährleistung gilt nicht für Defekte, die durch Missbrauch oder Modifikationen am Produkt entstehen. Das Produkt kann zusammen mit dem Kaufnachweis, einer kurzen Beschreibung des Defekts und den Kontaktinformationen des Käufers eingesandt werden an: Nyko Technologies Inc., 1990 Westwood Blvd., 3rd Floor, Los Angeles, CA 90025. Versandkosten gehen zu Lasten des Käufers. Bitte berücksichtigen Sie eine Bearbeitungszeit von 3-4 Woche.*

ITALIANO

87212 CHARGE STATION™

Grazie per aver acquistato la Charge Station per Switch. Leggere questo manuale per familiarizzare con il montaggio e il funzionamento di questo dispositivo.

#### Cosa c'è nella scatola

- (1) Charge Station
- (1) Cavo di ricarica micro USB
- (1) Manuale utente

#### Caratteristiche:

- Sistema di ricarica a scorrimento attraverso delle guide metalliche di qualità
- È possibile ricaricare fino a 4 controller Joy-Con™ contemporaneamente
- Design e dimensioni compatte
- La ricarica può essere effettuata attraverso una qualsiasi porta USB alimentata
- Le luci al LED indicano chiaramente quando la carica è completa
- I piedini in gomma mantengono salda la posizione della Charge Station
- Attraverso il design con inserimento a scatto, l'utilizzo risulterà semplice e divertente

### Per iniziare:

#### Per impostare la Charge Station:

- Collegare il cavo micro USB nella porta situata sul retro della Charge Station. (Fig. 1)
- Inserire con cautela l'altra estremità del cavo in una qualsiasi porta USB alimentata. Una volta collegata, entrambi i loghi Nyko dovrebbero accendersi.

#### Per ricaricare i controller Joy-Con™ attraverso la Charge Station

- Verificare che la Charge Station sia collegata correttamente alla porta USB alimentata.
- Oriente la Charge Station in modo che un logo Nyko sia di fronte a voi.
- Tenere il controller verticalmente con i tasti a grilletto verso l'alto. Far scorrere il controller in una qualsiasi guida metallica della Charge Station. Quando il controller viene posizionato correttamente, dovrete avvertire il suono di un "clic". (Fig. 2)
- Nota:** È possibile inserire il controller in una qualsiasi porta, finché il controller è rivolto verso l'alto
- Una volta inserito un controller, si accenderà un LED rosso direttamente sulla Charge Station. (Fig. 3)
- Quando le batterie sono completamente cariche, il LED rosso si spegnerà indicando che la carica è completa.
- Quando siete pronti per giocare, basterà premere e tenere premuto il pulsante di rilascio sul retro del controller e rimuoverlo dalla Charge Station.

#### Risoluzione dei Problemi

- D1:** Il controller non si sta ricaricando
- R1:** Assicuratevi che non ci siano frammenti all'interno della guida metallica sulla Charge Station. Assicuratevi che il controller sia inserito correttamente nella guida metallica. Quando il controller viene posizionato correttamente, dovrete avvertire il suono di un "clic". Verificare nuovamente che i loghi Nyko siano accesi, se non lo sono, la porta USB utilizzata potrebbe non essere alimentata.
- D2:** Devo rimuovere i controller quando la ricarica è completata?
- R2:** No, la Charge Station interrompe automaticamente la ricarica nel momento in cui la batteria risulta carica.
- D3:** Quando ho inserito il mio controller, non si è accesa alcun LED.
- R3:** Se la batteria del controller è stata scaricata completamente, potrebbero volerci alcuni minuti affinché la luce di ricarica si accenda. Se la luce non dovesse ancora accendersi dopo 5 minuti, seguire i suggerimenti del punto R1 o contattare il supporto ai clienti.

#### Cura e manutenzione

- Leggere attentamente le seguenti linee guida per garantire le prestazioni ottimali della Charge Station per Switch.
- Non forzare mai il controller nelle porte di ricarica.
  - Tenere pulite le porte di ricarica e libere da frammenti e oggetti metallici.
  - Tenere la Charge Station per Switch pulita e libera da frammenti.
  - Non esporre la Charge Station per Switch a condizioni estreme, inclusa la luce del sole diretta, l'eccessivo calore o l'umidità.
  - Tenere la Charge Station per Switch lontana da sostanze liquide.
  - Se è necessario effettuare una pulizia, utilizzare un panno asciutto sull'area interessata. Non usare mai prodotti chimici.

#### Assistenza

Appreziamo la preferenza accordataci acquistando un prodotto Nyko, e desideriamo garantire la soddisfazione dei clienti. In caso di problemi è possibile contattarci nei seguenti modi:

**Online:** [www.nyko.com](http://www.nyko.com)  
**E-mail:** [customersupport@nyko.com](mailto:customersupport@nyko.com)  
**Telefono:** +1-888-400-6956

#### Nyko Product Limited Warranty

*Si garantisce all'acquirente originale che questo prodotto Nyko funzionerà senza problemi, in condizioni di uso normale, per 90 (novanta) giorni dalla data di acquisto. Se si riscontra un difetto coperto da questa garanzia, a sua discrezione Nyko riparerà o sostituirà il prodotto o le parti difettose gratuitamente. La garanzia non si applica a difetti derivanti da modifiche o abuso del prodotto. Il prodotto va restituito allegando la prova di acquisto, una breve descrizione del difetto riscontrato e il recapito dell'acquirente a: Nyko Technologies, Inc., 1990 Westwood Blvd., 3rd Floor, Los Angeles, CA 90025, USA, franco destinatario. Occorrono da 3 a 4 settimane per l'invio del reclamo.*

NEDERLANDS

87212 CHARGE STATION™

Bedankt voor uw aankoop van de Charge Station voor Switch. Lees deze handleiding om vertrouwd te raken met de installatie en bediening van dit apparaat.

#### Inhoud van de doos

- (1) Charge Station
- (1) Micro-USB-oplaadkabel
- (1) Gebruikershandleiding

#### Kenmerken:

- Inschuiven en opladen met hoogwaardige metalen rails
- Opladen van max. 4 Joy-Con™-controllers tegelijk
- Compact ontwerp met minimale ecologische voetafdruk
- Kan worden aangesloten op elke gevoede USB-poort, om op te laden
- Lampjes geven duidelijk aan wanneer het opladen is voltooid
- Rubberen steuntjes houden de Charge Station stevig op zijn plaats
- Klik-in-ontwerp voor eenvoudig en leuk gebruik

### Aan de slag:

#### De Charge Station instellen:

- Sluit de Micro-USB-kabel aan op de poort aan de achterkant van de Charge Station. (Fig. 1)
- Steek het andere uiteinde van de kabel voorzichtig in een gevoede USB-poort. Nu moeten beide Nyko-logo's gaan branden.

#### De Joy-Con™-controllers opladen via de Charge Station

- Controleer of de Charge Station correct is aangesloten op een gevoede USB-poort.
- Richt de Charge Station zo dat een Nyko-logo naar u toe is gericht.
- Houd de controller verticaal met de trekkers naar boven gericht. Schuif de controller in een van de metalen rails van de Charge Station. U hoort een klik wanneer de controller goed is geplaatst. (Fig. 2)
- Opmerking:** u kunt de controller in elke poort klikken, als de juiste kant maar naar boven is gericht
- Een rood lampje op de Charge Station gaat branden wanneer een controller is geplaatst. (Fig. 3)
- Wanneer de batterijen volledig zijn opgeladen, gaat het rode lampje uit.
- Wanneer u wilt gaan spelen, hoeft u alleen maar op de releaseknop aan de achterkant van de controller te drukken en de controller uit de Charge Station te halen.

#### Probleemoplossing

- V1:** De controller laadt niet op
- A1:** Controleer of er geen vuil aan de binnenkant van de metalen rails van de Charge Station zit. Controleer of de controller volledig in de metalen rails zit. U moet een duidelijke klik horen wanneer de controller goed is geplaatst. Controleer nog eens of de Nyko-logo's branden. Als dat niet zo i s, krijgt de USB-poort die u gebruikt mogelijk geen voeding.
- V2:** Moet ik de controllers verwijderen als ze helemaal zijn opgeladen?
- A2:** Nee, de Charge Station stopt automatisch met opladen als de batterij vol is.
- V3:** Wanneer ik mijn controller plaats, gaat er geen lampje branden.
- A3:** Als de batterij van de controller echt helemaal leeg is, kan het enkele minuten duren voordat de oplaadindicator gaat branden. Als het lampje na 5 minuten nog niet brandt, volg dan de suggesties bij A1 of neem contact op met de klantenservice.

#### Verzorging en onderhoud

- Leef de volgende richtlijnen na voor optimale prestaties van de Charge Station voor Switch.
- Plaats de controller nooit met kracht in de oplaadpoorten.
  - Zorg dat er geen vuil, stof of metalen objecten in de oplaadpoorten terecht komen.
  - Houd de Charge Station voor Switch schoon.
  - Stel de Charge Station voor Switch niet bloot aan extreme omstandigheden, zoals direct zonlicht of overmatige warmte of luchtvochtigheid.
  - Zorg dat Charge Station voor Switch niet nat wordt.
  - Als u ze moet schoonmaken, gebruik dan een droge doek om het betreffende gebied schoon te maken. Gebruik nooit chemicaliën.

#### Technische Ondersteuning

We waarderen je steun voor Nyko-producten en streven ernaar je tevredenheid met je aankoop te waarborgen. Als je problemen ondervindt, kun je op de volgende manier contact met ons opnemen:

**Online:** [www.nyko.com](http://www.nyko.com)  
**Online:** [customersupport@nyko.com](mailto:customersupport@nyko.com)  
**Telefoon:** +1-888-400-6956

#### Nyko Product Limited Warranty

*Bij dit Nyko-product wordt aan de consprunkelijke koper een garantie van negentig (90) dagen vanaf de datum van aankoop verstrekt op het normale beoogde gebruik ervan. Als een defect optreedt dat onder deze garantie valt, zal Nyko het product of de defecte onderdelen ervan gratis vervangen of repareren naar eigen keuze. Deze garantie is niet van toepassing op defecten voortvloeiend uit misbruik of modificatie van dit product. Het product moet, vergezeld van de aankoopbon, een korte toelichting over het vermeende defect en de contactinformatie van de koper, franco worden geretourneerd naar: Nyko Technologies, Inc., 1990 Westwood Blvd., 3rd Floor, Los Angeles, CA 90025, Verenigde Staten. Er moet rekening worden gehouden met een verwerkingsduur van 3 à 4 weken*

PORTUGUÊS

87212 CHARGE STATION™

Obrigado por adquirir a Charge Station para Switch. Leia este manual para se familiarizar com a instalação e operação desse dispositivo.

#### Conteúdo da caixa

- (1) Charge Station
- (1) Cabo do carregador micro-USB
- (1) Manual do usuário

#### Características:

- Dispositivo deslizante para carregamento com chanfros metálicos padrão premium
- Carregue simultaneamente até quatro controladores Joy-Con™
- Design compacto, ocupando mínimo espaço
- Pode ser conectada a qualquer porta USB energizada para ser carregada
- Lâmpadas de LED indicam de maneira nítida quando o carregamento é concluído
- Apóios revestidos de borracha prendem a Charge Station firmemente no lugar certo
- Design de encaixe proporciona utilização fácil e divertida

### Primeiros passos:

#### Configurar a Charge Station:

- Conecte o cabo micro-USB à porta localizada na parte posterior da Charge Station. (Fig. 1)
- Insira cuidadosamente a outra extremidade do cabo em qualquer porta USB energizada. Ambos os logotipos da Nyko se acendem ao conectar o aparelho.

#### Carregar seus controles Joy-Con™ por meio da Charge Station

- Verifique se a Charge Station esteja devidamente conectada à porta USB energizada na tomada.
- Oriente a Charge Station de modo a que o logotipo da Nyko fique de frente para você.
- Segure o controlador na vertical com os acionadores voltados para cima. Deslize seu controlador para dentro de qualquer chanfro metálico da estação de carregamento. Você ouvirá um clique quando o controlador estiver devidamente encaixado. (Fig. 2)
- Observação:** É possível colocar o controlador em qualquer porta, desde que o controlador fique com o lado correto para cima)
- Uma lâmpada LED vermelha na própria Charge Station se acenderá quando o controlador for inserido. (Fig. 3)
- Quando as baterias estiverem totalmente carregadas, a lâmpada LED vermelha se apagará para indicar que o carregamento foi concluído.
- Quando você estiver pronto para jogar, simplesmente pressione e mantenha pressionado o botão de liberação na parte posterior do controlador e remova o controlador da Charge Station.

#### Resolução de problemas

- P1:** O controlador não está carregando
- R1:** Certifique-se de que não haja nenhum detrito no chanfro metálico da estação de carregamento. Verifique se o controlador está completamente encaixado no chanfro metálico. Você ouvirá nitidamente um clique quando o controlador estiver totalmente encaixado. Verifique se os logotipos da Nyko estão acesos. Caso não estejam, a porta USB que você está utilizando pode não estar energizada.
- P2:** Preciso remover os controladores quando terminarem de carregar?
- R2:** Não, a Charge Station para automaticamente de carregar quando a carga da bateria estiver completa.
- P3:** Quando inseri meu controlador, a lâmpada indicadora LED não acendeu.
- R3:** Se a bateria do controlador estava totalmente descarregada, pode levar alguns minutos até que a lâmpada indicadora de carregamento acenda. Se a lâmpada não acender após 5 minutos, siga as sugestões da R1 ou entre em contato com o atendimento ao cliente.

#### Cuidados e manutenção

- Consulte as orientações a seguir para garantir o desempenho ideal da Charge Station para Switch.
- Nunca force o controlador nas portas de carregamento.
  - Mantenha as portas de carregamento livres de sujeira, detritos e objetos metálicos.
  - Mantenha a Charge Station para Switch livre de poeira ou outros detritos.
  - Não exponha a Charge Station para Switch a condições extremas, incluindo luz solar direta, calor ou umidade excessivos.
  - Mantenha sua Charge Station para Switch afastada de líquidos.
  - Se for necessária uma limpeza, use um pano seco para limpar a área afetada. Nunca use produtos químicos.

#### Suporte Técnico

Apreciamos o seu apoio a produtos Nyko, e nos empenharemos em garantir a sua satisfação com a compra. Caso esteja encontrando dificuldades, por gentileza comunique-se conosco em:

**Online:** [www.nyko.com](http://www.nyko.com)  
**Email:** [customersupport@nyko.com](mailto:customersupport@nyko.com)  
**Phone:** +1-888-400-6956

#### Garantia Limitada Para Produtos Nyko

*Este produto Nyko oferece ao comprador original do produto uma garantia normal para o uso ao qual se destina por um período de 90 (noventa) dias a partir da data da compra. Caso ocorra algum defeito durante a vigência da garantia, a Nyko substituirá ou consertará o produto ou suas peças defeituosas sem nenhum custo, à exclusivo critério da Nyko. Esta garantia não se aplica a defeitos que resultem do uso inadequado ou de modificações ao produto. O produto deve ser devolvido ao fabricante com comprovante de compra, uma breve descrição do defeito encontrado, e informações de contato do comprador para o seguinte endereço: Nyko Technologies, Inc., 1990 Westwood Blvd., 3rd Floor, Los Angeles, CA 90025, com franquia postal pré-paga. O processamento levará entre 3 e 4 semanas.*

日本語

87212 CHARGE STATION™

Switch用チャージステーションをお買い上げいただき、誠にありがとうございます。本マニュアルをお読みいただき、デバイスの取り付けおよび操作を理解するようにしてください。

#### 内容

- (1) チャージステーション
- (1) microUSB充電ケーブル
- (1) ユーザーマニュアル

#### 特徴:

- プレミアム金属製レールによるスライドイン充電
- 最大4つのJoy-Con™ コントローラーを同時に充電可能
- 設置面積の小さいコンパクト設計
- あらゆる給電USBポートに接続して充電可能
- LEDライトが充電完了をはっきりと表示
- ゴム脚によってチャージステーションをしっかりと保持
- 簡単かつ楽しく使用できるクリックインデザイン

### 使用開始:

#### チャージステーションをセットアップするには:

- microUSBケーブルをチャージステーション背面にあるポートに接続します。(図1)
- ケーブルの逆側をいずれかの給電USBポートに静かに接続します。接続されると、両方のNykoのロゴが発光するはずです。

#### チャージステーションを通じてJoy-Con™ コントローラーを充電するには

- チャージステーションが給電USBポートに正しく接続されていることを確認します。
- Nykoのロゴが自分の方を向くようにチャージステーションを配置します。
- トリガーが上を向くようにコントローラーを垂直に保持します。コントローラーをチャージステーションの金属製のレールにスライドさせて取り付けます。コントローラーがきちんとはまると「カチッ」という音が聞こえるはずです。(図2)
- 注意:** コントローラーは、表が上になっしている限り、あらゆるポートに設置することができます)
- コントローラーが挿入されると、チャージステーション自体の赤のLEDが点灯します。(図3)
- バッテリーが完全に充電されると、赤いLEDが消灯して充電が完了したことがわかります。
- プレイする準備ができれば、コントローラー背面のリリースボタンを押しながらチャージステーションからコントローラーを外します。

#### トラブルシューティング

- 質問1:** コントローラーが充電されません
- 回答1:** チャージステーションの金属製のレールに異物がないことを確認してください。コントローラーが完全に金属製のレールにはまっていることを確認してください。コントローラーが完全にはまると「カチッ」という音がはつきり聞こえるはずです。Nykoのロゴが発光していることをもう一度確認してください。発光していない場合、使用しているUSBポートから給電されているのをもう一度確認してください。
- 質問2:** 充電が終わったら、コントローラーを外す必要がありますか？
- 回答2:** ありません。バッテリーが完全に充電されたら、チャージステーションは自動的に充電を停止します。
- 質問3:** コントローラーを挿入しても、LEDライトが点灯しません。
- 回答3:** コントローラーのバッテリーの充電が完全になくなっている場合、インジケーターライトの点灯に数分かかる場合があります。5分経っても点灯しない場合、回答1の指示に従うか、カスタマーサポートにご連絡ください。

#### お手入れ

- Switch用チャージステーションの最適なパフォーマンスを保証するため、次のガイドラインを確認してください。
- コントローラーを無理に充電ポートと接続しないでください。
  - 充電ポートに、汚れ、異物、金属の物体が入らないようにしてください。
  - Switch用チャージステーションにはほこりや他の異物が付かないようにしてください。
  - Switch用チャージステーションを、直射日光や極度の高温あるいは湿度など極端な条件にさらさないようにしてください。
  - Switch用チャージステーションを液体に近づけないようにしてください。
  - クリーニングが必要な場合は、乾燥した布を使用して汚れた部分を清掃してください。化学薬品を使用しないでください。

#### テクニカルサポート

Nyko 製品をお買い上げいただき、ありがとうございます。弊社では、今回ご購入に満足していただけるよう努めております。問題が生じた場合には当方までご連絡ください。

**オンライン:** [www.nyko.com](http://www.nyko.com)  
**Email:** [customersupport@nyko.com](mailto:customersupport@nyko.com)  
**電話:** +1-888-400-6956

#### NYKO製品限定保証

*本 Nyko 製品は、購入日から 90 日間、原購入者に対し製品の通常の用途が保証されています。本保証の対象となる瑕疵が生じた場合、Nyko は弊社の判断により、製品または欠陥部品を無償で交換あるいは修理いたします。本保証は、製品の誤用または改造から生じた欠陥には適用されません。製品返送に際しては、製品の購入証明、保証を請求される欠陥の簡潔な説明、お客様の連絡先を記載のうえ、下記宛先までお送りください: Nyko Technologies, Inc., 1990 Westwood Blvd., 3rd Floor, Los Angeles, CA 90025 請求処理には 3〜4 週間かかりますので、ご了承ください。*