

HORNO PIZZERO

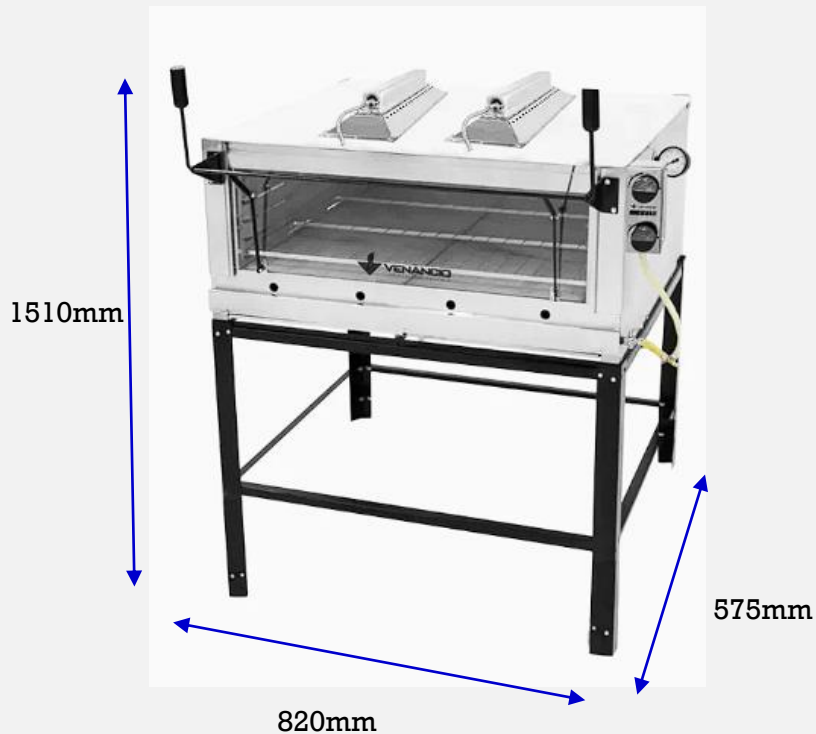

VENANCIO

Capacidad De equipo	Cap. Neta Lt	Cap. Bruta Lt
Dimensiones equipo	Ancho 820mm	Fondo 575mm Alto 1510mm
Peso equipo	Peso Neto 89kg	Peso Bruto Kg
Especificaciones Energéticas	Potencia calorífica 10.910 kcal/h	Energía 220v/60Hz Consumo 2.6Kw/h
Consumo de Gas	1.0kg/h	
Información adicional	02 gratinador infrarrojo	
Numero de Rejillas	2und	
Temperatura	350°C	