



●ご使用前に「安全上のご注意」(P. 2)を必ずお読みの上、安全に正しくお使いください。
●本製品は日本国内での使用のみが保証の対象になります。海外でのご使用は推奨していません。
●本製品の的外観および仕様は、品質向上のため予告なく変更されることがあります。●本製品は掃除のための家庭用であるため、商業用、実験用、産業用などに使用を禁止します。●この取扱説明書は、保証書とともにいつでも見ることが出来る所に必ず保管してください。

充電式掃除機(家庭用)

取扱説明書

RPC-300

目次

ページ

ご使用前に

安全上のご注意	2
各部の名称および付属品	4
バッテリーの取り付け/取り外し	6
バッテリーの充電	6
壁掛け用ホルダーの設置	7
収納する	8

使用する

運転する	9
デュアルヘッドの取り付け/使用	10
UVヘッドの取り付け/使用	11
ミニパワーヘッドの取り付け/使用	12
アクセサリーの取り付け/使用	12

お手入れ

ゴミ捨て	14
ダストボックスおよび フィルターのお手入れ	16
目詰まり箇所の確認	18
デュアルヘッドのお手入れ	18
UVヘッドのお手入れ	20
ミニパワーヘッドのお手入れ	21
マイクロHEPAフィルターのお手入れ	22

参考事項

故障かな?と思ったら	23
消耗品	24
製品スペック	24
保証とアフターサービス	25
オンライン保証サービス	26
MEMO	27
保証書	28

安全上のご注意 「必ずお読みください。」

お使いになる方や他の方への危害、財産への損害を未然に防ぐために、本製品を使用する場合は以下の警告および基本的な注意事項を必ずお守りください。

警告 守らない場合、人が死亡または重傷を負う可能性が想定されます。

設置

- 壁掛け用ホルダーは水をかけたり、湿気が多い場所に設置しないでください。漏電や感電などの原因となります。
- 内部にガス管・水道管・電気ケーブルなどが通っている壁面には設置しないでください。
- 液体が流入しないようご注意ください。感電やショート、発火の原因となります。
- 壁掛け用ホルダーに無理な力を加えると、破損などの原因となります。
- 壁掛け用ホルダーおよび充電アダプターは本製品の充電にのみ使用してください。
- 設置の前に必ず壁の厚さ・材質・強度などをご確認ください。裏面に柱などの下地がない壁、石膏ボードや厚さ10mm以下の板などの強度の弱い壁に設置した場合、本体の落下により、お客様ご自身のけがや、製品への致命的な損傷の原因となる可能性があります。
- 設置場所の壁材に合った適切なねじをご使用ください。

電源 (守らない場合、火災・感電のおそれがあります。)

- 濡れた手で充電アダプターを抜き差ししないでください。
- 定格15A以上、交流100Vのコンセントを単独で使用してください。火災・感電のおそれがあります。
- 他の器機と併用しないでください。
- 傷んだ充電アダプターや充電ケーブル、差し込みがゆるいコンセントは使用しないでください。
- 充電アダプターはタコ足配線で使用しないでください。
- 充電アダプターは水に浸けたり水を掛けしないでください。
- 充電アダプターに傷（加工・無理な折り曲げ・引っ張る・ねじる・重いものを載せる・挟むなど）を付けないでください。
- 充電アダプターを抜く時は充電アダプター本体を持って引き抜いてください。
- 充電アダプターにたまったホコリを定期的に取り除いてください。
- 長時間使用しない場合には充電アダプターをコンセントから抜いてください。
- 製品のお手入れ・点検・移動・充電アダプターの抜き差しの際には必ず運転を停止して行ってください。
- バッテリーの寿命を長持ちさせるためには、使用后すぐ充電しないでください。バッテリーが冷めるまで数分間置いてください。

お手入れ

- 製品のお手入れの際には電源を切ってから行ってください。
- 製品のお手入れの際に水をかけたりベンゼン、シンナー、アルコールなどの揮発性物質を使わないでください。
- 水洗いができる付属品はアルカリ性の洗剤、酸性の工業用洗剤、芳香剤、酢酸類などを使わないでください。

お手入れ

- 直射日光の当たる場所で長時間保管すると製品が変形・変色するおそれがありますので、日陰で保管してください。
- ブラシは変形・変色のおそれがありますので、水洗いしないでください。
- UVランプはこまめにお手入れしてください。お手入れをしないと紫外線透過率が下がる原因となります。
- 壁掛け用ホルダーを掃除する際には充電アダプターを抜いてください。
- 持続的に吸引力が弱くなったり、掃除機が過熱する場合には、マイクロHEPAフィルターを交換してください。

使用

- 本取扱説明書に記載されている方法以外では使わないでください。（例：製品を裏返した状態でUVランプを強制的に作動させるなど）
- 本製品は家庭用以外の用途では使わないでください。
- 異常、故障時はただちに運転を停止して充電アダプターを抜き、お買い上げの店舗やお客サポートセンターに検査を依頼してください。感電・火災などの原因となります。
- 室内くんじょうタイプ（発煙型）の殺虫剤を使う場合は運転しないでください。機器内部に薬剤の成分が蓄積され、吹出口から吹き出されるため健康によくありません。殺虫剤使用後は十分に換気を行ってから運転してください。
- タバコ・マッチ・熱い灰など、火のついているものや煙の出ているものは吸い込まないでください。製品の故障やけがのおそれがあります。
- 使用中や使用直後にUVランプに触れないでください。やけどを負うおそれがあります。
- 人や動物の目・皮膚にUVランプの光（紫外線）を直接当てないでください。紫外線を目・皮膚に直接照射すると、目や皮膚の疾患の原因になるおそれがあります。万一異常が発生したときは、医師に相談してください。
- 画びょう・刃物・液体などを吸引しないでください。製品の故障および感電のおそれがあります。
- 本製品は安全な使用を保証できる責任者の管理または指示の下で使用してください。
- 髪の毛・衣類・指・目などの全ての身体部位を吸込み口およびブラシから離して使用してください。製品の故障およびけがのおそれがあります。
- 吸込み口を塞ぐ可能性のある、どんなものも入れないでください。製品の故障およびけがのおそれがあります。
- 製品を改造しないでください。また修理エンジニア以外の方は絶対に分解および修理しないでください。火災・感電・けがのおそれがあります。
- バッテリーや充電アダプターを分解しないでください。
- バッテリーに熱を加えたり火の中に入れてください。
- バッテリーは本製品専用で、他の家電製品や別の用途に使用できません。

本取扱説明書に従わない使用においての事故や物損に関しては一切責任を負いかねます。

本製品を使用する前に、本取扱説明書および製品に記載されている説明および警告マークをすべてお読みください。

警告 守らない場合、人が死亡または重傷を負う可能性が想定されます。

使用

- ・ 作動中にバッテリーを取り外すと故障の原因になります。
- ・ バッテリーが液漏れした場合、漏れた液が皮膚や目に触れないようにご注意ください。
- ・ バッテリーに衝撃を与えないでください。
- ・ モーターとバッテリーの保護のために、5℃以下や45℃以上の環境では製品が作動しない可能性があります。
- ・ 本体にバッテリーを装着時、組立方向を確認後、カチッと音がするまでしっかりと装着してください。
- ・ 本体にバッテリーを装着または取り外す際は、落下させないようにご注意ください。製品の損傷およびけがのおそれがあります。
- ・ 製品を倒したり落としたりしないでください。破損・故障のおそれがあります。
- ・ 製品の上に乗ったり寄り掛かったりしないでください。破損・けがのおそれがあります。
- ・ 持ち運ぶ際には本体の取っ手をお持ちください。破損・けがのおそれがあります。
- ・ バッテリー、マイクロHEPAフィルター、充電アダプターなどの付属品は、本製品専用の付属品のみをお使いください。
- ・ 室内で使用する製品のため、直射日光の当たる場所、雨に露出されている場所で使用しないでください。変色などの原因となります。

注意 守らない場合、人がけがを負う可能性および物的損害の発生が想定されます。

使用

- ・ お子様やペットが壁掛け用ホルダーにぶら下がらないようご注意ください。製品が倒れ、障害または製品破損・故障のおそれがあります。
 - ・ 次のような場所では爆発、火災、感電、製品破損のおそれがあるため製品を使わないでください。
 1. 傾いていたり不安定な場所
 2. 近くに発熱器具がある場所
 3. 油や可燃性ガスなどを使用したり、このような物質が漏れるおそれがある場所
 4. ペットが製品に尿や糞をかけるおそれのある場所
 5. 火のついたタバコ、可燃性物質が吸込み口の近くにある場所
 6. 浴室など高温・多湿な場所や製品に水のかかるおそれがある場所
 7. 近くにスプレー、ガソリン、シンナーがある場所
 8. 乳幼児の手の届く場所
 9. 腐食性ガスや金属製のホコリのある場所
 - ・ 製品を蹴ったりしないでください。製品故障の原因となります。
 - ・ 長期間使わない場合は充電アダプターのプラグを抜いて充電アダプターからバッテリーを取り外して保管してください。バッテリーが充電状態ではない場合は自然放電されます。
 - ・ バッテリーの残量が少ない場合は充電して保管してください。残量が少ないまま長期間保管するとバッテリー性能低下の原因となります。
 - ・ 作動時の過熱を防止し、バッテリーの作動時間と寿命を長く維持するため、バッテリーが床に直接当たった状態では使用しないでください。
- ※故障の原因となりますので、小麦粉など微細なゴミを大量に吸引しないでください。

お手入れ

- ・ 本製品専用の消耗品以外は使わないでください。性能低下または感電・故障の原因となります。

参考および注意事項

- ・ 製品、バッテリーから異音・異臭・煙が出たときはただちに電源を切り、お客様サポートセンター（0120-363612）にご連絡ください。
 - ・ この製品はリチウムイオンバッテリーを使用しております。不要になったバッテリーはリサイクル可能な貴重な資源です。廃棄せずに各自治体にお問い合わせの上、リサイクルにご協力ください。
- ※ 各自治体ごとに、回収のルールが異なります。



Li-ion 20



暖房器具、可燃性物質などの近くに保管しないでください。



水や液体類を吸い込まないでください。



火の付いた物を吸い込まないでください。



製品作動時、ブラシに指などを入れないでください。



紫外線の光を人や動物の目や肌に直接当てないでください。



水がかかる場所に放置しないでください。

各部の名称および付属品

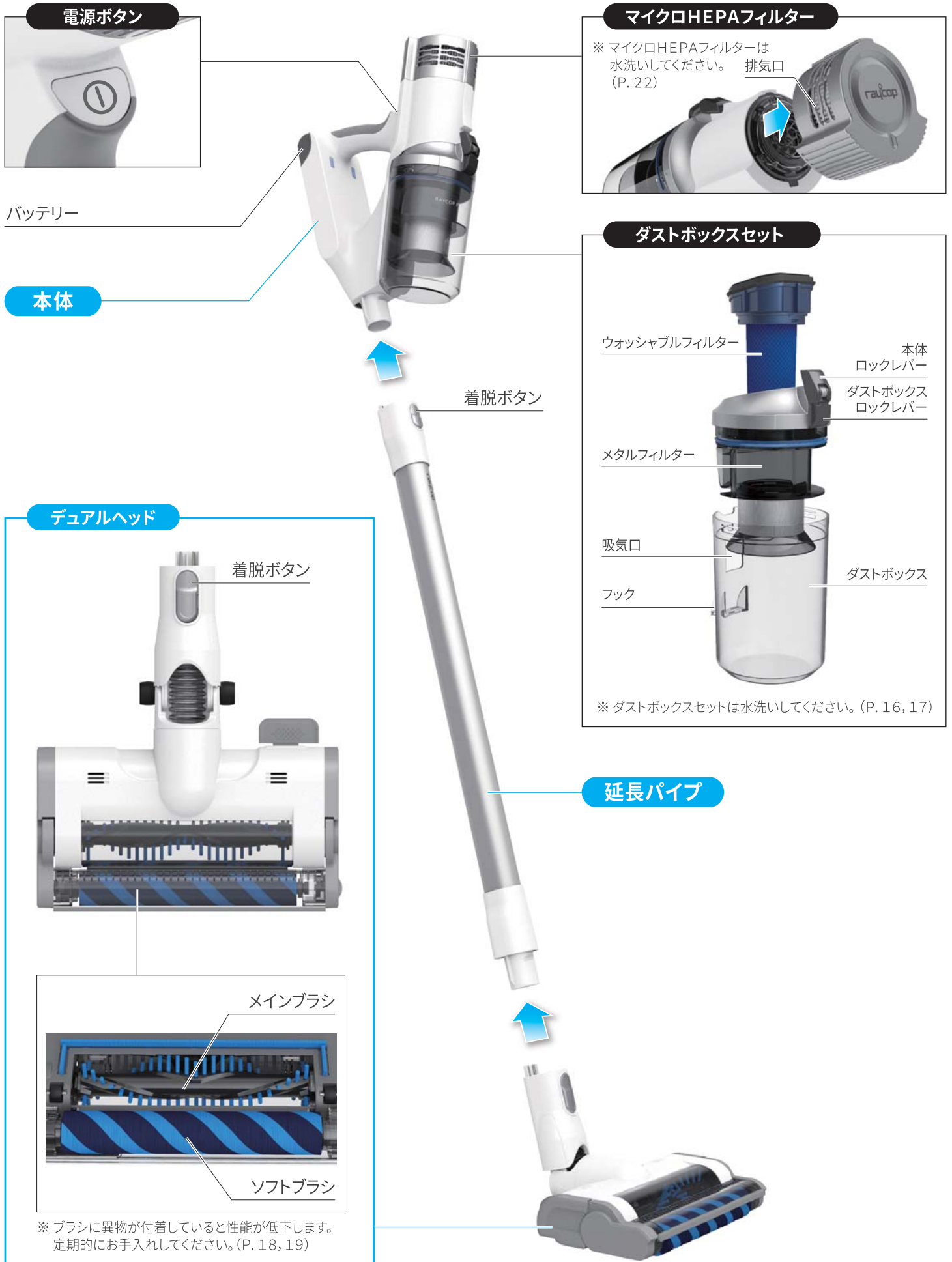

UVヘッド

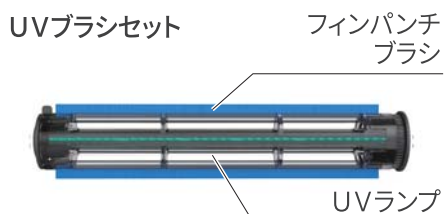

※ ブラシに異物が付着していると性能が低下します。定期的にお手入れしてください。(P. 20, 21)

ミニパワーヘッド

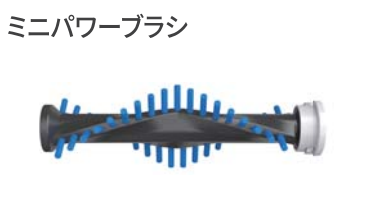

※ ブラシに異物が付着していると性能が低下します。定期的にお手入れしてください。(P. 21)

壁掛け用ホルダー

ケーブルガイド

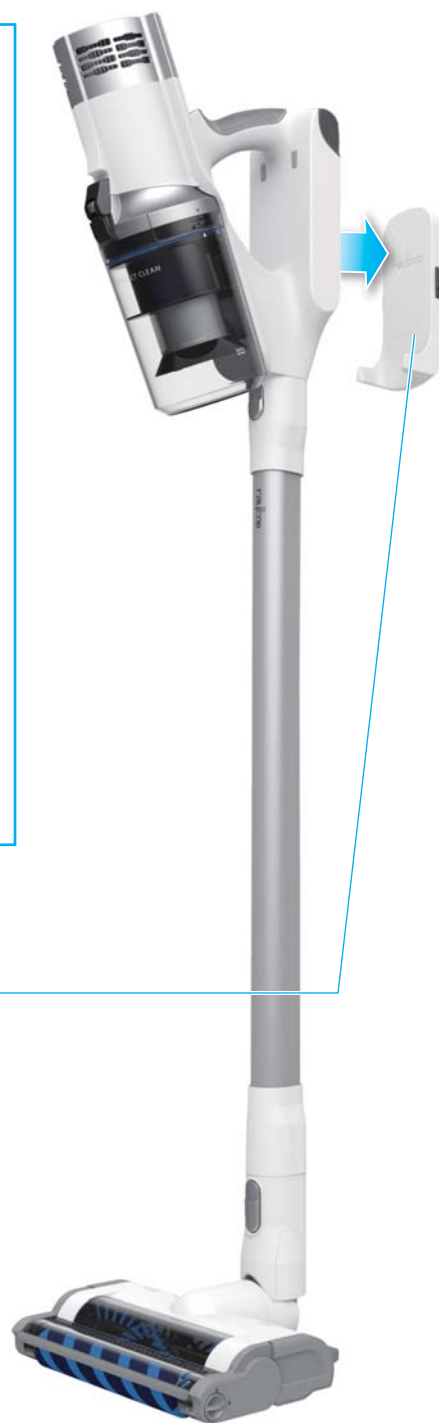

その他の付属品 ※上記の本体/延長パイプ/デュアルヘッド/UVヘッド/ミニパワーヘッド/壁掛け用ホルダーも付属品に含まれます。

※ アクセサリーツール



すき間ノズル

狭いすき間や手の届きにくい場所などの掃除に便利



2WAYノズル

家具や電子製品など傷つきやすい場所などの掃除に便利



フリーアジャスター

家具の上や天井などの掃除に便利



充電アダプター



両面テープ



取扱説明書
(保証書付き)

バッテリーの取り付け／取り外し

バッテリーはボックスに別梱包されています。
下記の方法で本体に取り付けてください。

■ バッテリーの取り付け

1. バッテリーフックを本体のバッテリーフック装着部に固定してください。

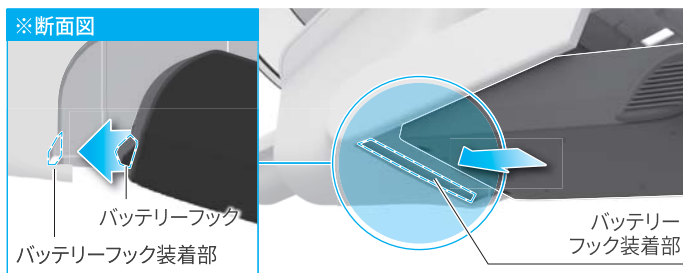
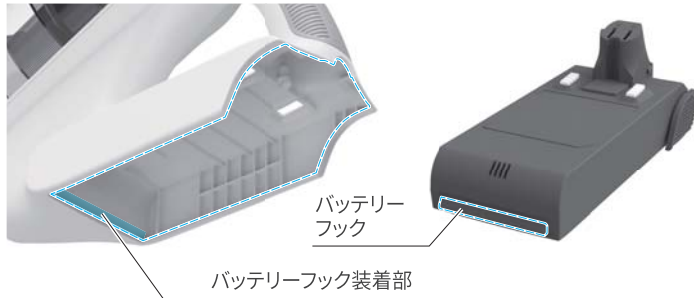

2. カチッと音がするまでバッテリーを本体にしっかりと差し込んで取り付けてください。



-  ・バッテリーをしっかり取り付けないと作動しません。
注意 ・バッテリーをしっかり取り付けないと、落下し破損やけがの原因となります。

■ バッテリーの取り外し

1. バッテリー左右にある取り外しボタンを押し、本体からバッテリーを取り外してください。

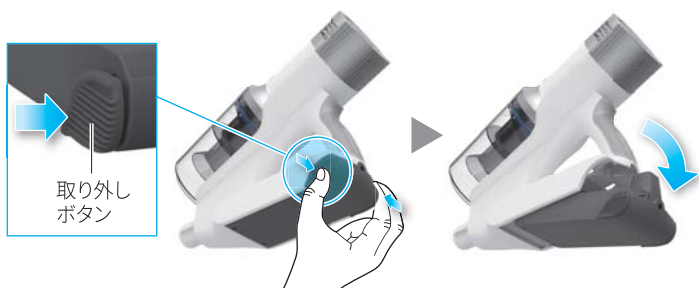

-  ・バッテリー取り外し時、電源を切り充電ケーブルが接続されていないか確認してください。

バッテリーの充電

お買い上げ時にはバッテリーが十分に充電されていません。ご使用前に必ずバッテリー残量確認ランプが消灯するまで充電してください。

■ バッテリーの充電

1. 充電アダプターの電源プラグをコンセントに差し込んでください。



2. プラグをバッテリーのプラグ接続口に差し込んでください。



3. バッテリー残量確認ランプが点灯するか確認してください。



充電状態の確認



※ バッテリーは単体で充電できます。平らな場所においてプラグを差し込み、バッテリー残量確認ランプが点灯するか確認してください。



壁掛け用ホルダーの設置



レイコップがおすすめする方法で設置してください。

■ 壁掛け用ホルダーの位置確認

1. 壁掛け用ホルダーの裏面にあるしるしを確認後、固定板を壁掛け用ホルダーから取り外してください。

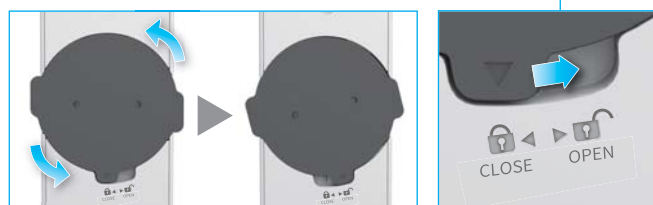
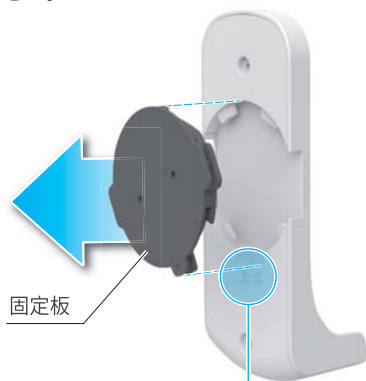

2. 設置位置を床面から固定板ねじ穴まで約95cmの高さにし、ねじ穴の目印を壁に付けてください。

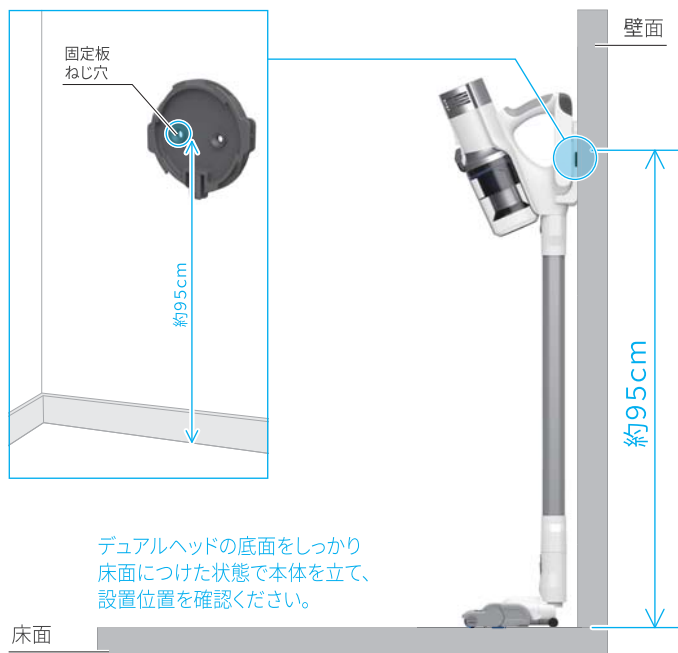

床面

壁面

■ 壁掛け用ホルダーの固定

1. 固定板裏面の両面テープの保護フィルムをはがした後、設置位置に貼り付けてください。

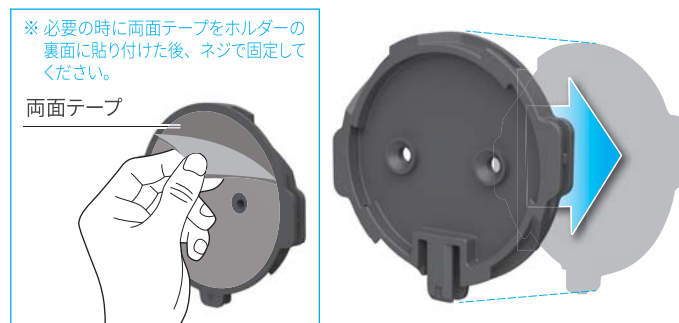

2. ねじで固定板を壁にしっかりと固定してください。

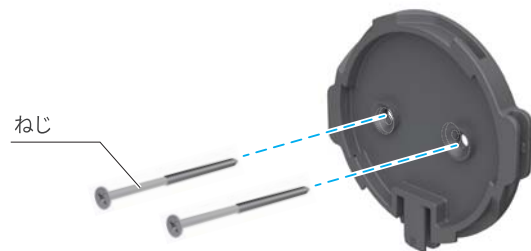

推奨ねじサイズ ※ねじは同梱されていません。

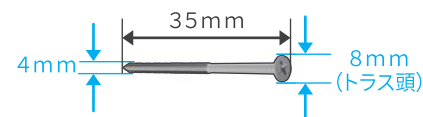

3. 壁掛け用ホルダーの本体を下図のように斜めに持ち、固定板に差し込み、時計回りにカチッと音がするまで回して固定してください。



警告

- ・設置の前に必ず壁の厚さ・材質・強度などをご確認ください。柱などが下地のない壁、石膏ボードや厚さ10mm以下の板などの強度の弱い壁に設置した場合、本体の落下により、お客様のけがや本体の致命的な損傷の原因になるおそれがあります。
- ・水や湿気が多い場所に設置しないでください。漏電や感電の原因となります。
- ・裏側にガス管・水道管・電気ケーブルなどが設置されている壁面には設置しないでください。



注意

- ・お子様やペットが、壁掛け用ホルダーにぶら下がらないようご注意ください。

収納する

本体を壁掛け用ホルダーに収納および充電できます。



■ 壁掛け用ホルダーに収納する

1. 充電アダプターの電源プラグをコンセントに差し込んでください。



- 警告** (Warning icon) ・電源プラグは濡れた手でコンセントに差し込まないでください。
- 注意** (Caution icon) ・電源プラグをコンセントに差し込んだり抜いたりする時は、必ず本体の電源が切れていることを確認してください。

2. 設置した壁掛け用ホルダーのケーブルガイドに充電ケーブルを入れ込んでください。
(コンセントの位置によって左右にあるケーブルガイドのどちらかを選んでご利用できます。)

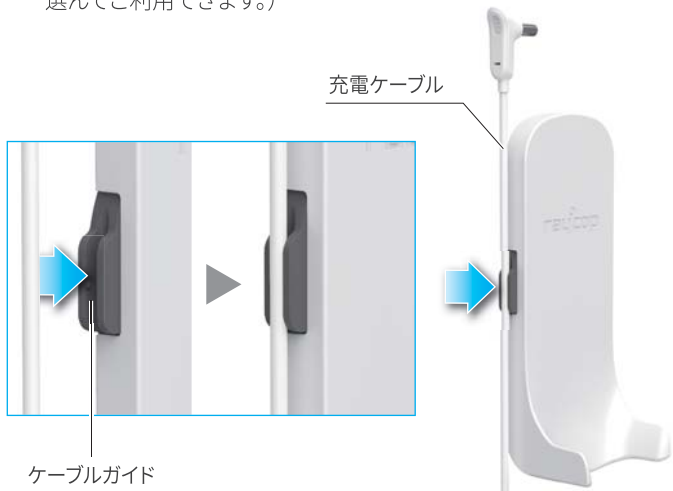

3. 本体を壁掛け用ホルダーに収納してください。



- 注意** (Caution icon) ・お子様やペットが本体にぶら下がったり、揺らさないようご注意ください。
- ・本体が外れないように、しっかりと壁掛け用ホルダーに収納してください。
- ・本体の収納および充電以外、その他の用途で使わないでください。

■ 充電する

1. プラグをバッテリーのプラグ接続口に差し込んでください。



2. バッテリー残量確認ランプが点灯するか確認してください。



充電状態確認

充電少量 (Low charge)

充電完了 (Fully charged)

約 3.5 時間 (Approx. 3.5 hours)

※充電完了時、ランプOFF (When fully charged, lamp OFF)

※充電エラー時、左右ランプ同時点滅 (When charging error occurs, both lamps flash simultaneously)

バッテリー残量確認ランプ (Battery level confirmation lamp)

- 注意** (Caution icon) ・バッテリー残量が少なくなったら充電して保管してください。残量が少ない状態で長期間保管すると、バッテリー性能低下の原因となります。

運転する



一つのボタンで簡単にON/OFFおよびモード切替ができます。

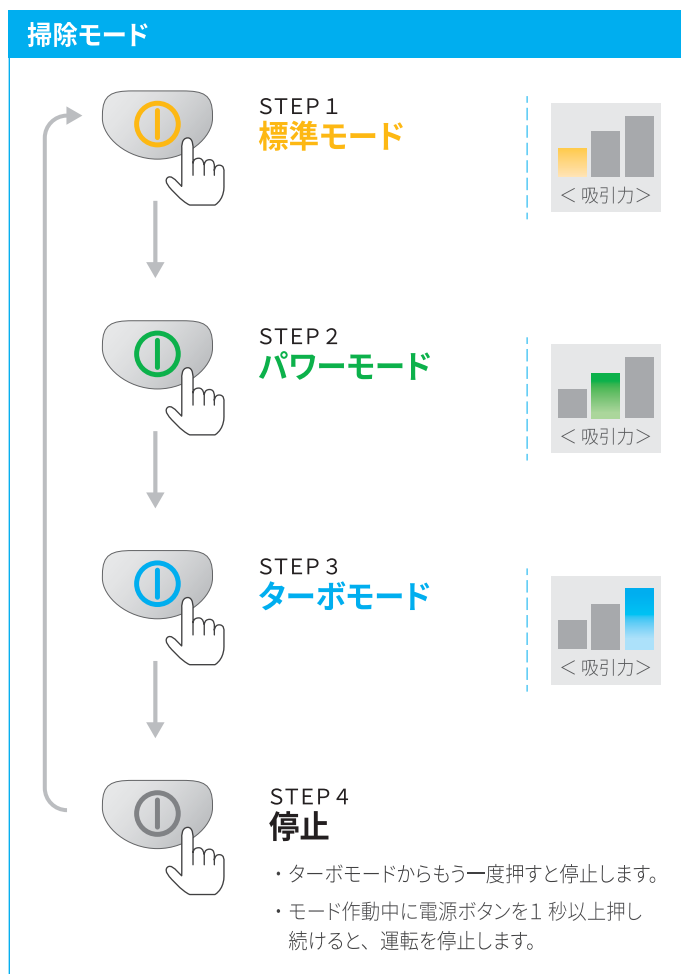

お知らせ

- ・掃除を開始すると各ヘッドの回転ブラシが自動で回転します。(UVヘッドの場合、ブラシとUVランプが同時作動)
- ・ターボモードで掃除を終了しても、次回のご使用の際は標準モードから開始します。
- ・使用時間に関わらず、掃除終了後にはバッテリーを充電してください。
- ・じゅうたんやラグ類などは掃除中にブラシが止まる場合があります。その場合はメインブラシのみで掃除してください。

※ 使用しないときは、必ず壁掛け用ホルダーに掛けるか、平らな場所に置いてください。



注意

- ・周りに壊れやすい物や割れやすい注意物がないか確認してください。
- ・幼児やペットが近づかないようにご注意ください。
- ・本体を壁に立て掛けたり、家具などにかけたまま放置しないでください。

使用する

各ヘッドおよびアクセサリツールは、本体、延長パイプに取り付けてご使用できます。

■ デュアルヘッドの取り付け

カチッと音がするまでしっかりと取り付けてください。



安全設計

- ・デュアルヘッドが床から一定角度傾くと、ブラシが自動で止まります。
- ・デュアルヘッドが裏返されると、ブラシが自動で止まります。
- ・ソフトブラシを持ち上げると、ソフトブラシ作動が自動で止まります。



- ・ヘッドが作動中の時は、ブラシを触らないでください。破損やけがの原因となります。
- ・掃除以外の用途で使用しないでください。
- ・掃除の途中、吸引口が異物などで詰まると動作が止まる場合があります。異物を除去してください。
- ・ヘッドを強い力で抑えながら使わないでください。破損や床を傷つけるおそれがあります。

■ デュアルヘッドを使用する

1. 2種類のブラシが同時に回転し、床の仕様に関係なくしっかり掃除できます。

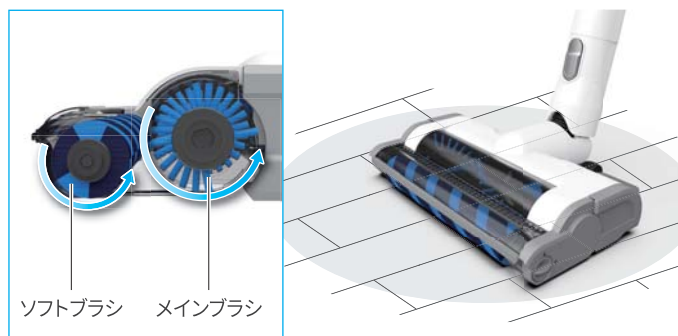

2. ヘッドを取り替える必要なく、メインブラシのみでじゅうたんやラグなど毛足の長い生地のゴミまでしっかり掃除できます。

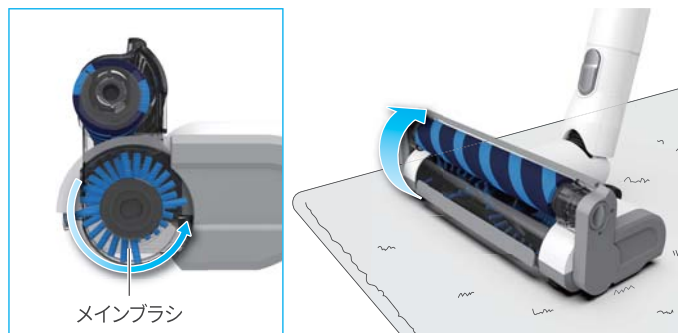

■ ブラシを切り替える

1. フットレバーを踏むとソフトブラシが上に上がります。

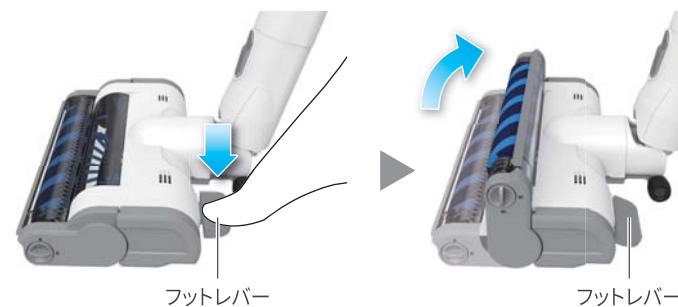

2. 上に上がったソフトブラシを、足や手でカチッと音がするまで元のところへ戻してください。



- ・フットレバーとソフトブラシを強い力で踏んだりしないでください。破損やけがの原因となります。

■ UVヘッドの取り付け

カチッと音がするまでしっかりと取り付けてください。



安全設計

- ・対象感知センサーにより、UVヘッドを裏返したり、床から一定間隔を離れると、UVランプはOFFになります。

■ 掃除の仕方 週1回以上の掃除を心がけてください。

1. 寝具を横方向で寝具の端までゆっくりと掃除します。

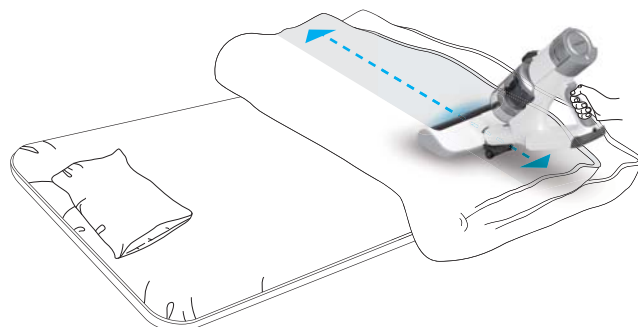

2. 特に気になるところ（枕周辺、足元など肌に直接当たる部分）は矢印方向で数回丁寧に掃除してください。

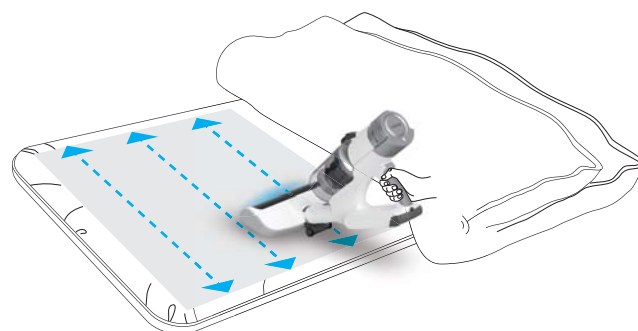

■ 正しく使用する

UVヘッドは布団に密着させ布団の表面をゆっくりと滑らせるように使用します。「押しながら使う時」と「引きながら使う時」の効果は同じですので、前後にゆっくりと動かしてください。



- ・使用中または使用直後にUVランプを触らないでください。火傷のおそれがあります。
- ・人やペットの目や肌にUVランプの光（紫外線）を直接照射しないでください。紫外線が目や肌に直接当たると、目の損傷や皮膚疾患の原因になることがあります。



- ・ヘッドが作動中の時は、ブラシを触らないでください。破損やけがの原因となります。
- ・掃除以外の用途で使用しないでください。
- ・掃除の途中、吸引口が異物などで詰まると動作が止まる場合があります。異物を取り除いてください。
- ・ヘッドを強い力で押さえついたり、壁にぶついたり、落とさないでください。UVランプの破損やけがの原因となります。

使用する

各ヘッドおよびアクセサリーツールは、本体、延長パイプに取り付けてご使用できます。

■ ミニパワーヘッドの取り付け

カチッと音がするまでしっかりと取り付けてください。



■ すき間ノズルの取り付け

カチッと音がするまでしっかりと取り付けてください。



■ すき間ノズルの長さ調節



注意

- ・ヘッドが作動中の時、ブラシを触らないでください。破損やけがの原因となります。
- ・掃除以外の用途で使用しないでください。
- ・掃除中に、吸引口に異物が詰まると動作が止まる場合があります。異物を取り除いてください。
- ・ヘッドを強く押し付けながら使用しないでください。破損や床を傷つけるおそれがあります。



注意

- ・掃除以外の用途で使用しないでください。
- ・掃除中に、吸引口に異物が詰まると動作が止まる場合があります。異物を取り除いてください。



■ 2WAYノズルの取り付け

カチッと音がするまでしっかりと取り付けてください。



※ はずすときは着脱ボタンを押しながら引き抜いてください。



■ 2WAYノズルの切り替え



■ フリーアジャスターの取り付け

カチッと音がするまでしっかりと取り付けてください。



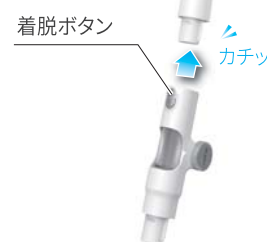
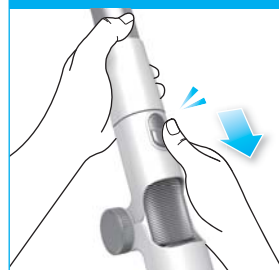

※ はずすときは着脱ボタンを押しながら引き抜いてください。

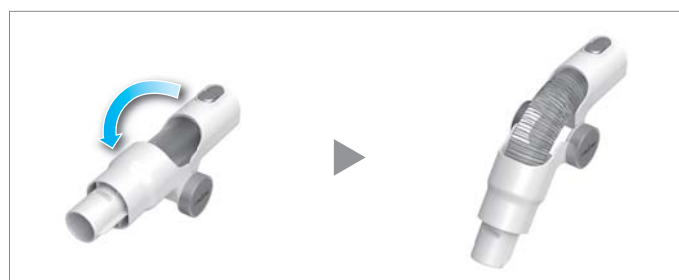

■ ブラシの角度調整（4段階）



 ・掃除以外の用途で使用しないでください。
 注意 ・掃除中に、吸引口に異物が詰まると動作が止まる場合があります。異物を取り除いてください。

 ・掃除以外の用途で使用しないでください。
 注意 ・掃除中に、吸引口に異物が詰まると動作が止まる場合があります。異物を取り除いてください。

ゴミ捨て

ダストボックス内のゴミを手軽に捨てることができます。

■ ダストボックスを確認する

ゴミの高さがMAX表示に到達する前にゴミを捨ててください。

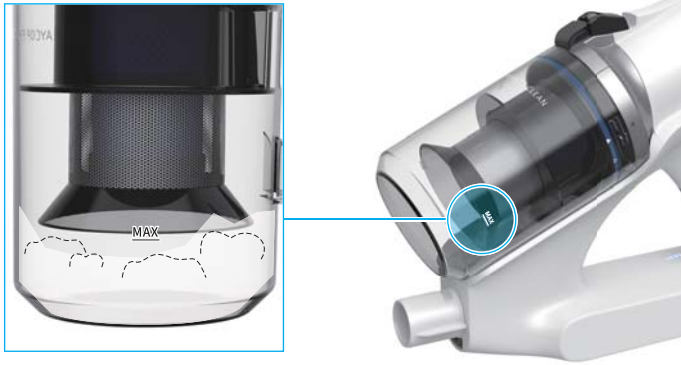

注意

- ・ゴミがいっぱいになると、吸引力が弱くなる場合がありますので、掃除前後にダストボックスのお手入れをお勧めします。
- ・ダストボックスのMAX表示を超えて運転した場合、フィルターにゴミが付き、吸引力が低下します。

■ ダストボックスセットの取り外し

1. ダストボックスロックレバーを上へ上げ、本体ロックレバーを取り外してください。

ダストボックス
ロックレバー



ダストボックス
ロックレバー

本体
ロックレバー



2. ダストボックスセットを本体から取り外してください。



■ ゴミ捨て

1. 表記のように、矢印方向に回して、メタルフィルターをダストボックスから取り外します。

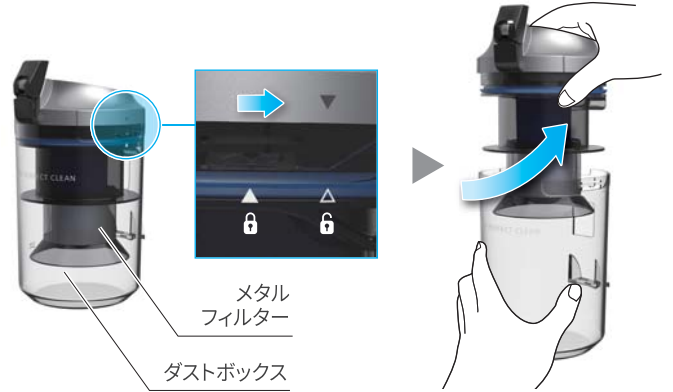

メタル
フィルター

ダストボックス

2. ダストボックス内のゴミを捨ててください。
※ 吸気口を上にしてください。吸気口からゴミが落ちることがあります。

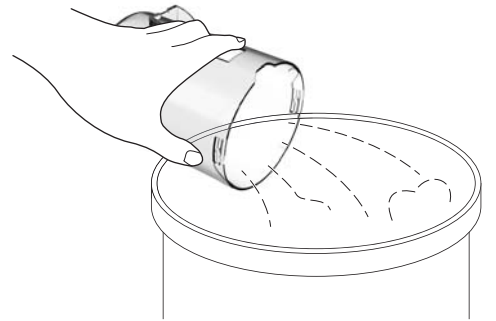

3. メタルフィルターに付いているゴミを、歯ブラシなどで取り除いてください。





■ ダストボックスセットの組み立て

1. メタルフィルターをダストボックスに差し込んでください。

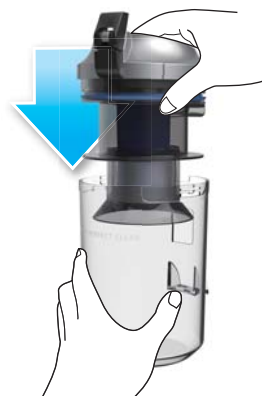

2. メタルフィルターをカチッと音がするまで、矢印方向に回しダストボックスに取り付けてください。

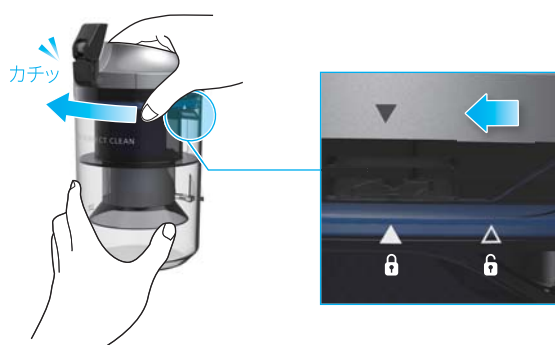

■ ダストボックスセットの取り付け

1. 本体の穴にダストボックスのフックを合わせて、カチッと音がするまでダストボックスセットを取り付けてください。

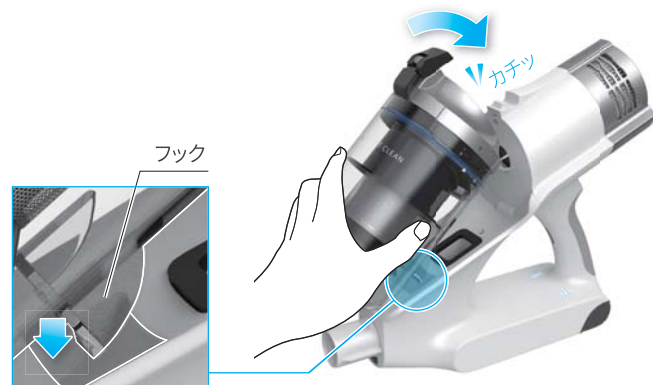

2. 本体ロックレバーを本体のフックに引っ掛けてください。



3. ダストボックスロックレバーをカチッと音がするまで矢印方向に引き、ダストボックスセットを本体に取り付けてください。



注意

- ・ダストボックスセットを本体にしっかりと装着しないと、落下し破損したり、けがの原因となります。
- ・ダストボックスが割れたり、ひびが入ったりした場合、お客様サポートセンター（0120-363612）にお問い合わせいただき、純正品をご購入の上、取り替えてください。



注意

- ・ダストボックスセットをしっかりと組み立てずに本体に取り付けた場合、吸引力が低下したり、ゴミがダストボックスの外に漏れるなど、故障の原因となります。



ダストボックスおよびフィルターのお手入れ

月1回以上、定期的に洗ってください。

水洗い可能なパーツ



■ ダストボックスおよびフィルターの取り外し

1. 表記のように、メタルフィルターを矢印方向に回して、ダストボックスから取り外します。

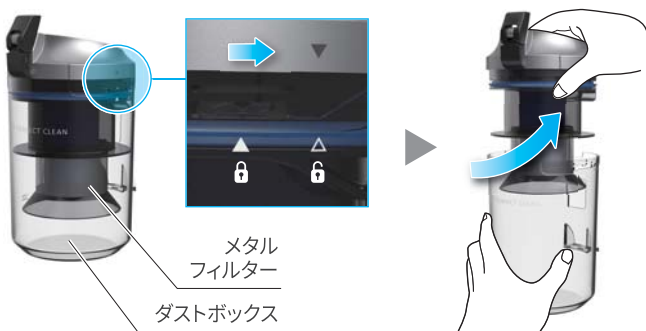

2. メタルフィルターから、ウォッシュャブルフィルターセットを取り外してください。

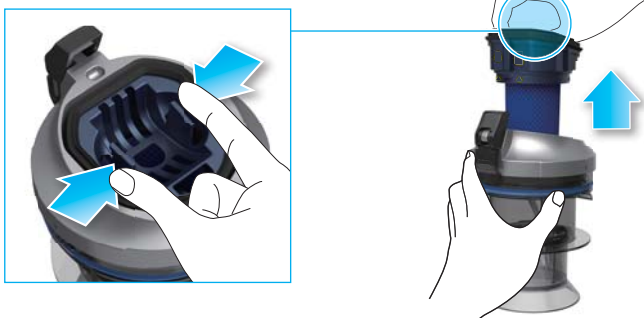

3. ウォッシュャブルフィルターセットからウォッシュャブルフィルターを表記のように、カチッと音がするまで、矢印方向に回して取り外してください。



■ ウォッシュャブルフィルターのお手入れ

1. ウォッシュャブルフィルターのホコリを取り除いてください。



2. ウォッシュャブルフィルターは流水でホコリなどを洗い流します。水気をしっかり切り、風通しが良い日陰で完全に乾くまで(24時間以上)乾燥させてください。

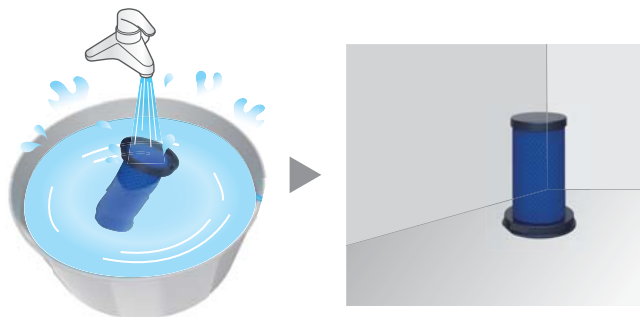

⚠️ ・ウォッシュャブルフィルターはもみ洗いや絞ったりしないでください。
注意 フィルター破れの原因となります。

■ メタルフィルターのお手入れ

1. メタルフィルターに付いているゴミを、歯ブラシなどで取り除いてください。



2. メタルフィルターは流水でホコリなどを洗い流します。水気をしっかり切り、風通しが良い日陰で完全に乾くまで(24時間以上)乾燥させてください。

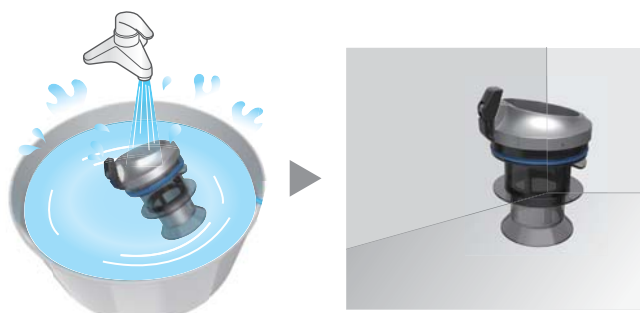



■ ダストボックスのお手入れ

1. ダストボックスのゴミを捨ててください。

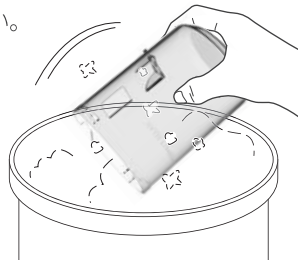

2. ダストボックスは流水でホコリなどを洗い流します。水気をしっかり切り、風通しが良い日陰で完全に乾くまで（24時間以上）乾燥させてください。

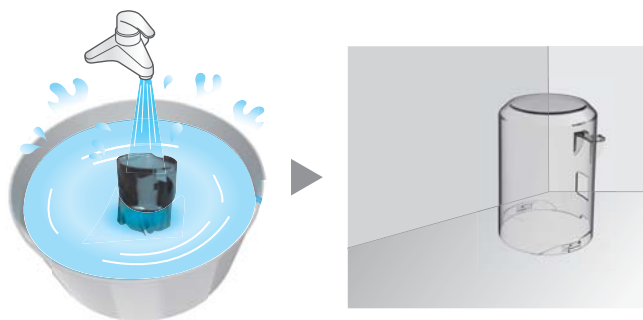

■ ダストボックスおよびフィルターの取り付け

1. 完全に乾いたウォッシュャブルフィルターをウォッシュャブルフレームに差し込んだ後、カチッと音がするまで矢印方向に回し、取り付けてください。

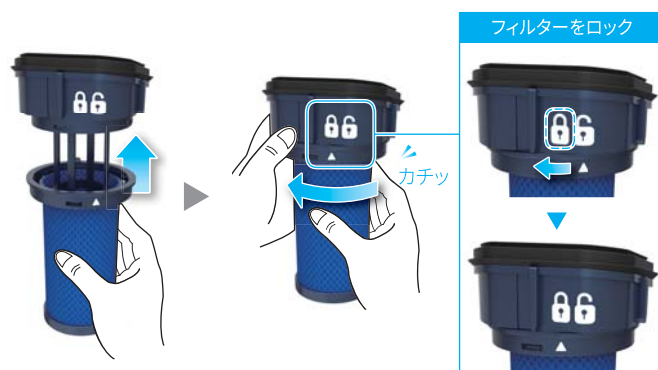

2. ウォッシュャブルフィルターセットをメタルフィルターに差し込んでください。



ウォッシュャブルフィルターセットをメタルフィルター側の装着部に合わせて差し込んでください。正しく装着されないとウォッシュャブルフィルターが外れるおそれがあります。

3. ウォッシュャブルフィルターセットが取り付けられたメタルフィルターをダストボックスに差し込み後、カチッと音がするまで矢印方向に回してしっかりと取り付けてください。（P. 15）

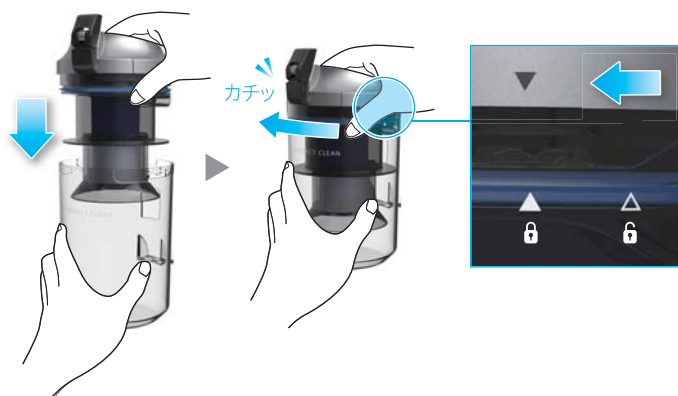

注意

- ・お手入れ後または再組立の前に、メタルフィルターおよびウォッシュャブルフィルターが完全に乾燥しているかご確認ください。（完全に乾燥していないと、製品の性能に問題が発生する恐れがあります。）
- ・直射日光のあたる場所で長時間保管すると、製品に変形や変色が始まる恐れがありますので、日陰で保管してください。
- ・メタルフィルターとウォッシュャブルフィルターはきれいな水が流れるまで、内部と外部を繰り返し洗ってください。
- ・月1回以上、メタルフィルターおよびウォッシュャブルフィルターをお手入れしてください。
- ・<ターボモード>を主に使用したり、製品の使用頻度が高い場合、より頻繁にお手入れしてください。



注意

- ・ウォッシュャブルフィルターセットをメタルフィルターに差し込まずに、本体に取り付けた場合、本体へのゴミの流入による故障の原因となります。
- ・ウォッシュャブルフィルターはお客サポートセンター（0120-363612）にて純正品をご購入の上、交換してください。

目詰まり箇所の確認

急に吸引が弱くなったり、製品から異常騒音がある場合、下記に表記した箇所を確認後、お手入れしてください。

掃除中、吸引口が詰まった場合、 ボタンは赤で5回点滅します。

■ **本体の確認** ダストボックスセットを取り外してください。(P. 14)

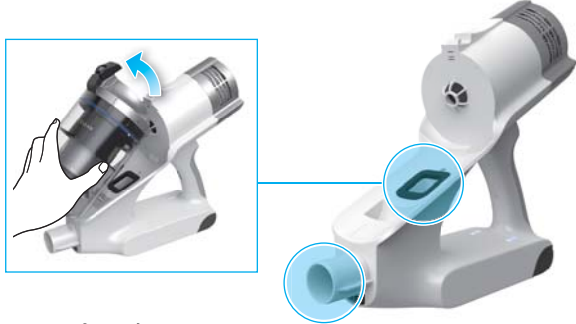

■ **延長パイプの確認**



■ **デュアルヘッドの確認**



■ **UVヘッドの確認 (RPC-300のみ)**

UVヘッドはグリルを取り外して、確認してください。(P. 20)



■ **ミニパワーヘッドの確認 (RPC-300のみ)**



警告

- ・本取扱説明書に記載されている方法でお手入れしてください。お手入れ時、「安全上の注意事項」をよくお読みください。
- ・詰まっている異物を取り除く時、鋭いものなどにご注意ください。
- ・詰まった箇所を確認する前に、製品を分離後冷ましてください。(けがや火傷の恐れがあります。)



注意

- ・異物を吸引して故障した場合は、保証の対象外となります。
- ・異物により、ヘッドまたは本体が詰まった場合、運転が自動で遮断されます。再稼動の前に、異物を取り除いてください。

ヘッドのお手入れ

ブラシに異物が付着していると、性能が低下します。定期的にお手入れをしてください。

■ **デュアルヘッド (ソフトブラシ)**

1. ソフトブラシのロックレバーを押しながら、反時計回りに回してロックを解除してください。

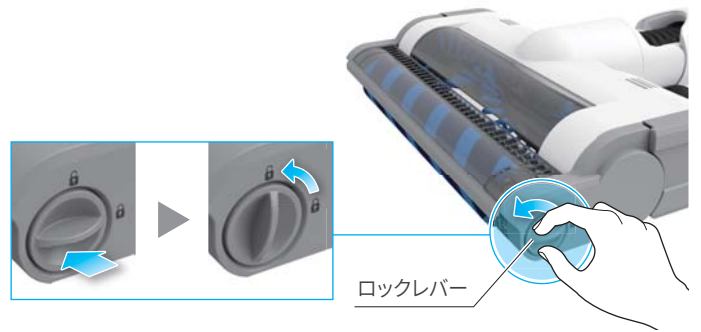

※ ロックレバーを反時計回りに回すと、カバーが開きます。



2. ソフトブラシをデュアルヘッドから取り外してください。



3. ソフトブラシに絡んだ髪の毛や糸くずなどを取り除いた後、乾いた布でソフトブラシに付いているホコリなどを落としてください。

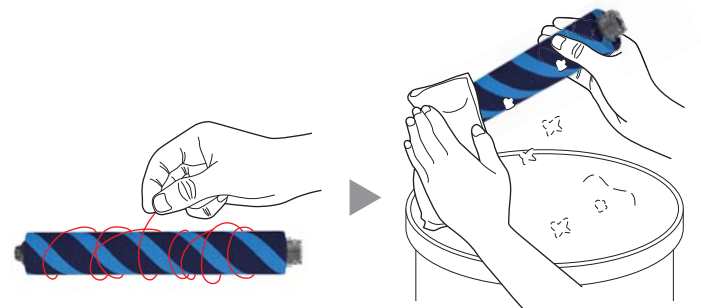

警告

- ・ソフトブラシは水洗いしないでください。故障の原因となります。



注意

- ・ソフトブラシが汚れて交換が必要な場合、お客様サポートセンター(0120-363612)へお問い合わせいただき、純正品を購入の上、交換してください。



5. ソフトヘッドのカバー部分は水または中性洗剤を付けた布で拭いてください。

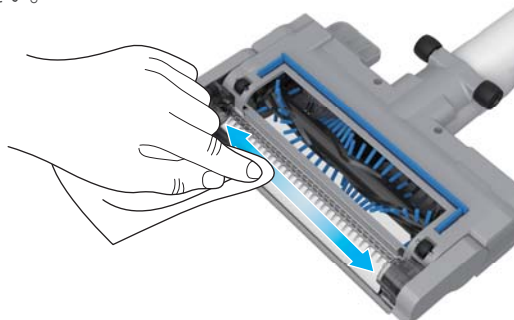

6. 内側の穴に合わせて、ソフトブラシを差し込んでください。

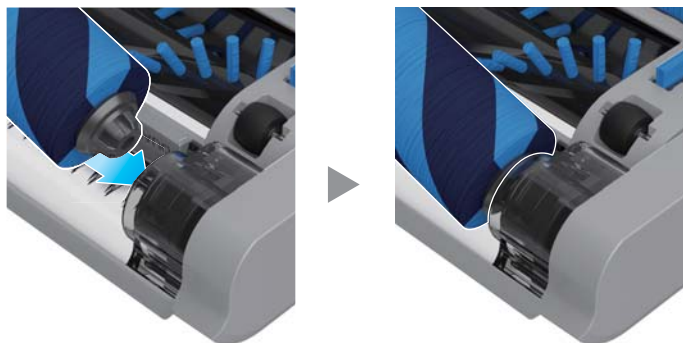

7. ソフトブラシを穴に合わせて、デュアルヘッドに差し込んでください。

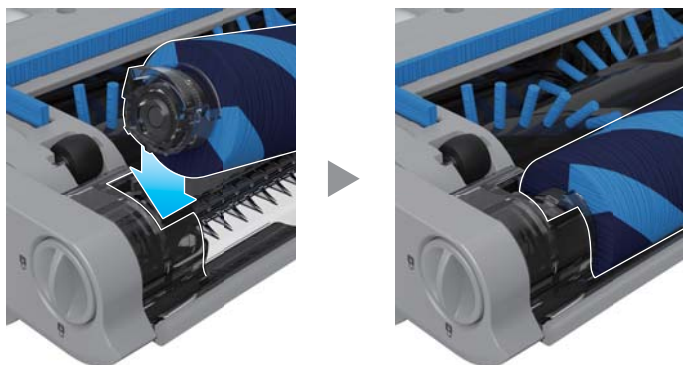

8. ソフトブラシのロックレバーを、時計回りに回してロックしてください。



■ デュアルヘッド（メインブラシ）

1. メインブラシに絡んだ髪の毛や糸くずなどは、はさみで切って取り除いてください。

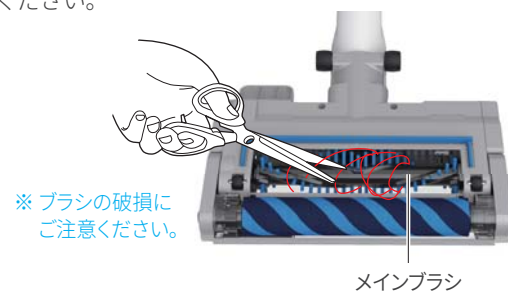

2. デュアルヘッドを振ってゴミを取り除いてください。

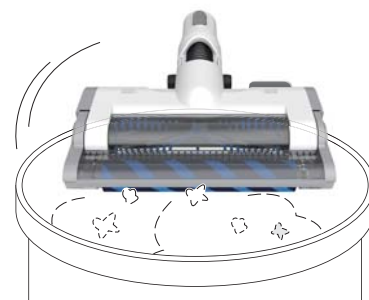

3. 本体にすき間ノズルを取り付けて、デュアルヘッドのゴミを吸い込んでください。



- 警告**
- ・デュアルヘッドは水洗いしないでください。故障の原因となります。
 - ・メインブラシは取り外しできません。
- 注意**
- ・ブラシの毛をはさみで切らないように気をつけてください。
 - ・ブラシの毛が磨耗したり、傷ついたりした場合、使用を中止し、お客様サポートセンター（0120-363612）へお問い合わせください。

- 注意**
- ・ソフトブラシをデュアルヘッドにしっかりと取り付けずに作動した場合、けがまたは故障の原因となります。

ヘッドのお手入れ

ブラシに異物が付着していると性能が落ちます。定期的に掃除してください。

■ UVヘッド

1. グリルロックノブを緑色が見えるまで矢印方向に引いてください。

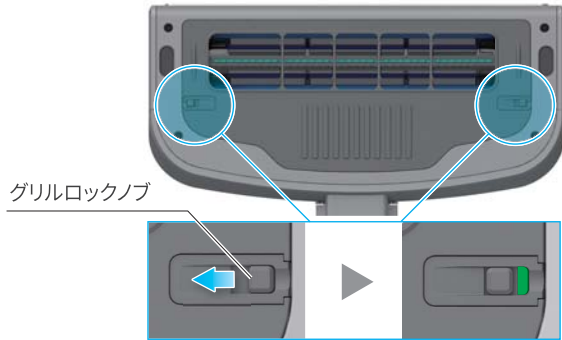

2. グリルをUVヘッドから取り外してください。

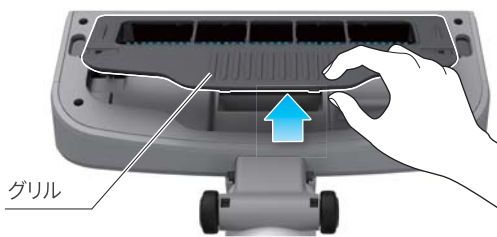

3. UVブラシセットのロックレバーを矢印方向に回して、ロック解除してください。

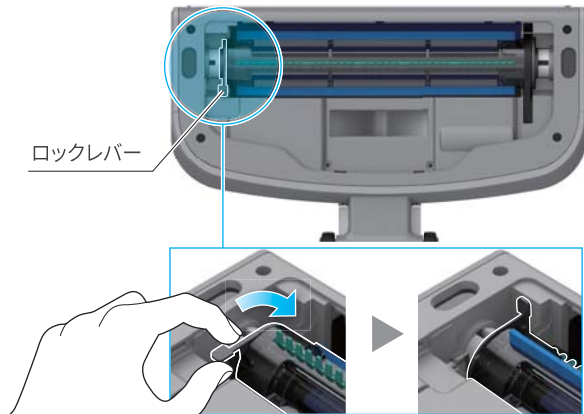

4. UVブラシセットをベルトから取り外して取り出してください。

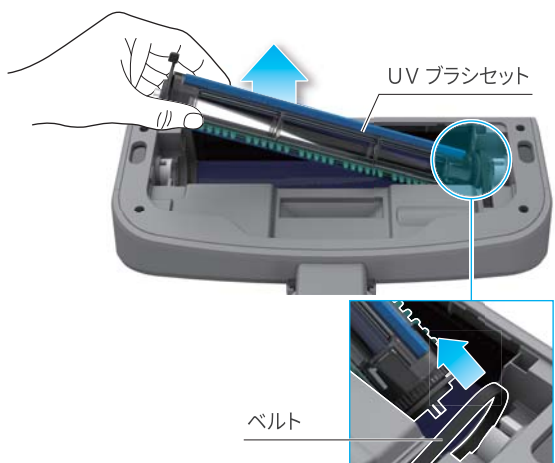

5. UVブラシセットからロックレバーとキャップを取り外した後、UVランプとブラシを矢印方向に取り出してください。

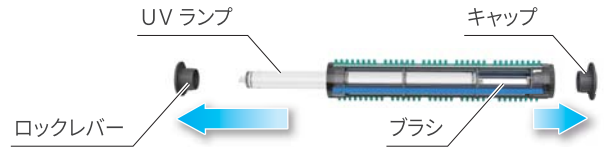

6. ブラシに絡んだ髪の毛や糸くずなどはさみで切ってください。UVランプは乾いた布で拭いてください。

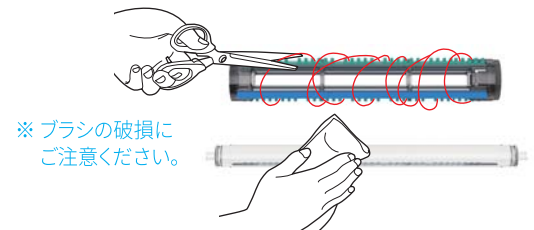

⚠️ ・UVランプのお手入れの際、破損やけがにご注意ください。
警告 ・UVブラシセットは水洗いしないでください。故障の原因となります。

7. ブラシの内側にUVランプを取り付けた後、方向を合わせてロックレバーとキャップを組み立ててください。
(ロックレバーとキャップは必ず方向を合わせてください。)

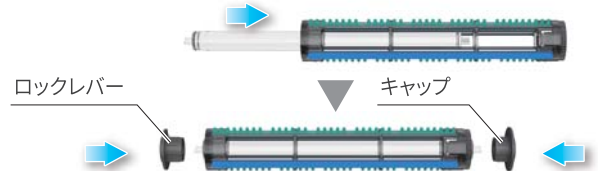

⚠️ 注意 ・ブラシの毛が磨耗したり損傷した場合やUVランプが作動しない場合、使用を中止し、お客様サポートセンター（0120-363612）にお問い合わせいただき、純正品をご購入の上、取り替えてください。

8. UVブラシセットを下図のような方向でベルトに入れ、ソケットに差し込んでください。

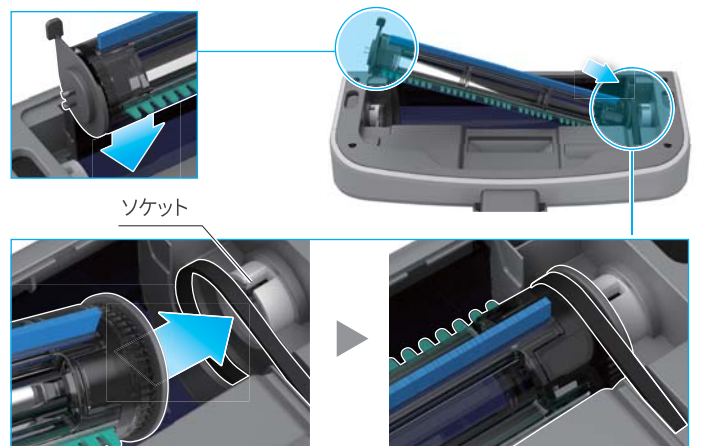

⚠️ 注意 ・UVブラシセットをベルトにしっかりと取り付けないと、正常に作動しなかったり、破損の恐れがあります。しっかりと取り付けてください。



9. UVブラシセットをUVヘッドに取り付けてください。

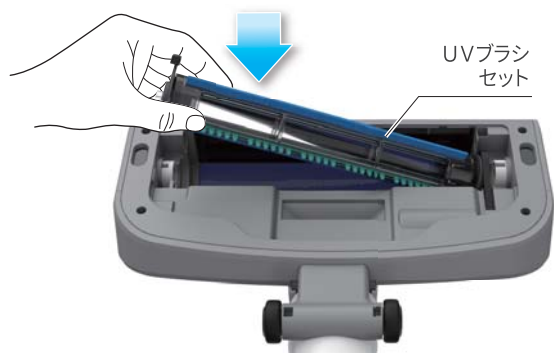

10. UVブラシセットのロックレバーを矢印方向に回してロックしてください。

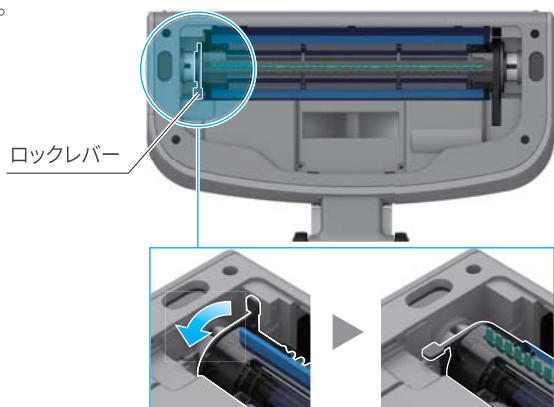

11. グリル手前のフックをUVヘッドに差し込んだ後、穴に合わせて取り付けてください。



12. グリルロックノブを緑色が見えなくなるまで、矢印方向に引いてください。

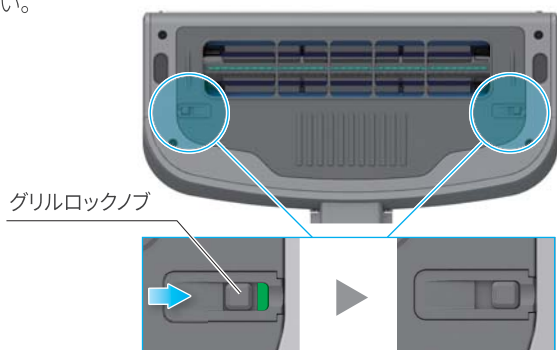

■ ミニパワーヘッド

1. ミニパワーヘッドブラシのロックレバーを、反時計回りに回して、ロックを解除してください。



2. ミニパワーブラシを矢印方向に取り出してください。



3. ミニパワーブラシに絡んだ髪の毛や糸くずなどはさみで切って取り除いてください。

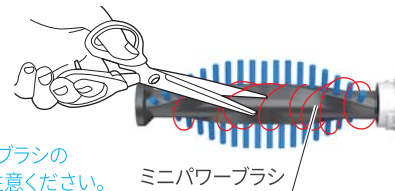

4. 矢印方向にミニパワーブラシをヘッドへ差し込んでください。

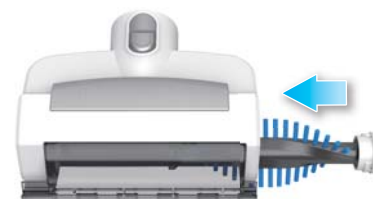

5. ミニパワーヘッドブラシのロックレバーを時計回りに回して、ロックしてください。

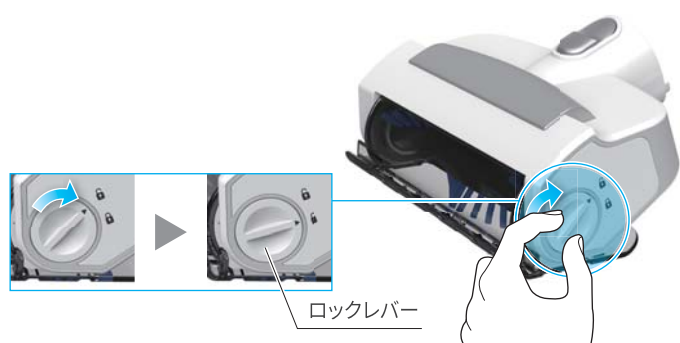

注意
・UVランプ内部の銀色の玉はUVランプの点灯に必要な物質です。玉の転がる音がある場合がありますが、これは製品の異常ではありません。



警告
・ミニパワーブラシは水洗いしないでください。故障の原因となります。

マイクロHEPAフィルターのお手入れ

性能を保つため、月1回以上お手入れしてください。



■ マイクロHEPAフィルターのお手入れ

1. マイクロHEPAフィルターを反時計回りに回してください。



2. マイクロHEPAフィルターを本体から取り外してください。



3. マイクロHEPAフィルターの内側に流水を入れ、矢印方向に振りながら洗ってください。



4. 水を入れたマイクロHEPAフィルターの開口部を手で塞ぎ、軽く上下に数回振った後（きれいな水が出るまで数回繰り返し、洗ってください。）マイクロHEPAフィルターの開口部を下に向け、軽く振りながら残った水気をできるだけ取り除いてください。



5. マイクロHEPAフィルターを風通しの良い日陰で完全に乾くまで（24時間以上）乾燥させてください。

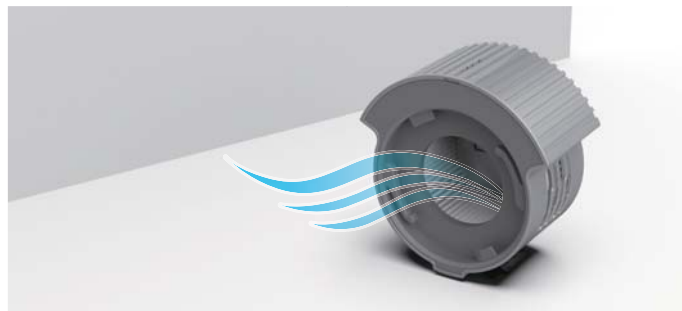

6. 完全に乾いたマイクロHEPAフィルターを本体に差し込んでください。



7. マイクロHEPAフィルターを時計回りにカチッと音がするまで、回して取り付けてください。



- 警告**
- ・マイクロHEPAフィルターはお湯または洗剤で洗わないでください。製品性能に問題が発生する恐れがあります。
 - ・マイクロHEPAフィルターは完全に乾燥するまで取り付けしないでください。臭いの発生や故障の原因となります。
 - ・マイクロHEPAフィルターの未装着時、製品は作動しません。
 (●) ボタンが赤く5回点滅します。
- 注意**
- ・1年6ヶ月（1日30分使用）を目安に、取り替えてください。
 - ・消耗品はお客様サポートセンター（0120-363612）にお問い合わせいただき、純正品をご購入の上、取り替えてください。

故障かな?と思ったら

修理を依頼する前に、次の項目をご確認ください。

電源が入らない

製品の電源が切れていないか。

- ▶ 電源ボタンを押して製品を作動させてください。

バッテリーが放電されていないか。

- ▶ 製品を充電してください。

バッテリーが本体にしっかりと装着されているか。

- ▶ バッテリーを本体から取り外した後、正しく取り付けてください。

マイクロHEPAフィルターがしっかりと装着されているか。

- ▶ マイクロHEPAフィルターを本体から取り外した後、正しく取り付けてください。

吸引が弱くなった

ダストボックスにゴミがいっぱい溜まっていないか。

- ▶ ダストボックスのゴミを捨ててください。

メタルフィルターおよびウォッシュャブルフィルターが詰まっていないか。

- ▶ メタルフィルターとウォッシュャブルフィルターを洗ってください。

本体と各ヘッドおよびアクセサリーの吸引口が詰まっていないか。

- ▶ 異物を取り除いてください。

ブラシに異物が絡んでいないか。

- ▶ ブラシのお手入れをしてください。

充電できない

充電コネクタがバッテリーに繋がっているか。

- ▶ 充電コネクタをしっかりとバッテリーに繋げてください。

コンセントに充電アダプターがちゃんと差し込まれているか。

- ▶ コンセントに充電アダプターを差し込み直してください。

充電されていないまま、長時間放置していないか。

- ▶ バッテリーの放電により、交換の必要な可能性がありますので、(0120-363612) お問い合わせください。

ブラシが回転しない

ブラシがちゃんと装着されているか。

- ▶ ブラシを取り外してからしっかりと再装着してください。

ブラシに異物が付いていないか。

- ▶ 毛髪や糸などの異物を取り除いてください。

デュアルヘッドの場合、ヘッドが裏返されたり、床から一定角度傾いていないか。

- ▶ 安全装置がはたらき一時停止しますが、異常ではありません。

製品が早く停止する

製品を充電してください。

- ▶ バッテリーを完全に充電してください。充電後も同じ現象が繰り返す場合はお客様サポートセンター(0120-363612)へお問い合わせください。

- ▶ バッテリーは繰り返し使用することで、運転時間が徐々に短くなります。完全充電しても運転時間が短くなった時は、お客様サポートセンター(0120-363612)へお問い合わせいただき、純正品をご購入の上、交換してください。

使用中にUVランプが消えた

UVヘッドが寝具と密着されているか。

- ▶ 黒や青など暗い色の寝具の場合、UVランプが点灯しないことがあります。本製品の裏面にある対象感知センサーが布団から一定間隔以上離れると、UVランプが点灯しません。

ホコリ、異物が付着していないか。

- ▶ 本製品の裏面にある対象感知センサーにホコリや異物が入ると、UVランプが点灯しない場合があります。

UVランプがしっかりと装着されているか。

- ▶ UVランプを取り外してから、しっかりと再装着してください。

製品から臭いがする

3ヶ月以内に購入した製品か。

- ▶ ゴム類の異臭がすることがありますが、問題ありません。

ダストボックスにゴミがいっぱい溜まっていないか。

- ▶ ダストボックスに溜まったゴミにより、臭いが発生することがあります。ダストボックスのお手入れをしてください。

ウォッシュャブルフィルターが汚れていないか。

- ▶ ウォッシュャブルフィルターとメタルフィルターに異物が詰まり、臭うことがあります。お手入れをしてから完全に乾燥させた後、お使いください。

- ▶ ウォッシュャブルフィルターおよびマイクロHEPAフィルターは消耗品ですので、お客様サポートセンター(0120-363612)にて純正品をご購入の上、交換してください。

メタルフィルターおよびウォッシュャブルフィルター、マイクロHEPAフィルターが濡れていないか。

- ▶ 濡れた状態で放置すると臭う場合があります。流水できれいに洗った後、完全に乾燥させてご使用ください。

運転がすぐに停止しない

電源ボタンを押して電源をOFFにした場合、しばらくモーターの慣性により回転しますが、故障ではありません。

騒音がひどい

製品がターボモードか。

- ▶ ターボモードでは、モーターが高速回転するため、使用中の音が大きくなります。

ダストボックスがいっぱい溜まっていないか。

- ▶ ダストボックスのゴミを捨て、メタルフィルターとウォッシュャブルフィルターセットを洗ってください。

本体と各モジュールの吸引口が詰まっていないか。

- ▶ 異物を取り除いてください。

排気が熱い

使用中はモーターが高温になるため排気が熱くなる場合がありますが、故障ではありません。

消耗品

お客様サポートセンター(0120-363612)でご購入できます。
(製品に入っている付属品はP. 4~5をご参考ください。)



ウォッシュブルフィルター

フィルターから臭いが
したり、破損した場合は
交換してください。



マイクロHEPAフィルター

交換の目安は1年6ヶ月
(1日30分使用)ですが、
臭いが発生したり破損し
た場合は交換してください。



バッテリー

予備のバッテリーが
あると長時間使用が
できます。

製品スペック

製品名	RAYCOP PERFECT CLEAN	
モデル名	RPC-300	
充電器電圧	Input 100-240V-50/60Hz 0.8A	Output 29V 0.8A
定格消費電力	400W	
バッテリー仕様	Li-ion 25.2V、2500mAh、7Cell	

充電時間	3.5時間		
作動時間	標準 40分	パワー 20分	ターボ 6分 (本体基準)
製品寸法	254x1,240x267 (WxDxH/mm)		
製品重量	2.9kg (本体、延長パイプ、デュアルヘッド、バッテリー)		

お客様サポートセンター

受付時間：平日午前9:00～午後5:30 (土日祝日、年末年始を除く)



0120-363612

保証とアフターサービス

無償サービス

使用中に製品の欠陥により故障した場合、購入日から1年間無償で保証いたします。
その際、レシートなどの購入証明書と保証書の提示が必要となりますので、大切に保管してください。

オンライン保証サービス

オンライン登録をしていただくと、通常1年のメーカー保証が2年間有効となります。

有償サービス

サービスを依頼する際、下記の場合には無償サービス期間内でも有償修理になります。

1. 製品内部に液体を入れたり、異物を吸入したことにより故障した場合。2. 製品を落下させたり衝撃を与えたことにより製品が破損および故障した場合。3. シンナー、ベンジンなど揮発性有機溶剤の使用により外観損傷および変形した場合。4. 当社の純正品ではない部品や消耗品を使用したことにより製品が故障した場合。5. 使用電圧を誤用したことにより故障した場合。6. 製品を故意に分解したことにより部品を紛失および破損させた場合。7. 当社のサービス業者ではない人が製品を修理あるいは改造する過程で故障した場合。8. 天災地変により故障した場合。9. 「安全上のご注意」を守らず故障した場合。10. ウォッシュャブルフィルターおよびマイクロHEPAフィルターを取り付けずに使用した場合。11. 誤使用ならびに必要なお手入れを怠ったことにより故障および損傷した場合。

● 消耗品の交換はお客様自身でお願いいたします。万一交換が難しい場合に限り有償で交換させていただきますので、当社お客様サポートセンターにお問い合わせください。● 保証期間終了後は、検査をして修理が可能な場合に限り、お客様のご要望に応じて修理させていただきます。この場合は、検査も有償となりますのでご了承ください。● 補修性能部品の保有期間[6年]当社は、本製品の補修用性能部品(製品の機能を維持するための部品)を製造打ち切り後6年間保有しています。

もし万が一、レイコップが故障しても、ご自宅に引き取りに伺います。



レイコップは、お買い上げ日より1年間のメーカー保証が付いております。保証書および、お買い上げ日を示すレシート、明細書、配送伝票などを保管しておいてください。

レイコップ製品の最新情報はインターネット上でご覧ください。

レイコップ公式サイト
www.raycop.co.jp

レイコップ オンライン保証サービス

オンライン登録をしていただくと、
通常1年のメーカー保証が2年間有効
となります。本体およびヘッド(ブラシ除く)のみ

条件

購入日から30日以内のオンライン保証登録。(購入日を含む)

登録方法

レイコップ公式サイトにアクセス頂き、ご登録をお願いいたします。

レイコップ保証

検索

<https://www.raycop.co.jp/warranty/>

オンライン保証登録に必要なもの

・製品製造番号(シリアルナンバー)※ ・メールアドレス ・購入日

※ シリアルナンバーは保証書よりご確認ください。

※ パソコン、スマートフォンのみご利用いただけます。

※ オンライン保証(2年保証)にご登録いただいている場合でも、修理の際は購入を証明できるもの(レシートなど)が必要となります。あわせて保管していただきますようお願いいたします。※ 2年保証対象となるのは自然故障のみとなります。お客様の過失により故障した場合、保証期間内でも有償修理となりますのでご了承ください。※ 2019年4月1日以降にご購入いただいたお客様が対象となります。恐れ入りますがそれ以前にご購入いただいたお客様は対象外となりますのでご了承ください。※ バッテリー、UVランプは消耗品ですが、ご購入から1年以内は特別に保証対象とさせていただきます。オンライン保証に登録いただいている場合でも、消耗品のため1年経過後は保証対象外となりますのでご了承ください。

パソコン、スマートフォンをお持ちでないお客様は、お客様サポートセンターへご相談ください。



0120-363612

受付時間: 平日午前9:00~午後5:30
(土日祝日、年末年始を除く)

MEMO



保証書

型番 **RPC-300**

※製造番号

保証期間 **お買い上げの日から1年間**
(本体およびヘッド(ブラシ除く)のみ)

※販売店名

※お買い上げ日

本書は日本国内においてのみ有効です。Valid only in Japan.

※お客様

このたびはレイコップ製品をお買い求めいただき、誠にありがとうございます。
この製品は、当社の厳密な品質管理及び、検査を経て出荷されております。
万一、正常な使用状態で故障した場合、本書記載の無料修理規定(下記に記載)により、無料修理をいたします。
購入証明(レシート等)と本書の2点をお持ちでしたら本書に販売店名の記入がない場合でも無料修理を承ります。

氏名 **様**

ご住所 〒

2年間のオンライン保証登録サービスのお申し込みは別途必要となります。
詳しくは(<http://www.raycop.co.jp>)をご確認ください。

電話

※印欄は修理を依頼される際は必ずご記入ください。

☞ 無料修理を行う際は本書と購入証明(レシート等)が必要です。
大切に保管してください。

〈無料修理規定〉

- 取扱説明書、本体貼付ラベル等の注意書に従った使用状態で保証期間内に故障した場合には、無料修理をさせていただきます。
(イ) 無料修理ご希望の場合にはお客様サポートセンター(0120-363612)にご相談ください。
(ロ) お電話でご相談されない場合は、商品に本書を添えてお買い上げ販売店にお申しつけください。
- 保証期間内でも次の場合には有料とさせていただきます。
(イ) 取扱説明書に従わない使用上の誤り又は弊社以外の者による修理や改造による故障もしくは損傷
(ロ) お買い上げ後の輸送もしくは落下などによる故障又は損傷
(ハ) 火災、地震、水害、落雷、そのほかの天災地変又は公害、塩害、ガス害(硫化ガスなど)、異常電圧、指定外の使用電源(電圧、周波数)などによる故障又は損傷
(ニ) 車両、船舶などで使用する場合に生じる故障又は損傷
(ホ) 一般家庭用以外(例えば、業務用など)に使用された場合の故障又は損傷
(ヘ) 本書のご添付がない場合
- 本書は日本国内において商品を使用する場合のみ有効です。
- 本書は再発行いたしませんので大切に保管してください。

修理メモ

※お客様にご記入いただいた個人情報(保証書控)は、保証期間内の無料修理対応及びその後の安全点検活動のために利用させて頂く場合がございますので、ご了承ください。

※この保証書は本件に明示した期間、条件のもとにおいて無料修理を行うことをお約束するものです。従って、この保証書によって保証書を発行している者(保証責任者)及びそれ以外の事業者に対するお客様の法律上の権利を制限するものではありません。

※保証内容の詳細については、取扱説明書の「保証とアフターサービス」を参照ください。

※保証期間経過後の修理についてご不明な場合は、お客様サポートセンター(0120-363612)にお問い合わせください。

**お客様サポートセンター 0120-363612**

受付時間 平日午前9:00~午後5:30 (土日祝日、年末年始を除く)

取扱説明書に記載された内容は、2019年02月現在のものです。