

# SLIDE™

## USER MANUAL



**TAB100W**

# FEATURES

## **Browse the Web**

Visit your favorite websites.

## **Check Your E-mail**

Keep in touch with friends and family

## **Watch YouTube Videos**

Browse the world's most popular video-sharing community.

## **Read Your Favorite Books**

Download thousands of books.

## **Discover New Windows Apps**

Expand your tablet's capabilities with the Windows app library.

## **Connect to the Internet Wirelessly**

Connect via high-speed WiFi 802.11 b/g/n networking.

## **Enjoy Your Media Library Anywhere**

This tablet plays popular music, video, and photo formats.

## **TF Card Compatible**

Increase your storage capacity (up to 32GB supported).

## **Built-In Camera**

Convenient front-facing and rear cameras.

## **Automatic Orientation Detection**

Read any way you want; the display adjusts automatically!

## **Docking Keyboard Included**

# UNIT AT A GLANCE

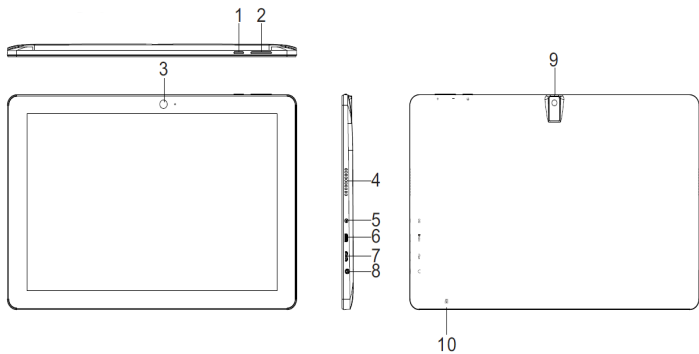

## 1. POWER

Press to turn the unit on, or to turn the screen on or off. Press and hold to access the Power Off menu. Keep pressing the power button for 3 seconds and the device will reset automatically.

## 2. VOLUME + / VOLUME -

## 3. FRONT CAMERA

## 4. SPEAKER

## 5. DC IN

## 6. HDMI

## 7. USB PORT

Connect to a USB device.

## 8. HEADPHONE

Audio output connection for headphones.

## 9. REAR CAMERA

## 10. TF CARD SLOT

# SAFETY INFORMATION

## Switch Off In Restricted Areas



Switch the device off when mobile PC use is not allowed or when it may cause interference or danger, such as in aircrafts and hospitals, or near medical equipment, fuel, chemicals, or blasting areas. Obey all instructions in restricted areas.

## Road Safety Comes First



Obey all local laws. Always keep your hands free to operate your vehicle while driving. Your first consideration while driving should be road safety.

## Interference



All wireless devices may be susceptible to interference, which could affect performance.

## Qualified Service



Only qualified personnel may install or repair this product.

## Batteries, Chargers, and Other Accessories



Use only batteries, chargers, and other accessories approved for use with this device. Third-party chargers that comply with the IEC/EN 62684 standard, and that can connect to your device via the micro USB connector, may be compatible. Do not connect incompatible products.

## Keep Your Device Dry



Your device is not water-resistant. Please keep it dry.

## Glass Parts



The device screen is made of glass. This glass can break if the device is dropped on a hard surface or receives a substantial impact. If the glass breaks, do not touch the glass parts of the device or attempt to remove the broken glass from the device. Stop using the device until the glass is replaced by qualified service personnel.

# CHARGING THE BATTERY

The tablet has a built-in battery and the battery comes partially charged. You must fully charge the battery before using your device for the first time. After the first charge, you can use the device while charging. Always charge the battery using the provided 5V/2A power adapter.

## Charging Via the Power Adapter

Connect the standard USB end of the USB cable to the power adapter. Connect the Micro-USB end of the USB cable to your tablet. Then plug the power adapter into the main socket.

## Charging Via the USB Cable

Connect the standard USB end of the USB cable to your PC. Then connect the Micro-USB end of the USB cable to the  port of the tablet.

An indicator light above the power button will illuminate, indicating charging is in progress. If the battery is completely discharged, you will be unable to turn on the device, even with the USB power adapter connected. Allow a depleted battery to charge for a few minutes before you try to turn on the device.

*NOTE: You cannot sufficiently charge the battery using the USB cable and your PC due to incorrect current.*

*To check the battery status, tap the battery icon at the bottom of the screen.*



# TURNING THE TABLET ON AND OFF

*NOTE: Please create a Microsoft account before you begin. The following screens are only for reference.*

## To Turn On Your Tablet

1. Press and hold  for 2 seconds to turn on your tablet.
2. If the lock screen image displays, swipe your finger from the bottom of the display to switch to the login screen, and then enter your password to log in to Windows.

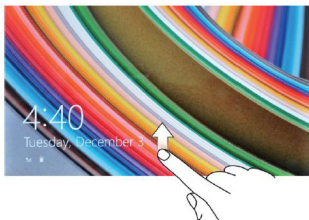

The tablet is ready for use after the Windows Start screen displays.

## To Turn Off the Screen

When the tablet is turned on, press  to turn the screen off and save battery power.

You can also swipe from the right edge of the display to access the menu. Tap All Settings to display the settings. Tap System → Power & Sleep to set the screen to be turned off after a set time period.

*NOTE: If your tablet is in a sleep state, press  or tap the home button  to turn on the screen.*

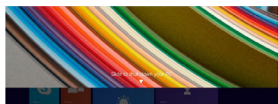

## To Turn Off Your Tablet

Press  and hold until you see "Slide to shut down your PC" on the screen, then slide down.

You can also turn off the tablet in Desktop and Tablet Modes: In Desktop Mode, tap  on the bottom of the screen to access the menu. Tap Power → Shut Down to turn off the tablet.

To turn off the tablet in Tablet Mode, first enable the Tablet Mode by swiping the screen from the right to access the menu. In addition to the action center, it also allows access to general settings like airplane mode, rotation lock, and WiFi. Tap Tablet mode to enable the Tablet Mode. Tap Power → Shut Down to turn off the tablet.

# BUILT-IN APPLICATIONS



Windows 10 comes with built-in apps like Map, Photos, Mail & Calendar, Music, and Video. These apps use OneDrive to back up your information and sync seamlessly across your Windows 10 devices, so you're never far from the information you need.

## TOUCH-SCREEN NAVIGATION

Your tablet has a multi-touch display. You can touch the screen to perform different functions on the tablet.

### Swipe Right

Swiping in from the right edge of the display reveals the menu. This menu provides access to the action center and general setting options.



### Swipe Left

Swiping slowly from the left edge to the right edge of the display reveals thumbnails of the applications.



### Swipe Down

Swiping from the top to the bottom of an application either docks or closes the application.

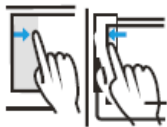

# CONNECTING YOUR TABLET TO A WIFI NETWORK

## To Connect to a WiFi Network

1. Tap the WiFi symbol at the bottom of the screen. Tap WiFi to enable the WiFi function. A list of available wireless networks will appear.
2. Tap a network to connect to it. If you want your tablet to automatically connect to the network when it's available, tap Connect Automatically.
3. Tap Connect.
4. If prompted, type your network security key (network password), then tap Next.
5. Choose whether or not you want to share with other computers and devices on the network.

Select No if you're connecting to a network in a public place like a library or café.

## To Disconnect from a WiFi Network

1. Tap the WiFi symbol, then tap the network with a connected status.
2. Tap Disconnect.



# TROUBLESHOOTING

## 1.1 Device cannot connect to WiFi.

- Ensure the wireless network is working by testing it with another wireless device.
- Ensure the device is within the range of the wireless network. Walls or other obstructions will reduce the possible distances between wireless devices.
- Ensure the security password to connect to the wireless network is correct.

## 1.2 Device doesn't turn on.

- Charge the battery. You will not be able to turn on the device when the battery charge is below the critical level.
- Press the Power button for ten seconds, then check if it restarts normally or not.
- Check if the charger is connected correctly.

## 1.3 Heat Issues.

- When running multiple applications, using the screen on its brightest setting, or when being charged, this device can get quite hot. This is normal and should not cause any inconvenience when in use.

## 1.4 System has anomalies and doesn't work correctly.

- Installing some third-party applications may cause the system not to operate correctly. Press the Power button for ten seconds to reboot the device.

## 1.5 Cannot set E-mail or Registration application.

- Ensure that the device is connected to a Wi-Fi network and can connect to the Internet.
- Ensure you E-mail settings have been entered correctly for the account being accessed.
- Make sure your system time and local time are correct.

## 1.6 Cannot record or take photos.

- Press the Power button for ten seconds to reboot the device, then check if the record function works correctly.

## 1.7 The stand-by time of the device is too short.

- The duration of the lithium battery varies with environmental temperature changes and the service conditions. If the temperature is too low or too high, the duration of the battery

will be affected. It is recommended to use this device at normal temperatures.

- Battery life is dependent on usage. High volume, WiFi, and the frequent use may cause the battery to be drained at a higher rate.

### **1.8 No sound via earphone.**

- Check if the volume setting is at 0.
- Check if audio file is broken or corrupted, and try to play another audio file. If the audio file is broken, it may cause severe noise or static.

### **1.9 There is color distortion of video/picture display.**

- Press the Power button for ten seconds to reboot the device.

### **1.10 Cannot copy files.**

- Check if the device is connected to the computer correctly.
- Check if the memory space is full on the device.
- Check if the USB cable is broken.

### **1.11 Other problems.**

Please follow up the next step to fix the other troubles before you return the device to us for servicing:

- Step 1: Press the Power button for ten seconds, then check if the function works correctly.
- Step 2: Upgrade the firmware from the CD and restart the device, then check if the function works correctly.

## **SPECIFICATIONS**

<b>PROCESSOR</b>	Intel / Quad Core
<b>RAM/ROM</b>	2GB / 32GB
<b>DISPLAY</b>	10.1" IPS LCD (800x1280) Capacative Touch Screen
<b>WIFI NETWORKING</b>	IEEE 802.11 b/g/n
<b>CAMERA</b>	2MP (Front) / 5MP (Rear)
<b>OPERATING SYSTEM</b>	Windows 10
<b>POWER</b>	Rechargeable Li-Poly Battery (6000mAh), Power Adapter (DC IN 5V, 3A)

## WARRANTY CARD

### Customer Information

Model		Selling Company	(signature)
Customer Name		Phone Number	
Sales Phone Number		Purchase Date	
Product IMEI Code			
Customer Address			
Sale Address			
	<b>SUMMARY</b>		
<b>DATE</b>	<b>SYMPTOMS</b>	<b>SERVICING</b>	<b>NOTES</b>

# SLIDE™

## MANUAL DEL USUARIO



**TAB100W**

# CARACTERÍSTICAS

## **Navegue por la web**

Visite sus sitios web favoritos.

## **Consulte su correo electrónico**

Manténganse en contacto con amigos y familiares.

## **Vea vídeos de YouTube**

Explorar la comunidad para compartir videos más popular del mundo.

## **Lea sus libros favoritos**

Descargue miles de libros.

## **Descubra nuevas aplicaciones de Windows**

Amplíe las capacidades de la tableta con la biblioteca de aplicaciones de Windows.

## **Conéctese a Internet de forma inalámbrica**

Conecte a través de WiFi 802.11 b/g/n de redes de alta velocidad.

## **Disfrute de su biblioteca multimedia en cualquier lugar**

Esta tableta reproduce formatos de música popular, vídeo y foto.

## **Compatible con Tarjeta TF**

Aumenta la capacidad de almacenamiento (compatible con hasta 32 GB).

## **Cámara integrada**

Cámaras frontal y trasera convenientes.

## **Detección de orientación automática**

Lea de la forma que desee; la pantalla se ajusta automáticamente!

## **Incluye soporte para teclado**

# UNIDAD DE UN VISTAZO

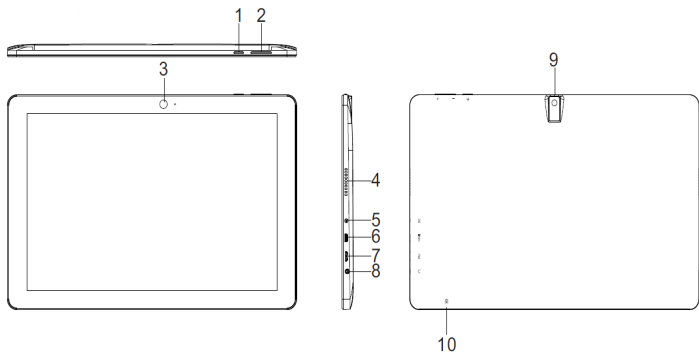

## 1. ENERGÍA

Pulse para encender la unidad, o para encender o apagar la pantalla. Mantenga pulsada la tecla para acceder al menú de apagado. Mantenga pulsado el botón de encendido durante 3 segundos y el dispositivo se reiniciará automáticamente.

## 2. VOLUMEN + / VOLUMEN -

## 3. CÁMARA FRONTAL

## 4. ALTAVOZ

## 5. DC IN

## 6. HDMI

## 7. PUERTO USB

Conectarse a un dispositivo USB.

## 8. AURICULAR

Conexión de salida de audio para auriculares.

## 9. CÁMARA POSTERIOR

## 10. RANURA PARA TARJETAS TF

# INFORMACIÓN DE SEGURIDAD



## Apague en áreas restringidas

Apague el dispositivo cuando el uso de la PC móvil no está permitido o cuando pueda causar interferencia o peligro, como en aviones y hospitales, o cerca de equipos médicos, combustibles, productos químicos o áreas de voladura. Obedecer todas las instrucciones en áreas restringidas.



## La seguridad en la carretera es lo primero

Obedezca todas las leyes locales. Mantenga siempre las manos libres para maniobrar el vehículo mientras conduce. Su prioridad cuando conduce debe ser la seguridad en la carretera.



## Interferencia

Todos los dispositivos móviles pueden ser susceptibles a interferencias que podrían afectar su rendimiento.



## Servicio cualificado

Sólo personal calificado puede instalar o reparar este producto.



## Baterías, los cargadores y otros accesorios

Utilice únicamente las baterías, cargadores y otros accesorios aprobados para su uso con este dispositivo. Cargadores de compañías externas que cumplen con la norma IEC/EN 62684, y que puede conectarse a su dispositivo a través del conector micro USB, pueden ser compatibles. No conecte productos incompatibles.



## Mantenga el dispositivo seco

Su dispositivo no es resistente al agua. Por favor, manténgalo seco.



## Partes de vidrio

La pantalla del dispositivo está hecho de vidrio. Este cristal puede romperse si el dispositivo se deja caer sobre una superficie dura o si recibe un impacto considerable. Si el cristal se rompe, no toque las piezas de vidrio del dispositivo ni intente quitar el vidrio roto del dispositivo. Deje de usar el dispositivo hasta que el vidrio sea reemplazado por un técnico cualificado.

# CARGANDO LA BATERÍA

La tableta tiene una batería incorporada y la batería viene parcialmente cargada. Debe cargar la batería completamente antes de usar el dispositivo por primera vez. Después de la primera carga, puede utilizar el dispositivo mientras se está cargando. Siempre cargar la batería utilizando el adaptador de alimentación que se suministra 5V / 2A.

## Carga a través del adaptador de corriente

Conecte el extremo USB estándar del cable USB al adaptador de corriente. Conecte el extremo Micro-USB del cable USB a su tableta. A continuación, conecte el adaptador de alimentación en la toma principal.

## Carga a través del cable USB

Conecte el extremo USB estándar del cable USB a su PC. A continuación, conecte el extremo Micro-USB del cable USB al puerto  de la tableta.

Una luz indicadora encima del botón de encendido se iluminará, indicando la carga está en progreso. Si la batería está completamente descargada, no podrá encender el dispositivo, ni siquiera con el adaptador de corriente USB conectado. Permita que una batería agotada se cargue durante unos minutos antes de intentar encender el dispositivo.

*NOTA: No se puede cargar suficientemente la batería mediante el cable USB y el PC debido a la corriente incorrecta.*

*Para comprobar el estado de la batería, toque en el icono de la batería en la parte inferior de la pantalla.*

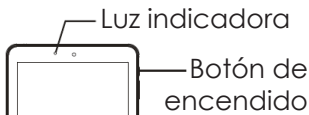



# ENCENDIENDO Y APAGANDO LA TABLETA

*NOTA: Por favor, cree una cuenta de Microsoft antes de empezar. Las siguientes imágenes de pantallas son sólo para referencia.*

## Para encender su tableta

1. Mantenga pulsado  durante 2 segundos para encender la tableta.
2. Si aparece la imagen de la pantalla de cerrado, deslice el dedo desde la parte inferior de la pantalla para cambiar a la pantalla de inicio de sesión, y luego introduzca la contraseña para iniciar sesión en Windows.

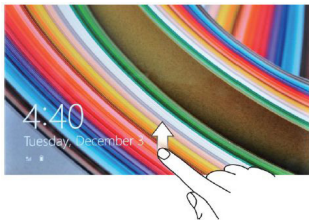



La tableta está listo para su uso después aparecerá la pantalla de Inicio de Windows.

## Para apagar la pantalla

Cuando la tableta está encendida, pulse  para apagar la pantalla y ahorrar energía de la batería.

También puede deslizar el dedo desde el borde derecho de la pantalla para acceder al menú. Puntee en Configuraciones para mostrar los ajustes. Toque Sistema → Encender y Reposo para establecer que la pantalla se apague después de un período de tiempo establecido.

*NOTA: Si la tableta está en un estado de suspensión, pulse  o el botón hogar  para encender la pantalla.*

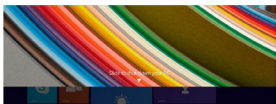

## Para apagar la tableta

Pulse  y mantenga hasta que vea "Deslizar para apagar su PC" en la pantalla, y después deslice hacia abajo.

También puede apagar la tableta en Modo Escritorio y Tableta:

En el modo de escritorio, toque  en la parte inferior de la pantalla para acceder al menú. Toque de Encender → Apagar para apagar la tableta.

Para apagar la tableta en Modo Tableta, primero activar el Modo Tableta al deslizar la pantalla de la derecha para acceder al menú. Además del centro de acción, también permite el acceso a la configuración general como el modo avión, bloqueo de rotación, y WiFi. Pulse en el modo tableta para habilitar el Modo de Tableta. Toque de Encender → Apagar para apagar la tableta.

# APLICACIONES INCORPORADAS



Windows 10 viene con aplicaciones integradas como Mapa, Fotos, Correo y Calendario, Música y Vídeo. Estas aplicaciones utilizan OneDrive para respaldar su información y sincronización transparente a través de sus dispositivos de Windows 10, por lo que nunca estará lejos de la información que necesita.

## NAVEGACIÓN CON PANTALLA TÁCTIL

La tableta tiene una pantalla multi-táctil. Puede tocar la pantalla para realizar diferentes funciones en la tableta.

### Deslizar a la Derecha

Al pasar el dedo desde el borde derecho de la pantalla muestra el menú. Este menú proporciona acceso al centro de la acción y opciones de configuración generales.



### Deslizar a la Izquierda

Al deslizar lentamente desde el borde izquierdo al borde derecho de la pantalla muestra imágenes en miniatura de las aplicaciones.



### Deslizar hacia Abajo

Al deslizar desde la parte superior a la parte inferior ancla o cierra la aplicación.

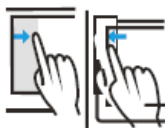

# CONEXIÓN DE SU TABLETA CON UNA RED WI-FI

## **Para conectarse a una red inalámbrica**

1. Toque en el símbolo de Wi-Fi en la parte inferior de la pantalla. Toque Wi-Fi para activar la función Wi-Fi. Aparecerá una lista de redes inalámbricas disponibles.
2. Toque una red para conectarse a ella. Si usted quiere que su tableta se conecte automáticamente a la red cuando esté disponible, toque Conectar automáticamente.
3. Pulse Conectar.
4. Si se le solicita, escriba la clave de seguridad de red (contraseña de red) y, a continuación, pulse Siguiente.
5. Seleccione si desea o no compartir con otros ordenadores y dispositivos de la red.

Seleccione No si se conecta a una red en un lugar público como una biblioteca o un café.

## **Para desconectarse de una red inalámbrica**

1. Toque el símbolo de Wi-Fi, a continuación, toque la red con un estado conectado.
2. Toque Desconectar.

# SOLUCIÓN DE PROBLEMAS

## **1.1 El dispositivo no puede conectarse a Wi-Fi.**

- Asegúrese de que la red inalámbrica funciona probándola con otro dispositivo inalámbrico.
- Asegúrese de que el dispositivo está dentro del rango de la red inalámbrica. Paredes u otros obstáculos reducirán las posibles distancias entre los dispositivos inalámbricos.
- Asegúrese de que la contraseña de seguridad para conectarse a la red inalámbrica es correcta.

## **1.2 El dispositivo no se enciende.**

- Carga la batería. Usted no será capaz de encender el dispositivo cuando la carga de la batería está por debajo del nivel crítico.
- Pulse el botón de encendido durante diez segundos, a continuación, compruebe si se reinicia normalmente o no.
- Compruebe si el cargador está conectado correctamente.

## **1.3 Problemas de calor.**

- Cuando se ejecutan múltiples aplicaciones, el uso de la pantalla de su entorno más brillante, o al estar cargando, este dispositivo puede llegar a ser muy caliente. Esto es normal y no debe causar ningún inconveniente cuando está en uso.

## **1.4 El sistema tiene anomalías y no funciona correctamente.**

- La instalación de algunas aplicaciones de otras compañías puede hacer que el sistema no funcione correctamente. Pulse el botón de encendido durante diez segundos para reiniciar el dispositivo.

## **1.5 No se puede establecer el e-mail o registraci3n de aplicaci3n.**

- Asegúrese de que el dispositivo está conectado a una red Wi-Fi y puede conectarse a el Internet.
- Asegúrese de que la configuraci3n de correo electr3nico se han introducido correctamente la cuenta que se accede.
- Asegúrese de que la hora del sistema y la hora local son correctas.

## **1.6 No se puede grabar o tomar fotos.**

- Pulse el botón de encendido durante diez segundos para reiniciar el dispositivo, a continuaci3n, compruebe si la funci3n de grabaci3n funciona correctamente.

## **1.7 El tiempo en espera del dispositivo es demasiado corto.**

- La duraci3n de la baterí de litio varía con los cambios de temperatura ambiental y las condiciones de servicio. Si la temperatura es demasiado baja o demasiado alta, la duraci3n de la baterí se verá afectada. Se recomienda el uso de este dispositivo a temperaturas normales.

- La duración de la batería depende del uso. Alto volumen, WiFi, y el uso frecuente puede causar que la batería se pueden drenar a un índice mayor.

### 1.8 No hay sonido a través de auriculares.

- Compruebe si el ajuste de volumen está en 0.
- Compruebe si el archivo de audio está roto o dañado, y trate de reproducir otro archivo de audio. Si el archivo de audio esta roto, puede causar graves ruidos o estática.

### 1.9 Hay distorsión del color de la pantalla de vídeo / imagen.

- Pulse el botón de encendido durante diez segundos para reiniciar el dispositivo.

### 1.10 No se puede copiar archivos.

- Compruebe si el dispositivo está conectado al ordenador correctamente.
- Compruebe si el espacio de memoria está llena en el dispositivo.
- Compruebe si el cable USB está roto.

### 1.11 Otros problemas.

Por favor, siga el siguiente paso para solucionar los otros problemas antes de devolver el dispositivo a nosotros para servicio:

- Paso 1: Pulse el botón de encendido durante diez segundos, y luego compruebe si la función funciona correctamente.
- Paso 2: Actualice el firmware desde el CD y reinicie el dispositivo, a continuación, compruebe si la función funciona correctamente.

## PRESUPUESTO

<b>PROCESADOR</b>	Intel / Quad Core
<b>RAM/ROM</b>	2GB / 32GB
<b>MONITOR</b>	10.1" IPS LCD (800x1280) Pantalla tactil capacitiva
<b>REDES WIFI</b>	IEEE 802.11 b/g/n
<b>CÁMARA</b>	2MP (Frente) / 5MP (Posterior)
<b>SISTEMA OPERATIVO</b>	Windows 10
<b>ENERGÍA</b>	Recargable Li-Poly batería (6000mAh), Adaptador de corriente (DC IN 5V, 3A)

## TARJETA DE GARANTÍA

Información al cliente

Modelo		Empresa Vendedora	(firma)
Nombre del Cliente		Número de Teléfono	
Número de Teléfono Ventas		Fecha de Compra	
Producto Código IMEI			
Dirección del Cliente			
Dirección de Venta			
	RESUMEN		
<b>FECHA</b>	<b>SINTOMAS</b>	<b>SERVICIO</b>	<b>NOTAS</b>