

Sundström



SR 561 • SR 562

Head-tops for fans SR 500 / SR 500 EX / SR 700 and
compressed air attachment SR 507

ИНСТРУКЦИИ ЗА ПОТРЕБИТЕЛЯ • NÁVOD K POUŽITÍ •
BRUGERVEJLEDNING • GEBRAUCHSANWEISUNG • ΟΔΗΓΙΕΣ ΧΡΗΣΗΣ •
USER INSTRUCTION • INSTRUCCIONES DE USO • KASUTUSJUHEND
• KÄYTTÖOHJEET • MODE D'EMPLOI • HASZNÁLATI UTASÍTÁS •
ISTRUZIONI PER L'USO • NAUDOTOJO INSTRUKCIJOS • LIETOŠANAS
INSTRUKCIJAS • GEBRUIKSAANWIJZING • BRUKSANVISNING •
BRUKSANVISNING • INSTRUÇÕES DE UTILIZAÇÃO • INSTRUCCIUNI DE
UTILIZARE • РУКОВОДСТВО ПОЛЬЗОВАТЕЛЯ • NÁVOD NA POUŽÍVANIE •
NAVODILA ZA UPORABO • BRUKSANVISNING • KULLANMA TALÍMATLARI

BG	Моля, прочетете и запазете тези инструкции 3 Илюстрации 77
CS	Přečtěte si prosím a uschovejte tyto pokyny 6 Obrázky 77
DA	Vær venlig at læse og opbevare 9 Illustrationer 77
DE	Bitte lesen und aufbewahren 12 Abbildungen 77
EL	Παρακαλούμε διαβάστε και φυλάξτε αυτές τις οδηγίες 15 Εικονογραφήσεις 77
EN	Please read and save these instructions 19 Illustrations 77
ES	Lea y conserve estas instrucciones por favor 22 Ilustraciones 77
ET	Palun lugege ja salvestage see juhend 25 Joonised 77
FI	Leu ja pane talteen 28 Kuvat 77
FR	Prière de lire et de conserver 31 Figures 77
HU	Olvassa el és őrizze meg a használati utasítást 34 Ábrák 77
IT	Leggere e conservare queste istruzioni 37 Illustrazioni 77
LT	Prašome perskaityti ir išsaugoti šias instrukcijas 40 Iliustracijos 77
LV	Lūdzu, izlasiet un saglabājiet šīs instrukcijas 43 Attēli 77
NL	Lees en let goed op deze adviezen 46 Illustraties 77
NO	Les og ta vare på disse veiledninger 49 Bilder 77
PL	Prosimy przeczytać i zachować instrukcję 52 Ilustracje 77
PT	Por favor leia e conserve em seu poder 55 Figuras 77
RO	Citiți și păstrați aceste instrucțiuni 58 Ilustrații 77
RU	Изучите и сохраните данные инструкции 61 Иллюстрации 77
SK	Prosimo, preberite in shranite ta navodila 68 Ilustracije 77
SL	Prečitajte si prosím a uschovajte tieto pokyny 65 Obrázky 77
SV	Läs och spara dessa instruktioner 71 Illustrationer 77
TR	Lütfen bu talimatları okuyunuz ve saklayınız 74 Resimler 77

1. Обща информация
2. Части
3. Употреба
4. Поддръжка
5. Техническа спецификация
6. Легенда за символите
7. Одобрение

1. Обща информация

Използването на респиратор следва да бъде част от програма за дихателна защита. За съвети вж. EN 529:2005.

Указанията в тези стандарти акцентират върху някои важни аспекти на програма за защитни дихателни устройства, но не заместват държавните и местните правни наредби.

Ако не се чувствате сигурни относно избора и грижата за това оборудване, се свържете със своя началник или с търговския обект, от който сте го закупили. Също така можете да се свържете с Отдела за техническо обслужване в Sundström Safety AB.

1.1 Описание на системата

- SR 561 (Фиг. 1) защитава дихателните органи, главата и раменете
- SR 562 (Фиг. 2) защитава дихателните органи и горната част на главата
- Сменяща се качулка от Тувек
- Визьор от полиетилен терефталат гликол
- Подаваният въздух поддържа визьора незапотен
- Регулируеми ремъци за глава
- Регулируеми уплътнение за шията (SR 561) и уплътнение за лицето (SR 562)
- Гъвкав дихателен маркуч (SR 569)
- Снабдена с клапан за издишване (SR 562).

Качулките SR 561 и SR 562 могат да бъдат използвани заедно с вентилатор SR 500 EX във взривоопасни атмосфери. SR 561 и SR 562 могат да бъдат използвани също и заедно със стандартен вентилатор SR 500/SR 700 или с приставка за сгъстен въздух SR 507, но в този случай – само в среди, които не са потенциално взривоопасни. Тези инструкции за потребителя и инструкциите за вентилаторите, филтрите и приставката за сгъстен въздух трябва да бъдат внимателно изучени преди употреба. Свържете дихателния маркуч към вентилатора, който е оборудван с филтри. Създаденото в средството за главата положително налягане предотвратява навлизането на частици и други замърсяващи вещества в зоната на дишане.

1.2 Приложения

SR 561/SR 562, заедно с вентилатор SR 500/SR 500 EX/SR 700 или приставка за сгъстен въздух SR 507, могат да се използват като алтернативен вариант на респиратори с филтри при всички ситуации, в които се препоръчва използването на такива. Това се отнася особено при изпълняване тежка работа, работа в топла среда или с голяма продължителност. Когато избирате защитно средство за главата, трябва да вземете предвид някои от следните фактори:

- Типове замърсители
- Концентрации
- Интензивност на работата
- Изисквания за защита в допълнение към нуждата от средство за защита на дихателните органи

Трябва да се направи оценка на риска от лице с подходящо обучение и опит в областта.

1.3 Предупреждения/ограничения

Обърнете внимание, че може да има различия в националните регулации за употреба на защитно дихателно оборудване.

Предупреждения

Оборудването не бива да се използва

- ако вентилаторът не работи. При тази извънредна ситуация оборудването не осигурява защита. В допълнение на това, има опасност от бързо натрупване на въглероден диоксид в средството за главата, което би довело до недостиг на кислород.
- ако замърсяващите вещества са неизвестни,
- в среди, които представляват непосредствена опасност за живота и здравето,
- в среди, в които околният въздух е обогатен с кислород или няма нормално кислородно съдържание,
- ако изпитвате трудности при дишането,
- ако усещате миризма или вкус на замърсители,
- ако усетите замаяност, гадене или друг дискомфорт.

Ограничения

- Ако потребителят е зает с работа с много голяма интензивност, в средството за глава може да се формира отрицателно налягане по време на вдишване, което може да създаде риск от пропускане на замърсители в средството за глава.
- Ако уплътнението за лицето не е в контакт с лицето (SR 562), в средството за главата не може да се създаде необходимото за поддръжане на правилния коефициент на защитеност налягане.
- Коефициентът на защитеност може да се намали, ако оборудването се използва в среда, в която има ветрове с висока скорост.
- Оборудването трябва да прилепва към лицето, за да се осигури правилното налягане в качулката за предотвратяване на пропускане в нея. Това може да бъде трудно за постигане, ако потребителят има брада или бакенбарди.
- Уверете се, че дихателният маркуч не се е увил така, че да може да се закачи на някакъв предмет в заобикалящата ви среда.
- Никога не повдигайте и не носете оборудването, като го държите за дихателния маркуч.

2. Части

2.1 Проверка при доставката

Проверете дали оборудването е комплектовано в съответствие с опаковъчния списък, както и че не е повредено.

Опаковъчен списък

- Качулка с дихателен маркуч
- Инструкции за потребителя
- Почистваща кърпичка

2.2 Аксесоари/Резервни части

Артикул	Номер за поръчка
Дълга качулка от Тувек за SR 561	R06-5001
Къса качулка от Тувек за SR 562	R06-5101
Ремъци за глава (Фиг. 7)	R06-5002
Маркуч SR 569	R06-5003
О-пръстен за маркуч	R06-0202
Лента за попиване на потта	R06-0504
Кърпички за почистване Кутия от 50	H09-0401

3. Употреба

3.1 Монтаж

Погледнете също и инструкциите за потребителя за вентилатора SR 500/SR 500 EX/SR 700 или за приставката за сгъстен въздух SR 507, в зависимост от това кое се използва.

Дихателен маркуч

Една от връзките на маркуча има O-пръстен. Фиг. 3. Този край трябва да бъде свързан към вентилатора/модула за сгъстен въздух. Фиг. 4.

3.2 Слагане

Погледнете също и инструкциите за потребителя за вентилатора SR 500/SR 500 EX/SR 700 или за приставката за сгъстен въздух SR 507, в зависимост от това кое се използва.

- SR561, дълга качулка: Хванете двата края на отвора на качулката с ръцете си. Фиг. 5. Внимателно изтеглете качулката върху главата си.
- Къса качулка SR 562: Хванете поставката на маркуча с една ръка и частта от качулката около шията с другата. Фиг. 6.
- Поставете брадичката си в качулката. Продължавайте да държите качулката и я изтеглете върху главата си.
- Регулирайте качулката така, че да се затваря изцяло около лицето (къса качулка SR 562) и да приляга плътно и удобно. Гуменият ластик в уплътнението за лицето (къса качулка SR 562) или лентата за шията (дълга качулка SR 561) могат да бъдат регулирани до необходимата дължина.
- Ако е необходимо, регулирайте ширината на качулката чрез копчето на задната страна на ремъците за главата. Фиг. 7. Копчето се намира от вътрешната страна на качулката под маркуча, но може да бъде достигнато и отвън, без да се сваля качулката. Завъртете копчето по посока на часовниковата стрелка, за да намалите широчината, и в обратна на часовниковата стрелка посока, за да я увеличите.
- За да се осигури перфектно прилягане, може да е необходимо да свалите качулката и да регулирате ремъците за главата. Фиг. 7.
- Уверете се, че дихателният маркуч върви по гърба ви и че не е усукан. Фиг. 8.

3.3 Сваляне

Не сваляйте оборудването, докато не се отдалечите достатъчно от опасната зона.

Погледнете също и инструкциите за потребителя за вентилатора SR 500/SR 500 EX/SR 700 или за приставката за сгъстен въздух SR 507, в зависимост от това кое се използва.

- Отпуснете уплътнението за лицето (къса качулка SR 562) или лентата за шията (дълга качулка SR 561). При спешни случаи качулката може да бъде свалена и със стегната гумена лента. Оборудването трябва да бъде почиствано и инспектирано след употреба. Вижте „4. Поддръжка“.

4. Поддръжка

Отговорното за почистването и поддръжката на оборудването лице трябва да е преминало подходящо обучение и да бъде добре запознато с този тип работа.

4.1 Почистване

За ежедневна грижа се препоръчват почистващите кърпички SR 5226. Ако оборудването е по-силно изцапано, използвайте мека четка или гъба, намокрена в разтворен препарат за миене на съдове във вода или подобен такъв. Изплакнете оборудването и го оставете да изсъхне. Ако е необходимо, напръскайте качулката с разтвор на 70% етанол или изопропанол за дезинфекция.

ЗАБЕЛЕЖКА! Никого не използвайте разтворител за почистване!

4.2 Съхранение

След почистване съхранявайте оборудването на чисто и сухо място при стайна температура. Избягвайте излагане на директна слънчева светлина или други източници на топлина.

4.3 График за поддръжка

Препоръчителни минимални изисквания за поддръжни дейности, за да сте сигурни, че оборудването винаги ще бъде в използваемо състояние.

	Преди употреба	След употреба
Визуална инспекция	•	•
Проверка на работата	•	
Почистване		•

4.4 Подмяна на части

Винаги използвайте оригинални части на Sundström. Не модифицирайте оборудването. Използването на части, които не са оригинални, или модифицирането на оборудването може да влоши защитните качества и да изложи на риск одобренията, получени за продукта.

4.4.1. За да смените лентата за попиване на пот

Лентата за попиване на пот се закрепя с Велкро лента към лентата на челото. Направете следното:

- Махнете лентата за попиване на потта.
- Поставете Велкро лентата с накъдрената повърхност към лентата на челото и с прореза нагоре.

4.4.2 За да смените дългата качулка SR 561 от Tuvex

- Освободете маркуча от адаптера.
- Откопчайте трите копчета в горния край на визьора.
- Обърнете качулката с вътрешната страна навън.
- Откопчайте копчето от приставката на маркуча и издърпайте качулката от ремъците за глава. Фиг. 9.
- Поставете новата качулка пред себе си, като визьорът трябва да гледа нагоре.
- Закопчайте копчето към приставката на маркуча и издърпайте качулката над ремъците за глава.
- Фиксирайте ремъците за глава с трите копчета към горния край на визьора. Започнете със средния.
- Монтирайте маркуча в адаптера.
- Проверете дали ремъците за главата са правилно поставени в качулката и дали отворът за маркуча на качулката не е усукан около маркуча.

4.4.3 За да смените късата качулка SR 562 от Tuvex

- Освободете маркуча от адаптера.
- Освободете гумените ленти на уплътнението за лицето, които са закрепени към лентата за челото до Велкро лентите. Фиг. 10.
- Махнете Велкро лентите.
- Откопчайте трите копчета в горния край на визьора.
- Извадете ремъците за главата от качулката.
- Поставете новата качулка пред себе си, като визьорът трябва да гледа надолу.
- Хванете предната част на ремъците за главата с една ръка и ги поставете в качулката. Фиг. 11.

- Уверете се, че Велкро лентата е обтегната под лентата за челото на ремъците за главата (Фиг. 12) и закрепете качулката чрез трите копчета на горния край на визъора.
- Увийте Велкро лентите около лентата за челото и ги закрепете възможно най-здраво.
- Вземете гумената лента на уплътнението за лицето и поставете възела в илика на ремъците за главата. Закрепете го като издърпате гумената лента в тясната част на прореза. Фиг. 13.
- Монтирайте маркуча в адаптера.
- Проверете дали ремъците за главата са правилно поставени в качулката и дали отворът за маркуча на качулката не е усукан около маркуча.

4.4.4 Смяна на маркуча, SR 561/SR 562

- Сгънете текстилната тъкан на качулката нагоре при приставката за маркуча. Фиг. 14.
- Завъртете маркуча и го извадете от адаптера. Фиг. 15.
- Закрепете новия маркуч към ремъците за глава в обратен ред. Една от връзките на маркуча има О-пръстен. Фиг. 3. Този край трябва да бъде свързан към вентилатора/модула за сгъстен въздух. Фиг. 4.

4.4.5 За да смените ремъците за глава

Следвайте съответните части от инструкциите за смяна на качулката по-горе.

5. Техническа спецификация

Тегло

SR 561: приблизително 450 g, включително маркуча.
SR 562: приблизително 420 g, включително маркуча.

Материали

- Качулка Туvek 1443R, 200 µm
- Уплътнение за шията на SR 561: Памук/модал/ликра
- Уплътнение за лицето на SR 562: Полиамид/ликра
- Дихателен маркуч: Полиуретан (PU)
- Визъор: 0,5 mm полиетилен терефталат гликол

Температурен обхват

- Температура на съхранение: от -20 до +40°C при относителна влажност под 90%.
- Температура при експлоатация: от -10 до +55°C при относителна влажност под 90%.
- Температурата при експлоатация, когато се използва заедно с вентилатор SR 500 EX, е от -10 до +40°C.

Срок на годност

Оборудването има срок на годност от 5 години, считано от датата на производство.

6. Легенда за символите



Вижте инструкциите за потребителя



С одобрение за CE от
INSPEC International B.V.



Относителна влажност

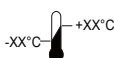

Температурен обхват

7. Одобрение

- SR 561 и SR 562 в комбинация с вентилатор SR 500/SR 700 или SR 500 EX са одобрени в съответствие с EN 12941:1998, клас TH3.
- SR 561 и SR 562 в комбинация с вентилатор SR 500 EX са одобрени в съответствие с ATEX Директива 2014/34/ЕС.
- SR 561 и SR 562 в комбинация с приставка за сгъстен въздух SR 507 и маркуч за въздух SR 358 или SR 359 са одобрени в съответствие с EN 14594:2005, клас 3B.
- SR 561 и SR 562 в комбинация с приставка за сгъстен въздух SR 507 и маркуч за въздух SR 360 са одобрени в съответствие с EN 14594:2005, клас 3A.

Типово одобрение според Регламента за ЛПС (ЕС) 2016/425 е издадено от нотифициран орган 2849. За адреса вижте обратната страна на инструкциите за потребителя.

Сертификатите за типово одобрение на ATEX са издадени от нотифициран орган № 2804, ExVeritas ApS.

Декларацията за съответствие на ЕС е налична на www.srsafety.com

EX кодове:

II 2 G Ex ib IIB T3 Gb

II 2 D Ex ib IIIC T195°C Db

Легенда за EX маркировката:

- АTEX Маркировка за защита от експлозия.
- II** АТЕХ Група оборудване (експлозивна среда, различна от мини с рудичен газ (гризу)).
- 2 G** АТЕХ Категория оборудване (2 = Високо ниво на защита за Зона 1, G = газ).
- 2 D** АТЕХ Категория оборудване (2 = Високо ниво на защита за Зона 21, D = прах).
- Ex** Защитено от експлозии.
- ib** Тип защита (искробезопасност).
- IIB** Газова група (етилен).
- IIIC** Група на прахов материал (зона с електропроводим прах).
- T3** Температурен клас, газ (максимална температура на повърхността +200°C).
- T195°C** Температурен клас, прах (максимална температура на повърхността +195°C).
- Gb** Ниво на защита на оборудването, газ (висока защита).
- Db** Ниво на защита на оборудването, прах (висока защита).

3. Použití

3.1 Instalace

Viz také návod k použití pro ventilátorovou jednotku SR 500/ SR 500 EX/SR 700 nebo pro regulátor stlačeného vzduchu SR 507 (podle toho, co je použito).

Dýchací hadice

Jeden přípojovací konec hadice je vybaven O-kroužkem. Obr. 3. Tento konec se připojuje k ventilátoru/nástavci pro stlačený vzduch. Obr. 4.

3.2 Nasazení

Viz také návod k použití pro ventilátorovou jednotku SR 500/ SR 500 EX/SR 700 nebo pro regulátor stlačeného vzduchu SR 507 (podle toho, co je použito).

- SR 561, dlouhá kukla: Uchopte rukama obě strany otvoru kukly. Obr. 5. Kuklu opatrně přetáhněte přes hlavu.
- SR 562, krátká kukla: rukou uchopte uchycení hadice a druhou rukou podržte krční část kukly. Obr. 6.
- Vsuňte do kukly bradu. Kuklu stále držte a přetáhněte ji přes hlavu.
- Upravte kuklu tak, aby těsnila po celém obvodu obličeje (krátká kukla SR 562) a aby k němu těsně a pohodlně přiléhala. Gumový pásek v obličejovém těsnění (krátká kukla SR 562) nebo pásek okolo krku (dlouhá kukla SR 561) je možné seřídit na požadovanou délku.
- V případě potřeby seřídte šířku kukly pomocí otočného knoflíku v zadní části náhlavních popruhů. Obr. 7. Knoflík je umístěn uvnitř kukly pod hadicí, ale je dostupný zvenku bez sejmutí kukly. Otáčením knoflíku po směru chodu hodinových ručiček kuklu zúžíte a otáčením proti směru chodu hodinových ručiček ji rozšíříte.
- Pro zajištění správného usazení může být nutné kuklu sejmut a seřídit hloubku náhlavních popruhů. Obr. 7.
- Ujistěte se, že dýchací hadice je vedena po vašich zádech a není překroucená. Obr. 8.

3.3 Sejmutí

Nesnímejte vybavení, dokud zaručeně neopustíte nebezpečný prostor.

Viz také návod k použití pro ventilátorovou jednotku SR 500/SR 500 EX/SR 700 nebo pro regulátor stlačeného vzduchu SR 507 (podle toho, co je použito).

- Uvolněte obličejové těsnění (krátká kukla SR 562) nebo pásek okolo krku (dlouhá kukla SR 561). V nouzových situacích je možné kuklu svléknout i s dotaženým gumovým páskem.

Po použití musí být zařízení vyčištěno a zkontrolováno. Viz část 4 Údržba.

4. Údržba

Pracovníci odpovědní za čištění a údržbu tohoto zařízení musí být vyškoleni a dobře seznámeni s tímto druhem práce.

4.1 Čištění

Pro každodenní péči doporučujeme čisticí hadičky Sundström SR 5226. Pokud je přístroj více znečištěný, použijte měkký kartáč nebo houbu navlhčenou v roztoku vody a prostředku na mytí nádobí nebo v roztoku s podobnými vlastnostmi. Zařízení opláchněte a nechte vyschnout. V případě potřeby postříkejte kuklu za účelem dezinfekce 70% roztokem etanolu nebo isopropanolu.

POZNÁMKA! K čištění nikdy nepoužívejte rozpouštědlo!

4.2 Skladování

Po vyčištění přístroj uchovávejte na suchém a čistém místě při pokojové teplotě. Nevystavujte přímým slunečním paprskům, nebo jiným zdrojům tepla.

4.3 Plán údržby

Níže uvedený plán ukazuje minimální požadavky na postupy údržby, které zajistí, že bude vybavení vždy v použitelném stavu.

	Před použitím	Po použití
Vizuální kontrola	●	●
Kontrola funkčnosti	●	
Čištění		●

4.4 Výměna dílů

Vždy používejte pouze originální díly Sundström. Na vybavení neprovádějte úpravy. Použití neoriginálních dílů nebo úpravy vybavení mohou snížit účinnost ochranných funkcí a zneplatnit schválení vydaná pro tento výrobek.

4.4.1 Výměna čelenky

Čelenka je k řemínku na čele připevněna pomocí suchého zipu. Postupujte následovně:

- Čelenku odtrhněte.
- Upevněte suchý zip hrubou stranou proti řemínku na čele a tak, aby vybraní směrovalo směrem vzhůru.

4.4.2 Výměna dlouhé kukly SR 561 Tyvek

- Odpojte hadici od adaptéru.
- Uvolněte tři patentní knoflíky na horní hraně průzoru.
- Obratle kuklu naruby.
- Uvolněte patentní knoflík z uchycení hadice a stáhněte kuklu z náhlavních popruhů. Obr. 9.
- Novou kuklu držte před sebou tak, aby průzor směřoval nahoru.
- Připněte patentní knoflík k uchycení hadice a přetáhněte kuklu přes náhlavní popruhy.
- Připevněte náhlavní popruhy pomocí tří patentních knoflíků k hornímu okraji průzoru. Začněte prostředním.
- Připojte hadici k adaptéru.
- Zkontrolujte, zda jsou náhlavní popruhy vyrovnané s kuklou a zda průchod hadice v kukle není okolo hadice zkroucený.

4.4.3 Výměna krátké kukly SR 562 Tyvek

- Odpojte hadici od adaptéru.
- Uvolněte gumové pásky obličejového těsnění připevněné k pásku na čele vedle suchých zipů. Obr. 10.
- Odstraňte suché zipy.
- Uvolněte tři patentní knoflíky na horní hraně průzoru.
- Vytáhněte náhlavní popruhy z kukly.
- Novou kuklu držte před sebou tak, aby průzor směřoval dolů.
- Jednou rukou uchopte přední část náhlavních popruhů a vsuňte ji do kukly. Obr. 11.
- Suchý zip musí být natažen pod páskem na čele od náhlavních popruhů (Obr. 12). Kuklu zajistěte pomocí tří patentních knoflíků na horní hraně průzoru.
- Suché zipy složte okolo pásku na čele a co nejpevněji je přichyťte.
- Vezměte gumový pásek obličejového těsnění a uzel vsuňte do otvoru v náhlavních popruzích. Zajistěte ho natažením gumového pásku do úzké části šterbiny. Obr. 13.
- Připojte hadici k adaptéru.
- Zkontrolujte, zda jsou náhlavní popruhy vyrovnané s kuklou a zda průchod hadice v kukle není okolo hadice zkroucený.

4.4.4 Výměna hadice, SR 561/SR 562

- Ohrňte u připojení hadice látku kukly nahoru. Obr. 14.
- Zkruťte hadici a vytáhněte ji z adaptéru. Obr. 15.
- Opačným postupem připevněte novou hadici k náhlavním popruhům. Jeden připojovací konec hadice je vybaven O-kroužkem. Obr. 3. Tento konec se připojuje k ventilátoru/nástavci pro stlačený vzduch. Obr. 4.

4.4.5 Výměna náhlavních popruhů

Postupujte podle odpovídajících pokynů týkajících se výměny kukly.

5. Technické údaje

Hmotnosti

SR 561: přibl. 450 g včetně hadice.

SR 562: přibl. 420 g včetně hadice.

Materiály

- Kukla: Tyvek 1443R, 200 µm
- Těsnění okolo krku přístroje SR 561: Bavlna/modal/lycra
- Oblíčejevé těsnění kukly SR 562: Polyamid/lycra
- Dýchací hadice: Polyuretan (PU)
- Zorník: Polyester (PETG) 0,5 mm

Teplotní rozsah

- Skladovací teplota: od -20 do +40 °C při relativní vlhkosti pod 90 %.
- Provozní teplota: od -10 do +55 °C při relativní vlhkosti pod 90 %.
- Provozní teplota při použití s ventilátorem SR 500 EX je -10 až +40 °C.

Skladovatelnost

Vybavení má dobu skladovatelnosti 5 let od data výroby.

6. Legenda k symbolům



Podívejte se do návodu k použití



Schválení CE vydala

společnost

INSPEC International B.V.



Relativní vlhkost



Teplotní rozsah

7. Schválení

- Kukly SR 561 a SR 562 v kombinaci s ventilátorem SR 500/ SR 700 nebo jednotkou SR 500 EX jsou schváleny podle normy EN 12941:1998, třída TH3.
- Kukly SR 561 a SR 562 v kombinaci s ventilátorovou jednotkou SR 500 EX jsou schváleny v souladu se směrnicí ATEX 2014/34/ EU.
- Kukly SR 561 a SR 562 v kombinaci s regulátorem SR 507 a vzduchovou hadicí SR 358 nebo SR 359 jsou schváleny podle normy EN 14594:2005, třída 3B.
- Kukly SR 561 a SR 562 v kombinaci s regulátorem SR 507 a vzduchovou hadicí SR 360 jsou schváleny podle normy EN 14594:2005, třída 3A.

Osvědčení o schválení typu v souladu s Nařízením o osobních ochranných prostředcích (EU) 2016/425 vydal notifikovaný orgán č. 2849. Adresa je uvedena na zadní straně návodu k použití.

Certifikáty typového schválení ATEX byly vydány oznámeným subjektem č. 2804, ExVeritas ApS.

EU prohlášení o shodě je k dispozici na webu www.srsafety.com

Kódy EX:

 II 2 G Ex ib IIB T3 Gb

 II 2 D Ex ib IIIC T195°C Db

Legenda k označením EX:



Značka ochrany proti výbuchu ATEX.

II Skupina zařízení ATEX (výbušná ovzduší jiná než doly s důlním plynem).

2 G Kategorie zařízení ATEX (2 = Vysoká úroveň ochrany pro zónu 1, G = Plyn).

2 D Kategorie zařízení ATEX (2 = Vysoká úroveň ochrany pro zónu 21, D = Prach).

Ex Ochrana proti výbuchu.

ib Typ ochrany (jiskrová bezpečnost).

IIB Skupina plynů (etylén).

IIIC Skupina prašných materiálů (zóna s vodivým prachem).

T3 Teplotní třída, plyn (maximální teplota povrchu +200 °C).

T195°C Teplotní třída, prach (maximální teplota povrchu +195 °C).

Gb Úroveň ochrany zařízení, plyn (vysoká ochrana).

Db Úroveň ochrany zařízení, prach (vysoká ochrana).

Hætterne SR 561 og SR 562

1. Generel information
2. Dele
3. Anvendelse
4. Vedligeholdelse
5. Tekniske specifikationer
6. Symbolforklaringer
7. Godkendelse

1. Generel information

Et åndedrætsbeskyttelsesprogram skal altid omfatte brug af et åndedrætsværn. Se EN 529:2005 for vejledning.

Vejledningen i disse standarder fremhæver de vigtige aspekter i et åndedrætsbeskyttelsesprogram, men den erstatter ikke nationale eller lokale bestemmelser.

Hvis du er usikker på, hvilket udstyr du skal vælge, eller hvordan du skal vedligeholde det, så spørg din arbejdsleder eller kontakt din forhandler. Du er også velkommen til at kontakte den tekniske serviceafdeling hos Sundström Safety AB.

1.1 Systembeskrivelse

- SR 561 (fig. 1) beskytter åndedrætsorganerne, hovedet og skuldrene
- SR 562 (fig. 2) beskytter åndedrætsorganerne og det øverste af hovedet
- Udskiftelig hætte i Tyvec
- Visir af PETG
- Den tilførte luft holder visiret dugfrit
- Justerbar hovedrem
- Justerbar halstætning (SR 561) og ansigtstætning (SR 562)
- Fleksibel vejtrækningsslange (SR 569)
- Udstyret med udåndingsventil (SR 562).

Hætterne SR 561 og SR 562 kan anvendes sammen med blæserenhed SR 500 EX i eksplosive atmosfærer. SR 561 og SR 562 kan også anvendes sammen med standardblæser SR 500/SR 700 eller tryklufttilbehør SR 507, men i så fald kun i miljøer, der ikke er potentielt eksplosive. Før brug skal denne brugervejledning samt brugervejledningerne til blæserenhederne, filtrene og tryklufttilbehøret læses grundigt. Tilslut vejtrækningsslangen til blæserenheden, der er forsynet med filtre. Det overtryk, der genereres i hoveddelen, forhindrer, at partikler og andre forureningskilder trænger ind i vejtrækningssonen.

1.2 Anvendelse

SR 561/SR 562 kan sammen med blæserenhed SR 500/SR 500 EX/SR 700 eller tryklufttilbehør SR 507 anvendes som et alternativ til filtrerende åndedrætsværn i alle situationer, hvor disse anbefales. Dette gælder især ved arbejde, der er hårdt, varmt eller af lang varighed. Ved valg af hoveddel bør følgende faktorer tages med i betragtning:

- Forureningskilder
 - Koncentrationer
 - Arbejdsintensitet
 - Beskyttelseskrav ud over behovet for åndedrætsværn
- Risikoanalysen skal udføres af en person, der har tilstrækkelig træning og erfaring inden for området.

1.3 Advarsler/begrænsninger

Bemærk, at der kan være nationale forskelle i bestemmelserne for anvendelse af åndedrætsværn.

Advarsler

Forhold, hvor udstyret ikke må anvendes:

- Hvis blæseren ikke kører. I denne unormale situation yder udstyret ingen beskyttelse. Der er endvidere risiko for, at der hurtigt udvikler sig kuldiioxid øverst i hoveddelen, hvilket kan føre til iltmangel.
- Hvis forureningsfaktorerne er ukendte.
- I miljøer, hvor der er umiddelbar fare for liv og helbred (IDLH).
- I miljøer, hvor den omgivende luft er iltberiget eller ikke har et normalt iltindhold.
- Hvis du oplever, at det er vanskeligt at trække vejret.
- Hvis du kan lugte eller smage forureningskilderne.
- Hvis du oplever svimmelhed, kvalme eller andet ubehag.

Begrænsninger

- Hvis brugeren udsættes for en meget høj arbejdsintensitet, kan der opstå et negativt tryk i hoveddelen under indåndingsfasen, som kan medføre risiko for lækage med luftindtrængen i hoveddelen.
- Hvis ansigtforseglingen ikke er i kontakt med ansigtet (SR 562), er det ikke muligt at etablere det tryk i hoveddelen, der er nødvendigt for at opretholde den korrekte beskyttelsesfaktor.
- Beskyttelsesfaktoren kan blive reduceret, hvis udstyret anvendes i omgivelser med høj vindhastighed.
- Udstyret skal sidde tæt mod ansigtet for at sikre, at hættens vil blive tryksat som nødvendigt for at forhindre lækage ind i hættens. Det kan være vanskeligt at opnå, hvis brugeren har skæg eller bakkenbarter.
- Sørg for, at vejtrækningsslangen ikke danner en løkke, der kan sætte sig fast i genstande i omgivelserne.
- Udstyret må aldrig løftes eller bæres direkte i vejtrækningsslangen.

2. Dele

2.1 Leveringskontrol

Kontrollér, at udstyret er komplet som vist på pakkelisten og ubeskadiget.

Pakkeliste

- Hætte med vejtrækningsslange
- Brugervejledning
- Rengøringsserviet

2.2 Tilbehør/reservedele

Del

Tyvec-hætte, lang, til SR 561
 Tyvec-hætte, kort, til SR 562
 Hovedrem (fig. 7)
 Slange SR 569
 O-ring til slange
 Svedbånd
 Rengøringsservietter. Æske med 50

Bestillingsnr.

R06-5001
 R06-5101
 R06-5002
 R06-5003
 R06-0202
 R06-0504
 H09-0401

3. Anvendelse

3.1 Montering

Se også brugervejledninger til blæserenhed SR 500/SR 500 EX/SR 700 eller tryklufttilbehør SR 507, alt efter hvad der benyttes.

Vejrtrækningslange

Den ene slangetilslutning er udstyret med en O-ring. Fig. 3. Denne ende skal tilsluttes blæseren/trykluftheden. Fig. 4.

3.2 Påtagning

Se også brugervejledninger for blæserenhed SR 500/SR 500 EX/SR 700 eller tryklufttilbehør SR 507, alt efter hvad der benyttes.

- SR 561, lang hætte: Grib fat i begge sider af hættens åbning med hænderne. Fig. 5. Træk hættens forsigtigt over hovedet.
- SR 562, kort hætte: Grib fat i slangetilslutningen med den ene hånd og i halsdelen af hættens med den anden. Fig. 6.
- Sæt hagen ind i hættens. Behold grebet i hættens, og træk den over hovedet.
- Juster hættens, så den er tæt hele vejen rundt om dit ansigt (kort hætte SR 562) og sidder tæt og behageligt. Gummibåndet i forseglingen omkring ansigtet (kort hætte SR 562) eller i båndet omkring halsen (lang hætte SR 561) kan justeres til den nødvendige længde.
- Juster om nødvendigt hættens bredde ved hjælp af knappen bag på hovedremmen. Fig. 7. Knappen er placeret på indersiden af hættens under slangen, men kan nå udefra, uden du behøver tage hættens af. Drej knappen med uret for at reducere bredden og mod uret for at øge den.
- For at sikre at hættens passer perfekt, kan det være nødvendigt at tage hættens af og justere dybden af hovedremmen. Fig. 7.
- Sørg for, at vejrtrækningsslangen hænger ned langs ryggen, og at den ikke er snoet. Fig. 8.

3.3 Aftagning

Tag først udstyret af, når du ikke længere befinder dig i det farlige område.

Se også brugervejledninger til blæserenhed SR 500/SR 500 EX/SR 700 eller tryklufttilbehør SR 507, alt efter hvad der benyttes.

- Løsn ansigtsforseglingen (kort hætte SR 562) eller båndet om halsen (lang hætte SR 561). I nødsituationer kan hættens tages af, selvom gummibåndet er strammet.

Efter brug skal udstyret rengøres og kontrolleres. Se 4 *Vedligeholdelse*.

4. Vedligeholdelse

Personen, som er ansvarlig for rengøring og vedligeholdelse af udstyret, skal have modtaget passende uddannelse og være fortrolig med arbejdsopgaver af denne art.

4.1 Rengøring

Sundström rengøringsservietter SR 5226 anbefales til daglig vedligeholdelse. Hvis udstyret er meget snavset, bruges en blød børste eller en svamp fugtet med en opløsning af vand og opvaskemiddel eller lignende. Skyl udstyret, og lad det tørre. Hvis det er nødvendigt, kan hættens desinficeres med en ethanol- eller isopropanolopløsning på 70 %.

BEMÆRK! Brug aldrig opløsningsmidler til rengøringen!

4.2 Opbevaring

Efter rengøring skal udstyret opbevares rent og tørt ved stuetemperatur. Undgå at udsætte det for direkte sollys eller andre varmekilder.

4.3 Vedligeholdelsesplan

Anbefalede mindstekrav til vedligeholdelsesrutiner, så du er sikker på, at udstyret altid er funktionsdygtigt.

	Før anvendelse	Efter anvendelse
Visuel kontrol	●	●
Kontrol af ydeevne	●	
Rengøring		●

4.4 Udskiftning af dele

Anvend altid originale reservedele fra Sundström. Udstyret må ikke ændres. Anvendelsen af uoriginale dele eller nogen form for modifikationer kan reducere den beskyttende funktion og vil kompromittere produktets godkendelser.

4.4.1 Sådan udskiftes svedbåndet

Svedbåndet er fastgjort til båndet omkring panden med Velcro-bånd. Forsæt som følger:

- Træk svedbåndet af.
- Fastgør Velcro-båndet med den ru side ind mod båndet omkring panden og fordybningen øverst.

4.4.2 Udskiftning af den lange Tyvec-hætte SR 561

- Frigor slangen fra adapteren.
- Frigor de tre trykknapper øverst på visiret.
- Vend vrangen ud på hættens.
- Frigor trykknappen fra næsetilslutningen, og træk hættens af hovedremmen. Fig. 9.
- Placer den nye hætte foran dig, med visiret opad.
- Fastgør trykknappen til næsetilslutningen, og træk hættens over hovedremmen.
- Fastgør hovedremmen på den øverste kant af visiret ved hjælp af de tre trykknapper. Start med den midterste.
- Monter slangen i adapteren.
- Kontrollér, at hovedremmen sidder lige i hættens og at slangeindgangen i hættens ikke er snoet omkring slangen.

4.4.3 Udskiftning af den korte Tyvec-hætte SR 562

- Frigor slangen fra adapteren.
- Frigor ansigtsforseglingens gummibånd, der er fastgjort til båndet omkring panden ved siden af Velcro-båndene. Fig. 10.
- Fjern Velcro-båndene.
- Frigor de tre trykknapper øverst på visiret.
- Løft hovedremmen ud af hættens.
- Placer den nye hætte foran dig, med visiret nedad.
- Grib fat i den forreste del af hovedremmen med den ene hånd, og sæt den ind i hættens. Fig. 11.
- Sørg for, at Velcro-båndet er strakt ud under hovedremmens pandebånd (fig. 12), og fastgør hættens ved hjælp af de tre trykknapper øverst på visiret.
- Fold Velcro-båndene omkring panderemmen, og fastgør dem så godt som muligt.
- Tag gummibåndet til ansigtsforseglingen, og sæt knuden i nøglehulsåbningen i hovedremmen. Fastgør ved at trække gummibåndet ind i den smalle del af åbningen. Fig. 13.

- Monter slangen i adapteren.
- Kontrollér, at hovedremmen sidder lige i hætten og at slangeindgangen i hætten ikke er snoet omkring slangen.

4.4.4 Udskiftning af slangen, SR 561/SR 562

- Fold hættestoffet op ved næsetilslutningen. Fig. 14.
- Drej slangen, og træk den ud af adapteren. Fig 15.
- Sæt den nye slange ind i hovedremmen i omvendt rækkefølge. Den ene slangetilslutning er udstyret med en O-ring. Fig. 3. Denne ende skal tilsluttes blæseren/trykluftenheden. Fig. 4.

4.4.5 Udskiftning af hovedremmen

Følg de relevante dele af ovenstående instruktioner vedrørende udskiftning af hætten.

5. Tekniske specifikationer

Vægt

SR 561: Ca. 450 g, inklusive slange.

SR 562: Ca. 420 g, inklusive slange.

Materialer

- Hætte: Tyvek 1443R, 200 µm
- Halsforsegling på SR 561: Bomuld/modal/lycra
- Ansigtforsegling på SR 562: Polyamid/lycra
- Vejtrækningsslange: Polyurethan (PU)
- Visir: 0,5 mm PETG

Temperaturområde

- Opbevaringstemperatur: Fra -20 til +40 °C ved en relativ fugtighed på under 90 %.
- Driftstemperatur: Fra -10 til +55 °C ved en relativ fugtighed på under 90 %.
- Driftstemperatur under anvendelse sammen med blæser SR 500 EX: -10 til +40 °C.

Holdbarhed

Udstyret har en holdbarhed på fem år fra fremstillingsdatoen.

6. Symbolforklaringer



Se brugervejledningen



CE-godkendt af
INSPEC International B.V.



Relativ luftfugtighed

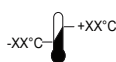

Temperaturområde

7. Godkendelse

- SR 561 og SR 562 i kombination med blæser SR 500/SR 700 eller SR 500 EX er godkendt i henhold til EN 12941:1998, klasse TH3.
- SR 561 og SR 562 i kombination med blæser SR 500 EX er godkendt i henhold til ATEX-direktiv 2014/34/EU.
- SR 561 og SR 562 i kombination med tryklufttilbehør SR 507 og luftslange SR 358 eller SR 359 er godkendt i henhold til EN 14594:2005, klasse 3E.
- SR 561 og SR 562 i kombination med tryklufttilbehør SR 507 og luftslange SR 360 er godkendt i henhold til EN 14594:2005, klasse 3A.

PPE-forordning (EU) 2016/425-typegodkendelsen er udstedt af godkendende myndighed 2849. Adressen er angivet på bagsiden af brugervejledningen.

ATEX-typegodkendelsescertifikaterne er udstedt af godkendende myndighed nr. 2804, ExVeritas ApS.

EU-overensstemmelseserklæringen kan findes på www.srsafety.com.

EX-mærkning:

Ex II 2 G Ex ib IIB T3 Gb

Ex II 2 D Ex ib IIIC T195°C Db

Forklaring på EX-mærkning:

- Ex** ATEX Eksplosionsbeskyttelsesmærkat.
- II** ATEX Udstyrsgruppe (eksplosionsfarlige atmosfærer ud over miner med grubegas).
- 2 G** ATEX Udstyrskategori (2 = højt beskyttelsesniveau for zone 1, G = gas).
- 2 D** ATEX Udstyrskategori (2 = højt beskyttelsesniveau for zone 21, D = støv).
- Ex** Eksplosionsbeskyttet.
- ib** Beskyttelsestype (egensikkerhed).
- IIB** Gasgruppe (ethylen).
- IIIC** Støvmaterialegruppe (zone med ledende støv).
- T3** Temperaturklasse, gas (maks. overfladetemperatur +200 °C).
- T195°C** Temperaturklasse, støv (maks. overfladetemperatur +195 °C).
- Gb** Udstyrsbeskyttelsesniveau, gas (høj beskyttelse).
- Db** Udstyrsbeskyttelsesniveau, støv (høj beskyttelse).

1. Allgemeine Informationen
2. Teile
3. Verwendung
4. Wartung
5. Technische Spezifikation
6. Zeichenerklärung
7. Zulassung

1. Allgemeine Informationen

Die Verwendung einer Atemschutzmaske muss Teil eines Atemschutzprogramms sein. Für weitere Informationen siehe EN 529:2005.

Die in diesen Normen enthaltenen Leitlinien zeigen wichtige Aspekte eines Atemschutzgerätes auf, ersetzen jedoch nicht nationale oder lokale Vorschriften.

Wenn Sie bzgl. der Auswahl und Pflege Ihrer Ausrüstung unsicher sind, wenden Sie sich an Ihren Vorgesetzten oder an die Verkaufsstelle. Sie können auch jederzeit mit dem Technischen Kundendienst von Sundström Safety AB Kontakt aufnehmen.

1.1 Systembeschreibung

- Die SR 561 (Abb. 1) schützt die Atemorgane sowie Kopf und Schultern
- Die SR 562 (Abb. 2) schützt die Atemorgane sowie die Oberseite des Kopfs
- Austauschbare Haube von Tyvec
- Visier aus PETG
- Die eingeleitete Zuluft sorgt dafür, dass das Visier nicht beschlägt
- Verstellbares Kopfgestell
- Einstellbare Nacken- (SR 561) und Gesichtsdichtung (SR 562)
- Flexibler Atemschlauch (SR 569)
- Ausgestattet mit Ausatemventil (SR 562).

Die Hauben SR 561 und SR 562 lassen sich gemeinsam mit dem Gebläse SR 500 EX in explosionsgefährdeten Atmosphären einsetzen. SR 561 und SR 562 lassen sich auch gemeinsam mit dem Standardgebläse SR 500/SR 700 oder dem Druckluftaufsatz SR 507 einsetzen, jedoch nur in nicht explosionsgefährdeten Umgebungen. Vor der Benutzung müssen die vorliegende Benutzeranleitung und jene der Gebläse, Filter und Druckluftaufsätze gründlich gelesen werden. Schließen Sie den Atemschlauch an das mit Filtern ausgestattete Gebläse an. Der im Kopfbereich erzeugte Überdruck verhindert, dass Partikel und sonstige Schadstoffe in den Atembereich gelangen.

1.2 Anwendungen

Die SR 561/SR 562 im Verbund mit einem Gebläse der Typen SR 500/SR 500 EX/SR 700 oder dem Druckluftaufsatz SR 507 lässt sich als Alternative zu Filteratemschutzgeräten in allen Situationen einsetzen, in denen diese empfohlen werden. Dies gilt insbesondere für schwere Arbeiten, Arbeiten bei hohen Temperaturen und lang andauernde Arbeiten. Bei der Wahl der Kopfbedeckung müssen folgende Faktoren berücksichtigt werden:

- Art der Schadstoffe
- Konzentrationen
- Intensität der Arbeit
- Zusätzlicher Schutzbedarf über das Atemschutzgerät hinaus

Die Risikoanalyse ist von einer Person mit entsprechender Ausbildung und Erfahrung auf dem betreffenden Gebiet durchzuführen.

1.3 Warnungen/Einschränkungen

Beachten Sie, dass es hinsichtlich der Verwendung von Atemschutzgeräten nationale Unterschiede in der Gesetzgebung geben kann.

Warnungen

- In folgenden Fällen darf die Ausrüstung nicht eingesetzt werden.
- Wenn das Gebläse nicht in Betrieb ist. Unter diesen abnormalen Umständen gewährleistet die Ausrüstung keinen Schutz. Außerdem besteht das Risiko, dass sich im Kopfbereich schnell Kohlendioxid ansammelt. Dies würde zu einer Unterversorgung mit Sauerstoff führen.
 - Wenn die Schadstoffe unbekannt sind,
 - In Umgebungen, in denen eine unmittelbare Gefahr für Leben und Gesundheit (IDLH) besteht,
 - In Umgebungen, in denen die Umgebungsluft mit Sauerstoff angereichert ist oder keinen normalen Sauerstoffgehalt aufweist,
 - Wenn Sie nur unter Schwierigkeiten atmen können,
 - Wenn Sie die Schadstoffe riechen oder schmecken können,
 - Wenn Sie Schwindelgefühl, Übelkeit oder andere Arten von Unbehagen empfinden.

Einschränkungen

- Bei sehr anstrengender Arbeit kann beim Einatmen im Kopfbereich Unterdruck entstehen, sodass Verunreinigungen eindringen können.
- Liegt die Gesichtsdichtung nicht am Gesicht an (SR 562), steht das Kopfbereich nicht unter dem zur Erreichung des richtigen Schutzfaktors erforderlichen Überdruck.
- Der Schutzfaktor kann sich beim Einsatz der Ausrüstung in Umgebungen mit starkem Wind verringern.
- Die Ausrüstung muss luftdicht am Gesicht anliegen, um zu gewährleisten, dass der Druck in der Haube bei Bedarf erhöht werden kann, um das Eindringen von Verunreinigungen zu verhindern. Dies kann schwierig zu erreichen sein, wenn der Träger einen Bart oder Koteletten hat.
- Stellen Sie sicher, dass der Atemschlauch keine Schlaufe bildet, die sich an einem Gegenstand in Ihrer Umgebung verhaken könnte.
- Die Ausrüstung darf niemals am Atemschlauch angehoben oder getragen werden.

2. Teile

2.1 Überprüfung der Lieferung

Überprüfen Sie die Ausrüstung anhand der Packliste auf Vollständigkeit und Unversehrtheit.

Packliste

- Haube mit Atemschlauch
- Gebrauchsanweisung
- Reinigungstuch

2.2 Zubehör/Ersatzteile

Teil

Haube Tyvec, lang, für SR 561
 Haube Tyvec, kurz, für SR 562
 Kopfgestell (Abb. 7)

Bestellnr.

R06-5001
 R06-5101
 R06-5002

Schlauch SR 569
O-Ring für Schlauch
Schweißband
Reinigungstücher. 50er-Karton

R06-5003
R06-0202
R06-0504
H09-0401

3. Verwendung

3.1 Installation

Siehe auch die Benutzeranleitung für die Gebläseeinheit SR 500/ SR 500 EX/SR 700 oder den Druckluftzusatz SR 507, je nachdem, was zum Einsatz kommt.

Atemschlauch

Ein Schlauchanschluss verfügt über einen O-Ring. Abb. 3. Dieses Ende muss am Gebläse/Druckluftzusatz angeschlossen sein. Abb. 4.

3.2 Anlegen

Siehe auch die Benutzeranleitung für die Gebläseeinheit SR 500/ SR 500 EX/SR 700 oder den Druckluftzusatz SR 507, je nachdem, was zum Einsatz kommt.

- SR 561, lange Haube: Greifen Sie beide Seiten der Haubenöffnung mit den Händen. Abb. 5. Ziehen Sie die Haube vorsichtig über den Kopf.
- SR 562, kurze Haube: Greifen Sie den Schlauchanschluss mit einer Hand und den Halsbereich der Haube mit der anderen. Abb. 6.
- Führen Sie Ihr Kinn in die Haube ein. Halten Sie die Haube weiterhin fest und ziehen Sie sie über den Kopf.
- Stellen Sie die Haube so ein, dass sie Ihr Gesicht über den vollen Umfang hinweg abdichtet (kurze Haube SR 562) und eng und komfortabel anliegt. Das Gummiband in der Gesichtsdichtung (kurze Haube SR 562) oder das Nackenband (lange Haube SR 561) kann auf die erforderliche Länge eingestellt werden.
- Stellen Sie bei Bedarf den Umfang der Haube mittels des Knopfs rechts hinten am Kopfgestell ein. Abb. 7. Der Knopf befindet sich an der Innenseite der Haube, unterhalb des Schlauchs. Er lässt sich jedoch von der Außenseite erreichen, ohne die Haube abzunehmen. Drehen Sie den Knopf im Uhrzeigersinn, um den Umfang zu verkleinern und entgegen dem Uhrzeigersinn, um den Umfang zu vergrößern.
- Zum Erzielen einer perfekten Passform kann es erforderlich sein, die Haube abzunehmen und die Tiefe des Kopfgestells einzustellen. Abb. 7.
- Stellen Sie sicher, dass der Atemschlauch an Ihrem Rücken entlang verläuft und dass er nicht verdreht ist. Abb. 8.

3.3 Ablegen

Nehmen Sie das Gerät nicht ab, solange Sie sich im Gefahrenbereich befinden.

Siehe auch die Benutzeranleitung für die Gebläseeinheit SR 500/ SR 500 EX/SR 700 oder den Druckluftzusatz SR 507, je nachdem, was zum Einsatz kommt.

- Lockern Sie die Gesichtsdichtung (kurze Haube SR 562) oder das Nackenband (lange Haube SR 561). In Notfällen kann die Haube auch mit gespanntem Gummiband abgenommen werden. Nach dem Gebrauch muss das Gerät gereinigt und geprüft werden. Siehe 4 *Wartung*.

4. Wartung

Die für die Reinigung und Wartung der Ausrüstung zuständige Person muss entsprechend geschult und mit dieser Art von Aufgaben gut vertraut sein.

4.1 Reinigung

Für die tägliche Pflege empfehlen wir die Sundström-Reinigungstücher SR 5226. Verwenden Sie bei stärkerer Verschmutzung eine weiche Bürste oder einen mit einer Lösung aus Wasser und Spülmittel oder dergleichen angefeuchteten Schwamm. Spülen Sie die Ausrüstung mit klarem Wasser nach und lassen Sie es trocknen. Sprühen Sie die Haube gegebenenfalls mit 70%iger Ethanol- oder Isopropanollösung ein, um sie zu desinfizieren.

HINWEIS! Verwenden Sie niemals ein Lösungsmittel zur Reinigung!

4.2 Aufbewahrung

Bewahren Sie die Ausrüstung nach der Reinigung an einem trockenen und sauberen Ort bei Raumtemperatur auf. Vermeiden Sie direkte Sonneneinstrahlung und andere Wärmequellen.

4.3 Wartungsplan

Dies ist der empfohlene Mindestwartungsumfang, der erforderlich ist, damit Sie stets über eine funktionsfähige Ausrüstung verfügen.

	Vor dem Gebrauch	Nach dem Gebrauch
Sichtprüfung	●	●
Funktionsprüfung	●	
Reinigung		●

4.4 Austausch von Teilen

Verwenden Sie immer Originalteile von Sundström. Nehmen Sie keine Umbauten am Gerät vor. Die Verwendung von anderen als Originalteilen oder Umbauten am Gerät können die Schutzfunktion verringern und die Produktzulassungen gefährden.

4.4.1 Austausch des Schweißbands

Das Schweißband wird mit Klettband am Stirnband befestigt. Gehen Sie folgendermaßen vor:

- Ziehen Sie das Schweißband ab.
- Bringen Sie das Klettband mit der rauen Seite in Richtung Stirnband und nach oben zeigender Rille an.

4.4.2 Wechsel der langen Tyvec-Haube SR 561

- Lösen Sie den Schlauch vom Adapter.
- Lösen Sie die Druckknöpfe an der Oberkante des Visiers.
- Drehen Sie die Innenseite der Haube nach außen.
- Lösen Sie den Druckknopf vom Schlauchanschluss und ziehen Sie die Haube vom Kopfgestell ab. Abb. 9.
- Stellen Sie die neue Haube vor sich, mit dem Visier nach oben.
- Befestigen Sie den Druckknopf am Schlauchanschluss und ziehen Sie die Haube über das Kopfgestell.
- Befestigen Sie das Kopfgestell mit den drei Druckknöpfen an der Oberkante des Visiers. Beginnen Sie mit dem mittleren Druckknopf.
- Bringen Sie den Schlauch am Adapter an.
- Prüfen Sie, dass das Kopfgestell gerade in der Haube sitzt und dass der Schlauchdurchgang der Haube nicht um den Schlauch verdreht ist.

4.4.3 Wechsel der kurzen Tyvec-Haube SR 562

- Lösen Sie den Schlauch vom Adapter.
- Lösen Sie die Gesichtsdichtungsgummibänder vom Stirrband neben den Klettbändern. Abb. 10.
- Entfernen Sie die Klettbänder.
- Lösen Sie die Druckknöpfe an der Oberkante des Visiers.
- Heben Sie das Kopfgestell aus der Haube.
- Stellen Sie die neue Haube vor sich, mit dem Visier nach unten.
- Ergreifen Sie den vorderen Teil des Kopfgestells mit einer Hand und setzen es in die Haube ein. Abb. 11.
- Achten Sie darauf, dass das Klettband unter dem Stirrband des Kopfgestells gespannt ist (Abb. 12) und befestigen Sie die Haube mittels der drei Druckknöpfe des Visiers.
- Legen Sie die Klettbänder um das Stirrband und befestigen Sie sie so fest wie möglich.
- Nehmen Sie das Gesichtsdichtungsgummiband und führen Sie den Knoten in die schlüsselellohnähnliche Öffnung im Kopfgestell. Befestigen Sie es, indem Sie das Gummiband in den engen Teil des Schlitzes ziehen. Abb. 13.
- Bringen Sie den Schlauch am Adapter an.
- Prüfen Sie, dass das Kopfgestell gerade in der Haube sitzt und dass der Schlauchdurchgang der Haube nicht um den Schlauch verdreht ist.

4.4.4 Austausch des Schlauchs, SR 561/ SR 562

- Falten Sie das Haubengewebe am Schlauchanschluss zusammen. Abb. 14.
- Drehen Sie den Schlauch und ziehen Sie ihn aus dem Adapter. Abb. 15.
- Bauen Sie den neuen Schlauch in umgekehrter Reihenfolge in das Kopfgestell ein. Ein Schlauchanschluss verfügt über einen O-Ring. Abb. 3. Dieses Ende muss am Gebläse/Druckluftzusatz angeschlossen sein. Abb. 4.

4.4.5 Wechseln des Kopfgestells

Befolgen Sie die relevanten Abschnitte der oben stehenden Anweisungen zum Wechsel der Haube.

5. Technische Spezifikation

Gewicht

SR 561: Ca. 450 g, inklusive Schlauch.
SR 562: Ca. 420 g, inklusive Schlauch.

Werkstoffe

- Haube: Tyvek 1443R, 200 µm
- Nackendichtung der SR 561: Baumwolle/Modal/Lycra
- Gesichtsdichtung der SR 562: Polyamid/Lycra
- Atemschlauch: Polyurethan (PU)
- Visier: 0,5 mm PETG

Temperaturbereich

- Lagerungstemperatur: zwischen -20 und +40 °C bei einer relativen Luftfeuchte unter 90 %.
- Betriebstemperatur: von -10 bis +55 °C bei einer relativen Luftfeuchte von unter 90 %.
- Die Betriebstemperatur bei Benutzung zusammen mit dem Gebläse SR 500 EX liegt bei -10 bis +40 °C.

Lagerfähigkeit

Die Lagerfähigkeit des Geräts beträgt 5 Jahre ab Herstellungsdatum.

6. Zeichenerklärung



Siehe Gebrauchsanweisung



CE-Zulassung durch
INSPEC International B.V.



Relative Luftfeuchte



Temperaturbereich

7. Zulassung

- SR 561 und SR 562 in Kombination mit dem Gebläse SR 500/ SR 700 oder SR 500 EX sind gemäß EN 12941:1998, Klasse TH3 zugelassen.
- SR 561 und SR 562 in Kombination mit dem Gebläse SR 500 EX sind gemäß ATEX-Richtlinie 2014/34/EU zugelassen.
- SR 561 und SR 562 in Kombination mit dem Druckluftzusatz SR 507 und dem Luftschlauch SR 358 oder SR 359 sind gemäß EN 14594:2005, Klasse 3B zugelassen.
- SR 561 und SR 562 in Kombination mit dem Druckluftzusatz SR 507 und dem Luftschlauch SR 360 sind gemäß EN 14594:2005, Klasse 3A, zugelassen.

Die Typenzulassung nach PSA-Verordnung (EU) 2016/425 wurde von der Zertifizierungsstelle 2849 ausgestellt. Die Adresse finden Sie auf der Rückseite dieser Gebrauchsanleitung.

Die ATEX-Typgenehmigungszertifikate wurden von der benannten Stelle Nr. 2804, ExVeritas ApS, ausgestellt.

Die EU-Konformitätserklärung kann unter www.srsafety.com eingesehen werden

EX-Kennzeichnungen:

- II 2 G Ex ib IIB T3 Gb
- II 2 D Ex ib IIIC T195 °C Db

Schlüssel zu den EX-Kennzeichen:

- ATEX Explosionsschutz-Zeichen.
- II** ATEX Ausrüstungsgruppe (explosive Atmosphären mit Ausnahme von Minen mit Schlagwettergefahr).
- 2 G** ATEX Ausrüstungskategorie (2 = Hohes Schutzniveau für Zone 1, G = Gas).
- 2 D** ATEX Ausrüstungskategorie (2 = Hohes Schutzniveau für Zone 21, D = Staub).
- Ex** Explosionsgeschützt.
- ib** Zündschutzart (Eigensicherheit).
- IIB** Gasgruppe (Ethylen).
- IIIC** Staubmaterial-Gruppe (Bereich mit leitfähigem Staub).
- T3** Temperaturklasse, Gas (maximale Oberflächentemperatur +200 °C).
- T195 °C** Temperaturklasse, Staub (maximale Oberflächentemperatur +195 °C).
- Gb** Ausrüstungsschutzniveau, Gas (hoher Schutz).
- Db** Ausrüstungsschutzniveau, Staub (hoher Schutz).

1. Γενικές πληροφορίες
2. Εξαρτήματα
3. Χρήση
4. Συντήρηση
5. Τεχνικές προδιαγραφές
6. Επεξήγηση συμβόλων
7. Έγκριση

1. Γενικές πληροφορίες

Η χρήση αναπνευστικής συσκευής πρέπει να αποτελεί μέρος του προγράμματος αναπνευστικής προστασίας. Για συμβουλές, δείτε το EN 529:2005.

Οι οδηγίες που περιέχονται σε αυτά τα πρότυπα, τονίζουν τα σημαντικά στοιχεία του προγράμματος συσκευής αναπνευστικής προστασίας, αλλά δεν αντικαθιστούν τους εθνικούς ή τοπικούς κανονισμούς.

Εάν έχετε αμφιβολίες σχετικά με την επιλογή και τη φροντίδα του εξοπλισμού, συμβουλευτείτε τον επίπτη εργασίας σας ή απευθυνθείτε στο σημείο πώλησης. Επίσης, μπορείτε να απευθυνθείτε στο Τμήμα Τεχνικής Εξυπηρέτησης της Sundström Safety AB.

1.1 Περιγραφή συστήματος

- Το μοντέλο SR 561 (Εικ.1) παρέχει προστασία σε αναπνευστικά όργανα, κεφαλή και ώμους
- Το μοντέλο SR 562 (Εικ. 2) παρέχει προστασία σε αναπνευστικά όργανα και πάνω μέρος της κεφαλής
- Αντικαταστάσιμη κουκούλα από Tyvek
- Μετωπικό περιβλήμα διόπτευσης από PETG
- Οπαραχόμενος αέρας διατηρείτο μετωπικό περιβλήμα διόπτευσης χωρίς ίχνη θαμπώματος από υδρατμούς
- Ρυθμιζόμενη εξάρτηση κεφαλής
- Ρυθμιζόμενο στοιχείο στεγανοποίησης αυχένα (SR561) και στοιχείο στεγανοποίησης προσώπου (SR 562)
- Εύκαμπτος αναπνευστικός σωλήνας (SR 569)
- Εφοδιασμένη με βαλβίδα εκποής (SR 562).

Οι κουκούλες SR 561 και SR 562 μπορούν να χρησιμοποιηθούν με τη μονάδα ανεμιστήρα SR 500 EX σε εκρηκτικές ατμόσφαιρες. Τα μοντέλα SR 561 και SR 562 μπορούν επίσης να χρησιμοποιηθούν με το τυπικό μοντέλο ανεμιστήρα SR 500/SR 700 ή το προσάρτημα πεπιεσμένου αέρα SR 507, αλλά σε αυτή την περίπτωση μόνο σε περιβάλλοντα τα οποία δεν είναι εν δυνάμει εκρηκτικά. Πριν από τη χρήση, πρέπει να διαβάσετε ενδελεχώς τις παρούσες οδηγίες χρήσης όπως και εκείνες που αφορούν τις μονάδες ανεμιστήρα, τα φίλτρα και το προσάρτημα πεπιεσμένου αέρα. Συνδέστε τον αναπνευστικό σωλήνα στον ανεμιστήρα, ο οποίος διαθέτει φίλτρα. Η θετική πίεση, που δημιουργείται εντός της καλύπτρας κεφαλής, αποτρέπει την είσοδο σωματιδίων και άλλων ρύπων στη ζώνη αναπνοής.

1.2 Εφαρμογές

Τα μοντέλα SR 561/SR 562 σε συνδυασμό με τη μονάδα ανεμιστήρα SR 500/SR 500 EX/SR 700 ή το προσάρτημα πεπιεσμένου αέρα SR 507 μπορούν να χρησιμοποιηθούν ως εναλλακτική λύση στη θέση αναπνευστικών συσκευών με φίλτρα για οποιοσδήποτε συνθήκες συνιστάται η χρήση τους. Αυτό ισχύει ιδιαίτερα στην περίπτωση που η εργασία είναι κοπιαστική, κάτω από συνθήκες ζέστης και μεγάλης διάρκειας. Όταν επιλέγετε καλύπτρα κεφαλής, ορισμένοι παράγοντες που θα πρέπει να λαμβάνονται υπόψη είναι οι κάτωθι:

- Τύποι ρύπων
- Συγκεντρώσεις
- Ένταση εργασίας
- Απαιτήσεις προστασίας πέραν της συσκευής αναπνευστικής προστασίας

Η ανάλυση κινδύνου θα πρέπει να διενεργείται από άτομο με κατάλληλη εκπαίδευση και εμπειρία στον χώρο.

1.3 Προειδοποιήσεις/περιορισμοί

Σημειώστε ότι ενδέχεται να υπάρχουν εθνικές διαφορές όσον αφορά τους κανονισμούς χρήσης εξοπλισμού αναπνευστικής προστασίας.

Προειδοποιήσεις

- Ο εξοπλισμός δεν πρέπει να χρησιμοποιείται στις εξής περιπτώσεις:
 - Εάν ο ανεμιστήρας δεν λειτουργεί. Στη συγκεκριμένη μη φυσιολογική κατάσταση, ο εξοπλισμός δεν παρέχει καμία προστασία. Επιπλέον, υπάρχει κίνδυνος ταχύτατης συσσώρευσης διοξειδίου του άνθρακα μέσα στην καλύπτρα κεφαλής, πράγμα το οποίο θα οδηγούσε σε έλλειψη οξυγόνου.
 - Εάν οι ρύποι είναι άγνωστοι,
 - Σε περιβάλλοντα άμεσα επικίνδυνα για τη ζωή και την υγεία (IDLH),
 - Σε περιβάλλοντα όπου ο αέρας είναι εμπλουτισμένος με οξυγόνο ή δεν περιέχει σύνθετες περιεχόμενο οξυγόνου,
 - Εάν παρατηρήσετε δυσκολία στην αναπνοή,
 - Εάν μπορείτε να μυρίσετε ή να γευτείτε τους ρύπους,
 - Εάν παρατηρήσετε ζάλη, ναυτία ή άλλη δυσφορία.

Περιορισμοί

- Εάν ο χρήστης εκτεθεί σε πολύ υψηλή ένταση εργασίας, ενδέχεται να παρουσιαστεί αρνητική πίεση στο εσωτερικό της καλύπτρας κεφαλής στη φάση εισπνοής, πράγμα το οποίο εγκυμονεί κίνδυνο εισροής στο εσωτερικό της καλύπτρας κεφαλής.
- Εάν το στοιχείο στεγανοποίησης προσώπου δεν έρχεται σε επαφή με το πρόσωπο (SR 562), δεν επιτυγχάνεται η πίεση μέσα στην καλύπτρα κεφαλής που απαιτείται για τη διατήρηση του κατάλληλου συντελεστή προστασίας.
- Ο συντελεστής προστασίας ενδέχεται να μειωθεί, εάν ο εξοπλισμός χρησιμοποιηθεί σε περιβάλλον με υψηλές ταχύτητες ανέμου.
- Ο εξοπλισμός πρέπει να εξασφαλίζει στεγανή εφαρμογή στο πρόσωπο ώστε να διασφαλιστεί ότι η κουκούλα θα παραμείνει υπό πίεση, όπως απαιτείται, προς αποφυγή διαρροής προς το εσωτερικό της κουκούλας. Αυτό ενδέχεται να είναι δύσκολο να επιτευχθεί, εάν ο χρήστης έχει γενειάδα ή φαβορίτες.
- Φροντίστε ώστε ο αναπνευστικός σωλήνας να μην σχηματίζει βρόχο ο οποίος θα μπορούσε να σκαλώσει σε κάποιο αντικείμενο του περιβάλλοντος.
- Ποτέ μην σηκώνετε ή μεταφέρετε τον εξοπλισμό από τον αναπνευστικό σωλήνα.

2. Εξαρτήματα

2.1 Έλεγχος κατά την παράδοση

Ελέγξτε ότι ο εξοπλισμός είναι πλήρης, σύμφωνα με τη λίστα συσκευασίας και ότι δεν έχει υποστεί ζημία.

Λίστα συσκευασίας

- Κουκούλα με αναπνευστικό σωλήνα
- Οδηγίες χρήσης
- Μαντιλάκι καθαρισμού

2.2 Παρελκόμενα / Ανταλλακτικά

Κωδ.	παραγγελίας είδους
Κουκούλα Tyvec, μακριά, για SR 561	R06-5001
Κουκούλα Tyvec, κοντή, για SR 562	R06-5101
εξάρτηση κεφαλής (Εικ. 7)	R06-5002
Σωλήνας SR 569	R06-5003
O-ring για σωλήνα	R06-0202
Απορροφητικός κεφαλόδεσμος	R06-0504
Μαντιλάκια καθαρισμού. Συσκευασία των 50	H09-0401

3. Χρήση

3.1 Εγκατάσταση

Ανατρέξτε επίσης στις οδηγίες χρήσης της μονάδας ανεμιστήρα SR 500/SR 500 EX/SR 700 ή του προσαρτήματος πεπιεσμένου αέρα SR 507, ανάλογα με το ποιο από τα δύο χρησιμοποιείται.

Αναπνευστικός σωλήνας

Η υποδοχή σωλήνα είναι εφοδιασμένη με ένα δακτύλιο κυκλικής διατομής Εικ. 3. Γι' αυτό πρέπει να συνδέεται με τη μονάδα ανεμιστήρα/ πεπιεσμένου αέρα. Εικ. 4.

3.2 Τοποθέτηση

Ανατρέξτε επίσης στις οδηγίες χρήσης της μονάδας ανεμιστήρα SR 500/SR 500 EX/SR 700 ή του προσαρτήματος πεπιεσμένου αέρα SR 507, ανάλογα με το ποιο από τα δύο χρησιμοποιείται.

- SR 561, μακριά κουκούλα: Πιάστε τις δύο πλευρές του ανοίγματος της κουκούλας με τα χέρια σας. Εικ. 5. Τραβήξτε την κουκούλα με προσοχή πάνω από το κεφάλι σας.
- SR 562, κοντή κουκούλα: κρατήστε την ανάρτηση του σωλήνα με το ένα χέρι και με το άλλο πιάστε το τμήμα του αυχένα της κουκούλας. Εικ. 6.
- Τοποθετήστε το πιγούνι σας μέσα στην κουκούλα. Συνεχίστε να κρατάτε την κουκούλα και τραβήξτε την πάνω από το κεφάλι.
- Ρυθμίστε την κουκούλα για στεγανότητα σε όλο το μήκος της γύρω από το πρόσωπο (κοντή κουκούλα SR 562) όπως και για σταθερή και άνετη εφαρμογή. Μπορείτε να ρυθμίσετε τον ελαστικό ιμάντα του στοιχείου στεγανοποίησης προσώπου (κοντή κουκούλα SR 562) ή τον ιμάντα αυχένα (μακριά κουκούλα SR 561) στο επιθυμητό μήκος.
- Εάν είναι απαραίτητο, ρυθμίστε το πλάτος της κουκούλας με το κουμπί στο πίσω μέρος δεξιό μέρος της εξάρτησης. Εικ. 7. Το κουμπί βρίσκεται στο εσωτερικό της κουκούλας, κάτω από το σωλήνα, αλλά είναι προσβάσιμο από το εξωτερικό χωρίς αφαίρεση της κουκούλας. Περιστρέψτε το κουμπί δεξιόστροφα για να μειώσετε το πλάτος και αριστερόστροφα για να το αυξήσετε.
- Για να διασφαλιστεί τέλεια εφαρμογή, ενδέχεται να απαιτείται η αφαίρεση της κουκούλας και η ρύθμιση της εξάρτησης κεφαλής. Εικ. 7.
- Ελέγξτε ότι ο αναπνευστικός σωλήνας κατέρχεται κατά μήκος της πλάτης και δεν είναι κεκαμμένος. Εικ. 8.

3.3 Αφαίρεση

Μην αφαιρέσετε τον εξοπλισμό, προτού απομακρυνθείτε πλήρως από την επικίνδυνη περιοχή.

Ανατρέξτε επίσης στις οδηγίες χρήσης της μονάδας ανεμιστήρα SR 500/SR 500 EX/SR 700 ή του προσαρτήματος πεπιεσμένου αέρα SR 507, ανάλογα με το ποιο από τα δύο χρησιμοποιείται.

- Χαλαρώστε το στοιχείο στεγανοποίησης προσώπου (κοντή κουκούλα SR 562) ή τον ιμάντα αυχένα (μακριά κουκούλα SR 561). Σε κατάσταση επείγουσας ανάγκης, μπορείτε να αφαιρέσετε την κουκούλα ενώ ο ελαστικός ιμάντας παραμένει τεντωμένος.

Μετά τη χρήση, ο εξοπλισμός πρέπει να καθαριστεί και να εξεταστεί. Δείτε την ενότητα 4 *Συντήρηση*.

4. Συντήρηση

Το άτομο που είναι υπεύθυνο για τον καθαρισμό και τη συντήρηση του εξοπλισμού πρέπει να είναι κατάλληλα εκπαιδευμένο και εξοικειωμένο με αυτόν τον τύπο εργασίας.

4.1 Καθαρισμός

Για την ημερήσια φροντίδα, συνιστώνται τα μαντιλάκια καθαρισμού SR 5226 της Sundström. Εάν ο εξοπλισμός είναι ιδιαίτερα λερωμένος, χρησιμοποιήστε μαλακό βουρτσάκι ή σφουγγάρι που έχετε υγράνει με διάλυμα νερού και απορρυπαντικού πιάτων ή κάτι παρόμοιο. Ξεπλύνετε με καθαρό νερό και αφηστε να στεγνώσει. Εάν είναι απαραίτητο, ψεκάστε την κουκούλα με διάλυμα 70% αιθανόλης ή ισοπροπανόλης για να το απολυμάνετε.

ΣΗΜΕΙΩΣΗ! Μην χρησιμοποιείτε ποτέ διαλυτικό για καθαρισμό!

4.2 Φύλαξη

Μετά από τον καθαρισμό, φυλάξτε τον εξοπλισμό σε καθαρό και στεγνό μέρος σε θερμοκρασία δωματίου. Αποφύγετε την έκθεσή του σε απευθείας ηλιακό φως ή άλλες πηγές θερμότητας.

4.3 Πρόγραμμα συντήρησης

Συνιστώμενες ελάχιστες απαιτήσεις όσον αφορά στις διαδικασίες συντήρησης, ώστε να διασφαλιστεί ότι ο εξοπλισμός θα παραμείνει πάντα σε κατάλληλη κατάσταση χρήσης.

	Πριν τη χρήση	Μετά από τη χρήση
Οπτικός έλεγχος	•	•
Έλεγχος επιδόσεων	•	
Καθαρισμός		•

4.4 Αντικατάσταση εξαρτημάτων

Να χρησιμοποιείτε πάντα γνήσια εξαρτήματα Sundström. Μην τροποποιείτε τον εξοπλισμό. Η χρήση μη γνήσιων εξαρτημάτων ή τυχόν τροποποιήσεις του εξοπλισμού ενδέχεται να προκαλέσουν μείωση του βαθμού προστασίας και θα ακυρώσουν τις εγκρίσεις που φέρει το προϊόν.

4.4.1 Για να αντικαταστήσετε τον απορροφητικό κεφαλόδεσμο

- Ο απορροφητικός κεφαλόδεσμος ασφαρίζεται με ταινία Velcro στον ιμάντα μετώπου. Προχωρήστε ως ακολούθως:
- Αποσπάστε τον απορροφητικό κεφαλόδεσμο.
- Εφαρμόστε την ταινία Velcro, ώστε η ανώμαλη πλευρά της να είναι στραμμένη προς τον ιμάντα μετώπου και με την εγκοπή προς τα πάνω.

4.4.2 Για να αντικαταστήσετε τη μακριά κουκούλα από Tyvec SR 561

- Ασφαλίστε το σωλήνα από τον προσαρμογέα.
- Ελευθερώστε τα τρία κουμπιά πίεσης στο πάνω άκρο του μετωπικού περιβλήματος διόπτευσης.
- Γυρίστε το μέσα έξω της κουκούλας.
- Ελευθερώστε το κουμπί πίεσης από το προσάρτημα του σωλήνα και αποσπάστε την κουκούλα από την εξάρτηση κεφαλής. Εικ. 9.
- Τοποθετήστε τη νέα κουκούλα μπροστά σας, με το μετωπικό περίβλημα διόπτευσης στραμμένο προς τα πάνω.
- Προσαρτήστε το κουμπί πίεσης στο προσάρτημα του σωλήνα και αποσπάστε την κουκούλα από την εξάρτηση κεφαλής.
- Στερεώστε την εξάρτηση κεφαλής με τη βοήθεια των τριών κουμπιών πίεσης στο πάνω μέρος του μετωπικού περιβλήματος διόπτευσης. Ξεκινήστε με το μεσαίο.
- Τοποθετήστε το σωλήνα στον προσαρμογέα.
- Ελέγξτε ότι η εξάρτηση κεφαλής είναι ευθυγραμμισμένη στο εσωτερικό της κουκούλας και ότι η δίοδος σωλήνα της κουκούλας δεν είναι κεκαμμένη γύρω από το σωλήνα.

4.4.3 Για να αντικαταστήσετε την κοντή κουκούλα από Tyvec SR 562

- Ασφαλίστε το σωλήνα από τον προσαρμογέα.
- Ελευθερώστε τους ελαστικούς ιμάντες του στοιχείου στεγανοποίησης προσώπου που είναι ασφαλισμένοι στον ιμάντα μετώπου δίπλα στις ταινίες Velcro. Εικ. 10.
- Αφαιρέστε τις ταινίες Velcro.
- Ελευθερώστε τα τρία κουμπιά πίεσης στο πάνω άκρο του μετωπικού περιβλήματος διόπτευσης.
- Ανασηκώστε την εξάρτηση κεφαλής εκτός κουκούλας.
- Τοποθετήστε τη νέα κουκούλα μπροστά σας, με το μετωπικό περίβλημα διόπτευσης στραμμένο προς τα κάτω.
- Κρατήστε το μπροστινό μέρος της εξάρτησης κεφαλής με ένα χέρι και τοποθετήστε την στην κουκούλα. Εικ. 11.
- Φροντίστε ώστε η ταινία Velcro να είναι τεντωμένη κάτω από τον ιμάντα μετώπου της εξάρτησης κεφαλής (Εικ. 12) και ασφαλίστε την κουκούλα με τη βοήθεια των τριών κουμπιών πίεσης στο πάνω άκρο του μετωπικού περιβλήματος διόπτευσης.
- Διπλώστε τις ταινίες Velcro γύρω από τον ιμάντα μετώπου και ασφαλίστε τις όσο το δυνατόν πιο σταθερά.
- Πάρτε τον ελαστικό ιμάντα του στοιχείου στεγανοποίησης προσώπου και περάστε τον κόμπο μέσα από το άνοιγμα σχήματος κλειδαρότρυπα στην εξάρτηση κεφαλής. Ασφαλίστε τον τραβώντας τον ελαστικό ιμάντα μέσα στο στενό τμήμα της υποδοχής. Εικ. 13.
- Τοποθετήστε το σωλήνα στον προσαρμογέα.
- Ελέγξτε ότι η εξάρτηση κεφαλής είναι ευθυγραμμισμένη στο εσωτερικό της κουκούλας και ότι η δίοδος σωλήνα της κουκούλας δεν είναι κεκαμμένη γύρω από το σωλήνα.

4.4.4 Αντικαταστήστε το σωλήνα, SR 561/ SR 562

- Διπλώστε την κουκούλα επάνω στο προσάρτημα του σωλήνα. Εικ. 14.
- Στρίψτε το σωλήνα και τραβήξτε τον από τον προσαρμογέα. Εικ. 15.
- Εφαρμόστε το νέο σωλήνα στην εξάρτηση κεφαλής με αντίστροφη σειρά. Η υποδοχή σωλήνα είναι εφοδιασμένη με ένα δακτύλιο κυκλικής διατομής. Εικ. 3. Γι' αυτό πρέπει να συνδέεται με τη μονάδα ανεμιστήρα/πεπιεσμένου αέρα. Εικ. 4.

4.4.5 Για να αντικαταστήσετε την εξάρτηση κεφαλής

Ακολουθήστε τις σχετικές παραγράφους των παραπάνω οδηγιών που αφορούν την αντικατάσταση της κουκούλας.

5. Τεχνική προδιαγραφή

Βάρος

SR 561: Περίπου 450 g, περιλαμβανομένου του σωλήνα.

SR 562: Περίπου 420 g, περιλαμβανομένου του σωλήνα.

Υλικά

- Κουκούλα: Tyvec 1443R, 200 μm
- Στοιχείο στεγανοποίησης αυχένα του SR 561: Βαμβάκι/ίνες μοντάλ/lycra
- Στοιχείο στεγανοποίησης προσώπου του SR 562: Πολυαμιδίο/lycra
- Αναπνευστικός σωλήνας: Πολυουρεθάνη (PU)
- Μετωπικό περίβλημα διόπτευσης: 0,5 mm PETG

Εύρος θερμοκρασιών

- Θερμοκρασία φύλαξης: από -20 +40 °C σε σχετική υγρασία κάτω από 90%.
- Θερμοκρασία λειτουργίας: από -10 έως +55 °C σε σχετική υγρασία κάτω από 90%.
- Η θερμοκρασία λειτουργίας, όταν χρησιμοποιείται με τον ανεμιστήρα SR 500 EX, κυμαίνεται από -10 έως +40 °C.

Χρόνος αποθήκευσης

Ο χρόνος αποθήκευσης του εξοπλισμού είναι 5 έτη από την ημερομηνία κατασκευής.

6. Επεξήγηση συμβόλων



Ανατρέξτε στις οδηγίες χρήσης



Έγκριση CE από INSPEC International B.V.



Σχετική υγρασία



Εύρος θερμοκρασιών

7. Έγκριση

- Τα μοντέλα SR 561 και SR 562 σε συνδυασμό με τον ανεμιστήρα SR 500/SR 700 ή SR 500 EX έχουν εγκριθεί σύμφωνα με το πρότυπο EN 12941:1998, κατηγορία TH3.
- Τα μοντέλα SR 561 και SR 562 σε συνδυασμό με τον ανεμιστήρα SR 500 EX έχουν εγκριθεί σύμφωνα με την Οδηγία ATEX 2014/34/EE.
- Τα μοντέλα SR 561 και SR 562 σε συνδυασμό με το προσάρτημα πεπιεσμένου αέρα SR 507 και τον αναπνευστικό σωλήνα SR 358 ή SR 359 έχουν εγκριθεί σύμφωνα με το πρότυπο EN 14594:2005, κατηγορία 3B.
- Τα μοντέλα SR 561 και SR 562 σε συνδυασμό με το προσάρτημα πεπιεσμένου αέρα SR 507 και τον αναπνευστικό σωλήνα SR 360 έχουν εγκριθεί σύμφωνα με το πρότυπο EN 14594:2005, κατηγορία 3A.

Το πιστοποιητικό έγκρισης τύπου EK2016/425 για τον Κανονισμό ΜΑΠ έχει εκδοθεί από το Διακοινωμένο Όργανο 2849. Για τη διεύθυνση, ανατρέξτε στην πίσω πλευρά των οδηγιών χρήσης.

Τα πιστοποιητικά έγκρισης τύπου ATEX έχουν εκδοθεί από τον Κοινοποιημένο Φορέα αρ. 2804, πρώην Veritas ApS.

Η δήλωση συμμόρφωσης για την ΕΕ διατίθεται στη διεύθυνση www.srsafety.com

Κωδικοί EX:

 II 2 G Ex ib IIB T3 Gb

 II 2 D Ex ib IIIC T195°C Db

Υπόμνημα ενδείξεων EX:

-  Σήμανση αντικερηκτικής προστασίας ATEX.
- II** Ομάδα εξοπλισμού ATEX (εκρηκτικές ατμόσφαιρες εκτός από ορυχεία με λεκάνη καύσης).
- 2 G** Κατηγορία εξοπλισμού ATEX (2 = Υψηλός βαθμός προστασίας για τη ζώνη 1, G = Αέριο).
- 2 D** Κατηγορία εξοπλισμού ATEX (2 = Υψηλός βαθμός προστασίας για τη ζώνη 2, D = Σκόνη).
- Ex** Προστασία έναντι έκρηξης.
- ib** Τύπος προστασίας (Ενδογενής ασφάλεια).
- IIB** Ομάδα αερίων (Αιθυλένιο).
- IIIC** Ομάδα υλικού σκόνης (ζώνη με αγώγιμη σκόνη).
- T3** Κατηγορία θερμοκρασίας, αέριο (μέγιστη θερμοκρασία επιφάνειας +200 °C).
- T195°C** Κατηγορία θερμοκρασίας, σκόνη (μέγιστη θερμοκρασία επιφάνειας +195 °C).
- Gb** Επίπεδο προστασίας εξοπλισμού, αέριο (υψηλή προστασία).
- Db** Επίπεδο προστασίας εξοπλισμού, σκόνη (υψηλή προστασία).

1. General information
2. Parts
3. Use
4. Maintenance
5. Technical specification
6. Key to symbol
7. Approval

1. General information

Use of a respirator must be part of a respiratory protection program. For advice see EN 529:2005 or AS/NZS 1715:2009. The guidance contained in these standards highlights important aspects of a respiratory protective device program but does not replace national or local regulations.

If you feel uncertain about the selection and care of the equipment, consult your work supervisor or get in touch with the sales outlet. You are also welcome to get in touch with the Technical Service Department at Sundström Safety AB.

1.1 System description

- The SR 561 (Fig. 1) protects the respiratory organs, head and shoulders
- The SR 562 (Fig. 2) protects the respiratory organs and top of the head
- Replaceable hood of Tyvec
- Visor of PETG
- The air supplied keeps the visor demisted
- Adjustable head harness
- Adjustable neck seal (SR 561) and face seal (SR 562)
- Flexible breathing hose (SR 569)
- Equipped with exhalation valve (SR 562).

Hoods SR 561 and SR 562 can be used together with fan unit SR 500 EX in explosive atmospheres. SR 561 and SR 562 may also be used together with the standard fan SR 500/SR 700 or compressed air attachment SR 507 but in this case only in environments which are not potentially explosive. Before use, these user instructions and those for the fan units, filters and compressed air attachment must be thoroughly studied. Connect the breathing hose to the fan, which is equipped with filters. The positive pressure generated in the head top prevents particles and other pollutants from entering the breathing zone.

1.2 Applications

The SR 561/SR 562 together with fan SR 500/SR 500 EX/SR 700 or compressed air attachment SR 507 can be used as an alternative to filter respirators in all situations in which these are recommended. This applies particularly to work that is hard, warm or of long duration. When selecting the head top, some of the factors that must be taken in to account are as follows:

- Types of pollutants
- Concentrations
- Work intensity
- Protection requirements in addition to the need for respiratory protection device

Risk analysis should be carried out by a person who has suitable training and experience in the area.

1.3 Warnings/Limitations

Note that there can be national differences in the regulations for use of respiratory protective equipment.

Warnings

The equipment must not be used

- If the fan is not running. In this abnormal situation, the equipment will provide no protection. In addition, there is risk of carbon dioxide quickly accumulating in the head top, which would lead to oxygen deficiency.
- If the pollutants are unknown,
- In environments that are immediately dangerous to life and health (IDLH),
- In environments where the ambient air is oxygen-enriched air or does not have a normal oxygen content,
- if you find it difficult to breathe,
- if you can smell or taste the pollutants,
- if you experience dizziness, nausea or other discomfort.

Limitations

- If the user is exposed to very high work intensity, negative pressure may occur in the head top during the inhalation phase, which may involve the risk of leakage into the head top.
- If the face seal is not in contact with the face (SR 562), the head top will not be pressurized as necessary for providing the correct protection factor.
- The protection factor may be reduced if the equipment is used in surroundings in which high wind speeds occur.
- The equipment must seal against the face in order to ensure that the hood will be pressurized as necessary for preventing leakage into the hood. This may be difficult to achieve if the user wears a beard or sideboards.
- Make sure that the breathing hose does not form a loop that could hook onto some object in your surroundings.
- Never lift or carry the equipment by the breathing hose.

2. Parts

2.1 Delivery check

Check that the equipment is complete in accordance with the packing list, and undamaged.

Packing list

- Hood with breathing hose
- User instructions
- Cleaning tissue

2.2 Accessories / Spare parts

Part

Tyvec hood, long, for SR 561
 Tyvec hood, short, for SR 562
 Head harness (Fig. 7)
 Hose SR 569
 O-ring for hose
 Sweat band
 Cleaning wipes. Box of 50

OrderingNo.

R06-5001
 R06-5101
 R06-5002
 R06-5003
 R06-0202
 R06-0504
 H09-0401

3. Use

3.1 Installation

See also the user instructions for fan unit SR 500/SR 500 EX/SR 700 or compressed air attachment SR 507 whichever is used.

Breathing hose

One hose connection is fitted with an O-ring. Fig. 3. This end should be connected to the fan/compressed air unit. Fig. 4.

3.2 Donning

See also the user instructions for fan unit SR 500/SR 500 EX/SR 700 or compressed air attachment SR 507 whichever is used.

- SR 561, long hood: Grip both sides of the hood opening with your hands. Fig 5. Draw the hood carefully over your head.
- SR 562, short hood: grip the hose mounting with one hand and the neck section of the hood with the other. Fig. 6.
- Insert your chin into the hood. Keep your grip of the hood and draw it over your head.
- Adjust the hood so that it seals all the way round your face (short hood SR 562) and fits closely and comfortably. The rubber band in the face seal (short hood SR 562) or the neck band (long hood SR 561) can be adjusted to the required length.
- If necessary, adjust the width of the hood by means of the knob right at the back of the head harness. Fig. 7. The knob is located on the inside of the hood below the hose, but can be reached from the outside without removing the hood. Turn the knob clockwise to reduce the width and anti-clockwise to increase it.
- In order to ensure a perfect fit, it may be necessary to remove the hood and adjust the depth of the head harness. Fig. 7.
- Make sure that the breathing hose runs along your back and that it is not twisted. Fig. 8.

3.3 Doffing

Do not take off the equipment until clear of the hazardous area.

See also the user instructions for fan unit SR 500/SR 500 EX/SR 700 or compressed air attachment SR 507 whichever is used.

- Slacken the face seal (short hood SR 562) or the neck band (long hood SR 561). In emergency situations, the hood can be taken off with the rubber band tightened.

After use, the equipment must be cleaned and inspected. See 4 Maintenance.

4. Maintenance

The person who is responsible for cleaning and maintenance of the equipment must have received suitable training and be well acquainted with work of this type.

4.1 Cleaning

Sundström cleaning tissues SR 5226 are recommended for daily care. If the equipment is more heavily soiled, use a soft brush or sponge moistened with a solution of water and dishwashing detergent or the like. Rinse the equipment and leave it to dry. If necessary, spray the hood with 70 % ethanol or isopropanol solution for disinfection.

NOTE! Never use a solvent for cleaning!

4.2 Storage

After cleaning, store the equipment in a clean and dry place at room temperature. Avoid exposing it to direct sunlight or other heat sources.

4.3 Maintenance schedule

Recommended minimum requirements on maintenance routines so you will be certain that the equipment will always be in usable condition.

	Before use	After use
Visual inspection	●	●
Performance check	●	
Cleaning		●

4.4 Change parts

Always use genuine Sundström parts. Do not modify the equipment. The use of non-genuine parts or modification of the equipment may reduce the protective function and put at risk the approvals received by the product.

4.4.1 To change the sweat band

The sweat band is secured with Velcro tape to the forehead band. Proceed as follows:

- Pull the sweat band off.
- Fit the Velcro tape with the rough side towards the forehead band and the notch at the top.

4.4.2 To change the long SR 561 Tyvec hood

- Release the hose from the adapter.
- Release the three press-studs at the top edge of the visor.
- Turn the hood inside out.
- Release the press stud from the hose attachment and pull the hood off the head harness. Fig. 9.
- Place the new hood in front of you, with the visor facing up.
- Attach the press stud to the hose attachment and pull the hood over the head harness.
- Fix the head harness with the three press studs onto the upper edge of the visor. Start with the middle one.
- Mount the hose in the adapter.
- Check that the head harness is straight in the hood and that the hose passage of the hood is not twisted around the hose.

4.4.3 To change the short SR 562 Tyvec hood

- Release the hose from the adapter.
- Release the face seal rubber bands secured to the forehead band next to the Velcro tapes. Fig. 10.
- Remove the Velcro tapes.
- Release the three press-studs at the top edge of the visor.
- Lift the head harness out of the hood.
- Place the new hood in front of you, with the visor facing downwards.
- Grip the front part of the head harness with one hand and insert it into the hood. Fig 11.
- Make sure that the Velcro tape is stretched under the forehead band of the head harness (Fig. 12) and secure the hood by means of the three press-studs at the top edge of the visor.
- Fold the Velcro tapes around the forehead band and secure them as firmly as possible.
- Take the face seal rubber band and insert the knot into the keyhole opening in the head harness. Secure it by pulling the rubber band into the narrow part of the slot. Fig. 13.
- Mount the hose in the adapter.
- Check that the head harness is straight in the hood and that the hose passage of the hood is not twisted around the hose.

4.4.4 Replace the hose, SR 561/SR 562

- Fold the hood fabric up at the hose attachment. Fig. 14.
- Twist the hose and pull it out of the adapter. Fig 15.
- Fit the new hose into the head harness in the reverse order. One hose connection is fitted with an O-ring. Fig. 3. This end should be connected to the fan/compressed air unit. Fig. 4.

4.4.5 To change the head harness

Follow the relevant parts of the above instructions dealing with changing the hood.

5. Technical specification

Weights

SR 561: Approx. 450 g, including hose.
SR 562: Approx. 420 g, including hose.

Materials

- Hood: Tyvek 1443R, 200 µm
- Neck seal of SR 561: Cotton/modal/lycra
- Face seal of SR 562: Polyamide/lycra
- Breathing hose: Polyurethane (PU)
- Visor: 0.5 mm PETG

Temperature range

- Storage temperature: from -20 to +40 °C at a relative humidity below 90 %.
- Service temperature: from -10 to +55 °C at a relative humidity below 90 %.
- Service temperature when used together with fan SR 500 EX is -10 to +40 °C.

Shelf life

The equipment has a shelf life of 5 years from the date of manufacture.

6. Key to symbol



See user instructions



CE approved by
INSPEC International B.V.



<XX% RH Relative humidity



-XX°C — +XX°C Temperature range

7. Approval

- SR 561 and SR 562 in combination with fan SR 500/SR 700 or SR 500 EX are approved in accordance with EN 12941:1998, class TH3.
- SR 561 and SR 562 in combination with fan SR 500 EX are approved in accordance with ATEX Directive 2014/34/EU and the IECEx scheme.
- SR 561 and SR 562 in combination with compressed air attachment SR 507 and air hose SR 358 or SR 359 are approved in accordance with EN 14594:2005, class 3B.
- SR 561 and SR 562 in combination with compressed air attachment SR 507 and air hose SR 360 are approved in accordance with EN 14594:2005, class 3A.

The PPE Regulation (EU) 2016/425 Type-examination has been issued by Notified Body 2849. For the address, see the reverse side of the user instructions.

The ATEX Type-examination certificate have been issued by Notified Body No. 2804, ExVeritas ApS.

The IECEx Type-examination certificate have been issued by Certification Body: ExVeritas Limited.

The EU declaration of conformity is available at www.srsafety.com

UKCA

UKCA Type-examination in agreement with Regulation 2016/425 on personal protective equipment as brought into UK law and amended have been issued by UK Approved Body No 0194, INSPEC International Ltd, 56 Leslie Hough Way, Salford, Greater Manchester, M6 6AJ, United Kingdom.

UK Type-examination in agreement with Equipment and Protective Systems Intended for use in Potentially Explosive Atmospheres Regulations 2016 have been issued by UK Approved Body No 2585, ExVeritas Limited.

The UKCA declaration of conformity is available at www.srsafety.com

Australian StandardsMark

The hoods SR 561 and SR 562 are tested according to AS/NZS 1716:2012.

The StandardsMark is issued under licence by SAI Global Certification Services Pty Limited Lic No.766 (ACN 108 716 669) ("SAI Global").

EX-codes:

- II 2 G Ex ib IIB T3 Gb
- II 2 D Ex ib IIIC T195°C Db

Key to EX markings:

- ATEX Explosion protection mark.
- II** ATEX Equipment group (explosive atmospheres other than mines with fire damp).
- 2 G** ATEX Equipment category (2 = High level of protection for Zone 1, G = Gas).
- 2 D** ATEX Equipment category (2 = High level of protection for Zone 21, D = Dust).
- Ex** Explosion protected.
- ib** Type of protection (Intrinsic safety).
- IIB** Gas group (Ethylene).
- IIIC** Dust material group (zone with conductive dust).
- T3** Temperature class, gas (maximum surface temperature +200°C).
- T195°C** Temperature class, dust (maximum surface temperature +195°C).
- Gb** Equipment Protection Level, gas (high protection).
- Db** Equipment Protection Level, dust (high protection).

1. Información general
2. Componentes
3. Uso
4. Mantenimiento
5. Características técnicas
6. Explicación de los símbolos
7. Homologaciones

1. Información general

Todo sistema de protección respiratoria debe utilizar un respirador. Si desea más información, consulte EN 529:2005. Estas normas proporcionan información sobre aspectos importantes del sistema de protección respiratoria, pero no sustituyen a las normas nacionales o locales.

Ante cualquier duda sobre la elección y el mantenimiento del equipo, consulte a su supervisor o póngase en contacto con el distribuidor. Le invitamos igualmente a ponerse en contacto con el servicio técnico de Sundström Safety AB.

1.1 Descripción del sistema

- La capucha SR 561 (Fig. 1) protege los órganos respiratorios, la cabeza y los hombros
- La capucha SR 562 (Fig. 2) protege los órganos respiratorios y la parte superior de la cabeza
- Capucha sustituible de Tyvek
- Visor de PETG
- El aire suministrado mantiene la visera desempañada
- Cinta para la cabeza ajustable
- Cierre de cuello (SR 561) y sellado facial (SR 562) ajustables
- Manguera de respiración flexible (SR 569)
- Equipada con válvula de exhalación (SR 562).

Las capuchas SR 561 y SR 562 se pueden utilizar junto con los ventiladores SR 500 EX en atmósferas explosivas. Las capuchas SR 561 y SR 562 también se pueden utilizar junto con el ventilador estándar SR 500/SR 700 o con el adaptador de aire comprimido SR 507, en este caso, únicamente en entornos que no sean potencialmente explosivos. Antes de utilizarla es necesario leer atentamente estas instrucciones de uso y las de las unidades de ventilador, filtros y adaptadores de aire comprimido. Conecte la manguera de respiración al ventilador equipado con filtros. La presión positiva generada en el equipo facial evita que partículas y otros contaminantes penetren en la zona de respiración.

1.2 Aplicaciones

Las capuchas SR 561/SR 562, junto con el ventilador SR 500/SR 500 EX/SR 700 o el adaptador de aire comprimido SR 507 pueden usarse como alternativa a los respiradores de filtro en cualquier situación en la que se recomiendan estos. Esto es particularmente aplicable en trabajos duros, calurosos o de larga duración. Al seleccionar el equipo facial, hay que tener en cuenta los factores siguientes:

- Los tipos de impurezas
 - Las concentraciones
 - La carga de trabajo
 - La protección necesaria, además de la respiratoria
- El análisis de los riesgos deberá realizarlo una persona que tenga la formación y experiencia adecuadas.

1.3 Advertencias y limitaciones

Tenga en cuenta que las normas para el uso de equipos de protección respiratoria pueden variar en función del país.

Advertencias

El equipo no debe utilizarse

- Si el ventilador no funciona. En esta situación anormal el equipo no proporciona protección. Además existe el riesgo de que se acumule rápidamente dióxido de carbono en la parte superior de la cabeza, con la consecuente falta de oxígeno.
- Si se desconoce el tipo de contaminación.
- En entornos que comporten una amenaza inmediata de muerte y para la salud.
- En ambientes donde el aire del entorno esté enriquecido con oxígeno o no tenga el contenido de oxígeno normal.
- Si se nota dificultad para respirar.
- Si se nota el olor o sabor de sustancias contaminantes.
- Si se sienten mareos, náuseas u otras molestias.

Limitaciones

- Si la carga de trabajo es muy alta, durante la fase de aspiración puede producirse presión negativa en el equipo facial, con riesgo de penetración directa de aire del entorno.
- Si el sellado facial no está en contacto con el rostro (SR 562), el equipo facial no se presuriza lo suficiente para obtener el factor de protección correcto.
- Si el equipo se usa en entornos en los que el viento sople a alta velocidad, el factor de protección puede quedar reducido.
- El equipo debe sellarse sobre la cara para garantizar que la capucha se presurice lo suficiente para evitar fugas dentro de la capucha. Esto puede ser difícil de conseguir si el usuario lleva barba o patillas.
- Asegúrese de que la manguera de respiración no forme un bucle que pueda engancharse en algún objeto del entorno.
- No eleve ni transporte nunca el equipo sujetándolo por la manguera de respiración.

2. Componentes

2.1 Comprobación en el momento de la entrega

Compruebe que el equipo está completo según la lista de contenido y que no presenta desperfectos.

Lista de contenido

- Capucha con manguera de respiración
- Instrucciones de uso
- Toallita limpiadora

2.2 Accesorios y recambios

Componente	Núm. de pedido
Capucha Tyvek, larga, para SR 561	R06-5001
Capucha Tyvek, corta, para SR 562	R06-5101
Cinta para la cabeza (Fig. 7)	R06-5002
Manguera SR 569	R06-5003
Junta tórica para manguera	R06-0202
Banda de sudoración	R06-0504
Servilletas de limpieza. Caja de 50	H09-0401

3. Uso

3.1 Instalación

Consulte también las instrucciones de uso del ventilador SR 500/ SR 500 EX/SR 700 o del adaptador de aire comprimido SR 507, según lo que use.

Manguera de respiración

Una conexión de manguera está equipada con una junta tórica. Fig. 3. Este extremo debe conectarse a la unidad de aire comprimido/ ventilador. Fig. 4.

3.2 Colocación

Consulte también las instrucciones de uso del ventilador SR 500/ SR 500 EX/SR 700 o del adaptador de aire comprimido SR 507, según lo que use.

- SR 561, capucha larga: sostenga ambos lados de la abertura de la capucha con las manos (Fig. 5). Coloque la capucha con cuidado sobre la cabeza.
- SR 562, capucha corta: sostenga el montaje de la manguera con una mano y la sección del cuello de la capucha con la otra (Fig. 6).
- Introduzca el mentón en la capucha. Siga sosteniendo la capucha y colóquela sobre su cabeza.
- Ajuste la capucha a lo largo de toda la superficie de contacto del sellado con el rostro (capucha corta SR 562) de modo que se ajuste de forma correcta y cómoda. La banda de goma del sellado facial (capucha corta SR 562) o la banda para el cuello (capucha larga SR 561) se pueden ajustar con la longitud deseada.
- Si es necesario, ajuste la anchura de la capucha con la perilla situada en la parte trasera de la cinta para la cabeza (Fig. 7). La perilla se encuentra en la parte interior de la capucha, por debajo de la manguera, pero se puede accionar desde el exterior sin quitarse la capucha. Gire la perilla hacia la derecha para reducir la anchura y hacia la izquierda para aumentarla.
- Para conseguir un ajuste perfecto, puede ser necesario quitarse la capucha y ajustar la profundidad de la cinta de cabeza (Fig. 7).
- Compruebe que la manguera de respiración quede colocada a lo largo de la espalda y que no esté retorcida (Fig. 8).

3.3 Desmontaje

No se quite el equipo hasta estar lejos del área peligrosa.

Consulte también las instrucciones de uso del ventilador SR 500/ SR 500 EX/SR 700 o del adaptador de aire comprimido SR 507, según lo que use.

- Afloje el sellado facial (capucha corta SR 562) o la banda para el cuello (capucha larga SR 561). En situaciones de emergencia, la capucha se puede quitar con la banda de goma apretada. Después de usar el equipo, este deberá limpiarse y revisarse. Consulte 4 *Mantenimiento*.

4. Mantenimiento

La persona responsable de la limpieza y el mantenimiento del equipo debe tener una formación adecuada y estar bien familiarizada con este tipo de trabajo.

4.1 Limpieza

Para el mantenimiento diario, se recomienda usar la toallita de limpieza Sundström SR 5226. Si el equipo está muy sucio, utilice un cepillo suave o una esponja humedecidos con agua y un detergente lavavajillas o producto similar. Enjuague el equipo y deje que se seque. Si fuera necesario, pulverice la capucha con una solución de etanol o isopropanol al 70 % para su desinfección.

NOTA: no utilice nunca disolventes para limpiar el equipo.

4.2 Almacenamiento

Después de limpiar el equipo, guárdelo en un lugar limpio y seco a temperatura ambiente. Evite la exposición a la luz solar directa o a otras fuentes de calor.

4.3 Método de mantenimiento

Se recomienda aplicar unos requisitos mínimos de mantenimiento rutinario que garanticen que el equipo esté siempre en buen estado de uso.

	Antes de usar el equipo	Después de usar el equipo
Inspección visual	●	●
Comprobación del funcionamiento	●	
Limpieza		●

4.4 Cambio de piezas

Utilice siempre piezas originales de Sundström. No modifique el equipo. El uso de piezas no originales o los cambios en el equipo pueden reducir su función protectora y poner en riesgo las homologaciones del producto.

4.4.1 Cómo cambiar la banda de sudoración

La banda de sudoración está fijada con cinta de Velcro a la banda de la frente. Proceda de la manera siguiente:

- Tire de la banda de sudoración hacia fuera.
- Coloque la cinta Velcro con el lado rugoso hacia la banda de la frente y la marca de la parte superior.

4.4.2 Para cambiar la capucha larga de Tyvek SR 561

- Retire la manguera del adaptador.
- Retire los tres botones a presión del borde superior de la visera.
- Dele la vuelta a la capucha.
- Retire el botón a presión del accesorio de la manguera y extraiga la capucha de la cinta para la cabeza (Fig. 9).
- Coloque la nueva capucha delante de usted, con la visera hacia arriba.
- Monte el botón a presión en el accesorio de la manguera e introduzca la capucha sobre la cinta para la cabeza.
- Fije la cinta para la cabeza con los tres botones a presión en el borde superior de la visera. Empiece por el del medio.
- Monte la manguera en el adaptador.
- Compruebe que la cinta de la cabeza esté recta en la capucha y que el paso de la manguera en la capucha no esté retorcido alrededor de la manguera.

4.4.3 Para cambiar la capucha corta de Tyvek SR 562

- Retire la manguera del adaptador.
- Retire las bandas de goma del sellado facial fijadas a la banda de la frente junto a las cintas Velcro (Fig. 10).
- Retire las cintas de Velcro.
- Retire los tres botones a presión del borde superior de la visera.
- Levante la cinta para la cabeza y sáquela de la capucha.
- Coloque la nueva capucha delante de usted, con la visera hacia abajo.
- Agarre la parte frontal de la cinta para la cabeza con una mano e insértela en la capucha (Fig. 11).
- Asegúrese de extender la cinta de Velcro por debajo de la banda de la frente de la cinta para la cabeza (Fig. 12) y fije la capucha mediante los tres botones a presión en la parte superior de la visera.

- Doble las cintas de Velcro alrededor de la banda de la frente y fíjelas con la mayor firmeza posible.
- Sujete las bandas de goma del sellado facial e introduzca el nudo en la abertura del ojo de la cerradura de la cinta para la cabeza. Fíjelo metiendo la banda de goma en la parte estrecha de la ranura (Fig. 13).
- Monte la manguera en el adaptador.
- Compruebe que la cinta de la cabeza esté recta en la capucha y que el paso de la manguera en la capucha no esté retorcido alrededor de la manguera.

4.4.4 Sustituya la manguera, SR 561/SR 562

- Pliegue el tejido de la capucha en el accesorio de la manguera (Fig. 14).
- Gire la manguera y sáquela del adaptador (Fig. 15).
- Coloque la manguera nueva en la cinta para la cabeza en el orden inverso. Una de las conexiones de manguera está equipada con una junta tórica (Fig. 3). Este extremo debe conectarse a la unidad de aire comprimido/ventilador (Fig. 4).

4.4.5 Cómo cambiar la cinta para la cabeza

Siga las partes correspondientes de la instrucciones anteriores sobre el cambio de la capucha.

5. Características técnicas

Pesos

SR 561: aprox. 450 g., manguera incluida.

SR 562: aprox. 420 g., manguera incluida.

Materiales

- Capucha: Tyvek 1443R, 200 µm
- Sello de cuello de SR 561: algodón/modal/licra
- Sellado facial de SR 562: poliamida/licra
- Manguera de respiración: poliuretano (PU)
- Visor: PETG de 0,5 mm

Intervalo de temperaturas

- Temperatura de almacenamiento: de -20 a +40 °C con una humedad relativa por debajo del 90 %.
- Temperatura de funcionamiento: de -10 a +55 °C a una humedad relativa inferior al 90 %.
- La temperatura de servicio cuando se utiliza con un ventilador SR 500 EX es de -10 a +40 °C.

Vida útil en almacenamiento

El equipo tiene una vida útil de 5 años desde la fecha de fabricación.

6. Explicación de los símbolos



Consulte el manual de instrucciones



Con aprobación CE por
INSPEC International B.V.



Humedad relativa

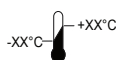

Intervalo de temperaturas

7. Homologaciones

- Las SR 561 y SR 562, en combinación con la unidad de ventilador SR 500/SR 700 o SR 500 EX, están aprobadas según EN 12941:1998, clase TH3.
- Las SR 561 y SR 562, en combinación con la unidad de ventilador SR 500 EX, están aprobadas según la directiva ATEX 2014/34/UE.
- Las SR 561 y SR 562, en combinación con la unidad de ventilador SR 507 y la manguera de aire SR 358 o SR 359, están aprobadas según EN 14594:2005, clase 3B.
- Las SR 561 y SR 562, en combinación con el adaptador de aire comprimido SR 507 y la manguera de aire SR 360, están aprobadas según EN 14594:2005, clase 3A.

El certificado de homologación CE requerido por el Reglamento (UE) 2016/425 relativo a los EPI ha sido emitido por el organismo de certificación n.º 2849. Para conocer la dirección, consulte el reverso de las instrucciones de uso.

Los certificados de aprobación tipo ATEX han sido emitidos por el organismo de certificación n.º 2804, ExVeritas ApS.

La declaración de conformidad de la UE está disponible en www.srsafety.com

Códigos EX:

II 2 G Ex ib IIB T3 Gb

II 2 D Ex ib IIIC T195°C Db

Clave para los marcados EX:

- Marcado de protección contra explosiones ATEX.
- II** Grupo de equipo ATEX (atmósferas explosivas distintas a minas con barrera contra incendios).
- 2 G** Categoría de equipo ATEX (2 = nivel de protección alto para zona 1, G = gas).
- 2 D** Categoría de equipo ATEX (2 = nivel de protección alto para zona 21, D = polvo).
- Ex** Protegido contra explosiones.
- ib** Tipo de protección (seguridad intrínseca).
- IIB** Grupo de gas (etileno).
- IIIC** Grupo de material de polvo (zona con polvo conductivo).
- T3** Clase de temperatura, gas (temperatura superficial máxima de +200 °C).
- T195°C** Clase de temperatura, polvo (temperatura superficial máxima de +195 °C).
- Gb** Nivel de protección del equipo, gas (alta protección).
- Db** Nivel de protección del equipo, polvo (alta protección).

Kaitsemaskid SR 561 ja SR 562

1. Üldine teave
2. Osad
3. Kasutamine
4. Hooldamine
5. Tehnilised andmed
6. Sümboli selgitus
7. Kinnitus

1. Üldine teave

Respiraatori kasutamine peab olema osa hingamisteede kaitseprogrammist. Lisateavet leiate standardist EN 529:2005. Nendes standardites sisalduvad nõuanded toovad esile hingamisteede kaitsevahendite programmi tähtsaid aspekte, kuid ei asenda riiklike ega kohalike õigusnorme.

Kui te ei ole kindel õige seadme valikus ja selle hooldamises, pöörduge töoandja või müügiesindaja poole. Samuti võite pöörduda Sundström Safety AB tehnikaosakonna poole.

1.1 Süsteemi kirjeldus

- SR 561 (jn1) kaitseb hingamisorganeid, pead ja õlgu
- SR 562 (jn 2) kaitseb hingamisorganeid ja pealage
- Vahetatav kaitsemask (Tyvek)
- Visiir (PETG)
- Etteantav õhk takistab udu tekkimist visiiri
- Reguleeritav pearihm
- Reguleeritav kaelatihend (SR 561) ja näotihend (SR 562)
- Painduv hingamisvoolik (SR 569)
- Väljahingamisklapiga (SR 562)

Kaitsemaske SR 561 ja SR 562 võib kasutada koos plahvatusohtlikesse tingimustesse mõeldud respiraatoriga SR 500 EX. Kaitsemaske SR 561 ja SR 562 võib kasutada ka koos standardse respiraatori SR 500/SR 700 või suruõhuliitmikuga SR 507, kuid sel juhul ainult keskkonnas, mis ei ole plahvatusohtlik. Enne kasutamist lugege kasutusjuhend ning respiraatori, filtre ja suruõhuliitmiku kasutusjuhendid läbi. Ühendage hingamisvoolik filtritega respiraatoriga. Tekkiv ülerõhk takistab osakeste ja ümbritsevate saasteainete sattumist hingamispirkonda.

1.2 Kasutamine

Seadet SR 561/SR 562 koos respiraatoriga SR 500 / SR 500 EX / SR 700 või suruõhuliitmikuga SR 507 võib kasutada filtreeriva kaitsevahendi alternatiivina kõikides olukordades, kus neid soovitatakse kasutada. Seda eriti olukordades, kus kasutaja teeb rasket tööd, ümbritseva keskkonna temperatuur on kõrge või töö on pikaajaline. Seadme valikul arvestage järgmistega:

- saasteainete tüübid;
- kontsentratsioonid;
- töö intensiivsus;
- kaitsenõuded hingamisteede kaitsevademele lisaks.

Riskianalüüsi saab teha inimene, kellel on pädev väljaõpe ja vajalikud kogemused.

1.3 Hoiatused/piirangud

Riigiti võivad hingamiskaitsevahendite kasutamist reguleerivad eeskirjad erineda.

Hoiatused

Seadet ei tohi kasutada järgmistel juhtudel:

- kui respiraator ei tööta. Sellises ebanormaalses olukorras ei taga seade kaitset. Peale selle võib peakaitsemesse koguneda kiiresti süsihappegaasi, hapnik saab otsa ja edasine kaitse puudub;
- kui tegemist on tundmatute saasteainetega;
- vahetult elule ja tervisele ohtliku saasteaine kontsentratsiooniga (IDLH) keskkondades;
- kus ümbritsev õhk on hapnikuga rikastatud või ei sisalda tavapärasest kogusest hapnikku;
- kui hingamine on raskendatud;
- kui tunnete saasteainete lõhna või maitset;
- kui tunnete peapööritust, iiveldust või muud ebamugavustunnet.

Piirangud

- Suure intensiivsusega töö korral võib sissehingamisfaasi tipus esineda negatiivset rõhku ja saasteained võivad ümbritsevatest keskkonnast sattuda kaitsemaski.
- Kui näotihend ei liibu tihedalt vastu nägu (SR 562), ei ole peaosas piisava surve all, et tagada nõuetekohast kaitset.
- Seadme kasutamisel suure tuulega võib selle kaitsevõime väheneda.
- Kaitsemask peab liubuma tihedalt vastu nägu, et tagada kaitsemaski surve ja vältida selle lekkimist. Seda võib olla raske saavutada, kui kasutaja kannab habet või põskhabet.
- Kontrollige, et hingamisvoolik ei keerduks ega jääks millegi otsa kinni.
- Keelatud on seadme tõstmine ja kandmine hingamisvoolikut kinni hoides.

2. Osad

2.1 Tarnekomplekti kontrollimine

Kontrollige, kas vahendikomplekt on kahjustamata ja pakkelehega täielikult vastavuses.

Pakkeleht

- Kaitsemask koos hingamisvoolikuga
- Kasutusjuhend
- Puhastuslapp

2.2 Lisavarustus/varuosad

Osa

Tyveki kaitsemask, pikk, mudelile SR 561
Tyveki kaitsemask, lühike, mudelile SR 562
Pearihm (jn 7)
Voolik SR 569
Vooliku O-rõngas
Higipael
Puhastuslapid Karp, 50 tk

Tellimisnumber

R06-5001
R06-5101
R06-5002
R06-5003
R06-0202
R06-0504
H09-0401

3. Kasutamine

3.1 Kokkupanek

Olenevalt sellest, missugust lisaseadet kasutate, vaadake samuti respiraatori SR 500 / SR 500 EX / SR 700 või suruõhuliitmiku SR 507 kasutusjuhendit.

Hingamisvoolik

Ühel voolikühendusel on O-rõngas. Joonis 3. See ots tuleb ühendada respiraatori või suruõhusüsteemiga. Joonis 4.

3.2 Päheseadmine

Olenevalt sellest, missugust lisaseadet kasutate, vaadake samuti respiraatori SR 500 / SR 500 EX / SR 700 või suruõhulülitmiku SR 507 kasutusjuhendit.

- SR 561, pikk kaitsemask: haarake kaitsemaski avast mõlema käega kinni. Joonis 5. Tõmmake kaitsemask ettevaatlikult üle pea.
- SR 562, lühike kaitsemask: haarake ühe käega vooliku paigaldisest ja teise käega kaitsemaski kaela osast. Joonis 6.
- Pange oma lõug kaitsemaski. Hoidke kaitsemaski käes ja tõmmake see pähe.
- Sobitage mask näole selliselt, et see liibuks tihedalt ümber näo (lühike kaitsemask SR 562) ja istuks tihedalt, kuid mugavalt. Näotihendi kummipaela (lühike kaitsemask SR 562) või kaelapaela (pikk kaitsemask SR 561) saab reguleerida soovitud pikkusele.
- Kasutage kaitsemaski laiuse reguleerimiseks pearihma taga asuvat nuppu. Joonis 7. Nupp asub kaitsemaski siseküljel vooliku all, kuid ulatub selleni ka väljastpoolt, ilma kaitsemaski eemaldamata. Laiuse vähendamiseks keerake nuppu päripäeva ja suurendamiseks vastupäeva.
- Kaitsemaski ideaalselt sobitumiseks tuleb mõnikord see ära võtta ja reguleerida pearihma sügavust. Joonis 7.
- Kontrollige, et hingamisvoolik kulgeb piki selga ega oleks keerdunud. Joonis 8.

3.3 Äravõtmine

Varustuse ei tohi enne eemaldada, kui olete ohtlikust alast turvalises kauges.

Olenevalt sellest, missugust lisaseadet kasutate, vaadake samuti respiraatori SR 500 / SR 500 EX / SR 700 või suruõhulülitmiku SR 507 kasutusjuhendit.

- Lõdvendage näotihendit (lühike kaitsemask SR 562) või kaelapaela (pikk kaitsemask SR 561). Hädalokordades võib kaitsemaski eemaldada ka siis, kui kummipaela on pingutatud. Pärast kasutamist puhastage ja kontrollige seadet. Vt 4. „Hooldamine“.

4. Hooldamine

Seadmete puhastamise ja hooldamise eest vastutaval töötajal peab olema vajalik väljaõpe ja suured kogemused taolise töö tegemisel.

4.1 Puhastamine

Igapäevaseks hooldamiseks soovime kasutada Sundströmi puhastuslappe SR 5226. Kui seade on väga määrduanud, kasutage vee ja nõudepesuvahendi vms lahuses niisutatud pehmet harja või käsna. Loputage seade ja jätke see kuivama. Vajaduse korral pihustage kaitsemaskile desinfitseerimiseks 70% etanooli- või isopropanoolilahust.

MÄRKUS. Ärge kasutage puhastamiseks lahustit.

4.2 Hoiustamine

Pärast puhastamist hoidke seadet toatemperatuuril kuivas ja puhtas kohas. Vältige varustuse sattumist otsese päikesevalguse või teiste soojusallikate mõju alla.

4.3 Hoolduskava

Soovitavad miinimumnõuded hooldamiseks, mis tagavad alati töökorras varustuse.

	Enne kasutamist	Pärast kasutamist
Visuaalne kontroll	●	●
Talitluskontroll	●	
Puhastamine		●

4.4 Osade vahetamine

Kasutage ainult Sundströmi originaalvaruosi. Seadme modifitseerimine on keelatud. Mitteoriginaalvaruosade kasutamine või kaitsevahendi modifitseerimine võib vähendada seadme kaitsevõimet ja tühistab seadmele antud heakskiidud.

4.4.1 Higipaela vahetamine

Higipael on kinnitatud takjakinnisega otsmikupaela külge. Toimige järgmiselt.

- Tõmmake higipael eemale.
- Paigaldage takjakinnis kareda poolega otsmikupaela poole nii, et eemaldatav ots jääks üles.

4.4.2 Pika SR 561 Tyveki kaitsemaski vahetamine

- Eemaldage voolik adapterist.
- Vabastage visiiri ülemisel serval asuvad kolm kinnitustihvti.
- Pöörake kaitsemask seest välja.
- Vabastage voolikupaigaldisel olev kinnitustihvt ja tõmmake kaitsemask pearihmailt maha. Joonis 9.
- Pange uus kaitsemask enda ette nii, et visiir jääks ülespoole.
- Kinnitage voolikupaigaldisele kinnitustihvt ja tõmmake kaitsemask pearihmale.
- Fikseerige pearihmi kolme kinnitustihvtiga visiiri ülemise serva külge. Alustage keskmisest.
- Paigaldage voolik adapterisse.
- Kontrollige, et pearihmi oleks sirgelt kaitsemaski peal ja kaitsemaski voolikuava ei oleks keerdunud ümber vooliku.

4.4.3 Lühikese SR 562 Tyveki kaitsemaski vahetamine

- Eemaldage voolik adapterist.
- Vabastage näotihendi kummipaela, mis on kinnitatud otsmikupaelale, takjakinniste kõrvale. Joonis 10.
- Eemaldage takjakinnised.
- Vabastage visiiri ülemisel serval asuvad kolm kinnitustihvti.
- Tõstke pearihmi kaitsemaskist välja.
- Pange uus kaitsemask enda ette nii, et visiir jääks allapoole.
- Võtke ühe käega kinni pearihma esiosast ja sisestage see kaitsemaski. Joonis 11.
- Veenduge, et takjakinnis oleks venitatud pearihma otsmikupaela alla (jn 12), ja kinnitage kaitsemask visiiri ülemisel serval asuva kolme kinnitustihvtiga.
- Voltige takjakinnised ümber otsmikupaela ja kinnitage need võimalikult tugevalt.
- Võtke kummist näotihend ja sisestage sõlm pearihmas olevasse võtmeauku. Fikseerimiseks tõmmake kummipaela pilu kitsamasse ossa. Joonis 13.
- Paigaldage voolik adapterisse.
- Kontrollige, et pearihmi oleks sirgelt kaitsemaski peal ja kaitsemaski voolikuava ei oleks keerdunud ümber vooliku.

4.4.4 Vooliku vahetamine, SR 561/ SR 562

- Voltige kaitsemaski rii voolikupaigaldise juurest üles. Joonis 14.
- Painutage voolikut ja tõmmake see adapterist välja. Joonis 15.
- Paigaldage uus voolik pearihma vastupidises järjekorras. Ühel voolikuühendusel on O-rõngas. Joonis 3. See ots tuleb ühendada respiraatori või suruõhusüsteemiga. Joonis 4.

4.4.5 Pearihma vahetamine

Järgige eelmiste juhiste neid osi, kus kirjeldati vooliku vahetamist.

5. Tehnilised andmed

Kaalud

SR 561: ligikaudu 450 g, k.a. voolik.

SR 562: ligikaudu 420 g, k.a. voolik.

Materjalid

- Kaitsemask: Tyvek 1443R, 200 µm
- SR 561 kaelatihend: puuvill/modaal/lükra
- SR 562 näotihend: polüamiid/lükra
- Hingamisvoolik: polüuretaan (PU)
- Visiir: 0,5 mm PETG

Temperatuurivahemik

- Hoiustamistemperatuur: alates -20 kuni +40 °C suhtelisel õhuniiskusel alla 90 %.
- Kasutamistemperatuur vahemikus -10 kuni +55 °C suhtelisel õhuniiskusel alla 90%.
- Kasutamistemperatuur koos respiraatoriga SR 500 EX on -10 kuni +40 °C.

Kõlblikusaeg

Seadme kõlblikusaeg on viis aastat alates valmistamiskuupäevast.

6. Sümboli selgitus



Vaadake kasutusjuhendit



CE kinnitus

INSPEC International B.V.



Suhteline niiskus

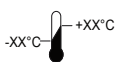

Temperatuurivahemik

7. Kinnitus

- SR 561 ja SR 562 vastavad koos respiraatoriga SR 500/SR 700 või SR 500 EX standardile EN 12941:1998, klass TH3.
- SR 561 ja SR 562 vastavad koos respiraatoriga SR 500 EX ATEX-direktiivile 2014/34/EL.
- SR 561 ja SR 562 koos suruõhuliitmiku SR 507 ja õhuvoolikuga SR 358 või SR 359 on kinnitatud standardi EN 14594:2005, klassi 3B kohaselt.
- SR 561 ja SR 562 koos suruõhuliitmiku SR 507 ja õhuvoolikuga SR 360 on kinnitatud standardi EN 14594:2005, klassi 3A kohaselt.

PPE määruse (EL) 2016/425 tüübikinnituse sertifikaadi on väljastanud teavitatud asutus nr 2849. Aadressi leiате kasutusjuhendi tagakaanelt.

ATEX tüübikinnituse sertifikaadid on väljastanud teavitatud asutus nr 2804, ExVeritas ApS.

ELi vastavusdeklaratsioon on saadaval aadressil www.srsafety.com

EX-i koodid

II 2 G Ex ib IIB T3 Gb

II 2 D Ex ib IIIC T195°C Db

EX-i markeeringute seletus



ATEX Plahvatuskaitse märk

II

ATEX Seadmerühm (muud plahvatusohtlikud keskkonnad peale kaevanduste)

2 G

ATEX Seadme kategooria (2 = kõrge kaitsetase, tsoon 1, G = gaas)

2 D

ATEX Seadme kategooria (2 = kõrge kaitsetase, tsoon 21, D = tolm)

Ex

Plahvatuskaitse

ib

Kaitsetüüp (sisseehitatud turvalisus)

IIB

Gaasirühm (etüleen)

IIIC

Tolmurühm (elektrit juhtiva tolmuga tsoon)

T3

Temperatuuriklass, gaas (max pinnatemperatuur +200 °C)

T195°C

Temperatuuriklass, tolm (max pinnatemperatuur +195 °C)

Gb

Seadme kaitsetase, gaas (kõrge kaitsetase)

Db

Seadme kaitsetase, tolm (kõrge kaitsetase)

1. Yleistä
2. Osat
3. Käyttö
4. Huolto
5. Tekniset tiedot
6. Merkin selitys
7. Hyväksyntä

1. Yleistä

Hengityssuojaimen käyttö on aina määritettävä hengityksen suojausohjelmassa. Ohjeita on standardissa EN 529:2005. Standardissa olevat ohjeet korostavat hengityksen suojausohjelman tärkeitä osa-alueita, mutta ne eivät kuitenkaan korvaa kansallisia ja paikallisia määräyksiä.

Jos haluat lisätietoja varusteiden valinnasta tai huollosta, ota yhteyttä esimiehesei tai jälleenmyyjään. Voit myös ottaa yhteyttä Sundström Safety AB:n tekniseen tukeen.

1.1 Järjestelmän kuvaus

- SR 561 (kuva 1) suojaa hengityselimiä, päättä ja hartioita
- SR 562 (kuva 2) suojaa hengityselimiä ja päälakea
- Vaihdehava Tyvec-huppu
- PETG-visiiri
- Ilmavirta estää visiiriä huurtumasta
- Säädettävä päänauhasto
- Säädettävä kaulatiiviste (SR 561) ja kasvotiiviste (SR 562)
- Joustava hengitysletku (SR 569)
- Varustettu uloshengitysventtiilillä (SR 562).

SR 561- ja SR 562 -huppuja voidaan käyttää yhdessä SR 500 EX -puhaltimen kanssa räjähdysriskissä ympäristöissä. SR 561- ja SR 562 -huppuja voidaan myös käyttää yhdessä SR 500/SR 700 -vakiopuhaltimen tai SR 507 -paineilmalaitteen kanssa, mutta ei räjähdysalttiissa ympäristöissä. Ennen käyttöä nämä käyttöohjeet sekä puhaltimien, suodatinten ja paineilmalaitteen käyttöohjeet on luettava huolellisesti. Kytke hengitysletku suodattimilla varustettuun puhaltimeen. Kasvosassa muodostuva ylipaine estää hiukkasten ja muiden epäpuhtauksien pääsyn hengitysalueelle.

1.2 Käyttöalueet

SR 561-/SR 562 -huppua voidaan käyttää yhdessä SR 500-/SR 500 EX-/SR 700 -puhaltimen tai SR 507 -paineilmalaitteen kanssa vaihtoehtona suodattimella varustetuille hengityssuojaimille kaikissa sellaisissa käyttökohteissa, joihin niitä on suositeltu. Tämä koskee varsinkin raskaita, lämpimiä tai pitkäkestoisia töitä. Kasvo-osan valinnassa on huomioitava seuraavat asiat:

- Epäpuhtaustyypit
 - Ilman koostumus
 - Työtahti
 - Suojausvaatimukset hengityssuojaimen tarpeen lisäksi
- Riskianalyysi on tehtävä sellaisen henkilön toimesta, jolla on riittävä aiheeseen liittyvä koulutus ja kokemus.

1.3 Varoitukset/rajoitukset

Huomaa, että hengityssuojainten käyttöä koskevat määräykset voivat vaihdella maasta riippuen.

Varoitukset

Varustetta ei saa käyttää seuraavissa tapauksissa:

- jos puhallin ei ole käynnissä. Tässä epänormaalissa tilanteessa laite ei suojaa käyttäjää. Lisäksi on olemassa vaara, että hiilimonoksidia (häkää) kertyy nopeasti kypärän kasvo-osaan, josta seuraa happikato.
- jos epäpuhtaudet ovat tuntemattomia,
- välittömästi hengelle tai terveydelle vaarallisissa (IDLH) ympäristöissä,
- ympäristöissä, joissa ympäröivä ilma on happirikastettua tai sen happipitoisuus ei ole normaali,
- jos sinulla on hengitysvaikeuksia,
- jos tunnet epäpuhtauksien hajua tai makua,
- jos tunnet huiumausta tai pahoinvointia tai olosi on muuten epämielkava.

Rajoitukset

- Jos käyttäjän työtahti on erittäin kova, kasvo-osan sisään voi syntyä alipainetta sisäänhengityksen aikana, mikä saattaa aiheuttaa kasvo-osan vuotoa.
- Jos kasvotiiviste ei ole tiiviisti kasvoja vasten (SR 562), kasvo-osaan ei muodostu riittävästi painetta oikean suojakertoimen aikaansaamiseksi.
- Jos varustetta käytetään erittäin tuulisessa ympäristössä, sen suojakerroin voi laskea. Laite on tiivistettävä kasvoja vasten, jotta huppu paineistuu vuotojen estämiseksi. Se voi olla vaikeata saavuttaa, jos käyttäjällä on parta tai pulisongit.
- Varmista, ettei hengitysetku muodosta silmukkaa, joka voi tarttua ympäristössä oleviin esineisiin.
- Älä milloinkaan käytä hengitysletkua varusteen nostamiseen tai kuljettamiseen.

2. Osat

2.1 Toimitustarkastus

Tarkista, että varuste on pakkausluettelon mukaan täydellinen ja vahingoittumaton.

Pakkausluettelo

- Huppu hengitysletkuineen
- Käyttöohjeet
- Puhdistuspyyhe

2.2 Lisävarusteet / varaosat

Osa

Tyvec-huppu, pitkä, SR 561 -mallin
Tyvec-huppu, lyhyt, SR 562 -mallin
Päänauhasto (kuva 7)
SR 569 -letku
Letkun o-rengas
Hikinauha
Puhdistuspyyhkeitä. 50 kpl laatikko

Tilausnumero

R06-5001
R06-5101
R06-5002
R06-5003
R06-0202
R06-0504
H09-0401

3. Käyttö

3.1 Asennus

Katso myös SR 500-/SR 500 EX-/SR 700 -puhallinryksikön tai SR 507 -paineilmalaitteen käyttöohjetta, mikäli niitä käytetään.

Hengitysletku

Yhdessä letkuliitännässä on o-rengas. Kuva 3. Tämä pää on kytkettävä puhaltimeen/paineilmalaitteeseen. Kuva 4.

3.2 Pukeminen

Katso myös SR 500-/SR 500 EX-/SR 700 -puhallinyksikön tai SR 507 -paineilmalaitteen käyttöohjetta, mikäli niitä käytetään.

- SR 561, pitkä huppu: Tartu hupun aukon molempiin puoliin käsillä. Kuva 5. Vedä huppu varovasti pääsi yli.
- SR 562, lyhyt huppu: tartu letkukiinnikkeeseen yhdellä kädellä ja hupun kaulaosaan toisella kädellä. Kuva 6.
- Aseta leukasi huppuun. Pidä kiinni hupusta ja vedä se pääsi yli.
- Säädä huppua siten, että se tiivistyy joka puolelta kasvoillesi (lyhyt huppu SR 562) ja istuu tiiviisti ja mukavasti. Kasvotiivisteeseen kuminauhaa (lyhyt huppu SR 562) tai kaulanauhaa (pitkä huppu SR 561) voidaan säätää tarvittavaan pituuteen.
- Säädä hupun leveyttä tarvittaessa päänauhaston takaosan nupilla. Kuva 7. Nuppi sijaitsee hupun sisäpuolella, letkun alapuolella, mutta sitä voidaan käyttää ulkopuolelta riisumatta huppua. Vähennä leveyttä kääntämällä nuppia myötöpäivään ja lisää leveyttä kääntämällä nuppia vastapäivään.
- Täydellisen istuvuuden saavuttaminen saattaa edellyttää hupun riisumista ja päänauhaston syvyyden säätämistä. Kuva 7.
- Varmista, että hengitysletku kulkee selkääsi pitkin eikä ole kierteellä. Kuva 8.

3.3 Riisuminen

Älä riisu varustetta, ennen kuin olet poistunut vaaralliselta alueelta.

Katso myös SR 500-/SR 500 EX-/SR 700 -puhallinyksikön tai SR 507 -paineilmalaitteen käyttöohjetta, mikäli niitä käytetään.

- Löysää kasvotiivistettä (lyhyt huppu SR 562) tai kaulanauhaa (pitkä huppu SR 561). Hätätilanteessa huppu voidaan riisua kuminauhan ollessa kiristettynä.

Varusteet on puhdistettava ja tarkistettava käytön jälkeen. Katso 4 Huolto.

4. Huolto

Varusteet puhdistavan ja huoltavan henkilön on oltava tehtävään koulutettu ja kokenut.

4.1 Puhdistaminen

Päivittäiseen hoitoon suositellaan Sundströmin puhdistuspyyhettä SR 5226. Jos varusteet ovat erittäin likaisia, ne voi puhdistaa pehmeällä harjalla tai sienellä ja vedellä, jossa on astianpesuainetta tai vastaavaa. Huuhtelee varusteet ja anna kuivua. Desinfioi huppu tarvittaessa suihkuttamalla siihen 70 % etanoli- tai isopropanoliliuosta. **HUOMIO! Puhdistamiseen ei saa käyttää liuottimia!**

4.2 Säilyttäminen

Puhdistetut varusteet säilytetään puhtaassa ja kuivassa paikassa huoneenlämmössä. Vältä varusteiden altistumista suoralle auringonvalolle tai muille lämmönlähteille.

4.3 Huoltoaikataulu

Suosittelut minimivaatimukset huoltorutiineille varusteen pitämiseksi varmasti toimintakunnossa.

	Ennen käyttöä	Käytön jälkeen
Silmämääräinen tarkastus	●	●
Toimintatesti	●	
Puhdistaminen		●

4.4 Vaihto-osat

Käytä aina alkuperäisiä Sundströmin vaihto-osia. Älä tee varusteisiin muutoksia. Muiden kuin alkuperäisten osien käyttäminen ja muutosten tekeminen varusteisiin voi alentaa suojaavaa vaikutusta ja kumota tuotteen hyväksynnät.

4.4.1 Hikinauhan vaihto

Hikinauha on kiinnitetty tarranauhalla otsapantaan. Toimi seuraavasti:

- Vedä hikinauha irti.
- Kiinnitä tarranauha karhea puoli otsapantaan päin ja loviylöspäin.

4.4.2 Pitkän SR 561 -Tyvec-hupun vaihtaminen

- Vapauta letku sovittimesta.
- Vapauta kolme painokiinnikettä visiriin yläreunasta.
- Käännä huppu nurinpäin.
- Vapauta painokiinnike letkuliitännästä ja vedä huppu irti päänauhastosta. Kuva 9.
- Aseta uusi huppu eteisi visiri ylöspäin.
- Kiinnitä painokiinnike letkuliitántään ja vedä huppu päänauhaston yli.
- Kiinnitä päänauhasto kolmella painokiinnikkeellä visiriin yläreunaan. Aloita keskimmäisestä painokiinnikkeestä.
- Kiinnitä letku sovittimeen.
- Tarkista, että päänauhasto on suorassa hupussa ja että hupun letkutie ei ole kiertynyt letkun ympärille.

4.4.3 Lyhyen SR 562 -Tyvec-hupun vaihtaminen

- Vapauta letku sovittimesta.
- Vapauta tarranauhojen viereen otsapantaan kiinnitetty kasvotiiviste kuminauhat. Kuva 10.
- Irrota tarranauhat.
- Vapauta kolme painokiinnikettä visiriin yläreunasta.
- Nosta päänauhasto ulos hupusta.
- Aseta uusi huppu eteisi visiri alapäin.
- Tartu kiinni päänauhaston etuosasta yhdellä kädellä ja aseta se huppuun. Kuva 11.
- Varmista, että tarranauha on venytetty päänauhaston otsapannan alle (kuva 12) ja kiinnitä huppu kolmella painokiinnikkeellä visiriin yläreunaan.
- Taita tarranauhat otsapannan ympäri ja kiinnitä ne mahdollisimman tiukasti.
- Ota kasvotiiviste kuminauha ja aseta solmu päänauhaston avaimenreikäaukkoon. Kiinnitä se vetämällä kuminauha aukon kapeaan osaan. Kuva 13.
- Kiinnitä letku sovittimeen.
- Tarkista, että päänauhasto on suorassa hupussa ja että hupun letkutie ei ole kiertynyt letkun ympärille.

4.4.4 Vaihda letku, SR 561/SR 562

- Taita huppukangas ylös letkukiinnikkeen kohdalta. Kuva 14.
- Taita letkua ja vedä se irti sovittimesta. Kuva 15.
- Asenna uusi letku päänauhastoon päinvastaisessa järjestyksessä. Yhdessä letkuliitännässä on o-rengas. Kuva 3. Tämä pää on kytkettävä puhaltimeen/paineilmalaitteeseen. Kuva 4.

4.4.5 Päänauhaston vaihto

Suorita yllä olevien hupun vaihtoa koskevien ohjeiden asiaankuuluvat toimenpiteet.

5. Tekniset tiedot

Painot

SR 561: Noin 450 g, sisältäen letkun.

SR 562: Noin 420 g, sisältäen letkun.

Materiaalit

- Huppu: Tyvek 1443R, 200 µm
- SR 561:n kaulatiiviste: Puuvilla/modaali/lycra
- SR 562:n kasvotiiviste: Polyamidi/lycra
- Hengitysetku: Polyuretaani (PU)
- Visiiri: 0,5 mm PETG

Lämpötilat

- Varastointilämpötila: -20...+40 °C, ilman suhteellinen kosteus alle 90 %.
- Käyttölämpötila: -10...+55 °C, ilman suhteellinen kosteus alle 90 %.
- Käyttölämpötila yhdessä SR 500 EX -puhaltimen kanssa on -10...+40 °C.

Säilytysaika

Varusteen säilytysaika on viisi vuotta valmistuspäivästä laskien.

6. Merkin selitys



Katso käyttöohje



CE-hyväksynnän myöntäjä

INSPEC International B.V.



Suhteellinen kosteus



Lämpötilat

EX-merkintä:

II 2 G Ex ib IIB T3 Gb

II 2 D Ex ib IIIC T195 °C Db

EX-merkinnän selitys



ATEX Räjähdyksvaarallisen alueen merkintä.

II

ATEX Varusteryhmä (räjähdysriskit ympäristöt palopelillä varustettuja kaivoksia lukuun ottamatta).

2 G

ATEX Varustekategoria (2 = korkea suojaustaso, alue 1, G = kaasu).

2 D

ATEX Varustekategoria (2 = korkea suojaustaso, alue 21, D = pöly).

Ex

Räjähdyssuojattu.

ib

Syttymissuojatyyppi (todellinen suoja).

IIB

Kaasuryhmä (eteeni).

IIIC

Pölyryhmä (alue, jossa johtavaa pölyä).

T3

Lämpötilaluokka, kaasu (maksimipintalämpötila +200 °C).

T195°C

Lämpötilaluokka, pöly (maksimipintalämpötila +195 °C).

Gb

Varusteiden suojaustaso, kaasu (korkea suojaus).

Db

Varusteiden suojaustaso, pöly (korkea suojaus).

7. Hyväksyntä

- SR 561 ja SR 562 yhdessä SR 500-/SR 700- tai SR 500 EX -puhaltimen kanssa on hyväksytty standardin EN 12941:1998, luokan TH3 mukaisesti.
- SR 561 ja SR 562 yhdessä SR 500 EX -puhaltimen kanssa on hyväksytty ATEX-direktiivin 2014/34/EU mukaisesti.
- SR 561 ja SR 562 yhdessä SR 507 -paineilmalisälaitteen ja SR 358- tai SR 359 -ilmaletkun kanssa on hyväksytty standardin EN 14594:2005, luokan 3B mukaisesti.
- SR 561 ja SR 562 yhdessä SR 507 -paineilmalisälaitteen ja SR 360 -ilmaletkun kanssa on hyväksytty standardin EN 14594:2005, luokan 3A mukaisesti.

Henkilönsuojaimia koskevan asetuksen (EU) 2016/425 mukaisen tyyppihyväksynnän on myöntänyt ilmoitettu laitos nro 2849. Katso osoite käyttöohjeiden kääntöpuolelta.

ATEX-tyypihyväksynnän on myöntänyt tarkastuslaitos nro 2804, ExVeritas ApS.

EU-vaatimustenmukaisuusvakuutus on luettavissa osoitteessa www.srsafety.com

1. Informations générales
2. Éléments
3. Utilisation
4. Entretien
5. Caractéristiques techniques
6. Signification des symboles
7. Homologation

1. Informations générales

L'utilisation d'un respirateur doit faire partie d'un programme de protection respiratoire. Pour en savoir plus, consulter la norme EN 529:2005.

Les recommandations formulées dans ces normes mettent en avant les aspects fondamentaux d'un programme de protection respiratoire sans toutefois se substituer aux réglementations nationales ou locales.

En cas de doutes quant au choix ou au mode d'entretien de l'équipement de protection respiratoire, demander conseil au responsable d'encadrement ou contacter le point de vente de cet équipement. Il est également possible de s'adresser directement au service technique de Sundström Safety AB.

1.1 Description du système

- La cagoule SR 561 (illustration 1) protège les organes respiratoires, la tête et les épaules.
- La cagoule SR 562 (illustration 2) protège les organes respiratoires et le sommet de la tête.
- Cagoule remplaçable Tyvec.
- Visière en PETG.
- L'adduction d'air empêche la visière de s'embuer.
- Jeu de brides facilement ajustable.
- Réglage au cou (SR 561) et du joint facial (SR 562).
- Flexible d'alimentation en air (SR 569)
- Équipé d'une valve d'expiration (SR 562).

Les cagoules SR 561 et SR 562 peuvent être utilisées avec le ventilateur SR 500 EX en atmosphère explosive. Les modèles SR 561 et SR 562 peuvent également être utilisés avec le ventilateur standard SR 500/SR 700 ou l'appareil à air comprimé SR 507, mais dans ce cas uniquement dans des environnements non explosifs. Avant utilisation, ce mode d'emploi et ceux des ventilateurs, filtres et pièces à air comprimé doivent être lus attentivement. Raccordez le flexible respiratoire au ventilateur, qui est équipé de filtres. La pression générée dans la visière empêche les particules et autres polluants de pénétrer dans la zone respiratoire.

1.2 Domaines d'applications

Les modèles SR 561/SR 562 associés aux ventilateurs SR 500/SR 500 EX/SR 700 ou au module d'air comprimé SR 507 peuvent être utilisés à la place d'un respirateur à filtre dans toutes les situations qui l'exigent, et plus particulièrement pour les travaux difficiles, dans la chaleur ou de longue durée. Lors du choix du casque, voici quelques facteurs à prendre en considération :

- Type de polluants
- Concentrations
- Pénibilité du travail
- Les exigences en matière de protection en plus du dispositif de protection respiratoire.

L'analyse des risques doit être confiée à un spécialiste ayant la formation et l'expérience requises.

1.3 Mises en garde/limitations

Notez que les règles d'utilisation de l'équipement de protection respiratoire peuvent varier d'un pays à l'autre.

Mises en garde

L'équipement ne doit pas être utilisé

- Si le ventilateur est éteint. Dans cette situation inhabituelle, l'équipement n'apporte aucune protection à l'utilisateur. En outre, le dioxyde de carbone risque de s'accumuler rapidement dans le casque, entraînant une raréfaction conséquente de l'oxygène.
- Si la nature des polluants est inconnue.
- Si l'environnement concerné présente un danger direct pour la vie ou la santé (IDLH).
- Dans des environnements où l'air ambiant est enrichi en oxygène ou ne présente pas une teneur en oxygène normale.
- Si l'utilisateur éprouve des difficultés à respirer.
- Si l'utilisateur décèle une saveur ou une odeur anormale.
- Si l'utilisateur ressent des vertiges, des nausées ou d'autres désagréments.

Limitations

- Si le travail est particulièrement pénible, il peut se créer lors de la phase d'inspiration une dépression à l'intérieur du casque, ce qui risque alors de provoquer des entrées d'air pollué.
- Si l'étanchéité n'est pas bonne au niveau du visage (SR 562), la pressurisation nécessaire pour garantir le facteur de protection correct n'est pas obtenue.
- Si l'équipement est utilisé dans un endroit particulièrement venteux, le facteur de protection peut être réduit.
- L'équipement doit être correctement fixé au visage pour une pressurisation suffisante et la prévention d'éventuelles fuites. Cela peut être difficile à obtenir si l'utilisateur porte la barbe ou des favoris.
- Le flexible respiratoire ne peut former une boucle, laquelle pourrait s'accrocher à un objet dans votre environnement.
- Ne jamais utiliser ce flexible pour soulever ou transporter l'équipement.

2. Éléments

2.1 Vérification du contenu de la livraison

Contrôlez qu'il ne manque rien par rapport à la liste du contenu de l'emballage et que tout est en bon état.

Liste du contenu de l'emballage

- Cagoule avec tuyau respiratoire
- Mode d'emploi
- Serviette de nettoyage

2.2 Accessoires/pièces de rechange

Pièce	Référence
Cagoule Tyvec, longue, pour SR 561	R06-5001
Cagoule Tyvec, courte, pour SR 562	R06-5101
Jeu de brides (illustration 7)	R06-5002
Flexible SR 569	R06-5003
Joint torique pour flexible	R06-0202
Bandeau anti-transpiration	R06-0504
Serviettes de nettoyage Boîte de 50	H09-0401

3. Utilisation

3.1 Montage

Reportez-vous également à la notice d'utilisation des ventilateurs SR 500/SR 500 EX/SR 700 ou du module d'air comprimé SR 507, selon le cas.

Flexible d'alimentation en air

L'un des raccords de flexible est muni d'un joint torique. Illustration 3 Cette extrémité doit être reliée à l'unité/ventilateur d'air comprimé Illustration 4

3.2 Mise en place

Reportez-vous également à la notice d'utilisation des ventilateurs SR 500/SR 500 EX/SR 700 ou du module d'air comprimé SR 507, selon le cas.

- Cagoule de protection longue SR 561 : tenir chaque côté de l'ouverture de la cagoule d'une main. Illustration 5 Passez délicatement la cagoule par-dessus votre tête.
- Cagoule de protection courte SR 562 : saisir d'une main le support du tuyau et de l'autre le col de la cagoule. Illustration 6
- Placez votre menton dans la cagoule. Tenez la cagoule et tirez-la sur la tête.
- Ajustez la cagoule afin qu'elle soit bien étanche sur l'ensemble de votre visage (cagoule courte SR 562) et qu'elle soit bien collée et confortable. L'élastique du joint facial (cagoule courte SR 562) ou du col (cagoule longue SR 561) peut être ajusté à la longueur requise.
- Si nécessaire, ajustez la largeur de la cagoule à l'aide du bouton situé à l'arrière du jeu de brides. Illustration 7 Le bouton se trouve à l'intérieur de la cagoule, sous le flexible, mais vous pouvez l'atteindre de l'extérieur sans avoir à retirer la cagoule. Tournez le bouton dans le sens des aiguilles d'une montre pour réduire la largeur et dans le sens inverse pour l'augmenter.
- Pour un ajustement parfait, il peut être nécessaire d'enlever la cagoule et de régler le jeu de brides. Illustration 7
- Vérifier que le flexible d'alimentation en air descend le long du dos et n'est pas vrillé. Illustration 8

3.3 Retrait

Attendez d'avoir quitté la zone dangereuse avant de retirer l'équipement.

Reportez-vous également à la notice d'utilisation des ventilateurs SR 500/SR 500 EX/SR 700 ou du module d'air comprimé SR 507, selon le cas.

- Desserrez le joint facial (cagoule courte SR 562) ou le col (cagoule longue SR 561). En cas d'urgence, la cagoule peut être retirée grâce à la bande élastique serrée.

Après utilisation, l'équipement doit être nettoyé et contrôlé. Voir 4 Entretien.

4. Entretien

La responsabilité du nettoyage et de l'entretien de l'équipement doit être confiée à un spécialiste compétent et dûment qualifié.

4.1 Nettoyage

Pour l'entretien quotidien, il est recommandé d'utiliser les lingettes nettoyantes Sundström SR 5226. Si l'équipement est particulièrement sale, le nettoyer avec une brosse souple ou une éponge imbibée d'une solution d'eau et de liquide pour la vaisselle ou similaire. Rincer ensuite et laisser sécher. Au besoin, désinfecter le masque en pulvérisant une solution d'isopropanol ou d'éthanol à 70 %.

REMARQUE ! Ne jamais utiliser de solvant.

4.2 Stockage

Après nettoyage, l'équipement doit être stocké dans un emplacement sec et propre, à température ambiante. Évitez la lumière directe du soleil ou toute autre source de chaleur.

4.3 Schéma d'entretien

Exigences minimales relatives aux routines de maintenance permettant à l'utilisateur d'être assuré d'avoir un équipement en bon état en permanence.

	Avant utilisation	Après utilisation
Contrôle visuel	●	●
Contrôle de fonctionnement	●	
Nettoyage		●

4.4 Remplacement de pièces

Utiliser exclusivement des pièces de rechange Sundström d'origine. N'apporter aucune modification à l'équipement. L'utilisation de pièces pirates ou une modification effectuée au niveau de l'équipement peut réduire son efficacité et rendre caducs les agréments dont il fait l'objet.

4.4.1 Remplacement du bandeau anti-transpiration

Le bandeau anti-transpiration est fixé à la sangle frontale au moyen d'une bande Velcro. Procéder comme suit :

- Retirez le bandeau anti-transpiration.
- Positionnez la bande Velcro côté rugueux vers la sangle frontale, la cannelle tournée vers le haut.

4.4.2 Remplacement de la cagoule longue SR 561 Tyvec

- Libérez le flexible de l'adaptateur.
- Détachez les trois pressions sur le dessus de la visière.
- Retournez la cagoule.
- Détachez la pression de la fixation du flexible et tirez la cagoule du jeu de brides. Illustration 9
- Placez la nouvelle cagoule devant vous, avec la visière vers le haut.
- Attachez la pression à la fixation du flexible et tirez la cagoule sur le jeu de brides.
- Fixez le jeu de brides grâce aux trois pressions sur le dessus de la visière. Commencez par celle du milieu.
- Assemblez le flexible sur l'adaptateur.
- Vérifiez que le jeu de brides est droit dans la cagoule et que le passage du tuyau de la cagoule n'est pas vrillé autour du tuyau.

4.4.3 Remplacement de la cagoule courte SR 562 Tyvec

- Libérez le flexible de l'adaptateur.
- Relâchez les élastiques du joint facial fixés sur la bande frontale à côté des bandes Velcro. Illustration 10
- Retirez les bandes Velcro.
- Détachez les trois pressions sur le dessus de la visière.
- Soulevez le jeu de brides hors de la cagoule.
- Placez la nouvelle cagoule devant vous, avec la visière vers le bas.
- Attrapez la partie avant du jeu de brides à l'aide d'une main et insérez-la dans la cagoule. Illustration 11
- Veillez à ce que la bande Velcro soit tendue sous la bande frontale du jeu de brides (Illustration 12) et fixez la cagoule au moyen des trois boutons-pression situés sur le bord supérieur de la visière.

- Repliez les bandes Velcro autour de la partie frontale et fixez-les aussi fermement que possible.
- Prenez l'élastique du joint facial et insérez le nœud dans l'ouverture du trou de serrure du jeu de brides. Fixez en tirant l'élastique dans la partie étroite de la fente. Illustration 13
- Assemblez le flexible sur l'adaptateur.
- Vérifiez que le jeu de brides est droit dans la cagoule et que le passage du tuyau de la cagoule n'est pas vrillé autour du tuyau.

4.4.4 Remplacement du flexible, SR 561/ SR 562

- Repliez le tissu au niveau de la fixation du flexible. Illustration 14
- Tournez le flexible et retirez-le de l'adaptateur. Illustration 15
- Installez le nouveau flexible dans le jeu de brides dans l'ordre inverse. L'un des raccords de flexible est muni d'un joint torique. Illustration 3 Cette extrémité doit être reliée à l'unité/ventilateur d'air comprimé Illustration 4

4.4.5 Remplacement du jeu de brides

Respectez les pièces dont il est fait mention dans les instructions ci-dessus relatives au remplacement du flexible.

5. Caractéristiques techniques

Poids

SR 561 : Approx. 450 g, avec le flexible
SR 562 : Approx. 420 g, avec le flexible

Matériaux

- Cagoule : Tyvek 1443R, 200 µm
- Joint d'étanchéité du cou du SR 561 : Cotton/modal/lycra
- Mentonnière d'étanchéité SR 562 Polyamide/lycra
- Flexible d'alimentation en air : Polyuréthane (PU)
- Visière/oculaire : 0,5 mm PETG

Plage de température

- Température de stockage : de -20 à + 40 °C à une humidité relative inférieure à 90 %.
- Température d'utilisation : de -10 à + 55 °C à une humidité relative inférieure à 90 %.
- La température d'utilisation en cas de combinaison avec un ventilateur SR 500 EX est comprise entre -10 et +40 °C.

Durée de conservation

L'équipement peut être stocké pendant 5 ans à partir de la date de fabrication.

6. Signification des symboles



Voir la notice d'utilisation



Label CE
INSPEC International B.V.



Humidité relative

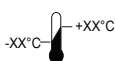

Plage de température

7. Homologation

- Les protections SR 561 et SR 562 utilisées en combinaison avec les ventilateurs SR 500/SR 700 ou SR 500 EX, sont homologuées selon la norme EN 12941:1998, classe TH3.
- Les protections SR 561 et SR 562 utilisées en combinaison avec le ventilateur SR 500 EX, sont homologuées selon la Directive ATEX 2014/34/UE.
- Les protections SR 561 et SR 562 utilisées avec un module à air comprimé SR 507 et avec un flexible à air SR 358 ou SR 359 sont homologuées selon la norme EN 14594:2005, classe 3B.
- Les protections SR 561 et SR 562 utilisées avec un module à air comprimé SR 507 et avec un flexible à air SR 360 sont homologuées selon la norme EN 14594:2005, classe 3A.

L'homologation de type Règlement EPI (UE) 2016/425 a été délivrée par l'organisme compétent n° 2849. L'adresse figure au verso du mode d'emploi.

Le certificat d'homologation de type ATEX a été délivré par l'organe de contrôle n° 2804, ExVeritas ApS.

La déclaration de conformité européenne est disponible sur le site www.srsafety.com

Codes EX :

II 2 G Ex ib IIB T3 Gb
 II 2 D Ex ib IIIC T195 °C Db

Explications des codes EX :

- Symbole de zone déflagrante ATEX.
- II** Groupe d'équipement ATEX (atmosphères explosibles autres que mines avec grisou).
- 2 G** Catégorie d'équipement ATEX (2 = Haut niveau de protection pour la zone 1, G = Gaz).
- 2 D** Catégorie d'équipement ATEX (2 = Haut niveau de protection pour la zone 21, D = Poussière).
- Ex** Protection contre les explosions.
- ib** Type de protection (Sécurité intrinsèque).
- IIB** Groupe de gaz (Éthylène).
- IIIC** Groupe de matériaux contenant de la poussière (zone avec poussière conductrice).
- T3** Classe de température, gaz (température de surface maximale + 200 °C).
- T195°C** Classe de température, poussière (température de surface maximale + 195 °C).
- Gb** Niveau de protection d'équipement, gaz (haut niveau de protection).
- Db** Niveau de protection d'équipement, poussière (haut niveau de protection).

1. Általános információk
2. Alkatrészek
3. Használat
4. Karbantartás
5. Műszaki leírás
6. A szimbólumok magyarázata
7. Engedélyek

1. Általános információk

A légzőkészüléket mindig a légzésvédelmi program részeként kell használni. Az EN 529:2005 szabvány további tudnivalókkal szolgál.

Az ezekben a szabványokban foglalt iránymutatás rávilágít a légzésvédőprogramok fontos szempontjaira, de nem helyettesíti a nemzeti vagy helyi előírásokat.

Ha bizonytalan a készülék kiválasztásával vagy ápolásával kapcsolatban, érdeklődjön a művezetőnél vagy az értékesítés helyszínén. A Sundström Safety AB műszaki ügyfélszolgálati osztálya ugyancsak készséggel nyújt felvilágosítást.

1.1. A rendszer leírása

- Az SR 561 (1. ábra) védelmet nyújt a légzőszervek, a fej és a váll számára.
- Az SR 562 (2. ábra) védelmet nyújt a légzőszervek és a fej felső része számára.
- Cserélhető Tyvek kámsza
- PETG látómező
- A továbbított levegő páratlantítja a látómezőt
- Állítható fejpánt
- Állítható nyakrésztömítés (SR 561) és fejrésztömítés (SR 562)
- Flexibilis légzőcső (SR 569)
- Kilégzőszelep (SR 562)

Az SR 561 és az SR 562 kámsza együtt alkalmazható az SR 500 EX ventilátoregységgel robbanásveszélyes környezetben. Az SR 561 és az SR 562 együtt alkalmazható továbbá az SR 500/SR 700 szabványos ventilátorral vagy az SR 507 sűrített levegős kiegészítővel, az utóbbival kizárólag olyan környezetben, amely potenciálisan nem robbanásveszélyes. Az alkalmazás előtt a jelen használati utasítást, illetve a felhasználástól függően a ventilátoregység, a különféle szűrők és a sűrített levegős kiegészítő használati utasítását is gondosan át kell tanulmányozni. Csatlakoztassa a légzőcsövet a szűrővel ellátott ventilátorhoz. A fejrészben generált túlnyomás megakadályozza a részecskék és egyéb szennyezőanyagok bejutását a belégzési zónába.

1.2. Alkalmazások

Az SR 561/SR 562 kámsza az SR 500/SR 500 EX/SR 700 ventilátorral vagy az SR 507 sűrített levegős kiegészítővel együtt a szűrőeszközök alternatívájaként használható olyan helyzetben, ahol ilyen eszközök használata javasolt. Ez különösen érvényes a nehéz, a meleg környezetben végzett és a hosszú időtartamú munkákra. A fejrész kiválasztásakor a következő tényezőket kell figyelembe venni:

- A szennyezőanyagok típusa
- Koncentrációk
- A munka intenzitása
- A légzésvédőkön túli munkavédelmi követelmények

A kockázatelemzést megfelelően képzett, szakirányú tapasztalattal rendelkező személynek kell elvégeznie.

1.3. Figyelmeztetések/korlátozások

Vegye figyelembe, hogy a légzésvédők használatára vonatkozó szabályozás nemzetenkénti eltérést mutathat.

Figyelmeztetések

A készülék nem használható:

- Ha a ventilátor nem működik. Ebben a rendellenes helyzetben a készülék nem nyújt védelmet. Ezenkívül a fejrész gyorsan feltöltődhet szén-dioxiddal, ami oxigénhiányt idézhet elő.
- Ismeretlen szennyezőanyagok jelenléte esetén.
- Életet és egészséget közvetlenül veszélyeztető (IDLH) környezetben.
- Ha a környezeti levegő oxigénnel van dúsítva, vagy nem rendelkezik normál oxigéntartalommal.
- Ha légzési nehézséget tapasztal.
- Ha szennyezőanyagok ízet vagy szagát érzi.
- Ha szédülést, hányingert vagy egyéb kellemetlen érzést tapasztal.

Korlátozások

- Ha a felhasználó nagyon intenzív munkát végez, a belégzési fázis során a fejrészben negatív nyomás alakulhat ki, ami szivárgást idézhet elő a fejrészben.
- Ha a fejrész tömítése nem illeszkedik szorosan az archoz (SR 562), a fejrészben nem tud kialakulni a megfelelő védelmet biztosító nyomás.
- A védelemfaktor csökkenhet, ha a készüléket erős szélben használják.
- A készüléknek megfelelően tömítenie kell az arcnál, hogy a kámszában kialakuljon a beszívárgás megakadályozásához szükséges nyomás. Ezt nehéz elérni, ha a felhasználó szakállal vagy fofaszakállal rendelkezik.
- Gondoskodjon arról, hogy a légzőcső ne képezzen hurkot, ami beakadhat a közeli tárgyakra.
- Soha ne emelje vagy hordozza a készüléket a légzőcsőnél fogva.

2. Alkatrészek

2.1. Átvételi ellenőrzés

Ellenőrizze a csomagjegyzék alapján, hogy a készülék hiánytalan és sérülésmentes-e.

Csomagjegyzék

- Kámsza légzőcsővel
- Használati utasítás
- Tisztítókendő

2.2. Tartozékok/pótalkatrészek

Alkatrész	Rendelési szám
Tyvek kámsza, hosszú, az SR 561-hez	R06-5001
Tyvek kámsza, rövid, az SR 562-hez	R06-5101
Fejpánt (7. ábra)	R06-5002
SR 569 légzőcső	R06-5003
Tömítőgyűrű a csőhöz	R06-0202
Homlokpánt	R06-0504
Tisztítókendő. 50 db-os doboz	H09-0401

3. Használat

3.1. Összeszerelés

Ha a készüléket SR 500/SR 500 EX/SR 700 ventilátoregységgel vagy SR 507 sűrített levegős kiegészítővel használja, ezek használati utasítását is be kell tartani.

Légzőcső

Az egyik csőcsatlakozáson tömítőgyűrű található. 3. ábra. Ezt a véget kell a ventilátor-, illetve sűrített levegős egységhez csatlakoztatni. 4. ábra.

3.2. Felhelyezés

Ha a készüléket SR 500/SR 500 EX/SR 700 ventilátoregységgel vagy SR 507 sűrített levegős kiegészítővel használja, ezek használati utasítását is be kell tartani.

- SR 561, hosszú kámsza: fogja meg kézzel a kámsza két nyílását. 5. ábra. Óvatosan húzza fel a kámszát a fejére.
- SR 562 rövid kámsza: fogja meg egyik kezével a cső rögzítését, a másikkal pedig a kámsza nyakrészét. 6. ábra.
- Igazítsa az állat a kámszába. Tartsa továbbra is a kámszát, majd húzza fel óvatosan a fejére.
- Állítsa be a kámszát úgy, hogy megfelelően szigeteljen az arca körül (SR 562 rövid kámsza), és kényelmes legyen. Az arcrész tömítésének gumiszalagja (SR 562 rövid kámsza) vagy a nyakszij (SR 561 hosszú kámsza) a kívánt hosszúságra állítható.
- A kámsza szélessége szükség esetén a fejpánt hátulján levő gombbal módosítható. 7. ábra. A gomb a kámsza belsejében, a cső alatt helyezkedik el, de kívülről, a kámsza levelete nélkül is elérhető. A gombot az óramutató járásával meg egyező irányba forgatva csökkentheti, ellenkező irányba forgatva növelheti a szélességet.
- A tökéletes illeszkedés érdekében szükség lehet a kámsza levételére és a fejpánt megfelelő beállítására. 7. ábra.
- Ellenőrizze, hogy a légzőcső egyenesen fut-e végig a hátán, és nincs-e megcsavarodva. 8. ábra.

3.3. Levétel

Amíg biztonságos távolságba nem kerül a veszélyes területtől, ne vegye le a készüléket.

Ha a készüléket SR 500/SR 500 EX/SR 700 ventilátoregységgel vagy SR 507 sűrített levegős kiegészítővel használja, ezek használati utasítását is be kell tartani.

- Lazítsa meg az arcrész tömítését (SR 562 rövid kámsza) vagy a nyakszijat (SR 561 hosszú kámsza). Vészhelyzetben a kámszát megszorított gumiszalaggal is le lehet venni.

Használat után tisztítsa meg és ellenőrizze a készüléket. Lásd 4. Karbantartás.

4. Karbantartás

A készülék karbantartásáért és tisztításáért felelős személyeknek megfelelő képzéssel és gyakorlattal kell rendelkezniük az ilyen jellegű feladatok ellátásában.

4.1. Tisztítás

A napi tisztításhoz SR 5226 Sundström tisztítókendő használata ajánlott. Ha a készülék erősen szennyezett, használjon mosogatószeres vízzel megnedvesített lágy kefért vagy szivacsot. Öblítse le a készüléket, és hagyja megszáradni. Ha fertőtlenítés szükséges, permetezzen a kámszára 70%-os etanol- vagy izopropanol-oldatot.

FONTOS! Ne használjon oldószert a tisztításhoz!

4.2. Tárolás

Tisztítás után a készüléket száraz és tiszta helyen, szobahőmérsékleten kell tárolni. Ne tegye ki közvetlen napfény és egyéb hőforrások hatásának.

4.3. Karbantartási ütemterv

A karbantartási eljárásra vonatkozó minimális követelmények teljesítésével biztosítsa, hogy a készülék mindig használható állapotban legyen.

	Használat előtt	Használat után
Szemrevételezés	●	●
Működés ellenőrzése	●	
Tisztítás		●

4.4. Alkatrészcsere

Kizárólag eredeti Sundström alkatrészeket használjon. Ne módosítsa a készüléket. Nem eredeti alkatrészek használata vagy a készülék módosítása esetén gyengülhet a készülék védelmi funkciója, és veszélybe kerülhet a termék megfelelősége az előírásoknak.

4.4.1. A homlokpánt cseréje

A homlokpántot tépózár rögzíti a homlokszijhoz. A következők szerint járjon el:

- Húzza le a homlokpántot.
- Illesse a tépózár szalagot a durvábbik oldalával a homlokszijhoz és a felül található bevágáshoz.

4.4.2. A hosszú SR 561 Tyvek kámsza cseréje

- Válassza le a csövet az adatterről.
- Oldja ki a három rögzítőcsapot a látómező felső pereménél.
- Fordítsa ki a kámszát.
- Oldja ki a csőcsatlakozásnál található rögzítőcsapot, és húzza le a kámszát a fejpántról. 9. ábra.
- Helyezze maga elé az új kámszát úgy, hogy a látómező felfelé nézzen.
- Erősítse a rögzítőcsapot a csőcsatlakozáshoz, és húzza a kámszát a fejpántra.
- Rögzítse a fejpántot a látómező felső peremén található három rögzítőcsap segítségével. A középsővel kezdje.
- Erősítse a csövet az adapterbe.
- Ellenőrizze, hogy a fejpánt egyenesen áll-e a kámszában, és hogy a kámsza csőcsatornája nem csavarodott-e meg a cső körül.

4.4.3. A rövid SR 562 Tyvek kámsza cseréje

- Válassza le a csövet az adatterről.
- Oldja ki az arcrész tömítésének a homlokszijhoz rögzített gumiszijait a tépózár szalagok mellett. 10. ábra.
- Távolítsa el a tépózár szalagokat.
- Oldja ki a három rögzítőcsapot a látómező felső pereménél.
- Emelje ki a fejpántot a kámszából.
- Helyezze maga elé az új kámszát úgy, hogy a látómező lefelé nézzen.
- Fél kézzel fogja meg a fejpántot, és helyezze be a kámszába. 11. ábra.
- Győződjön meg róla, hogy a fejpánt homlokpántja alatt feszes a tépózár szalag (12. ábra), és rögzítse a kámszát a látómező felső peremén található három rögzítőcsap segítségével.
- Hajtsa össze a tépózár szalagokat a homlokpánt körül, és rögzítse őket olyan szorosan, amennyire csak lehet.
- Fogja meg az arcrész tömítésének gumiszalagját, és helyezze be a csomót a fejpánt kulcslyuknyílásába. Rögzítse azt úgy, hogy a gumipántot behúzza a nyílás keskeny részébe. 13. ábra.

- Erősítse a csövet az adapterbe.
- Ellenőrizze, hogy a fejpánt egyenesen áll-e a kármzában, és hogy a kármza csőcsatornája nem csavarodott-e meg a cső körül.

4.4.4. A cső cseréje, SR 561/SR 562

- Hajtsa fel a kármza szövetét a csőcsatlakozásnál. 14. ábra.
- Forgassa el a csövet, és húzza ki az adapterből. 15. ábra.
- Fordított sorrendben erősítse az új csövet a fejpántba. Az egyik csőcsatlakozáson tömítőgyűrű található. 3. ábra. Ezt a véget kell a ventilátor-, illetve sűrített levegős egységhez csatlakoztatni. 4. ábra.

4.4.5. A fejpánt cseréje

Kövesse a cső cseréjével kapcsolatos fenti utasítások vonatkozó részét.

5. Műszaki leírás

Tömeg

SR 561: körülbelül 450 g csővel együtt.
SR 562: körülbelül 420 g csővel együtt.

Anyagok

- Kármza: Tyvek 1443R, 200 µm
- Az SR 561 nyakrésztömítése: pamut/modal/lycra
- Az SR 562 fejrésztömítése: poliamid/lycra
- Légzőcső: poliuretán (PU)
- Látómező: 0,5 mm PETG

Hőmérséklet-tartomány

- Tárolási hőmérséklet: -20 és +40 °C között, 90% alatti relatív páratartalomnál.
- Üzemi hőmérséklet: -10 és +55 °C között, 90% alatti relatív páratartalomnál.
- Üzemi hőmérséklet az SR 500 EX ventilátoregységgel történő használat során: -10 és +40 °C között.

Eltarthatósági időtartam

A készülék eltarthatósági időtartama a gyártás dátumától számított 5 év.

6. A szimbólumok magyarázata



Lásd a használati utasítást



CE-jóváhagyó:
INSPEC International B.V.



Relatív páratartalom

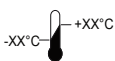

Hőmérséklet-tartomány

7. Engedélyek

- Az SR 561 vagy SR 562 kármza SR 500/SR 700 vagy SR 500 EX ventilátorral történő használata az EN 12941:1998, TH3 osztály szerint engedélyezett.
- Az SR 561 vagy SR 562 kármza SR 500 EX ventilátorral történő használata a 2014/34/EK ATEX irányelv szerint engedélyezett.
- Az SR 561 és SR 562 kármza SR 507 sűrített levegős kiegészítővel és SR 358 vagy SR 359 légzőcsővel megfelel az EN 14594:2005, 3B osztály előírásainak.
- Az SR 561 és SR 562 kármza SR 507 sűrített levegős kiegészítővel és SR 360 légzőcsővel megfelel az EN 14594:2005, 3A osztály előírásainak.

Az egyéni védésszabványokról szóló 2016/425/EU rendeletnek megfelelő típusjóvá hagyást a 2849. számú tanúsító szervezet adta ki. A szervezet címe megtalálható a használati utasítás hátlapján.

Az ATEX típusjóvá hagyási tanúsítványokat a 2804 számú bejelentett szervezet, az ExVeritas ApS állította ki.

Az EU-megfelelőségi nyilatkozat megtalálható a www.srsafety.com címen.

EX-kódok:

- **Ex II 2 G Ex ib IIB T3 Gb**
- **Ex II 2 D Ex ib IIIC T195°C Db**

EX jelölések magyarázatai:

- **Ex** ATEX Robbanásvédelem jele
- **II** ATEX Felszerelés csoport (robbanásveszélyes légkörök, kivéve sújtóléges bányák)
- **2 G** ATEX Felszerelés kategória (2 = magas védelmi szint az 1. zónában, G = gáz)
- **2 D** ATEX Felszerelés kategória (2 = magas védelmi szint a 21. zónában, D = por)
- **Ex** Robbanásvédelemmel ellátva
- **ib** Védelem típusa (belső védelem)
- **IIB** Gáz csoport (etilén)
- **IIIC** Por anyag csoportja (vezető port tartalmazó terület)
- **T3** Hőmérsékleti osztály, gáz (maximális felületi hőmérséklet +200 °C)
- **T195°C** Hőmérsékleti osztály, por (maximális felületi hőmérséklet +195 °C)
- **Gb** Felszerelés védelmi szintje, gáz (magas védelem)
- **Db** Felszerelés védelmi szintje, por (magas védelem)

Cappucci SR 561 e SR 562

1. Informazioni generali
2. Componenti
3. Uso
4. Manutenzione
5. Specifiche tecniche
6. Legenda dei simboli
7. Omologazione

1. Informazioni generali

Un programma di protezione delle vie respiratorie deve sempre prevedere l'uso di un respiratore adeguato. Per ulteriori dettagli, fare riferimento alla norma EN 529:2005.

La norma fornisce informazioni sugli aspetti più importanti di un programma di protezione delle vie respiratorie, ma non sostituisce le norme locali o nazionali.

In caso di dubbi riguardo alla scelta e alla cura dell'attrezzatura, rivolgersi al proprio supervisore al lavoro o al rivenditore, oppure contattare il reparto di Assistenza Tecnica di Sundström Safety AB.

1.1 Descrizione del sistema

- Il cappuccio SR 561 (Fig. 1) protegge gli organi respiratori, la testa e le spalle
- Il cappuccio SR 562 (Fig. 2) protegge gli organi respiratori e la parte superiore della testa
- Cappuccio sostituibile in Tyvek
- Visiera in PETG
- L'aria fornita mantiene la visiera disappannata
- Fascette regolabili per il capo
- Tenuta del collo (SR 561) e tenuta facciale (SR 562) regolabili
- Tubo flessibile di respirazione (SR 569)
- Dotato di valvola di espirazione (SR 562).

I cappucci SR 561 e SR 562 possono essere usati in combinazione con la ventola SR 500 EX in atmosfere esplosive. I cappucci SR 561 e SR 562 possono essere utilizzati anche con la ventola standard SR 500/SR 700 o l'accessorio per aria compressa SR 507, ma in questo caso solamente in ambienti che non siano potenzialmente esplosivi. Prima dell'uso, leggere e comprendere bene le presenti istruzioni per l'uso, nonché quelle delle ventole, dei filtri e dell'accessorio per aria compressa. Collegare il tubo flessibile di respirazione alla ventola dotata di filtri. La pressione positiva generata nel copricapo protettivo previene l'ingresso di particelle e altri inquinanti nella zona di respirazione.

1.2 Campi di impiego

I cappucci SR 561/SR 562, in combinazione con la ventola SR 500/SR 500 EX/SR 700 o l'accessorio per aria compressa SR 507, possono essere utilizzati in alternativa ai respiratori a filtro in tutte le situazioni in cui ne sia raccomandato l'uso. Ciò si applica in particolare a lavori pesanti, prolungati o in ambienti caldi. Nella scelta del copricapo protettivo è importante tenere in considerazione i seguenti fattori:

- Tipi di inquinanti
- Concentrazioni
- Carico di lavoro
- Requisiti di protezione in aggiunta al dispositivo di protezione delle vie respiratorie

L'analisi di rischio deve essere effettuata da persone in possesso di formazione adatta e dotate di esperienza nel settore.

1.3 Avvertenze/limitazioni

Si tenga presente che, a seconda del Paese, possono esistere differenze normative in merito all'uso delle attrezzature per la protezione respiratoria.

Avvertenze

L'attrezzatura non deve essere utilizzata:

- se la ventola non funziona. In questa situazione anomala, l'attrezzatura non fornisce alcuna protezione. Sussiste inoltre il pericolo che il diossido di carbonio si accumuli rapidamente nel copricapo protettivo, con la conseguente mancanza di ossigeno.
- se gli agenti inquinanti sono sconosciuti.
- in ambienti che comportino rischi diretti per la salute o per la vita (IDLH).
- in ambienti in cui l'aria circostante è arricchita con ossigeno o non presenta un contenuto normale di ossigeno.
- se si avverte difficoltà di respirazione.
- se si percepiscono odori o sapori dell'inquinante.
- in presenza di vertigini, nausea o altri malesseri.

Limitazioni

- In caso di lavoro molto intenso, durante l'inspirazione nel copricapo protettivo può crearsi una pressione negativa che comporta il rischio di perdite all'interno dello stesso.
- Se la tenuta facciale non è a contatto con il viso (SR 562), il copricapo protettivo non sarà adeguatamente pressurizzato per garantire la giusta protezione.
- Se l'attrezzatura viene usata in ambienti esposti a forti venti, il fattore di protezione può risultare ridotto.
- L'attrezzatura deve garantire l'isolamento del viso per assicurare che il cappuccio sia adeguatamente pressurizzato, in modo da evitare che si possano verificare perdite. Ciò può essere difficile da ottenere in presenza di barba o basette.
- Assicurarsi che il tubo flessibile di respirazione non formi un anello che potrebbe agganciare qualche oggetto nelle vicinanze.
- Non sollevare o sorreggere mai l'attrezzatura per il tubo flessibile di respirazione.

2. Componenti

2.1 Controllo della fornitura

Controllare che l'attrezzatura sia completa, in conformità alla relativa distinta, e che non sia danneggiata.

Distinta dei componenti forniti

- Cappuccio con tubo flessibile di respirazione
- Istruzioni per l'uso
- Salvietta detergente

2.2 Accessori/Ricambi

Componente

Cappuccio in Tyvek, lungo, per SR 561
 Cappuccio in Tyvek, corto, per SR 562
 Fascette per il capo (Fig. 7)
 Tubo flessibile SR 569
 O-ring per tubo flessibile
 Fascia antisudore
 Salviette detergenti, confezione da 50 pz

N. d'ordine

R06-5001
 R06-5101
 R06-5002
 R06-5003
 R06-0202
 R06-0504
 H09-0401

3. Uso

3.1 Installazione

Fare riferimento anche alle istruzioni per l'uso della ventola SR 500/SR 500 EX/SR 700 o dell'accessorio per aria compressa SR 507, a seconda del dispositivo usato.

Tubo flessibile di respirazione

Un raccordo del tubo flessibile è dotato di O-ring. Fig. 3. Collegare questa estremità all'unità aria compressa/ventola. Fig. 4.

3.2 Posizionamento

Fare riferimento anche alle istruzioni per l'uso della ventola SR 500/SR 500 EX/SR 700 o dell'accessorio per aria compressa SR 507, a seconda del dispositivo usato.

- SR 561, cappuccio lungo: Afferrare ciascun lato dell'apertura del cappuccio con le mani. Fig. 5. Posizionare con cautela il cappuccio sopra la testa.
- SR 562, cappuccio corto: afferrare il supporto del tubo flessibile con una mano e il colletto del cappuccio con l'altra. Fig. 6.
- Inserire il mento nel cappuccio. Mantenere la presa del cappuccio e posizionarlo sopra la testa.
- Regolare il cappuccio in modo che sia a tenuta tutto attorno al viso (cappuccio corto SR 562) e che risulti fissato saldamente e comodamente. La fascia elastica nella tenuta facciale (cappuccio corto SR 562) o la fascia per collo (cappuccio lungo SR 561) possono essere regolate alla lunghezza desiderata.
- Se necessario, regolare la larghezza del cappuccio mediante la manopola posta sul retro delle fascette per il capo. Fig. 7. La manopola è posizionata all'interno del cappuccio sotto il tubo flessibile, ma può essere raggiunta dall'esterno senza rimuovere il cappuccio. Ruotare la manopola in senso orario per ridurre la larghezza e in senso antiorario per aumentarla.
- Per garantire una tenuta perfetta, può essere necessario rimuovere il cappuccio e regolare le fascette per il capo. Fig. 7.
- Accertarsi che il tubo flessibile di respirazione scenda lungo la schiena e che non sia attorcigliato. Fig. 8.

3.3 Rimozione

Non togliere l'attrezzatura finché non si è lontani dalla zona pericolosa.

Fare riferimento anche alle istruzioni per l'uso della ventola SR 500/SR 500 EX/SR 700 o dell'accessorio per aria compressa SR 507, a seconda del dispositivo usato.

Allentare la tenuta facciale (cappuccio corto SR 562) o la fascia per collo (cappuccio lungo SR 561). In situazioni di emergenza il cappuccio può essere rimosso senza allentare la fascia elastica.

Dopo l'uso, pulire e controllare l'apparecchio. Vedere il par. 4 *Manutenzione*.

4. Manutenzione

Il personale addetto alla pulizia e alla manutenzione dell'attrezzatura deve essere adeguatamente formato e ben preparato allo svolgimento di tali compiti.

4.1 Pulizia

Per la cura quotidiana si consiglia l'uso delle salviette detergenti Sundström SR 5226. In caso di un elevato livello di sporcizia, utilizzare una spazzola morbida o spugna, inumidita con una soluzione di acqua e detersivo per stoviglie o simili. Sciacquare l'apparecchio e lasciarlo asciugare. Se necessario, nebulizzare una soluzione di alcol etilico o isopropilico al 70% per disinfettarlo.

NOTA IMPORTANTE! Per la pulizia, non usare mai solventi.

4.2 Stoccaggio

Dopo la pulizia, riporre l'attrezzatura in un luogo pulito e asciutto, a temperatura ambiente. Evitare di esporre l'attrezzatura alla luce diretta del sole o ad altre fonti di calore.

4.3 Programma di manutenzione

Per garantire che l'attrezzatura sia sempre in condizioni di funzionamento ottimali, rispettare i requisiti di manutenzione minimi.

	Prima dell'uso	Dopo l'uso
Controllo visivo	●	●
Controllo del funzionamento	●	
Pulizia		●

4.4 Sostituzione dei componenti

Usare sempre ricambi originali Sundström. Non alterare l'attrezzatura. L'uso di ricambi non originali o l'apporto di modifiche possono ridurre l'effetto protettivo del dispositivo e comprometterne le caratteristiche di omologazione.

4.4.1 Sostituzione della fascia antisudore

La fascia antisudore è fissata alla fascia frontale con un nastro in velcro. Procedere come segue:

- Rimuovere la fascia antisudore.
- Applicare il nastro in velcro con la parte ruvida verso la fascia frontale e con la tacca alla sommità.

4.4.2 Sostituzione del cappuccio lungo in Tyvek SR 561

- Staccare il tubo flessibile dall'adattatore.
- Staccare i tre bottoni a pressione sul bordo superiore della visiera.
- Capovolgere il cappuccio.
- Sganciare il bottone a pressione dall'attacco del tubo flessibile e rimuovere il cappuccio dalle fascette per il capo. Fig. 9.
- Posizionare il nuovo cappuccio di fronte a sé con la visiera rivolta verso l'alto.
- Agganciare il bottone a pressione all'attacco del tubo flessibile e sistemare il cappuccio sulle fascette per il capo.
- Fissare le fascette per il capo con i tre bottoni a pressione sul bordo superiore della visiera, partendo da quello centrale.
- Montare il tubo flessibile nell'adattatore.
- Verificare che le fascette per il capo siano dritte nel cappuccio e che il passaggio del tubo flessibile del cappuccio non sia attorcigliato intorno al tubo flessibile.

4.4.3 Sostituzione del cappuccio corto in Tyvek SR 562

- Staccare il tubo flessibile dall'adattatore.
- Staccare le fasce elastiche della tenuta facciale fissate alla fascia frontale accanto ai nastri in velcro. Fig. 10.
- Rimuovere i nastri in velcro.
- Staccare i tre bottoni a pressione sul bordo superiore della visiera.
- Estrarre le fascette per il capo dal cappuccio.
- Posizionare il nuovo cappuccio di fronte a sé, con la visiera rivolta verso il basso.
- Afferrare la parte anteriore delle fascette per il capo con una mano e inserirle nel cappuccio. Fig. 11.
- Assicurarsi che il nastro in velcro sia teso sotto la fascia frontale delle fascette per il capo (Fig. 12) e fissare il cappuccio con i tre bottoni a pressione sul bordo superiore della visiera.
- Pieghare i nastri in velcro intorno alla fascia frontale e fissarli il più saldamente possibile.

- Prendere la fascia elastica della tenuta facciale e inserire il nodo nell'apertura del foro nelle fascette per il capo. Fissarlo tirando la fascia elastica nella parte stretta della fessura. Fig. 13.
- Montare il tubo flessibile nell'adattatore.
- Verificare che le fascette per il capo siano dritte nel cappuccio e che il passaggio del tubo flessibile del cappuccio non sia attorcigliato intorno al tubo flessibile.

4.4.4 Sostituire il tubo flessibile, SR 561/ SR 562

- Ripiegare il tessuto del cappuccio sull'attacco del tubo flessibile. Fig. 14.
- Svitare il tubo flessibile ed estrarlo dall'adattatore. Fig. 15.
- Montare il nuovo tubo flessibile nelle fascette per il capo in ordine inverso. Un raccordo del tubo flessibile è dotato di O-ring. Fig. 3. Collegare questa estremità all'unità aria compressa/ventola. Fig. 4.

4.4.5 Sostituzione delle fascette per il capo

Attendersi alle parti pertinenti delle istruzioni di cui sopra relative alla sostituzione del cappuccio.

5. Specifiche tecniche

Peso

SR 561: Circa 450 g, incluso il tubo flessibile.

SR 562: Circa 420 g, incluso il tubo flessibile.

Materiali

- Cappuccio: Tyvek 1443R, 200 µm
- Tenuta del collo del SR 561: Cotone/modal/lycra
- Tenuta facciale del SR 562: Poliammide/lycra
- Tubo flessibile di respirazione: Poliuretano (PU)
- Visiera: PETG da 0,5 mm

Intervallo di temperatura

- Temperatura di stoccaggio: da -20 a +40 °C con umidità relativa inferiore al 90%.
- Temperatura di utilizzo: da -10 a +55 °C con umidità relativa inferiore al 90%.
- La temperatura di utilizzo in combinazione con la ventola SR 500 EX è compresa tra -10 e +40 °C.

Durata di conservazione

L'apparecchiatura ha una durata di conservazione di 5 anni dalla data di produzione.

6. Legenda dei simboli



Consultare le istruzioni per l'uso



Omologato CE da
INSPEC International B.V.



Umidità relativa

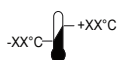

Intervallo di temperatura

7. Omologazione

- I cappucci SR 561 e SR 562 in combinazione con la ventola SR 500/SR 700 o SR 500 EX sono omologati ai sensi della norma EN 12941:1998, classe TH3.
- I cappucci SR 561 e SR 562 in combinazione con la ventola SR 500 EX sono omologati ai sensi della direttiva ATEX 2014/34/UE.
- I cappucci SR 561 e SR 562 in combinazione con l'accessorio per aria compressa SR 507 e il tubo per l'aria SR 358 o SR 359 sono omologati ai sensi della norma EN 14594:2005, classe 3B.
- I cappucci SR 561 e SR 562 in combinazione con l'accessorio per aria compressa SR 507 e il tubo per l'aria SR 360 sono omologati ai sensi della norma EN 14594:2005, classe 3A.

L'omologazione al Regolamento (EU) 2016/425 sui DPI è stata rilasciata dall'Organismo Notificato N. 2849. Per ottenerne l'indirizzo, consultare il retro delle istruzioni per l'uso.

I certificati di omologazione ATEX sono stati emessi dall'Organismo Notificato n. 2804, ExVeritas ApS.

La dichiarazione di conformità UE è disponibile all'indirizzo www.srsafety.com

Codici EX:

II 2 G Ex ib IIB T3 Gb
 II 2 D Ex ib IIIC T195 °C Db

Legenda dei simboli EX:

- Simbolo di protezione da esplosioni ATEX.
- II** Gruppo apparecchi ATEX (atmosfera esplosive diverse da quelle di miniera con presenza di grisù).
- 2 G** Categoria apparecchi ATEX (2 = Alto livello di protezione, zona 1, G = Gas).
- 2 D** Categoria apparecchi ATEX (2 = Alto livello di protezione, zona 21, D = Polvere).
- Ex** Protezione dalle esplosioni.
- ib** Tipo di protezione (sicurezza intrinseca).
- IIB** Gruppo gas (etilene).
- IIIC** Gruppo materiali polveri (zona con polvere conduttiva).
- T3** Classe di temperatura, gas (temperatura di superficie massima +200 °C).
- T195°C** Classe di temperatura, polvere (temperatura di superficie massima +195 °C).
- Gb** Livello di protezione delle apparecchiature, gas (protezione elevata).
- Db** Livello di protezione delle apparecchiature, polvere (protezione elevata).

1. Bendra informacija
2. Dalys
3. Naudojimas
4. Techninė priežiūra
5. Techninės specifikacijos
6. Simbolio reikšmė
7. Patvirtinimas

1. Bendra informacija

Respiratoriaus naudojimas turi būti kvėpavimo apsaugos programos dalis. Informacijos ieškokite ES standarte EN 529:2005. Šiame standarte nurodyti svarbiausi kvėpavimo apsaugos aparatų programos reikalavimai, tačiau jie nepakeičia nacionalinių ar vietinių reglamentų.

Jeigu jūs abejojate dėl tinkamos įrangos pasirinkimo ir priežiūros, kreipkitės į savo darbų vadovą arba susisiekite su pardavėjo atstovu. Jūs taip pat galite kreiptis į „Sundström Safety AB“ techninės priežiūros skyrių.

1.1 Sistemos aprašymas

- Gaubtuvas SR 561 (1 pav.) apsaugo kvėpavimo organus, galvą ir pečius.
- Gaubtuvus SR 562 (2 pav.) apsaugo kvėpavimo organus ir galvos viršutinę dalį.
- „Tyvec“ nuimamas gaubtuvas
- PETG antveidis
- Tiekiamas oras neleidžia rasoti antveidžiui
- Reguliuojamas galvos dirželis
- Reguliuojama kaklo (SR 561) ir veido kaukės gumos (SR 562)
- Lanksti kvėpavimo žarna (SR 569)
- Įmontuota iškvėpimo sklendė (SR 562)

Gaubtuvus SR 561 ir SR 562 galima naudoti kartu su ventiliatoriaus bloku SR 500 EX ten, kur gali įvykti sproginimas. Gaubtuvus SR 561 ir SR 562 taip pat galima naudoti kartu su standartinio ventiliatoriumi SR 500 / SR 700 arba suspausto oro įrenginiu SR 507, tačiau tik ten, kur nekils sproginimas. Prieš naudojant gaminius, reikia atidžiai perskaityti naudotojo, ventiliatoriaus bloką, filtrų ir suspausto oro įrenginio instrukcijas. Prijunkite kvėpavimo žarną prie ventiliatoriaus, kuriame yra filtrai. Galvos apdangale susidarantis teigiamas slėgis apsaugo jį nuo smulkių dalelių ir neleidžia kenksmingoms medžiagoms patekti į kvėpavimo zoną.

1.2 Pritaikymas

SR 561 / SR 562 kartu su ventiliatoriumi SR 500 / SR 500 EX / SR 700 arba suspausto oro įrenginiu SR 507 gali būti naudojami vietoj filtruojamo respiratoriaus tada, kai reikia filtruoti orą. Jie ypač tinka sunkiai ar ilgai dirbant, taip pat dirbant tada, kai temperatūra yra aukšta. Pasirenkant galvos apdangalą, reikia atsižvelgti į šiuos veiksnius:

- teršalų rūšis;
- koncentracijas;
- darbo intensyvumą;
- saugos reikalavimus dirbant su kvėpavimo apsaugos įrenginiu.

Rizikos lygį turi nustatyti žmogus, turintis atitinkamą kvalifikaciją ir patirties šioje srityje.

1.3 Įspėjimai / apribojimai

Atkreipkite dėmesį, kad apsauginės kvėpavimo įrangos naudojimo reikalavimai įvairiose šalyse gali skirtis.

Įspėjimai

Įrangą draudžiama naudoti šiais atvejais:

- neįjungtas ventiliatorius. Tokiu atveju įrenginys neapsaugo. Be to, galvos apdangale gali greitai susikaupti anglies dioksido ir dėl to gali pritrūkti deguonies;
- kenksmingos medžiagos yra neatpažintos rūšies;
- aplinkose, kuriose kyla tiesioginė grėsmė gyvybei ir sveikatai (IDLH);
- aplinkose, kuriose aplinkos oras prisotintas deguonies arba yra maža deguonies koncentracija;
- naudotojas pradeda dusti;
- užuodžiate arba jaučiate teršalo skonį;
- jei svaigsta galva, pykina ar jaučiamas kitoks diskomfortas.

Apribojimai

- Labai intensyviai dirbant, galvos apdangalo viršutinėje dalyje įkvėpimo metu gali susidaryti neigiamas slėgis, kuris gali sustabdyti oro tiekimą į galvos apdangalo viršutinę dalį.
- Jei veido kaukės guma nepriklunda prie veido (SR 562), galvos apdangale nesusidarys tinkamai apsaugai užtikrinti būtinas slėgis.
- Įrangos apsauginės savybės gali pablogėti, jeigu ji naudojama aplinkoje, kur pučia stiprūs vėjai.
- Įranga turi sandariai prispausti prie veido, tokiu būdu užtikrinama, kad gaubtuve susidarys slėgis, kuris neleis orui iš aplinkos patekti į gaubtuvą. Tai gali būti sunku, kai naudotojas yra su barzda ar žandenomis.
- Įsitinkinkite, kad kvėpavimo žarna nesusisukusį kilpą ir neužkabins aplinkinių daiktų.
- Niekada nebandykite įrangos kelti ar nešti, paėmę už kvėpavimo žarnos.

2. Dalys

2.1 Komplektavim patikra

Pagal pakavimo lapą patikrinkite įrangos komplektavimą ir ar ji nepažeista gabenant.

Pakavimo lapas

- Gaubtuvas su kvėpavimo žarna
- Naudojimo instrukcijos
- Valymo šluostė

2.2 Priedai ir atsarginės detalės

Dalis

„Tyvec“ ilgas gaubtuvas, skirtas SR 561
 „Tyvec“ trumpas gaubtuvas, skirtas SR 562
 Galvos dirželis (7 pav.)
 Žarna SR 569
 O formos žiedas žarnai
 Juostelė praktiškai sulaukyti
 Valymo servetėlės. Dėžutėje 50 vnt.

Užsakymo Nr.

R06-5001
 R06-5101
 R06-5002
 R06-5003
 R06-0202
 R06-0504
 H09-0401

3. Naudojimas

3.1 Surinkimas

Taip pat skaitykite naudotojo instrukcijas apie ventilatoriaus bloką SR 500 / SR 500 EX / SR 700 arba suspausto oro įrenginį SR 507 (priklauso nuo to, kurį naudojate).

Kvėpavimo žarna

Viena žarnos jungtis yra su sandarinimo žiedu (3 pav.). Šį galą reikia prijungti prie ventilatoriaus ar suspausto oro įrenginio (4 pav.).

3.2 Užsidėjimas

Taip pat skaitykite naudotojo instrukcijas apie ventilatoriaus bloką SR 500 / SR 500 EX / SR 700 arba suspausto oro įrenginį SR 507 (priklauso nuo to, kurį naudojate).

- Ilgas gaubtuvas SR 561: rankomis suimkite abi gaubtuvo angos puses (5 pav.). Atsargiai traukite gobtuvą ant galvos.
- Trumpas gaubtuvas SR 562: viena ranka suimkite gaubtuvo laikiklį, kita – jo kaklo dalį (6 pav.).
- Įkiškite smarką į gaubtuvą. Laikykite gaubtuvą ir traukite jį ant galvos.
- Pataisykite gaubtuvą taip, kad jis sandariai ir patogiai prispaustų prie veido (trumpas gaubtuvas SR 562). Guminį veido kaukės dirželį (trumpame gaubtuve SR 562) arba kaklo dirželį (ilgame gaubtuve SR 561) galima reguliuoti.
- Jei reikia, galvos dirželio užpakalinėje dalyje esančia rankenėle sureguliuokite gaubtuvo plotį (7 pav.). Rankenėlė įtaisyta gaubtuvo vidinėje pusėje po žarna, tačiau ją galima pasiekti iš išorės ne nuimant gaubtuvą. Norėdami sumažinti plotį, pasukite rankenėlę pagal laikrodžio rodyklę, o norėdami padidinti – pasukite ją prieš laikrodžio rodyklę.
- Norint idealiai pritaikyti gaubtuvą prie galvos, galbūt reikės jį nusiimti ir sureguliuoti galvos dirželio gylį (7 pav.).
- Įsitinkinkite, kad kvėpavimo žarna eina išilgai jūsų nugaros ir nėra susisukusi (8 pav.).

3.3 Nuėmimas

Nenusiimkite įrangos tol, kol neišeisite iš pavojingos zonos.

Taip pat skaitykite naudotojo instrukcijas apie ventilatoriaus bloką SR 500 / SR 500 EX / SR 700 arba suspausto oro įrenginį SR 507 (priklauso nuo to, kurį naudojate).

- Atlaisvinkite veido kaukės dirželį (trumpame gaubtuve SR 562) arba kaklo dirželį (ilgame gaubtuve SR 561). Įvykus avarijai, gaubtuvą galima nusiimti tada, kai guminis dirželis yra užveržtas. Panaudojus įrangą reikia išvalyti ir patikrinti. Žr. 4 skyrių „Techninė priežiūra“.

4. Techninė priežiūra

Asmuo, atsakingas už įrangos valymą ir priežiūrą, turi būti to išmokytas ir gerai išmanyti šį darbą.

4.1 Valymas

Kasdien rekomenduojama valyti „Sundström“ valymo šluostėmis SR 5226. Labai išteptą įrangą valykite švelniu šepetėliu ar kempine, sudrėkintais vandens tirpale, indų ploviklyje ar kitoje valymo priemonėje. Įrangą praplaukite ir palikite išdžiūti. Jei reikia dezinfekuoti, apipurškite gaubtuvą 70 % etanolio arba izopropanolio tirpalu.

PASTABA! Niekada nevalykite tirpikliais!

4.2 Laikymas

Išvalytą įrangą laikykite sausoje švarioje vietoje kambario temperatūroje. Venkite tiesioginių saulės spindulių arba kitų šilumos šaltinių.

4.3 Techninės priežiūros grafikas

Rekomenduojami minimalūs techninės priežiūros reikalavimai, kad įranga visada būtų tinkama naudoti.

	Prieš naudojimą	Po naudojimo
Regimoji patikra	●	●
Veikimo patikra	●	
Valymas		●

4.4 Dalių keitimas

Visada naudokite originalias „Sundström“ dalis. Draudžiama keisti įrangos konstrukciją. Neoriginalių dalių naudojimas ar įrangos keitimas gali pabloginti apsauginę funkciją, o gaminiui suteikti patvirtinimai gali negaloti.

4.4.1 Juostelės prakaitui sulaikyti keitimas

Juostelė prakaitui sulaikyti pritvirtinta prie kaktos dirželio „Velcro“ juoste. Atlikite toliau nurodytus veiksmus.

- Ištraukite juostelę prakaitui sulaikyti.
- Pritvirtinkite „Velcro“ juostą šiuurščiajame puse prie kaktos juostos ir griovelio viršuje.

4.4.2 Ilgo SR 561 „Tyvec“ gaubtuvo keitimas

- Atjunkite žarną nuo adapterio.
- Atlaisvinkite tris antveidžio viršutinėje dalyje esančius spausdokus.
- Pasukite gaubtuvą į viršų.
- Atkabinkite žarnos spausdokus nuo žarnos tvirtinimo ir ištraukite gaubtuvą iš galvos dirželių (9 pav.).
- Naują gaubtuvą su antveidžiu viršuje padėkite priešais save.
- Prikabinkite ir užspauskite spausdokus prie žarnos tvirtinimo ir užmaukite gaubtuvą ant galvos dirželių.
- Pritvirtinkite galvos dirželius trimis spausdūkiais prie viršutinio antveidžio krašto. Pradėkite nuo viduriniojo.
- Pritvirtinkite žarną adapteryje.
- Patikrinkite, ar galvos dirželis gaubtuve yra tiesus ir ar žarnos vamzdelis nesusisukęs.

4.4.3 Trumpo SR 562 „Tyvec“ gaubtuvo keitimas

- Atjunkite žarną nuo adapterio.
- Atlaisvinkite guminius veido kaukės dirželius, pritvirtintus prie kaktos dirželio šalia „Velcro“ juostų (10 pav.).
- Nuimkite „Velcro“ juostas.
- Atlaisvinkite tris antveidžio viršutinėje dalyje esančius spausdokus.
- Ištraukite galvos dirželius iš gaubtuvo.
- Naują gaubtuvą su antveidžiu apačioje padėkite priešais save.
- Viena ranka paimkite galvos dirželių priekinę dalį ir įkiškite į gaubtuvą (11 pav.).
- Įsitinkinkite, kad „Velcro“ juosta yra po galvos dirželio kaktos juosta (12 pav.) ir trims antveidžio viršuje esančiais spausdūkiais pritvirtinkite gaubtuvą.
- Sulenkite „Velcro“ juostas aplink kaktos juostą ir kuo tvirčiau jas užfiksuokite.
- Paimkite veido kaukės dirželį ir įkiškite mazgą į galvos dirželio pagrindinę angą. Užfiksuokite jį patraukdami guminę juostą į siaurą angos dalį (13 pav.).
- Pritvirtinkite žarną adapteryje.
- Patikrinkite, ar galvos dirželis gaubtuve yra tiesus ir ar žarnos vamzdelis nesusisukęs.

4.4.4 Pakeiskite žarną SR 561 / SR 562

- Atlenkite gaubtuvo medžiagą į viršų ties žarnos tvirtinimu (14 pav.).
- Žarną susukite ir ištraukite iš adapterio (15 pav.).
- Atvirkštine tvarka įstatykite naują žarną į galvos dirželius. Viena žarnos jungtis yra su sandarinimo žiedu (3 pav.). Šį galą reikia prijungti prie ventiliatoriaus ar suspausto oro įrenginio (4 pav.).

4.4.5 Galvos dirželių keitimas

Skaičiuokite atitinkamas anksčiau pateiktų instrukcijų dalis, aprašančias, kaip reikia keisti gaubtuvą.

5. Techninės specifikacijos

Svoriai

SR 561: apie 450 g su žarna.

SR 562: apie 420 g su žarna.

Medžiagos

- Gaubtuvas: „Tyvek“ 1443R, 200 µm
- Gaubtuvo SR 561 kaklo kaukė: medvilnė, modalas arba laikra
- Gaubtuvo SR 562 veido kaukė: poliamidas arba laikra
- Kvėpavimo žarna: poliuretanas (PU)
- Antveidis: 0,5 mm PETG

Temperatūra

- Laikymo temperatūra: nuo -20 iki +40 °C, kai santykinis drėgnis iki 90 %.
- Darbinė temperatūra: nuo -10 iki +55 °C, kai santykinis drėgnis iki 90 %.
- Darbinė temperatūra, naudojant kartu su ventiliatoriumi SR 500 EX, yra nuo -10 iki +40 °C.

Naudojimo trukmė

Įrangos naudojimo trukmė yra 5 metai nuo pagaminimo datos.

6. Simbolio reikšmė



Žr. naudotojo instrukcijas



CE atitiktą patvirtino
„INSPEC International B.V.“



Santykinis drėgnis

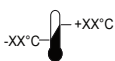

Temperatūra

7. Patvirtinimas

- Gaubtuvai SR 561 ir SR 562 kartu su SR 500 / SR 700 arba SR 500 EX ventiliatoriais yra patvirtinti pagal EN 12941:1998 TH3 klasės direktyvą.
- Gaubtuvai SR 561 ir SR 562 kartu su SR 500 EX ventiliatoriumi yra patvirtinti pagal ATEX 2014/34/ES direktyvą.
- Gaubtuvai SR 561 ir SR 562 kartu su suspausto oro įrenginiu SR 507 bei oro žarna SR 358 arba SR 359 patvirtinti pagal EN 14594:2005 3B klasę.
- Gaubtuvai SR 561 ir SR 562 kartu su suspausto oro įrenginiu SR 507 bei oro žarna SR 360 patvirtinti pagal EN 14594:2005 3A klasę.

AAP reglamento (ES) 2016/425 tipo patvirtinimo sertifikatą išdavė notifikuotoji įstaiga Nr. 2849. Adresą rasite ant šių naudojimo instrukcijų nugarėlės.

ATEX tipo patvirtinimo sertifikatus išdavė notifikuotoji įstaiga Nr. 2804, „ExVeritas ApS“.

ES atitikties deklaracija pateikiama adresu www.srsafety.com

EX kodai

II 2 G Ex ib IIB T3 Gb

II 2 D Ex ib IIIC T195°C Db

EX ženklų reikšmės



ATEX Apsaugos nuo sproginimo ženklas.

II

ATEX Įrangos grupė (sprogios aplinkos, išskyrus kasyklas su kasyklų dujomis).

2 G

ATEX Įrangos kategorija (2 = aukštas 1 zonos apsaugos lygis, G = dujos).

2 D

ATEX Įrangos kategorija (2 = aukštas 21 zonos apsaugos lygis, D = dulkės).

Ex

Apsaugota nuo sproginimo.

ib

Apsaugos tipas (vidinis saugumas)

IIB

Dujų grupė (etilenas).

IIIC

Dulkių medžiagos grupė (zona su laidžiomis dulkėmis).

T3

Temperatūros klasė, dujos (maksimali paviršiaus temperatūra +200 °C).

T195°C

Temperatūros klasė, dulkės (maksimali paviršiaus temperatūra +195 °C).

Gb

Įrangos apsaugos lygis, dujos (didelė apsauga).

Db

Įrangos apsaugos lygis, dulkės (didelė apsauga).

1. Vispārīga informācija
2. Detaļas
3. Lietošana
4. Apkope
5. Tehniskie dati
6. Simbolu nozīme
7. Kvalitātes standarti

1. Vispārīga informācija

Respiratora lietošanai ir jābūt daļai no elpceļu aizsardzības programmas. Norādes sk. dokumentā EN 529:2005.

Šajos standartos ietvertie norādījumi akcentē svarīgus elpceļu aizsardzības līdzekļu programmas aspektus, bet neaizstāj valsts vai vietējo tiesību aktu normas.

Ja neesat drošs par aprīkojuma izvēli un kopšanu, konsultējieties ar darbu vadītāju vai sazinieties ar tirdzniecības vietu. Varat arī sazināties ar Sundström Safety AB tehnikas apkopes nodaļu.

1.1. Sistēmas apraksts

- Kapuce SR 561 (1. att.) aizsargā elpošanas orgānus, galvu un plecus
- Kapuce SR 562 (2. att.) aizsargā elpošanas orgānus un galvas augšpusi
- Maināma Tyvec kapuce
- PETG sejšegs
- Piegādātais gaiss sejšegā neveido miglu
- Regulējama galvas saite
- Regulējams kakla blīvējums (SR 561) un sejas blīvējums (SR 562)
- Elastīga elpošanas caurule (SR 569)
- Aprīkota ar izelpošanas vārstu (SR 562)

Kapuces SR 561 un SR 562 kopā ar ventilatora ierīci SR 500 EX var izmantot sprādzienbīstamās atmosfērās. SR 561 un SR 562 var izmantot arī kopā ar standarta ventilatoru SR 500/SR 700 vai saspiesta gaisa palīgierīci SR 507, bet tikai vidēs, kas nav sprādzienbīstamas. Pirms lietošanas kārtīgi jāizlasa šīs lietošanas instrukcijas un ventilatora ierīču, filtru un saspiesta gaisa palīgierīces instrukcijas. Pievienojiet elpošanas cauruli ventilatoram, kas ir aprīkots ar filtriem. Galvassegā ģenerētais pozitīvais spiediens neļauj elpošanas zonā iekļūt daļiņām un citiem piesārņotājiem.

1.2. Izmantošana

SR 561/SR 562 aprīkojumu ar SR 500/SR 500 EX/SR 700 ventilatoru vai saspiesta gaisa palīgierīci SR 507 drīkst izmantot kā alternatīvu filtra respiratoriem visās situācijās, kad tādi ir ieteicami. Īpaši tas attiecas uz darbu, kas ir smags, notiek siltumā vai ir ilgstošs. Izvēloties galvassegu, jāņem vērā daži tālāk norādītie faktori.

- Piesārņojošo vielu veidi
- Koncentrācija
- Darba intensitāte
- Aizsardzības prasības papildus elpošanas ceļu aizsardzības nepieciešamībai

Riska analīze ir jāveic personai ar piemērotu apmācību un pieredzi šajā jomā.

1.3. Brīdinājumi/ierobežojumi

Ievērojiet, ka noteikumi par elpceļu aizsardzības līdzekļu lietošanu dažādās valstīs var atšķirties.

Brīdinājumi

Aprīkojumu nedrīkst lietot

- Ja ventilators nedarbojas. Šādā anomālā situācijā aprīkojums aizsardzību nenodrošina. Turklāt galvassegā pastāv straujas ogļskābās gāzes uzkrāšanās bīstamība, kas var izraisīt skābekļa trūkumu.
- Ja piesārņotāji nav zināmi.
- Vidē, kas rada tūlītējus draudus dzīvībai un veselībai (TDDV).
- Vidē, kur apkārtējais gaiss ir bagātināts ar skābekli vai kurā nav normāla skābekļa daudzuma.
- Ja ir grūtības elpot.
- Ja sajūtat piesārņotāju smaržu vai garšu.
- Ja sajūtat reiboni, nelabumu vai citu diskomforta sajūtu.

Ierobežojumi

- Ja lietotājs ir pakļauts ļoti augstai darba intensitātei, ieeļošanas fāzes laikā galvassegā var rasties negatīvs spiediens, kas var ietvert noplūdes risku galvassegā.
- Ja sejas blīvējums nav saskarē ar seju (SR 562), galvassegā nav spiediena, kas nepieciešams pareiza aizsardzības faktora nodrošināšanai.
- Aizsardzības faktors ir mazāks, ja aprīkojumu lieto vidēs ar spēcīgām vēja brāzmām.
- Aprīkojumam hermētiski jānosedz seja, lai kapucē nodrošinātu spiedienu, kas nepieciešams, lai novērstu noplūdi kapucē. Tas varētu būt grūti, ja lietotājam ir bārda vai vaigubārda.
- Nodrošiniet, lai elpošanas caurule neveidotu cilpu, kas var aizķerties aiz kāda priekšmeta apkārtējā vidē.
- Nekādā gadījumā neceliet un nenesiet aprīkojumu, satverot to aiz elpošanas caurules.

2. Detaļas

2.1. Piegādāto sastāvdaļu pārbaude

Pārbaudiet, vai ir piegādātas visas iepakojuma sarakstā norādītās sastāvdaļas un vai aprīkojums nav bojāts.

Iepakojuma saraksts

- Kapuce ar elpošanas cauruli
- Lietošanas instrukcijas
- Tīrīšanas salvetes

2.2. Piederumi/rezerves daļas

Detaļa

Tyvec kapuce, garā, paredzēta SR 561
Tyvec kapuce, īsā, paredzēta SR 562
Galvas saite (7. att.)
Caurule SR 569
Caurules gredzenblīve
Sviedru uzsūkšanas lente
Tīrīšanas salvetes. Iepakojumā 50

Pasūt. Nr.

R06-5001
R06-5101
R06-5002
R06-5003
R06-0202
R06-0504
H09-0401

3. Lietošana

3.1. Uzstādīšana

Skatiet arī ventilatora ierīces SR 500/SR 500 EX/SR 700 vai saspiesta gaisa palīgierīces SR 507 lietošanas instrukcijas atkarībā no tā, kurš tiek lietots.

Elpošanas caurule

Viens caurules savienojums ir aprīkots ar gredzenblīvi. 3. att. Šis gals ir jāsavieno ar ventilatora/saspieštā gaisa ierīci. 4. att.

3.2. Uzvilšana

Skatiet arī ventilatora ierīces SR 500/SR 500 EX/SR 700 vai saspiesta gaisa palīgierīces SR 507 lietošanas instrukcijas atkarībā no tā, kurš tiek lietots.

- SR 561, garā kapuce: ar rokām satveriet abas kapuces atveres puses. 5. att. Uzmanīgi pārvelciet kapuci pāri galvai.
- SR 562, īsā kapuce: satveriet caurules stiprinājumu ar vienu roku un kapuces kakla sekciju ar otru. 6. att.
- Ievietojiet kapucē zodu. Joprojām turiet kapuci un velciet to pāri galvai.
- Noregulējiet kapuci, lai tā hermētiski apņemtu jūsu seju (īsā kapuce SR 562) un piegultu cieši un ērti. Gumijas lenti sejas blīvējumā (īsā kapuce SR 562) vai kakla lenti (garā kapuce SR 561) var regulēt līdz nepieciešamajam garumam.
- Ja nepieciešams, regulējiet kapuces platumu, izmantojot pogu galvas saites aizmugurē labajā pusē. 7. att. Poga atrodas kapuces iekšpusē zem caurules, taču tai var piekļūt no ārpusē, nenoņemot kapuci. Pagrieziet pogu pulksteņrādītāju kustības virzienā, lai samazinātu platumu, un pretēji pulksteņrādītāju kustības virzienam, lai to palielinātu.
- Lai nodrošinātu, ka kapuce pieguļ nevainojami, iespējams, tā jānoņem un jānoregulē galvas saites dziļums. 7. att.
- Pārliedzieties, vai elpošanas caurule stiepjas gar jūsu muguru un nav savijusies. 8. att.

3.3. Novilkšana

Noņemiet aprīkojumu tikai tad, kad vairs neatrodaties bīstamajā teritorijā.

Skatiet arī ventilatora ierīces SR 500/SR 500 EX/SR 700 vai saspiesta gaisa palīgierīces SR 507 lietošanas instrukcijas atkarībā no tā, kurš tiek lietots.

- Atbrīvojiet sejas blīvējumu (īsā kapuce SR 562) vai kakla lenti (garā kapuce SR 561). Ārkārtas situācijās kapuci var noņemt ar pievilktu gumijas lenti.

Pēc lietošanas aprīkojums ir jānotīra un jāpārbauda. Skatiet sadaļu 4. *Apkope*.

4. Apkope

Par aprīkojuma tīrīšanu un apkopi atbildīgās personas atbilstoši ir jāapmāca, un tām ir labi jāpārzina attiecīgā darba veids.

4.1. Tīrīšana

Ikdienas apkopei ieteicams lietot Sundström tīrīšanas salvetes SR 5226. Ja aprīkojums ir ļoti netīrs, izmantojiet ūdens un trauku mazgāšanas līdzekļa šķīdumā vai līdzīgā šķīdumā samērcētu mikstu suku vai sūkli. Noskalojiet aprīkojumu un ļaujiet tam nožūt. Ja nepieciešams, apsmidziniet kapuci ar 70 % etanola vai izopropanola šķīdumu, lai dezinficētu.

PIEZĪME! Tīrīšanai nekad neizmantojiet šķīdinātājus!

4.2. Glabāšana

Pēc tīrīšanas novietojiet aprīkojumu tīrā un sausā vietā istabas temperatūrā. Nenovietojiet to tiešos saules staros vai citu siltuma avotu tuvumā.

4.3. Apkopju grafiks

Ieteicamās minimālās apkopes prasības, lai varat būt pārliecināts, ka aprīkojums vienmēr ir lietojamā stāvoklī.

	Pirms lietošanas	Pēc lietošanas
Vizuālā pārbaude	●	●
Darbības pārbaude	●	
Tīrīšana		●

4.4. Maināmās detaļas

Vienmēr izmantojiet oriģinālās Sundström detaļas. Nepārveidojiet aprīkojumu. Citu, nevis oriģinālo detaļu izmantošana vai aprīkojuma pārveidošana var samazināt aizsargfunkciju, un izstrādājuma saņemtie kvalitātes standarti var nebūt spēkā.

4.4.1. Pieres saites maiņa

Sviedru uzsūkšanas lente ir nostiprināta pie pieres lentes ar velcro lenti. Rīkojieties, kā aprakstīts.

- Novelciet sviedru uzsūkšanas lenti.
- Iestipriniet velcro lentes ar rauņģu pusi pieres lentes virzienā un robojumu augšpusē.

4.4.2. Garās SR 561 Tyvec kapuces maiņa

- Atvienojiet cauruli no adaptera.
- Attaisiet trīs spiedpogas pie sejšega augšējās malas.
- Izvērsiet kapuci ar iekšpusi uz āru.
- Attaisiet spiedpogas pie caurules stiprinājuma un novelciet kapuci no galvas saites. 9. att.
- Novietojiet jauno kapuci sev priekšā un ar sejšegu vērstu uz augšu.
- Saspieties spiedpogas pie caurules stiprinājuma un uzvelciet kapuci pāri galvas saitei.
- Piestipriniet galvas saiti ar trim spiedpogām pie sejšega augšējās malas. Sāciet ar vidējo.
- Uzstādiet adapteri caurulī.
- Pārbaudiet, vai galvas saite atrodas kapucē taisni un vai kapuces caurules eja nav apvijusies ap caurulī.

4.4.3. Īsās SR 562 Tyvec kapuces maiņa

- Atvienojiet cauruli no adaptera.
- Atlaidiet sejas blīvējuma gumijas lentes, kas piestiprinātas pie pieres lentes līdzās velcro lentēm. 10. att.
- Noņemiet velcro lentes.
- Attaisiet trīs spiedpogas pie sejšega augšējās malas.
- Izceliet galvas saiti no kapuces.
- Novietojiet jauno kapuci sev priekšā un ar sejšegu vērstu uz leju.
- Satveriet galvas saites priekšējo daļu ar vienu roku un ievietojiet galvas saiti kapucē. 11. att.
- Nodrošiniet, lai velcro lente būtu izstiepta zem galvas saites pieres lentes (12. att.), un nostipriniet kapuci ar trim spiedpogām sejšega augšējā malā.
- Salokiet velcro lentes ap pieres lenti un nostipriniet tās pēc iespējas stingrāk.
- Paņemiet sejas blīvējuma gumijas lenti un ievietojiet mezglu galvas saites atslēgas atverē. Nostipriniet to, ievēlot gumijas lenti šaurajā spraugā daļā. 13. att.

- Uzstādi adapteri cauruli.
- Pārbaudi, vai galvas saite atrodas kapucē taisni un vai kapuces caurules eja nav apvījusies ap cauruli.

4.4.4. Caurules nomaiņa SR 561/SR 562

- Salokiet auduma kapuci pie caurules stiprinājuma. 14. att.
- Pagrieziet cauruli un izvelciet to ārā no adaptera. 15. att.
- Nostipriniet jauno cauruli pie galvas saites, veicot darbības pretējā secībā. Viens caurules savienojums ir aprīkots ar gredzenlīdzi. 3. att. Šis gals ir jāsavieno ar ventilatora/saspiestā gaisa ierīci. 4. att.

4.4.5. Galvas saites maiņa

Rīkojieties saskaņā ar iepriekš aprakstītajām instrukcijām saistībā ar kapuces maiņu.

5. Tehniskie dati

Svars

SR 561: aptuveni 450 g, ieskaitot cauruli.
SR 562: aptuveni 420 g, ieskaitot cauruli.

Materiāli

- Kapuce: Tyvek 1443R, 200 µm
- SR 561 kakla blīvējums: kokvilna/modāls/likra
- SR 562 sejas blīvējums: poliāmīds/likra
- Eļpošanas caurule: poliuretāns (PU)
- Sejšegs: 0,5 mm PETG

Temperatūras diapazons

- Glabāšanas temperatūra: no -20 līdz +40 °C, ja relatīvais mitrums nepārsniedz 90%.
- Lietošanas temperatūra: no -10 līdz +55 °C, ja relatīvais mitrums nepārsniedz 90%.
- Apkopes temperatūra, izmantojot kopā ar ventilatoru SR 500 EX, ir no -10 līdz +40 °C.

Lietojamības laiks

Aprīkojuma lietojamības laiks ir 5 gadi no izgatavošanas datuma.

6. Simbolu nozīme



Sk. lietošanas instrukciju



CE sertifikātu izsniedza
INSPEC International B.V.



Relatīvais mitrums

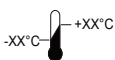

Temperatūras diapazons

7. Kvalitātes standarti

- Aprīkojums SR 561 un SR 562 kombinācijā ar ventilatoru SR 500/SR 700 vai SR 500 EX ir apstiprināti saskaņā ar EN 12941:1998, klasi TH3.
- Aprīkojums SR 561 un SR 562 kombinācijā ar ventilatoru SR 500 EX ir apstiprināti saskaņā ar ATEX direktīvu 2014/34/ES.
- Aprīkojums SR 561 un SR 562 kombinācijā ar saspiesta gaisa papildierīci SR 507 un gaisa cauruli SR 358 vai SR 359 ir apstiprināti saskaņā ar EN 14594:2005, 3.B klasi.
- Aprīkojums SR 561 un SR 562 kombinācijā ar saspiesta gaisa papildierīci SR 507 un gaisa cauruli SR 360 ir apstiprināti saskaņā ar EN 14594:2005, 3.A klasi.

Regulas (ES) 2016/425 par individuālajiem aizsardzības līdzekļiem (IAL) tipa apstiprinājumu ir izdevusi pilnvarotā iestāde Nr. 2849. Adrese sk. lietošanas instrukcijas otrā pusē.

ATEX tipa apstiprinājuma sertifikātus ir izdevusi pilnvarotā iestāde Nr. 2804, ExVeritas ApS.

EK atbilstības deklarācija ir pieejama vietnē: www.srsafety.com

EX kodi

- **Ex II 2 G Ex ib IIB T3 Gb**
- **Ex II 2 D Ex ib IIIC T195°C Db**

EX marķējumu atšifrējums

- **Ex** ATEX Marķējums par aizsardzību pret sprādzienu.
- **II** ATEX Aprīkojuma grupa (sprādzienbīstamas atmosfēras, izņemot raktuves, kurās ir raktuvju gāzes).
- **2 G** ATEX Aprīkojuma kategorija (2 = augsts aizsardzības līmenis, 1. zona, G = gāze).
- **2 D** ATEX Aprīkojuma kategorija (2 = augsts aizsardzības līmenis, 21. zona, D = putekļi).
- **Ex ib** Sprādziendrošs.
- **IIB** Aizsardzības tips (iekšējā drošība).
- **IIIC** Gāzu grupa (etilēns).
- **IIIC** Putekļu materiālu grupa (zona ar strāvadošiem putekļiem).
- **T3** Temperatūras klase, gāze (maksimālā virsmas temperatūra +200 °C).
- **T195°C** Temperatūras klase, putekļi (maksimālā virsmas temperatūra +195 °C).
- **Gb** Aprīkojuma aizsardzības līmenis, gāze (augsta aizsardzība).
- **Db** Aprīkojuma aizsardzības līmenis, putekļi (augsta aizsardzība).

1. Algemene informatie
2. Onderdelen
3. Gebruik
4. Onderhoud
5. Technische specificaties
6. Uitleg van de symbolen
7. Goedkeuringen

1. Algemene informatie

Ademhalingsbescherming moet altijd een onderdeel zijn van een ademhalingsbeschermingsprogramma. Zie EN 529:2005 voor adviezen.

Deze normen geven informatie over de belangrijke aspecten van een ademhalingsbeschermingsprogramma, maar zijn geen vervanging voor nationale en lokale voorschriften.

Als u vragen hebt over de apparatuurkeuze of het onderhoud van de apparatuur, raadpleeg dan uw leidinggevende of neem contact op met uw verkooppunt. U kunt ook contact opnemen met de technische serviceafdeling van Sundström Safety AB.

1.1 Beschrijving van het systeem

- De SR 561 (Afb. 1) beschermt de ademhalingsorganen, het hoofd en de schouders
- De SR 562 (Afb. 2) beschermt de ademhalingsorganen en bovenkant van het hoofd
- Vervangbare kap van Tyvek
- Vizier van PETG
- De toegevoerde lucht houdt het vizier condensvrij
- Verstelbare hoofdband
- Verstelbare halsafdichting (SR 561) en gezichtsafdichting (SR 562)
- Flexibele ademhalings slang (SR 569)
- Uitgerust met uitademingsklep (SR 562).

In omgevingen met ontploffingsgevaar kunnen de kappen SR 561 en SR 562 worden gebruikt in combinatie met ventilator SR 500 EX. SR 561 en SR 562 mogen ook worden gebruikt samen met de standaardventilator SR 500/SR 700 of persluchtaansluiting SR 507, maar in dit geval alleen in omgevingen zonder ontploffingsgevaar. Vóór gebruik moeten deze gebruiksaanwijzing en die voor de ventilators, filters en persluchtaansluiting zorgvuldig worden bestudeerd. Sluit de ademhalings slang aan op de ventilator, die is uitgerust met filters. De overdruk die wordt gegenereerd in de hoofdkap voorkomt dat stofdeeltjes en andere verontreinigingen in de ademzone komen.

1.2 Toepassingsgebieden

De SR 561/SR 562 kunnen samen met ventilatoren SR 500/SR 500 EX/SR 700 of persluchtaansluiting SR 507 worden gebruikt als alternatief voor filterbescherming in alle situaties waarvoor ze worden aanbevolen. Dit is vooral van toepassing op werkzaamheden die moeilijk, warm of langdurig zijn. Bij de keuze van de hoofdkap moet onder andere rekening worden gehouden met het volgende:

- type verontreiniging
- concentraties
- werkdruk
- eisen aan de bescherming in aanvulling op de behoefte aan een ademhalingsbeschermingsvoorziening

De risicoanalyse moet worden uitgevoerd door iemand met een gepaste opleiding en ervaring op dit gebied.

1.3 Waarschuwingen/beperkingen

Houd er rekening mee dat er lokale verschillen kunnen zijn in de voorschriften voor het gebruik van ademhalingsbeschermingsapparatuur.

Waarschuwingen

Het product mag niet worden gebruikt:

- als de ventilator is uitgeschakeld. In deze ongewone situatie biedt de apparatuur geen bescherming. Daarnaast bestaat het gevaar dat zich in de hoofdkap een hoge concentratie kooldioxide verzamelt, waardoor er een tekort aan zuurstof ontstaat.
- als de aard van de verontreinigingen onbekend is
- in omgevingen die direct levensgevaarlijk zijn of de gezondheid bedreigen (Immediately Dangerous to Life or Health – IDLH)
- waar de omgevingslucht met zuurstof verrijkt is of niet het normale zuurstofgehalte heeft
- als u moeite hebt met ademen
- als u de reuk of smaak van verontreinigingen verneemt
- als u last hebt van duizeligheid, misselijkheid of ander ongemak

Beperkingen

- Als de werkdruk zwaar is, kan er tijdens de inademingsfase een onderdruk in het gezichtsonderdeel ontstaan, met het risico dat er omgevingslucht binnendringt.
- Als de gezichtsafdichting uw gezicht niet raakt (SR 562), kan er niet voldoende druk worden opgebouwd voor de benodigde beschermingsfactor van het gezichtsonderdeel.
- Als het product wordt gebruikt in een omgeving waar het hard waait, kan de beschermingsfactor afnemen.
- Het product moet goed aansluiten op het gezicht om ervoor te zorgen dat de kap onder druk komt te staan om lekkage in de kap te voorkomen. Dit kan moeilijk worden als de gebruiker een baard of bakkebaarden heeft.
- Zorg ervoor dat de ademhalings slang geen lus vormt die aan een voorwerp in uw omgeving kan vasthaken.
- Til of draag het product nooit aan de ademhalings slang.

2. Onderdelen

2.1 Controle bij levering

Controleer aan de hand van de pakbon of het product compleet en onbeschadigd is.

Pakbon

- Kap met ademhalings slang
- Gebruiksaanwijzing
- Reinigingsdoekje

2.2 Accessoires / reserveonderdelen

Onderdeel

Tyvek kap, lang, voor SR 561
 Tyvek kap, kort, voor SR 562
 Hoofdband (Afb. 7)
 Slang SR 569
 O-ring voor slang
 Zweetband
 Reinigingsdoekjes Doos met 50 stuks

Bestelnr.

R06-5001
 R06-5101
 R06-5002
 R06-5003
 R06-0202
 R06-0504
 H09-0401

3. Gebruik

3.1 Installatie

Zie ook de gebruiksaanwijzing van de ventilator SR 500/SR 500 EX/ SR 700 of de persluchtaansluiting SR 507, afhankelijk van wat er wordt gebruikt.

Ademhalingsslang

Eén slangaansluiting is uitgerust met een O-ring. Afb. 3. Dit uiteinde moet op de ventilator/persluchteenheid worden aangesloten. Afb. 4.

3.2 Opzetten

Zie ook de gebruiksaanwijzing van de ventilator SR 500/SR 500 EX/ SR 700 of de persluchtaansluiting SR 507, afhankelijk van wat er wordt gebruikt.

- SR 561, lange kap: Neem beide zijden van de kapopening met uw handen vast. Afb. 5. Trek de kap voorzichtig over uw hoofd.
- SR 562, korte kap: neem de slangbevestiging vast met een hand en het nekgedeelte van de kap met de andere hand. Afb. 6.
- Steek uw kin in de kap. Blijf de kap vasthouden en trek ze over uw hoofd.
- Pas de kap aan tot ze goed aansluit rond uw gezicht (korte kap SR 562) en comfortabel zit. De lengte van de rubberen riem in de gezichtsafdichting (korte kap SR 562) of de nekband (lange kap SR 561) kan worden aangepast.
- Pas indien nodig de breedte van de kap aan met de draaiknop op de achterzijde van de hoofdband. Afb. 7. De draaiknop zit binnenin de kap onder de slang maar is toegankelijk langs buitenaf zonder de kap te verwijderen. Draai de knop rechtsom om de kap smaller te maken en linksom om ze breder te maken.
- Voor een perfecte pasvorm kan het nodig zijn om de kap af te zetten en de diepte van de hoofdband aan te passen. Afb. 7.
- Zorg ervoor dat de ademhalingsslang langs uw rug loopt en niet geknikt of verdraaid is. Afb. 8.

3.3 Afzetten

Trek de uitrusting niet uit totdat u uit de gevarenzone bent.

Zie ook de gebruiksaanwijzing van de ventilator SR 500/SR 500 EX/ SR 700 of de persluchtaansluiting SR 507, afhankelijk van wat er wordt gebruikt.

- Maak de gezichtsafdichting (korte kap SR 562) of de nekband (lange kap SR 561) losser. In noodgevallen kunt u de kap afzetten met de rubberen riem aangespannen.

Na gebruik dient u het product te reinigen en te controleren. Zie 4 Onderhoud.

4. Onderhoud

De verantwoordelijke voor reiniging en onderhoud van het product moet een passende opleiding hebben gevolgd en vertrouwd zijn met dit soort taken.

4.1 Reinigen

Voor het dagelijks onderhoud raden we het reinigingsdoekje SR 5226 van Sundström aan. Gebruik bij ernstige vervuiling een zachte borstel of spons en een afwassopje of iets dergelijks. Spoel het product schoon en laat het drogen. Desinfecteer indien nodig de kap met 70% ethanol of een isopropanoloplossing.

OPGELET! Reinig de kap nooit met een oplosmiddel!

4.2 Opslag

Na reiniging dient het product droog en schoon op kamertemperatuur te worden bewaard. Stel het product niet bloot aan direct zonlicht of andere warmtebronnen.

4.3 Onderhoudsschema

Aanbevolen minimumeisen voor de onderhoudsprocedures zodat u er zeker van kunt zijn dat het product altijd goed werkt.

	Vóór gebruik	Na gebruik
Visuele controle	●	●
Controleren van de werking	●	
Reinigen		●

4.4 Onderdelen vervangen

Gebruik altijd originele onderdelen van Sundström. Breng geen wijzigingen in het product aan. Gebruik van niet-originele onderdelen of modificatie van het product kan de bescherming en de goedkeuringen voor het product tenietdoen.

4.4.1 De zweetband vervangen

De zweetband is met klittenband vastgemaakt aan de voorhoofdsband. Ga als volgt te werk:

- Maak de zweetband los.
- Plaats het klittenband met de ruwe zijde naar de hoofdband en de inkeping bovenaan toe.

4.4.2 De lange SR 561 Tyvek kap vervangen

- Maak de slang los van de adapter.
- Maak de drie drukknoppen bovenaan het vizier los.
- Draai de kap binnenstebuiten.
- Maak de drukknop van de slangbevestiging los en trek de kap van de hoofdband af. Afb. 9.
- Leg de nieuwe kap voor u met het vizier naar boven gericht.
- Maak de drukknop vast aan de slangbevestiging en trek de kap over de hoofdband.
- Maak de hoofdband met de drie drukknoppen vast aan de bovenkant van het vizier. Begin met de middelste.
- Bevestig de slang aan de adapter.
- Controleer of de hoofdband recht zit in de kap en de slangdoorgang van de kap niet rond de slang is gedraaid.

4.4.3 De korte SR 562 Tyvek kap vervangen

- Maak de slang los van de adapter.
- Maak de rubberen riemen van de gezichtsafdichting die vastzitten aan de voorhoofdsband naast het klittenband los. Afb. 10.
- Verwijder het klittenband.
- Maak de drie drukknoppen bovenaan het vizier los.
- Til de hoofdband uit de kap.
- Leg de nieuwe kap voor u met het vizier naar onderen gericht.
- Pak het voorste deel van de hoofdband met één hand vast en plaats het in de kap. Afb. 11.
- Let erop dat het klittenband onder de voorhoofdsband van de hoofdband wordt getrokken (Afb. 12) en maak de kap vast met de drie drukknoppen bovenaan het vizier.
- Vouw het klittenband rond de voorhoofdsband en trek het zo strak mogelijk aan.
- Neem de rubberen riem van de gezichtsafdichting vast en steek de knoop door de grote opening van de sleutelgatbevestiging van de hoofdband. Zet de riem vast door hem naar het smalle gedeelte van de opening te trekken. Afb. 13.
- Bevestig de slang aan de adapter.
- Controleer of de hoofdband recht zit in de kap en de slangdoorgang van de kap niet rond de slang is gedraaid.

4.4.4 De slang vervangen, SR 561/SR 562

- Vouw de kap op bij de slangaansluiting. Afb. 14.
- Draai de slang en trek ze uit de adapter. Afb 15.
- Monteer de nieuwe slang in omgekeerde volgorde in de hoofdband. Eén slangaansluiting is uitgerust met een O-ring. Afb. 3. Dit uiteinde moet op de ventilator/persluchteenheid worden aangesloten. Afb. 4.

4.4.5 De hoofdband vervangen

Volg de toepasselijke secties van bovenstaande instructies voor de vervanging van de kap.

5. Technische specificaties

Gewicht

SR 561: Ca. 450 g, inclusief slang.

SR 562: Ca. 420 g, inclusief slang.

Materialen

- Kap: Tyvek 1443R, 200 µm
- Nekafdichting van SR 561: Katoen/modal/lycra
- Gezichtsafdichting van SR 562: Polyamide/lycra
- Ademhalingsslang: Polyurethaan (PU)
- Vlzier: 0,5 mm PETG

Temperatuurbereik

- Opslagtemperatuur: tussen -20 °C en +40 °C bij een relatieve vochtigheid lager dan 90%.
- Gebruikstemperatuur: tussen -10 °C en +55 °C bij een relatieve vochtigheid lager dan 90%.
- Servicetemperatuur bij gebruik met ventilator SR 500 EX is -10 tot +40 °C.

Houdbaarheid

De maximale houdbaarheid van het product is 5 jaar vanaf de datum van productie.

6. Uitleg van de symbolen



Zie gebruiksaanwijzing



CE-gekeurd door

INSPEC International B.V.



Relatieve vochtigheid

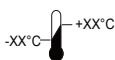

Temperatuurbereik

7. Goedkeuringen

- SR 561 en SR 562 in combinatie met ventilator SR 500/SR 700 of SR 500 EX zijn goedgekeurd volgens EN 12941:1998, klasse TH3.
- SR 561 en SR 562 in combinatie met ventilator SR 500 EX zijn goedgekeurd volgens ATEX-richtlijn 2014/34/EU.
- SR 561 en SR 562 in combinatie met persluchtaansluiting SR 507 en luchtslang SR 358 of SR 359 zijn goedgekeurd volgens EN 14594:2005, klasse 3E.
- SR 561 en SR 562 in combinatie met persluchtaansluiting SR 507 en luchtslang SR 360 zijn goedgekeurd volgens EN 14594:2005, klasse 3A.

De PPE-typegoedkeuring (EU) 2016/425 is afgegeven door aangemelde instantie 2849. Zie de ommezijde van de gebruiksaanwijzing voor het adres.

De goedkeuringscertificaten voor ATEX-type zijn afgegeven door Notified Body nr. 2804, ExVeritas ApS.

De EU-conformiteitsverklaring is beschikbaar op www.srsafety.com

EX-codes:

 II 2 G Ex ib IIB T3 Gb

 II 2 D Ex ib IIIC T195°C Db

Uitleg bij EX-markeringen:



ATEX Symbool explosieve zone.

II

ATEX Productgroep (explosieve omgevingen anders dan mijnen met mijngas).

2 G

ATEX Productcategorie (2 = hoog beveiligingsniveau, zone 1, G = gas).

2 D

ATEX Productcategorie (2 = hoog beveiligingsniveau, zone 21, D = stof).

Ex

Beveiliging tegen ontploffingen.

ib

Type beveiliging (intrinsieke veiligheid).

IIB

Explosiegroep (ethyleen).

IIIC

Stofmateriaalgroep (zone met ontvlambaar stof).

T3

Temperatuurklasse, gas (maximale oppervlaktemperatuur +200 °C).

T195°C

Temperatuurklasse, stof (maximale oppervlaktemperatuur +195 °C).

Gb

Beveiligingsniveau product, gas (hoge beveiliging).

Db

Beschermingsniveau product, stof (hoge bescherming).

1. Generelle opplysninger
2. Komponenter
3. Bruk
4. Vedlikehold
5. Tekniske spesifikasjoner
6. Symbolforklaring
7. Godkjenning

1. Generelle opplysninger

Bruk av åndedrettsvern skal være en del av åndedrettsvernprogrammet. For veiledning, sjekk NS-EN 529:2005.

Informasjonene i denne standarden opplyser om viktige faktorer i et åndedrettsvernprogram, men erstatter ikke nasjonale eller lokale forskrifter.

Hvis du er usikker på valg og vedlikehold av utstyret, kan du rådføre deg med ledelsen på arbeidsplassen din eller kontakte forhandleren. Du er også velkommen til å kontakte avdelingen for teknisk støtte i Sundström Safety AB.

1.1 Systembeskrivelse

- SR 561 (Fig. 1) beskytter luftveiene, hodet og skuldrene
- SR 562 (Fig. 2) beskytter luftveiene og øvre del av hodet
- Utskiftbar hette av Tyvek
- Visir av PETG
- Luftforsyningen holder visiret duggfritt
- Justerbart hodebånd
- Justerbar halstetning (SR 561) og ansiktstetning (SR 562)
- Fleksibel pusteslange (SR 569)
- Utstyrt med utåndingsventil (SR 562).

Hette SR 561 og SR 562 kan brukes sammen med vifteenhet SR 500 EX i eksplosjonsfarlige miljøer. SR 561 og SR 562 kan også brukes sammen med standard vifte SR 500/SR 700 eller trykklufttilkobling SR 507, men i så fall kun i miljøer som ikke er eksplosjonsfarlige. Denne bruksanvisningen samt bruksanvisningen for vifteenheten, filtrene eller trykklufttilkoblingene må leses nøye før bruk. Koble pusteslangen til viften, som er utstyrt med filtre. Overtrykket som dannes i ansiktsdelen hindrer at partikler og annen forurensning kommer inn i pustesonen.

1.2 Bruksområder

SR 561/SR 562 sammen med vifte SR 500/SR 500 EX/SR 700 eller trykklufttilkobling SR 507 kan brukes som alternativ til filterrespiratorer i alle situasjoner der slike er anbefalt. Dette gjelder spesielt ved tunge, varme eller langvarige jobber. Ta hensyn til følgende faktorer når du velger ansiktsdelen:

- Typer forurensninger
 - Konsentrasjoner
 - Arbeidsbelastning
 - Vernebehov i tillegg til behovet for åndedrettsvern
- Risikovurderingen bør utføres av en person som har tilstrekkelig opplæring og erfaring innen området.

1.3 Advarsler/Begrensninger

Merk at det i tillegg til disse advarslene kan finnes lokale eller nasjonale forskrifter for bruk av åndedrettsvern som må tas i betraktning.

Advarsler

Utstyret må ikke brukes

- hvis viften ikke virker. I en slik unormal situasjon, gir ikke utstyret noen som helst beskyttelse. Dessuten er det en risiko for at karbondioksid raskt samler seg i ansiktsdelen og fører til oksygenmangel.
- hvis forurensningen er ukjent,
- i miljøer med umiddelbar fare for liv og helse (IDLH),
- i miljøer der luften er oksygenberiket eller oksygeninnholdet ikke er normalt,
- hvis du har vanskeligheter med å puste,
- hvis du kan lukte eller kjenne smaken av forurensninger,
- hvis du føler deg svimmel, kvalm eller føler andre ubehag.

Begrensninger

- Dersom arbeidsbelastningen er veldig høy, kan det under inåndingsfasen oppstå for lavt trykk i ansiktsdelen, noe som kan føre til risiko for lekkasje inn i ansiktsdelen.
- Hvis ansiktstetningen ikke sitter mot ansiktet (SR 562), dannes ikke overtrykket i ansiktsdelen som er nødvendig for å gi riktig vernefaktor.
- Hvis utstyret brukes i omgivelser med sterk vind, kan dette redusere vernefaktoren.
- Utstyret må sitte tett mot ansiktet for å sikre at hetten blir trykksatt som nødvendig for å forhindre lekkasje inn i hetten. Dette kan være vanskelig å oppnå hvis brukeren har skjegg eller kinnskjegg.
- Pass på at pusteslangen ikke danner en løkke som kan hekte seg fast i en gjenstand i omgivelsene.
- Utstyret må aldri løftes eller bæres ved at du holder pusteslangen.

2. Komponenter

2.1 Kontroll av leveranse

Kontroller at utstyret er komplett i samsvar med listen over innhold, og at det ikke har skader.

Liste over innhold

- Hette med pusteslange
- Bruksanvisning
- Rengjøringsklut

2.2 Tilbehør / Reservedeler

Beskrivelse	Best.nr.
Tyvek-hette, lang, for SR 561	R06-5001
Tyvek-hette, kort, for SR 562	R06-5101
Hodebånd (Fig. 7)	R06-5002
Slange SR 569	R06-5003
O-ring til slange	R06-0202
Svettebånd	R06-0504
Rengjøringskluter. Eske med 50	H09-0401

3. Bruk

3.1 Installasjon

Se også bruksanvisningen for vifteenhet SR 500/SR 500 EX/SR 700 eller trykklufttilkobling SR 507, avhengig av hva som brukes.

Pusteslange

En slangekobling er utstyrt med en O-ring. Fig. 3. Denne enden skal kobles til viften/trykkluftenheten. Fig. 4.

3.2 Påkledning

Se også bruksanvisningen for vifteenhet SR 500/SR 500 EX/SR 700 eller trykklufttilkobling SR 507, avhengig av hva som brukes.

- SR 561, lang hette: Grip begge sidene av hetteåpningen med hendene dine. Fig. 5. Dra hetten forsiktig over hodet.
- SR 562, kort hette: grip slangefestet med én hånd og halsdelen av hetten med den andre hånden. Fig. 6.
- Sett haken inn i hetten. Hold grepet i hetten, og trekk den over hodet.
- Juster hetten slik at den sitter tett rundt hele ansiktet (kort hette SR 562) og sitter tett og komfortabelt. Elastikken i ansiktstetningen (kort hette SR 562) eller nakkebåndet (lang hette SR 561) kan justeres til ønsket lengde.
- Juster om nødvendig hettens bredde med rattet på baksiden av hodebåndet. Fig. 7. Rattet sitter inne i hetten under slangen, men er tilgjengelig fra utsiden uten å ta av hetten. Dreii rattet med klokken for å redusere bredden, og mot klokken for å øke bredden.
- Det kan være nødvendig å fjerne hetten og justere hodebåndets dybde for å sikre at hetten sitter perfekt. Fig. 7.
- Kontroller at pusteslangen ligger langs ryggen, og at den ikke er vridd. Fig. 8.

3.3 Påkledning

Ikke ta av utstyret for du har forlatt fareområdet.

Se også bruksanvisningen for vifteenhet SR 500/SR 500 EX/SR 700 eller trykklufttilkobling SR 507, avhengig av hva som brukes.

- Slakk ut ansiktstetningen (kort hette SR 562) eller nakkebåndet (lang hette SR 561). I nødssituasjoner kan hetten tas av selv om elastikken er strammet.

Utstyret skal rengjøres og inspiseres etter bruk. Se 4 Vedlikehold.

4. Vedlikehold

Personen som har ansvar for rengjøring og vedlikehold av utstyret skal ha fått tilstrekkelig opplæring og være godt kjent med denne typen arbeid.

4.1 Rengjøring

Sundstrøms rengjøringskluter SR 5226 anbefales til daglig vedlikehold. Dersom utstyret er veldig skittent, kan du bruke en myk børste eller svamp fuktet med en løsning av vann og oppvaskmiddel eller lignende. Skyll utstyret godt og la det tørke. Om nødvendig kan hetten desinfiseres ved å spray den med en løsning av 70 % etanol eller isopropanol.

MERK! Bruk aldri løsemidler til rengjøring.

4.2 Oppbevaring

Etter rengjøring oppbevares utstyret på et tørt og rent sted i romtemperatur. Unngå direkte sollys eller andre varmekilder.

4.3 Vedlikeholdsskjema

Anbefalt minimumskrav for vedlikeholdsrutiner som sikrer at utstyret alltid er i brukbar stand.

	Før bruk	Etter bruk
Visuell kontroll	●	●
Funksjonskontroll	●	
Rengjøring		●

4.4 Bytte komponenter

Bruk alltid Sundstrøms originaldeler. Ikke foreta noen endringer på utstyret. Bruk av uoriginale deler eller endringer av utstyret kan redusere vernefunksjonen og risikere at produktets godkjenning kanselleres.

4.4.1 Bytte svettebånd

Svettebåndet er festet til pannebåndet med borrelås. Gjør som følger:

- Trekk av svettebåndet.
- Fest borrelåsbåndet med den grove siden mot pannebåndet og hakket øverst.

4.4.2 Skifte lang SR 561 Tyvek-hette

- Løsne slangen fra adapteren.
- Løsne de tre trykknappene øverst på visiret.
- Vreng hetten.
- Løsne trykknappen fra slangefestet og trekk hetten av hodebåndet. Fig. 9.
- Legg den nye hetten foran deg med visiret vendt opp.
- Fest trykknappen til slangefestet.
- Fest hodebåndet med de trykknappene øverst på visiret. Begynn med knappen i midten.
- Monter slangen i adapteren.
- Kontroller at hodebåndet sitter rett i hetten og at slangeføringen i hetten ikke er vridd rundt slangen.

4.4.3 Skifte kort SR 562 Tyvek-hette

- Løsne slangen fra adapteren.
- Løsne elastikken på ansiktstetningen, som er festet til pannebåndet ved siden av borrelåsbåndene. Fig. 10.
- Fjern borrelåsbåndene.
- Løsne de tre trykknappene øverst på visiret.
- Løft hodeselen ut av hetten.
- Legg den nye hetten foran deg med visiret vendt ned.
- Grip den fremre delen av hodeselen med én hånd, og sett den inn i hetten. Fig. 11.
- Pass på at borrelåsbåndet er strukket ut under pannebåndet i hodebåndet (Fig. 12), og fest hetten med de tre trykknappene øverst på visiret.
- Brett borrelåsbåndene rundt pannebåndet, og fest dem så godt som mulig.
- Ta elastikken på ansiktstetningen og sett knuten inn i den nøkkelhulllignende åpningen i hodebåndet. Fest den ved å trekke elastikken inn i den smale delen av sporet. Fig. 13.
- Monter slangen i adapteren.
- Kontroller at hodebåndet sitter rett i hetten og at slangeføringen i hetten ikke er vridd rundt slangen.

4.4.4 Skifte slangen, SR 561/SR 562

- Brett opp hettstoffet ved slangefestet. Fig. 14.
- Vri slangen og trekk den ut av adapteren. Fig. 15.
- Monter den nye slangen i hodebåndet i motsatt rekkefølge. Én slangekobling er utstyrt med en O-ring. Fig. 3. Denne enden skal kobles til viften/trykkluftenheten. Fig. 4.

4.4.5 Bytte hodebåndet

Følg de aktuelle delene av de ovenstående instruksjonene for utskifting av hetten.

5. Tekniske spesifikasjoner

Vekt

SR 561: Ca. 450 g inkludert slange

SR 562: Ca. 420 g inkludert slange

Materialer

- Hette: Tyvek 1443R, 200 µm
- Halstetning på SR 561: Bomull/modal/Lycra
- Halstetning på SR 562: Polyamid/Lycra
- Pusteslange: Polyuretan (PU)
- Skjerm: PETG 0,5 mm

Temperaturområde

- Oppbevaringstemperatur: fra -20 til +40 °C med en relativ luftfuktighet på under 90 %.
- Brukstemperatur: fra -10 til +55 °C med en relativ luftfuktighet på under 90 %.
- Driftstemperatur ved bruk med vifte SR 500 EX er -10 til +40 °C.

Lagingsbestandighet

Utstyret har en lagingsbestandighet på fem år fra produksjonsdato.

6. Symbolforklaring



Se bruksanvisning



CE-godkjent av

INSPEC International B.V.



Relativ luftfuktighet

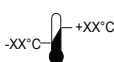

Temperaturområde

7. Godkjenning

- SR 561 og SR 562 i kombinasjon med vifte SR 500/SR 700 eller SR 500 EX er godkjent ifølge EN 12941:1998, klasse TH3.
- SR 561 og SR 562 i kombinasjon med vifte SR 500 EX er godkjent ifølge ATEX-direktivet 2014/34/EU.
- SR 561 og SR 562 i kombinasjon med trykklufttilkobling SR 507 og luftslange SR 358 eller SR 359 er godkjent ifølge EN 14594:2005, klasse 3B.
- SR 561 og SR 562 i kombinasjon med trykklufttilkobling SR 507 og luftslange SR 360 er godkjent ifølge EN 14594:2005, klasse 3A.

Typegodkjenning i henhold til PVU-forordningen (EU) 2016/425 har blitt utstedt av anmeldt organ nr. 2849. Adressen finnes på baksiden av omslaget på bruksanvisningen.

ATEX-typegodkjenningssertifikatene er utstedt av godkjenningsorgan nr. 2804, ExVeritas ApS.

EU-samsvarserklæring er tilgjengelig på www.srsafety.com

EX-merking:

II 2 G Ex ib IIB T3 Gb

II 2 D Ex ib IIIC T195°C Db

Forklaring av EX-merking:



ATEX Merke for eksplosjonsvern.

II

ATEX Utstyrsguppe (eksplosjonsfarlige miljøer unntatt gruver med gruvegass).

2 G

ATEX Utstyrskategori (2 = Høyt vernnivå for sone 1, G = Gass).

2 D

ATEX Utstyrskategori (2 = Høyt vernnivå for sone 21, D = Støv).

Ex

Eksplosjonsbeskyttet.

ib

Type beskyttelse (egensikkerhet).

IIB

Gassgruppe (etylen).

IIIC

Støvmaterialgruppe (sone med elektrisk ledende støv).

T3

Temperaturklasse, gass (maksimal overflatetemperatur +200 °C).

T195°C

Temperaturklasse, støv (maksimal overflatetemperatur +195 °C).

Gb

Utstyrets vernnivå, gass (høy beskyttelse).

Db

Utstyrets vernnivå, støv (høy beskyttelse).

1. Informacje ogólne
2. Części
3. Sposób użycia
4. Konserwacja
5. Charakterystyka techniczna
6. Objaśnienia symboli
7. Certyfikaty

1. Informacje ogólne

Stosowanie odpowiedniego sprzętu ochronnego stanowi element programu ochrony układu oddechowego. Informacje można znaleźć w normie PN EN 529:2005.

Wytyczne zawarte w tej normie wskazują na ważne aspekty programu ochrony układu oddechowego, ale nie zastępują przepisów krajowych ani lokalnych.

W razie wątpliwości dotyczących doboru i konserwacji tego sprzętu skonsultuj się z przełożonym lub skontaktuj się z punktem sprzedaży. Zachęcamy także do kontaktowania się z Działem Obsługi Technicznej Sundström Safety AB.

1.1 Opis układu

- Kaptur SR 561 (rys. 1) chroni układ oddechowy, głowę i barki
- Kaptur SR 562 (rys. 2) chroni układ oddechowy i górną część głowy
- Wymienny kaptur z materiału Tyvec
- Wizjer z PETG
- Doprowadzane powietrze usuwa zamglenie wizjera
- Regulowana więźba nagłowia
- Regulowane uszczelnienie szyjne (SR 561) i uszczelnienie twarzowe (SR 562)
- Elastyczny wąż oddechowy (SR 569)
- Wyposażony w zawór wydechowy (SR 562).

Kaptury SR 561 i SR 562 mogą być używane razem z urządzeniem nawiewowym SR 500 EX w atmosferach wybuchowych. Kaptury SR 561 i SR 562 można także używać razem ze standardowym urządzeniem nawiewowym SR 500/ SR 700 lub aparatem sprężonego powietrza SR 507, ale w tym przypadku, wyłącznie w środowiskach, które nie są potencjalnie wybuchowe. Przed użyciem, należy uważnie przeczytać niniejszą instrukcję użytkownika oraz instrukcje dla urządzeń nawiewowych, filtrów i aparatu sprężonego powietrza. Przyłączyć wąż oddechowy do urządzenia nawiewowego wyposażonego w filtry. Ciśnienie wytwarzane w nagłowiu zapobiega przedostawaniu się cząsteczek i innych zanieczyszczeń do strefy oddychania.

1.2 Zastosowania

Kaptury SR 561/SR 562 z urządzeniem nawiewowym SR 500/ SR 500EX/SR 700 lub aparatem sprężonego powietrza SR 507 mogą być używane jako alternatywa dla masek oddechowych z filtrem we wszystkich sytuacjach, do których maski te są przeznaczone. W szczególności dotyczy to prac ciężkich, w wysokiej temperaturze i długotrwałych. Przy doborze nagłowia ochronnego należy brać pod uwagę między innymi następujące czynniki:

- Rodzaje zanieczyszczeń
- Stężenia
- Intensywność pracy
- Wymagania dotyczące ochrony dodatkowej poza urządzeniem zabezpieczającym układ oddechowy

Analizę ryzyka powinna przeprowadzić osoba, która została odpowiednio przeszkolona i ma doświadczenie w tej dziedzinie.

1.3 Ostrzeżenia/ograniczenia

Należy pamiętać, że w poszczególnych krajach przepisy dotyczące sprzętu do ochrony układu oddechowego mogą się różnić.

Ostrzeżenia

Sprzętu tego nie należy używać

- jeśli nie pracuje urządzenie nawiewne, W takiej, nienormalnej sytuacji sprzęt ten nie zapewnia ochrony. Dodatkowo istnieje zagrożenie szybkiego gromadzenia się dwutlenku węgla w nagłowiu, co prowadzi do niedotlenienia.
- jeśli nie jest znany rodzaj zanieczyszczeń
- w środowiskach, które stanowią bezpośrednio zagrożenie dla życia i zdrowia (IDLH),
- w środowiskach, w których otaczające powietrze jest wzbogacone w tlen lub nie zawiera normalnej ilości tlenu,
- w razie trudności z oddychaniem,
- jeśli wyczuwasz woń lub smak substancji zanieczyszczających,
- jeśli odczuwasz zawroty głowy, nudności lub innego rodzaju niedogodności

Ograniczenia

- Jeśli użytkownik pracuje bardzo intensywnie, w fazie wdechu w nagłowiu może wystąpić podciśnienie, co zagraża przedostaniem się powietrza zewnętrznego do jego wnętrza.
- Jeśli uszczelnienie twarzowe nie przylega do twarzy (SR 562), w nagłowiu nie powstanie ciśnienie wymagane do zapewnienia odpowiedniej ochrony.
- Stopień ochrony może być mniejszy, jeśli sprzęt ten używa się w miejscu, w którym wieją silne wiatry.
- Sprzęt ten musi szczelnie przylegać do twarzy, aby zapewnić właściwe ciśnienie w kapturze uniemożliwiające przedostawanie się powietrza zewnętrznego do jego wnętrza. Może to być trudnione, gdy użytkownik nosi brodzie lub baczki.
- Należy sprawdzić, czy wąż oddechowy nie zwija się w pętlę, która mogłaby zaczepić o jakieś przedmioty w pobliżu.
- Nie wolno przenosić tego sprzętu trzymając go za wąż oddechowy.

2. Części

2.1 Sprawdzenie dostawy

Sprawdzić, czy sprzęt jest kompletny zgodnie z wykazem zawartości opakowania i nie jest uszkodzony.

Wykaz zawartości opakowania

- Kaptur z wężem oddechowym
- Instrukcja obsługi
- Chusteczka do czyszczenia

2.2 Akcesoria/części zamienne

Część

Kaptur z materiału Tyvec, długi, dla SR 561
 Kaptur z materiału Tyvec, krótki, dla SR 562
 Więźba nagłowia (rys. 7)
 Wąż SR 569
 Uszczelka O-ring do węża
 Napotnik
 Chusteczki czyszczące, Pudełko 50 szt.

Nrkatalogowy

R06-5001
 R06-5101
 R06-5002
 R06-5003
 R06-0202
 R06-0504
 H09-0401

3. Sposób użycia

3.1 Montaż

W zależności od tego, z jakich dodatkowych urządzeń użytkownik korzysta, należy zapoznać się także z instrukcją użytkownika urządzenia nawiewnego SR 500/SR 500 EX/SR 700 lub aparatu sprężonego powietrza SR 507.

Waż oddechowy

Jedno złącze węża jest wyposażone w uszczelkę O-ring. Rys. 3. Koniec ten należy przyłączyć do urządzenia nawiewnego/aparatu sprężonego powietrza. Rys. 4

3.2 Zakładanie

W zależności od tego, z jakich dodatkowych urządzeń użytkownik korzysta, należy zapoznać się także z instrukcją użytkownika zespołu nadmuchowego SR 500/SR 500 EX/SR 700 lub aparatu sprężonego powietrza SR 507.

- SR 561, długi kaptur: Chwycić dłońmi kaptura po obu stronach otworu. Rys. 5. Ostrożnie naciągnąć kaptur na głowę.
- SR 562, krótki kaptur: chwycić jedną ręką za mocowanie węża, a drugą za szyjną część kaptura. Rys. 6.
- Włożyć podbródek do kaptura. Ciągłe trzymając kaptur, naciągnąć go na głowę.
- Dopasować kaptur tak, aby ściśle przylegał wokół twarzy (krótki kaptur SR 562) i nie uwierał. Długość gumowej taśmy w uszczelnieniu twarzowym (krótki kaptur SR 562) lub taśmy szyjnej (długi kaptur SR 561) można regulować.
- W razie potrzeby ustawić szerokość kaptura za pomocą pokrętła z tyłu więzby nagłowia. Rys. 7. Pokrętło umieszczone jest wewnątrz kaptura, pod wężem, ale można do niego sięgnąć z zewnątrz bez zdejmowania kaptura. Obracać pokrętło zgodnie z ruchem wskazówek zegara, aby zmniejszyć szerokość lub w przeciwnym kierunku, aby ją zwiększyć.
- Aby zapewnić idealne dopasowanie, konieczne być może zdjęcie kaptura i wyregulowanie głębokości więzby nagłowia. Rys. 7.
- Należy dopilnować, aby waży oddechowy był ułożony wzdłuż pleców i nie skręcał się. Rys. 8.

3.3 Zdejmowanie

Nie wolno zdejmować wyposażenia ochronnego przed wyjściem z obszaru zagrożenia.

W zależności od tego, z jakich dodatkowych urządzeń użytkownik korzysta, należy zapoznać się także z instrukcją użytkownika zespołu nadmuchowego SR 500/SR 500 EX/SR 700 lub aparatu sprężonego powietrza SR 507.

- Połączyć uszczelnienie twarzowe (krótki kaptur SR 562) lub taśmę szyjną (długi kaptur SR 561). W sytuacjach awaryjnych kaptur można zdjąć przy zaciśniętej taśmie szyjnej.

Po użyciu, sprzęt należy wyczyścić i przejrzeć. Patrz 4 Konserwacja.

4. Konserwacja

Osoba odpowiedzialna za czyszczenie i konserwację tego sprzętu powinna przejść odpowiednie szkolenie i dokładnie zapoznać się z pracą tego rodzaju.

4.1 Czyszczenie

Do codziennego czyszczenia zalecamy używanie chusteczek Sundström SR 5226. Jeśli sprzęt jest mocno zanieczyszczony, należy użyć miękkiej szmatki lub gąbki zwilżonej roztworem wody i detergentu do mycia naczyń lub podobnego środka. Wypłukać sprzęt i pozostawić do wyschnięcia. Jeśli potrzeba dezynfekcji, należy spryskać kaptur 70% roztworem etanolu lub izopropanolu. **UWAGA! Nie wolno do czyszczenia używać rozpuszczalnika!**

4.2 Przechowywanie

Po wyczyszczeniu sprzętu przechowywać go w czystym i suchym miejscu, w temperaturze pokojowej. Unikać wystawiania sprzętu na bezpośrednie działanie promieni słonecznych lub innych źródeł ciepła.

4.3 Harmonogram konserwacji

Zalecane minimalne wymagania regularnej konserwacji, aby sprzęt na pewno zawsze nadawał się do użytku.

	Przed użyciem	Po użyciu
Ogledziny	●	●
Sprawdzenie sprawności	●	
Czyszczenie		●

4.4 Wymiana części

Należy zawsze używać oryginalnych części Sundström. Nie wprowadzać modyfikacji w sprzęcie. Zastosowanie nieoryginalnych części lub modyfikacja sprzętu może zmniejszyć jego właściwości ochronne i grozi utratą przyznanych temu produktowi certyfikatów.

4.4.1 Wymiana napotnika

Napotnik jest przymocowany taśmą z rzepem do pasa czołowego. Należy wykonać następujące czynności:

- Ściągnąć napotnik.
- Przymocować taśmę z rzepem szorstką stroną do pasa czołowego, rowkiem do góry.

4.4.2 Sposób wymiany długiego kaptura SR 561 z materiału Tyvec

- Odczepić waży od adaptera.
- Zwolnić trzy zatrzaski na górnej krawędzi wizjera.
- Odwrócić stronę wewnętrzną kaptura na zewnątrz.
- Odczepić zatrzask mocowania węża i ściągnąć kaptur z więzby nagłowia. Rys. 9.
- Umieścić nowy kaptur przed sobą z wizjerem skierowanym do góry.
- Zacząć zatrzask na mocowaniu węża i naciągnąć kaptur na więzbę nagłowia.
- Przymocować więzbę nagłowia do górnej krawędzi wizjera za pomocą trzech zatrzasków. Zacząć od środkowego.
- Zamocować waży w adapterze.
- Upewnić się, że więzba nagłowia jest wyprostowana w kapturze, a przejście węża nie jest skręcone wokół niego.

4.4.3 Sposób wymiany krótkiego kaptura SR 562 z materiału Tyvec

- Odczepić waży od adaptera.
- Odczepić gumowe taśmy uszczelnienia twarzowego zamocowane do pasa czołowego obok taśm z rzepem. Rys. 10.
- Odczepić taśmy z rzepem.
- Zwolnić trzy zatrzaski na górnej krawędzi wizjera.

- Zjąć więźbę nagłowia z kaptura.
- Umieścić nowy kaptur przed sobą z wizjerem skierowanym na dół.
- Jedną ręką chwycić przednią część więźby nagłowia i wsadzić ją do kaptura. Rys. 11.
- Upewnić się, że taśma z rzepem jest naciągnięta pod pasem czołowym więźby nagłowia (rys. 12) i przymocować kaptur za pomocą trzech zatrzasków do górnej krawędzi wizjera.
- Złożyć taśmę z rzepem wokół pasa czołowego i zamocować je tak pewnie, jak to możliwe.
- Wziąć gumową taśmę uszczelnienia twarzewego i wsadzić węzeł w otwór w kształcie dziurki od klucza w więźbie nagłowia. Zabezpieczyć go przez wsuniecie gumowej taśmy do wąskiej części otworu. Rys. 13.
- Zamocować wąż w adapterze.
- Upewnić się, że nagłowie jest wyprostowane w kapturze, a przejście węża nie jest skręcone wokół węża.

4.4.4 Wymiana węża, SR 561/SR 562

- Zająć materiał kaptura do góry przy mocowaniu węża. Rys. 14.
- Obrócić wąż i wyciągnąć go z adaptera. Rys. 15.
- Przymocować nowy wąż do więźby nagłowia postępując w odwrotnej kolejności. Jedno połączenie węża jest wyposażone w uszczelkę O-ring. Rys. 3. Koniec ten powinien być podłączony do urządzenia nawiewnego/aparatu sprężonego powietrza. Rys. 4

4.4.5 Wymiana więźby nagłowia

Postępować zgodnie z odpowiednimi częściami powyższych instrukcji dotyczącymi wymiany kaptura.

5. Charakterystyka techniczna

Waga

SR 561: Ok. 450 g łącznie z węzłem.
SR 562: Ok. 420 g łącznie z węzłem.

Materiały

- Kaptur: Tyvek 1443R, 200 µm
- Uszczelnienie szyjne SR 561: Bawełna/modal/lycra
- Uszczelnienie twarzewo SR 562: Poliamid/lycra
- Wąż oddechowy: Poliuretan (PU)
- Wizjer: 0,5 mm PETG

Zakres temperatur

- Temperatura przechowywania: od -20°C do +40°C przy wilgotności względnej poniżej 90%.
- Temperatura użytkowania: od -10°C do +55°C przy wilgotności względnej poniżej 90%.
- Temperatura robocza w przypadku użycia razem z urządzeniem nawiewnym SR 500 EX wynosi od -10 do +40°C.

Okres przydatności do użycia

Okres przydatności urządzenia do użycia wynosi 5 lat od daty produkcji.

6. Objaśnienia symboli



Patrz instrukcja obsługi



Świadectwo CE wydane przez
INSPEC International B.V.



Wilgotność względna



Zakres temperatur

7. Certyfikaty

- Kaptury SR 561 i SR 562 w połączeniu z urządzeniem nawiewnym SR 500/SR 700 lub SR 500 EX zostały dopuszczone zgodnie z normą EN 12941:1998, klasa TH3.
- Kaptury SR 561 i SR 562 w połączeniu z urządzeniem nawiewnym SR 500 EX zostały dopuszczone zgodnie z dyrektywą ATEX 2014/34/UE.
- Kaptury SR 561 i SR 562 w połączeniu z aparatem sprężonego powietrza SR 507 i węzłem powietrza SR 358 lub SR 359 zostały dopuszczone zgodnie z EN 14594:2005, klasa 3B.
- Kaptury SR 561 i SR 562 w połączeniu z aparatem sprężonego powietrza SR 507 i węzłem powietrza SR 360 zostały dopuszczone zgodnie z EN 14594:2005, klasa 3A.

Homologację typu wg rozporządzenia ŚOI (EU) 2016/425 wydała jednostka notyfikowana nr 2849. Adres można znaleźć na odwrocie instrukcji użytkownika.

Świadectwa homologacji typu ATEX zostały wydane przez jednostkę notyfikowaną nr 2804, ExVeritas ApS.

Deklaracja zgodności UE dostępna jest na stronie www.srsafety.com.

Kody EX:

- Ex II 2 G Ex ib IIB T3 Gb
- Ex II 2 D Ex ib IIIC T195°C Db

Objaśnienia oznaczeń EX:

- Ex Oznaczenie zabezpieczenia przed wybuchem ATEX.
- II Grupa urządzeń ATEX (atmosfery wybuchowe inne niż w kopalniach metanowych)
- 2 G Kategoria urządzeń ATEX (2 = wysoki poziom ochrony, strefa 1, G = gaz).
- 2 D Kategoria urządzeń ATEX (2 = wysoki poziom ochrony, strefa 21, D = pył).
- Ex Ochrona przed wybuchem.
- ib Rodzaj zabezpieczenia (zabezpieczenie iskrobezpieczne).
- IIB Grupa gazów (etylenowa).
- III C Grupa materiałów pylistych (strefa z pyłem przewodzącym).
- T3 Klasa temperaturowa, gaz (maksymalna temperatura powierzchni +200°C).
- T195°C Klasa temperaturowa, pył (maksymalna temperatura powierzchni +195°C).
- Gb Poziom ochrony sprzętu, gaz (wysoki poziom ochrony).
- Db Poziom ochrony sprzętu, pył (wysoki poziom ochrony).

1. Informações gerais
2. Peças
3. Utilização
4. Manutenção
5. Especificações técnicas
6. Explicação dos símbolos
7. Homologação

1. Informações gerais

A utilização de uma máscara respiratória deve ser parte integrante de um programa de proteção respiratória. Para obter aconselhamento, consulte a norma EN 529:2005.

A orientação contida nestas normas destaca aspetos importantes de um programa de proteção respiratória, mas não substitui os regulamentos nacionais ou locais.

Em caso de dúvidas relativamente à seleção e manutenção do equipamento, consulte o seu supervisor ou entre em contacto com o revendedor. Pode ainda contactar o Departamento de assistência técnica da Sundström Safety AB.

1.1 Descrição do sistema

- O SR 561 (Fig. 1) protege os órgãos respiratórios, a cabeça e os ombros
- O SR 562 (Fig. 2) protege os órgãos respiratórios e o topo da cabeça
- Capuz substituível da Tyvec
- Viseira de PETG
- O ar fornecido mantém a viseira desembaciada
- Arnês de cabeça regulável
- Vedante para pescoço (SR 561) e vedante para cabeça (SR 562) regulável
- Tubo de respiração flexível (SR 569)
- Equipado com válvula de expiração (SR 562).

Os capuzes SR 561 e SR 562 podem ser utilizados juntamente com uma unidade de ventilação SR 500 EX em atmosferas explosivas. Os capuzes SR 561 e SR 562 também podem ser utilizados juntamente com a unidade de ventilação padrão SR 500/SR 700 ou com o acessório de ar comprimido SR 507, mas, neste caso, apenas em ambientes que não sejam potencialmente explosivos. Antes da utilização, devem ser minuciosamente estudadas as presentes instruções do utilizador e as instruções correspondentes às unidades de ventilação, filtros e acessórios de ar comprimido. Ligue o tubo de respiração à unidade de ventilação, que está equipada com filtros. A pressão positiva gerada no topo da cabeça impede a entrada de partículas e outras substâncias poluentes na zona de respiração.

1.2 Aplicações

O SR 561/SR 562, juntamente com a unidade de ventilação SR 500/SR 500 EX/SR 700 ou o acessório de ar comprimido SR 507, pode ser utilizado como alternativa a respiradores de filtro em todas as situações em que a utilização destes equipamentos seja recomendada. Tal aplica-se especialmente a trabalhos árduos, sob temperaturas elevadas ou a trabalhos de longa duração. Ao selecionar a proteção de rosto, deverá ter em conta alguns dos seguintes fatores:

- Tipos de poluentes
- Concentrações
- Intensidade do trabalho

- Requisitos de proteção para além da necessidade do dispositivo de proteção respiratória
- A análise de risco deverá ser efetuada por alguém com formação adequada e experiência na área.

1.3 Avisos/limitações

Tenha em conta que os regulamentos para a utilização de equipamentos de proteção respiratória podem variar de país para país.

Avisos

- O equipamento não pode ser utilizado
- Se o ventilador não estiver ligado. Nesta situação anormal, o equipamento não fornece proteção. Além disso, existe o risco de acumulação rápida de dióxido de carbono na proteção de rosto, com a consequente insuficiência de oxigénio.
- Se os poluentes forem desconhecidos.
- Em ambientes imediatamente perigosos para a vida ou para a saúde (IDLH - immediately dangerous to life and health).
- Em ambientes onde o ar ambiente é constituído por ar enriquecido com oxigénio ou não possui um nível normal de oxigénio,
 - se tiver dificuldades em respirar,
 - se sentir o odor ou sabor a poluentes,
 - se sentir tonturas, náuseas ou outro tipo de desconforto.

Limitações

- Se o utilizador for sujeito a uma intensidade de trabalho muito elevada, poderá ocorrer pressão negativa na proteção de rosto durante a fase de inalação, podendo dar origem a fugas para a proteção de rosto.
- Se o vedante para o rosto não estiver em contacto com o rosto (SR 562), a proteção de rosto não será pressurizada conforme necessário para fornecer o fator de proteção correto.
- O fator de proteção poderá ser reduzido se o equipamento for utilizado em locais com ventos de alta velocidade.
- O equipamento deve ficar selado contra o rosto para garantir que o capuz fica pressurizado conforme necessário para impedir infiltrações no capuz. Tal poderá ser difícil de conseguir, se o utilizador possuir barba ou patilhas.
- Certifique-se de que o tubo de respiração não forma um laço capaz de ficar preso em objetos à sua volta.
- Nunca levante nem transporte o equipamento pelo tubo de respiração.

2. Peças

2.1 Verificação do conteúdo

Verifique se o equipamento está completo, de acordo com a lista de embalagem, e se não está danificado.

Lista de embalagem

- Capuz com tubo de respiração
- Instruções de utilização
- Toallete de limpeza

2.2 Acessórios/Peças sobresselentes

Peça	N.º de encomenda
Capuz Tyvec, longo, para SR 561	R06-5001
Capuz Tyvec, curto, para SR 562	R06-5101
Arnês da cabeça (Fig. 7)	R06-5002
Tubo SR 569	R06-5003

3. Utilização

3.1 Instalação

Consulte também as instruções do utilizador para a unidade de ventilação SR 500/SR 500 EX/SR 700 ou acessório de ar comprimido SR 507, consoante aquele que for utilizado.

Tubo de respiração

Uma ligação do tubo está equipada com um O-ring. Fig. 3. Esta extremidade deve ser ligada à unidade de ventilação/ar comprimido. Fig. 4.

3.2 Colocar a máscara

Consulte também as instruções do utilizador para a unidade de ventilação SR 500/SR 500 EX/SR 700 ou acessório de ar comprimido SR 507, consoante aquele que for utilizado.

- SR 561, capuz longo: Pegue em ambos os lados da abertura do capuz com as mãos. Fig. 5. Enfie o capuz cuidadosamente na cabeça.
- SR 562, capuz curto: pegue no suporte para o nariz com uma mão e na secção para o pescoço do capuz com a outra mão. Fig. 6.
- Introduza o queixo no capuz. Continue a pegar no capuz e enfie sobre a cabeça.
- Regule o capuz de modo a obter um vedante em torno de todo o rosto (capuz curto SR 562) e um ajuste firme e confortável. A banda de borracha no vedante de rosto (capuz curto SR 562) ou a banda para o pescoço (capuz longo SR 561) podem ser reguladas para o comprimento pretendido.
- Se necessário, ajuste a largura do capuz com o botão que se encontra na parte traseira do arnês para a cabeça. Fig. 7. O botão está situado no interior do capuz por baixo do nariz, mas pode aceder ao mesmo a partir do exterior sem retirar o capuz. Rode o botão no sentido dos ponteiros do relógio para reduzir a largura e no sentido contrário aos ponteiros do relógio para aumentá-la.
- Para garantir um ajuste perfeito, poderá ser necessário retirar o capuz e ajustar a profundidade do arnês para a cabeça. Fig. 7.
- Certifique-se de que o tubo de respiração passa pelas costas e não fica torcido. Fig. 8.

3.3 Retirar o capuz

Não remova o equipamento até estar devidamente afastado da área de perigo.

Consulte também as instruções do utilizador para a unidade de ventilação SR 500/SR 500 EX/SR 700 ou o acessório de ar comprimido SR 507, consoante aquele que for utilizado.

- Alargue o vedante do rosto (capuz curto SR 562) ou a banda para o pescoço (capuz longo SR 561). Em situações de emergência, o capuz pode ser retirado com a banda de borracha apertada. Após a utilização, o equipamento tem de ser limpo e inspecionado. Ver 4 Manutenção.

4. Manutenção

A pessoa responsável pela limpeza e manutenção do equipamento deve ter recebido formação adequada e estar familiarizada com este tipo de tarefas.

4.1 Limpeza

Para cuidados diários, recomendamos os toalhetes de limpeza SR 5226 da Sundström. Se o equipamento estiver mais sujo, utilize uma escova macia ou uma esponja humedecida numa solução de água com detergente para a louça, ou algo semelhante. Lave o equipamento e deixe-o secar. Se necessário, pulverize o capuz com etanol a 70% ou com uma solução de isopropanol para desinfetar.

NOTA! Nunca utilize solventes na limpeza!

4.2 Armazenamento

Depois de limpar o equipamento, guarde-o num local limpo e seco à temperatura ambiente. Evite a exposição à luz solar direta ou a outras fontes de calor.

4.3 Calendário de manutenção

Requisitos mínimos recomendados referentes às rotinas de manutenção, de forma a garantir a operacionalidade contínua do equipamento.

	Antes da utilização	Após a utilização
Inspecção visual	●	●
Controlo de funcionamento	●	
Limpeza		●

4.4 Substituição de peças

Utilize sempre peças originais da Sundström. Não modifique o equipamento. A utilização de peças não originais ou a modificação do equipamento pode reduzir a função de proteção e pôr em risco as homologações recebidas pelo produto.

4.4.1 Substituição da fita absorvente de suor

A fita absorvente de suor é fixada com fita de Velcro à banda da testa. Faça o seguinte:

- Puxe a fita absorvente de suor.
- Coloque a fita de Velcro com o lado áspero voltado para a testa e prenda ao topo.

4.4.2 Mudar o capuz longo Tyvec SR 561

- Solte o tubo do adaptador.
- Liberte as três molas de pressão no rebordo superior da viseira.
- Volte o capuz do avesso.
- Liberte a mola de pressão do acessório do tubo e puxe o capuz do arnês para a cabeça. Fig. 9.
- Coloque o novo capuz à sua frente, com a viseira voltada para cima.
- Feche a mola de pressão para o acessório do tubo e puxe o capuz sobre o arnês para a cabeça.
- Fixe o arnês para a cabeça com as três molas de pressão no rebordo superior da viseira. Comece pela mola do meio.
- Monte o tubo no adaptador.
- Verifique se o arnês para cabeça se encontra direito no capuz e se a passagem do tubo não está torcida em torno do tubo.

4.4.3 Mudar o capuz curto Tyvec SR 562

- Solte o tubo do adaptador.
- Solte as bandas de borrachas do vedante do rosto fixadas à banda da testa junto às fitas de Velcro. Fig. 10.
- Retire as fitas de Velcro.
- Liberte as três molas de pressão no rebordo superior da viseira.
- Levante o arnês para a cabeça do capuz.
- Coloque o novo capuz à sua frente, com a viseira voltada para baixo.

- Segure na parte frontal do arnês para a cabeça com uma mão e introduza-o no capuz. Fig. 11.
- Certifique-se de que a fita de Velcro se encontra esticada sob a fita para a testa do arnês de cabeça (Fig. 12) e fixe o capuz com as três molas de pressão no rebordo superior da viseira.
- Dobre as fitas de Velcro em torno da fita para a testa e fixe-as o mais firmemente possível.
- Pegue na banda de borracha do vedante de rosto e introduza o nó na abertura do arnês para a cabeça. Fixe-a, puxando a banda de borracha para a parte estreita da ranhura. Fig. 13.
- Monte o tubo no adaptador.
- Verifique se o arnês para cabeça se encontra direito no capuz e se a passagem do tubo não está torcida em torno do tubo.

4.4.4 Substituir o tubo, SR 561/SR 562

- Dobre o tecido do capuz para cima no acessório do tubo. Fig. 14.
- Torça o tubo e puxe-o do adaptador. Fig. 15.
- Coloque o novo tubo no arnês de cabeça pela ordem inversa. Uma ligação do tubo está equipada com um O-ring. Fig. 3. Esta extremidade deve ser ligada à unidade de ventilação/ar comprimido. Fig. 4.

4.4.5 Substituição do arnês de cabeça

Siga as partes relevantes das instruções acima relacionadas com a mudança do capuz.

5. Especificações técnicas

Pesos

SR 561: Aprox. 450 g, incluindo tubo.
SR 562: Aprox. 420 g, incluindo tubo.

Materiais

- Capuz: Tyvek 1443R, 200 µm
- Vedante do pescoço do SR 561: Algodão/modal/lycra
- Vedante do pescoço do SR 562: Poliamida/lycra
- Tubo de respiração: Poliuretano (PU)
- Viseira: 0,5 mm PETG

Intervalo de temperaturas

- Temperatura de armazenamento: de -20 °C a +40 °C a uma humidade relativa inferior a 90%.
- Temperatura de funcionamento: de -10 a +55 °C a uma humidade relativa inferior a 90%.
- A temperatura de funcionamento quando usada com a unidade de ventilação SR 500 EX é de -10 a +40 °C.

Tempo de vida útil

O equipamento tem uma vida útil de 5 anos a partir da data de fabrico.

6. Explicação dos símbolos



Consulte as instruções de utilização



Homologação CE pela
INSPEC International B.V.



Humidade relativa

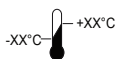

Intervalo de temperaturas

7. Homologação

- O SR 561 e o SR 562 em combinação com o ventilador SR 500/ SR 700 ou SR 500 EX estão aprovados de acordo com a norma EN 12941:1998, classe TH3.
- O SR 561 e o SR 562 em combinação com o ventilador SR 500 EX estão aprovados de acordo com a Diretiva ATEX 2014/34/UE.
- O SR 561 e o SR 562 em combinação com o acessório de ar comprimido SR 507 e tubo de ar SR 358 ou SR 359 estão aprovados de acordo com a norma EN 14594:2005, classe 3B.
- O SR 561 e o SR 562 em combinação com o acessório de ar comprimido SR 507 e o tubo de ar SR 360 estão aprovados de acordo com a norma EN 14594:2005, classe 3A.

A homologação do Regulamento (UE) 2016/425 relativo aos EPI foi emitida pelo Organismo Notificado 2849. Consulte o verso das instruções de utilização para obter a morada.

Os certificados de homologação ATEX foram emitidos pelo Organismo Notificado n.º 2804, ExVeritas ApS.

A declaração de conformidade UE está disponível em www.srsafety.com

Códigos EX:

- EX II 2 G Ex Ib IIB T3 Gb
- EX II 2 D Ex Ib IIIC T195°C Db

Explicação das marcas EX:

- EX Marca de proteção contra explosão ATEX.
- II Grupo de equipamento ATEX (atmosfera explosivas que não sejam minas com grisu).
- 2 G Categoria de equipamento ATEX (2 = Nível de proteção elevado para a Zona 1, G = Gás).
- 2 D Categoria de equipamento ATEX (2 = Nível de proteção elevado para a Zona 21, D = Poeiras).
- Ex Proteção contra explosão.
- ib Tipo de proteção (segurança intrínseca).
- IIB Grupo de gases (etileno).
- IIIC Grupo de poeiras (zona com poeiras condutoras).
- T3 Classe de temperatura, gás (temperatura máxima de superfície +200 °C).
- T195°C Classe de temperatura, poeiras (temperatura máxima de superfície +195 °C).
- Gb Nível de proteção do equipamento, gás (proteção elevada).
- Db Nível de proteção do equipamento, poeiras (proteção elevada).

1. Informații generale
2. Componente
3. Utilizarea
4. Întreținerea
5. Specificații tehnice
6. Explicarea simbolurilor
7. Avize

1. Informații generale

Folosirea unui aparat de respirație trebuie să facă parte dintr-un program de protecție respiratorie. Pentru recomandări consultați EN 529:2005.

Recomandările incluse în aceste standarde subliniază aspectele importante ale unui program pentru aparate de protecție respiratorie, dar nu înlocuiesc reglementările naționale sau locale în domeniu.

Dacă aveți întrebări referitoare la selecția și îngrijirea echipamentului, consultați-vă superiorul ierarhic sau contactați punctul de vânzare. De asemenea, puteți contacta Departamentul de asistență tehnică din cadrul Sundström Safety AB.

1.1 Descrierea sistemului

- SR 561 (Fig. 1) protejează organele respiratorii, capul și umerii
- SR 562 (Fig. 2) protejează organele respiratorii și partea de sus a capului
- Cagulă detașabilă Tyvec
- Vizieer PETG
- Aerul furnizat nu lasă viziera să se aburească
- Ham pentru cap reglabil
- Închidere etanșă pentru gât (SR 561) și închidere etanșă pentru față (SR 562)
- Furtun de respirat flexibil (SR 569)
- Prevăzută cu supapă pentru exhalare (SR 562).

Cagulele SR 561 și SR 562 pot fi utilizate cu ventilatorul SR 500 EX în atmosfere explozive. De asemenea, cagulele SR 561 și SR 562 pot fi utilizate cu ventilatorul standard SR 500/SR 700 sau cu dispozitivul pentru aer comprimat SR 507, dar, în acest caz, numai în mediile fără potențial exploziv. Înainte de folosire, citiți cu atenție aceste instrucțiuni de utilizare, precum și instrucțiunile de utilizare pentru ventilatoare, filtre și pentru dispozitivele pentru aer comprimat. Conectați furtunul de respirat la ventilatorul prevăzută cu filtre. Presiunea pozitivă generată în cască nu lasă particulele și alți agenți de poluare să treacă în zona de respirat.

1.2 Utilizări

Împreună cu ventilatorul SR 500/SR 500 EX/SR 700 sau cu dispozitivul pentru aer comprimat SR 507, cagulele SR 561/SR 562 se pot folosi ca alternativă la măștile de gaze cu filtru în toate situațiile în care acestea sunt recomandate. Acest lucru este valabil mai ales dacă munca este oboseitoare din punct de vedere fizic, se desfășoară la temperaturi înalte sau pe o perioadă îndelungată. Atunci când alegeți casca, trebuie să luați în considerare anumiți factori, cum ar fi:

- tipurile de agenți de poluare;
- concentrațiile;
- intensitatea efortului;
- cerințele de protecție pe lângă necesitatea de a avea un aparat de protecție respiratorie.

Analiza riscului trebuie efectuată de o persoană cu instruire și experiență adecvate în domeniu.

1.3 Avertizări/limitări

Rețineți că pot să existe diferențe la nivel de țară cu privire la reglementările referitoare la utilizarea echipamentului de protecție respiratorie.

Avertizări

Echipamentul nu trebuie folosit în situațiile următoare.

- Dacă ventilatorul nu funcționează. În această situație anormală, echipamentul nu va oferi nicio protecție. În plus, există riscul ca dioxidul de carbon să se acumuleze rapid în cască, ceea ce poate duce la deficit de oxigen.
- Dacă agenții de poluare sunt de natură necunoscută.
- În medii care prezintă pericole imediate pentru viață și sănătate.
- În medii în care aerul ambiant conține aer îmbogățit cu oxigen sau nu are un conținut normal de oxigen.
- Dacă începeți să respirați cu dificultate.
- Dacă simțiți mirosul ori gustul agenților de poluare.
- Dacă simțiți amețeală, greață sau alt disconfort.

Limitări

- Dacă utilizatorul este expus la eforturi de lucru extrem de intense, la nivelul căștii se poate forma presiune negativă în etapa de inhalare, ceea ce poate duce la apariția riscului de scurgere în cască.
- Dacă închiderea etanșă pentru față nu face contact cu față (SR 562), presiunea din cască nu va atinge valorile necesare pentru a se asigura gradul de protecție corespunzător.
- Echipamentul poate prezenta un grad de protecție redus dacă este utilizat în medii cu vânt de intensitate mare.
- Echipamentul trebuie să se închidă etanș la nivelul feței pentru ca în cagulă să se formeze presiunea necesară pentru a preveni scurgerile. Acest lucru poate fi greu de realizat dacă utilizatorul poartă barbă sau perciuini.
- Asigurați-vă că furtunul de respirat nu formează o buclă care s-ar putea agăța de un obiect din jurul dvs.
- Nu ridicați și nu transportați niciodată echipamentul ținându-l de furtunul de respirat.

2. Componente

2.1 Verificarea pachetului livrat

Asigurați-vă că echipamentul este complet, conform listei cu conținutul pachetului, și că nu este deteriorat.

Lista cu conținutul pachetului

- Cagulă cu furtun de respirat
- Instrucțiuni de utilizare
- Șervețel de curățare

2.2 Accesorii/piese de schimb

Componentă

Cagulă Tyvec, lungă, pentru SR 561
 Cagulă Tyvec, scurtă, pentru SR 562
 Ham pentru cap (Fig. 7)
 Furtun SR 569
 Garnitură inelară pentru furtun
 Bandă împotriva transpirației
 Șervețele de curățare. Cutie de 50

Nr.comandă

R06-5001
 R06-5101
 R06-5002
 R06-5003
 R06-0202
 R06-0504
 H09-0401

3. Utilizarea

3.1 Instalarea

Consultați și instrucțiunile de utilizare pentru ventilatorul SR 500/ SR 500 EX/SR 700 sau pentru dispozitivul pentru aer comprimat SR 507, în funcție de ceea ce folosiți.

Furtunul de respirat

Un capăt al furtunului este prevăzut cu o garnitură înelară. Fig. 3. Acest capăt trebuie conectat la ventilator/dispozitivul pentru aer comprimat. Fig. 4.

3.2 Punerea măștii

Consultați și instrucțiunile de utilizare pentru ventilatorul SR 500/ SR 500 EX/SR 700 sau pentru dispozitivul pentru aer comprimat SR 507, în funcție de ceea ce folosiți.

- SR 561, cagulă lungă: apucați cu mâinile ambele părți ale deschizăturii cagulei. Fig. 5. Trageți cu grijă cagula peste cap.
- SR 562, cagulă scurtă: apucați cu o mână partea pe care este montat furtunul, iar cu cealaltă mână apucați secțiunea pentru gât a cagulei. Fig. 6.
- Introduceți bărbia în cagulă. Țineți în continuare cagula strâns și trageți-o peste cap.
- Ajustați cagula pentru a se aplica etanș de jur împrejurul feței (cagula scurtă SR 562) și pentru a se fixa strâns și confortabil. Lungimea benzii de cauciuc din cadrul închiderii etanșe pentru față (cagula scurtă SR 562) sau a benzii pentru gât (cagula lungă SR 561) se poate ajusta.
- Dacă este necesar, ajustați lățimea cagulei cu ajutorul butonului din spatele hamului pentru cap. Fig. 7. Butonul se află în interiorul cagulei, sub furtun; puteți ajunge la el din exterior, fără a scoate cagula. Rotiți butonul în sensul acelor de ceasornic pentru a reduce lățimea și în sensul invers acelor de ceasornic pentru a o mări.
- Pentru o potrivire perfectă, ar putea fi necesar să scoateți cagula și să reglați adâncimea hamului pentru cap. Fig. 7.
- Asigurați-vă că furtunul de respirat se întinde de-a lungul spatelui dvs., fără a fi răsucit. Fig. 8.

3.3 Scoaterea măștii

Nu scoateți echipamentul decât după ce ați părăsit zona periculoasă.

Consultați și instrucțiunile de utilizare pentru ventilatorul SR 500/ SR 500 EX/SR 700 sau pentru dispozitivul pentru aer comprimat SR 507, în funcție de ceea ce folosiți.

- Slăbiți închiderea etanșă pentru față (cagula scurtă SR 562) sau banda pentru gât (cagula lungă SR 561). În situații de urgență, cagula poate fi scoasă cu banda de cauciuc strânsă.

După utilizare, echipamentul trebuie curățat și examinat. Consultați secțiunea 4 *Întreținerea*.

4. Întreținerea

Persoana responsabilă pentru curățarea și întreținerea echipamentului trebuie să fi fost instruită în mod corespunzător și să fie familiarizată cu lucrările de acest tip.

4.1 Curățarea

Șervețelele de curățare Sundström SR 5226 sunt recomandate pentru îngrijire zilnică. Dacă echipamentul este foarte murdar, folosiți o perie moale sau un burete impregnat cu o soluție de apă și detergent de vase sau altceva similar. Clătiți echipamentul și lăsați-l să se usuce. Dacă este necesar, pulverizați pe cagulă soluție cu alcool etilic în concentrație de 70% sau alcool izopropilic pentru dezinfectare.

NOTĂ! Nu utilizați niciodată solvenți pentru curățare!

4.2 Depozitarea

După curățare, depozitați echipamentul într-un loc curat și uscat, la temperatura camerei. Evitați expunerea acestuia la lumina directă a soarelui sau la alte surse de căldură.

4.3 Planificarea lucrărilor de întreținere

Cerințe minime recomandate referitoare la procedurile de întreținere, astfel încât să vă puteți asigura că echipamentul va fi întotdeauna în bună stare de funcționare.

	Înainte de utilizare	După utilizare
Inspecție vizuală	●	●
Verificarea performanței	●	
Curățarea		●

4.4 Înlocuirea pieselor

Utilizați întotdeauna piese de schimb originale Sundström. Nu modificați echipamentul. Utilizarea altor piese decât cele originale sau modificările aduse echipamentului pot reduce funcția de protecție și pot periclita aprobările primite de produs.

4.4.1 Înlocuirea benzii împotriva transpirației

Banda împotriva transpirației se fixează cu arici pe banda pentru frunte. Procedați după cum urmează:

- Scoateți banda împotriva transpirației.
- Prindeți banda cu arici cu partea rugoasă orientată către banda pentru frunte și către fanta din partea de sus.

4.4.2 Înlocuirea cagulei lungi SR 561 Tyvec

- Scoateți furtunul din adaptor.
- Desfaceți cele trei capse de pe marginea superioară a vizierei.
- Întoarceți cagula pe dos.
- Desfaceți capsă de pe conectorul furtunului și scoateți cagula de pe hamul pentru cap. Fig. 9.
- Așezați noua cagulă în fața dvs., cu viziera orientată în sus.
- Prindeți capsă de conectorul furtunului și trageți cagula peste hamul pentru cap.
- Cu ajutorul celor trei capse, fixați hamul pentru cap pe marginea superioară a vizierei. Începeți cu cea din mijloc.
- Montați furtunul în adaptor.
- Verificați dacă hamul pentru cap stă drept în cagulă și dacă tubul pentru furtun nu este răsucit în jurul furtunului.

4.4.3 Înlocuirea cagulei scurte SR 562 Tyvec

- Scoateți furtunul din adaptor.
- Desfaceți benzile de cauciuc de la nivelul închiderii etanșe pentru față prinse de banda pentru frunte, lângă benzile cu arici. Fig. 10.
- Scoateți benzile cu arici.
- Desfaceți cele trei capse de pe marginea superioară a vizierei.
- Trageți hamul pentru cap afară din cagulă.
- Așezați noua cagulă în fața dvs., cu viziera orientată în jos.
- Apucați cu o mână partea frontală a hamului pentru cap și introduceți-o în cagulă. Fig. 11.
- Asigurați-vă că banda cu arici este întinsă sub banda pentru frunte a hamului pentru cap (Fig. 12) și fixați cagula cu ajutorul celor trei capse de pe marginea superioară a vizierei.
- Prindeți benzile cu arici în jurul benzii pentru frunte și fixați-le cât mai bine.
- Luați banda de cauciuc pentru închiderea etanșă pentru față și introduceți nodul în orificiul din hamul pentru cap. Fixați-l trăgând banda de cauciuc în partea îngustă a slotului. Fig. 13.
- Montați furtunul în adaptor.

- Verificați dacă hamul pentru cap stă drept în cagulă și dacă tubul pentru furtun nu este răsucit în jurul furtunului.

4.4.4 Înlocuirea furtunului, SR 561/SR 562

- Plițați materialul cagulei în dreptul conectorului furtunului. Fig. 14.
- Răsuciiți furtunul și trageți-l din adaptor. Fig. 15.
- Montați noul furtun în hamul pentru cap, în ordine inversă. Un capăt al furtunului este prevăzut cu o garnitură inelară. Fig. 3. Acest capăt trebuie conectat la ventilator/dispozitivul pentru aer comprimat. Fig. 4.

4.4.5 Înlocuirea hamului pentru cap

Urmați instrucțiunile relevante referitoare la înlocuirea cagulei din secțiunile de mai sus.

5. Specificații tehnice

Greutăți

SR 561: Aprox. 450 g, inclusiv furtunul.

SR 562: Aprox. 420 g, inclusiv furtunul.

Materiale

- Cagulă: Tyvek 1443R, 200 μm
- Închidere etanșă pentru gât pentru SR 561: Bumbac/modal/lycra
- Închidere etanșă pentru față pentru SR 562: Poliamidă/lycra
- Furtun de respirat: Poliuretanic (PU)
- Vizieră: PETG 0,5 mm

Interval de temperatură

- Temperatură de depozitare: între -20 și +40 °C în condiții de umiditate relativă sub 90%.
- Temperatură de funcționare: între -10 și +55 °C în condiții de umiditate relativă sub 90%.
- Temperatura de funcționare aplicată la utilizarea cu ventilatorul SR 500 EX este între -10 și +40 °C.

Durata de depozitare

Echipamentul are o durată de depozitare de 5 ani de la data fabricației.

6. Explicarea simbolurilor



Consultați instrucțiunile de utilizare



Aprobare CE de către

INSPEC International B.V.



Umiditate relativă

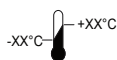

Interval de temperatură

7. Avize

- Echipamentele SR 561 și SR 562 în combinație cu ventilatorul SR 500/SR 700 sau SR 500 EX sunt aprobate în conformitate cu EN 12941:1998, clasa TH3.
- Echipamentele SR 561 și SR 562 în combinație cu ventilatorul SR 500 EX sunt aprobate în conformitate cu Directiva ATEX 2014/34/UE.
- Echipamentele SR 561 și SR 562 în combinație cu dispozitivul pentru aer comprimat SR 507 și furtunul pentru aer SR 358 sau SR 359 sunt aprobate în conformitate cu EN 14594:2005, clasa 3B.
- Echipamentele SR 561 și SR 562 în combinație cu dispozitivul pentru aer comprimat SR 507 și furtunul pentru aer SR 360 sunt aprobate în conformitate cu EN 14594:2005, clasa 3A.

Avizul de tip conform Regulamentului (UE) 2016/425 privind echipamentele de protecție individuală a fost emis de Organismul de certificare notificat 2849. Consultați partea din spate a instrucțiunilor de utilizare pentru detalii privind adresa.

CertIFICATELE DE OMOLOGARE ATEX AU FOST EMISE DE ORGANISMUL DE CERTIFICARE NOTIFICAT NR. 2804, EXVERITAS AP.S.

Declarația de conformitate UE este disponibilă la www.srsafety.com

Țoduri EX:

II 2 G Ex ib IIB T3 Gb

II 2 D Ex ib IIIC T195°C Db

Legenda marcajelor EX:

- Marcaj de protecție la explozie ATEX.
- II** Grupă echipament ATEX (atmosfera explozive, altele decât mine cu emanații de gaz metan).
- 2 G** Categorie echipament ATEX (2 = Nivel ridicat de protecție pentru Zona 1, G = Gaz).
- 2 D** Categorie echipament ATEX (2 = Nivel ridicat de protecție pentru Zona 21, D = Praf).
- Ex** Protejat la explozie.
- ib** Tip de protecție (siguranță intrinsecă).
- IIB** Grupă de gaz (etilenă).
- IIIC** Grupă de praf (zonă cu praf conductor).
- T3** Clasă de temperatură, gaz (temperatura maximă la suprafață +200 °C).
- T195°C** Clasă de temperatură, praf (temperatura maximă la suprafață +195 °C).
- Gb** Nivelul de protecție al echipamentului, gaz (protecție ridicată).
- Db** Nivelul de protecție al echipamentului, praf (protecție ridicată).

1. Общая информация
2. Компоненты
3. Использование
4. Техобслуживание
5. Технические характеристики
6. Условные обозначения
7. Сертификация

1. Общая информация

Применение респираторов должно входить в программу защиты органов дыхания. Соответствующие рекомендации приводятся в стандарте EN 529:2005.

Данные стандарты содержат руководство по важным аспектам программы средств защиты органов дыхания, но не заменяют национальные или местные правила и нормы.

Если у вас возникли вопросы в связи с выбором или обслуживанием оборудования, проконсультируйтесь со своим руководителем работ или свяжитесь с торговой точкой. Вы также можете обратиться в отдел технического обслуживания компании Sundström Safety AB.

1.1 Описание системы

- SR 561 (рис. 1) обеспечивает защиту органов дыхания, головы и плеч
- SR 562 (рис. 2) обеспечивает защиту органов дыхания и верхней части головы
- Съемный капюшон, изготовленный из материала Тувеc
- Щиток из полиэтилентерефталат-гликоля
- Подводимый воздух предотвращает запотевание щитка
- Регулируемое оголовье
- Регулируемый шейный обтюратор (SR 561) и лицевой обтюратор (SR 562)
- Гибкий дыхательный шланг (SR 569)
- Встроенный клапан выдоха (SR 562).

Капюшоны SR 561 и SR 562 могут использоваться в сочетании с блоком принудительной вентиляции SR 500 EX во взрывоопасных средах. Капюшоны SR 561 и SR 562 также можно использовать со стандартным блоком принудительной вентиляции SR 500/SR 700 или устройством подачи сжатого воздуха SR 507, но только при условии их эксплуатации в средах, не являющихся потенциально взрывоопасными. Перед использованием необходимо внимательно ознакомиться с настоящим руководством по использованию, а также руководствами пользователя для блоков принудительной вентиляции, фильтров и устройства подачи сжатого воздуха. Подсоедините дыхательный шланг к блоку принудительной вентиляции, оснащенный фильтрами. Положительное давление, создаваемое в лицевой части, предотвращает проникновение частиц и других загрязняющих веществ в зону дыхания.

1.2 Применение

Средства защиты SR 561/SR 562 можно использовать с блоком принудительной вентиляции SR 500/SR 500 EX/SR 700 или устройством подачи сжатого воздуха SR 507 вместо респираторов с фильтром во всех рекомендуемых ситуациях. К таким ситуациям относятся, в частности, работы, выполняемые в течение длительного времени, в тяжелых условиях или при повышенных температурах. При выборе лицевой части необходимо учитывать следующие факторы:

- типы загрязняющих веществ;
- концентрации;
- интенсивность выполняемых работ;
- требования к защитным средствам, помимо необходимости использования средств защиты органов дыхания.

Анализ рисков должен проводиться лицом, обладающим необходимой подготовкой и опытом в этой области.

1.3 Предупреждения и ограничения

Обратите внимание на возможность национальных различий в правилах применения средств защиты органов дыхания.

Предупреждения

- Это оборудование не должно использоваться:
- Если блок принудительной вентиляции не включается. При возникновении такой нештатной ситуации оборудование лишается защитных функций. Помимо этого, возникает риск быстрого скопления углекислого газа в лицевой части, что может привести к нехватке кислорода.
- Если загрязняющие вещества неизвестны.
- Если окружающая среда несет прямую угрозу жизни и здоровью.
- Если воздух окружающей среды обогащен кислородом или содержание в нем кислорода не соответствует норме.
- Если вы чувствуете, что ваше дыхание затруднено.
- Если вы чувствуете запах или вкус загрязняющих веществ.
- Если вы чувствуете головокружение, тошноту или другое неприятное состояние.

Ограничения

- Если пользователь выполняет работы с очень большой интенсивностью, существует риск создания отрицательного давления в лицевой части во время вдоха, что может привести к нарушению герметичности лицевой части средства защиты.
- Если лицевой обтюратор не плотно прилегает к лицу (SR 562), лицевая часть не будет находиться под давлением, что приведет к невозможности обеспечить надлежащий коэффициент защиты.
- Если оборудование применяется в условиях, где наблюдается высокая скорость ветра, значение коэффициента защиты можно снизить.
- Оборудование должно плотно прилегать к лицу, с тем чтобы создать в капюшоне давление, необходимое для обеспечения его герметичности. Наличие бороды или бакенбард у пользователя может усложнить соблюдение этого требования.
- Дыхательный шланг не должен быть перекручен, поскольку он может зацепиться за какой-либо предмет, расположенный рядом с вами.
- Запрещается поднимать или переносить оборудование, удерживая его за дыхательный шланг.

2. Компоненты

2.1 Проверка комплектности поставки

Проверьте оборудование на комплектность согласно упаковочному листу, а также на отсутствие повреждений.

Упаковочный лист

- Капюшон с дыхательным шлангом
- Руководство по использованию
- Очищающая салфетка

2.2. Принадлежности/запасные части

Компонент	Серийный номер
Капюшон из Тувес (длинный) для SR 561	R06-5001
Капюшон из Тувес (короткий) для SR 562	R06-5101
Оголовье (рис. 7)	R06-5002
Шланг SR 569	R06-5003
Уплотнительное кольцо для шланга	R06-0202
Лента от пота	R06-0504
Чистящие салфетки, 50 шт. в коробке	H09-0401

3. Использование

3.1 Сборка оборудования

Ознакомьтесь также с руководством по использованию блока принудительной вентиляции SR 500/SR 500 EX/SR 700 или установки подачи сжатого воздуха SR 507, в зависимости от того, какое устройство используется.

Дыхательный шланг

Шланг с одного конца снабжен уплотнительным кольцом (рис. 3). Этим концом шланг подсоединяется к блоку принудительной вентиляции или установке подачи сжатого воздуха (рис. 4).

3.2 Надевание

Ознакомьтесь также с руководством по использованию блока принудительной вентиляции SR 500/SR 500 EX/SR 700 или установки подачи сжатого воздуха SR 507, в зависимости от того, какое устройство используется.

- Средство защиты SR 561 с длинным капюшоном. Возьмитесь руками за обе стороны капюшона (рис. 5). Аккуратно наденьте капюшон на голову.
- Средство защиты SR 562 с коротким капюшоном. Возьмите одной рукой за подсоединенный конец шланга, а другой — за капюшон в области шеи (рис. 6).
- Вложите подбородок в капюшон. Не ослабляя захвата, наденьте капюшон на голову.
- Отрегулируйте положение капюшона таким образом, чтобы он плотно прилегал к лицу по его периметру (в случае короткого капюшона SR 562) и вам было в нем удобно. Резиновую ленту в лицевом обтюраторе (в случае короткого капюшона SR 562) или шейную ленту (в случае длинного капюшона SR 561) можно отрегулировать по длине.
- При необходимости отрегулируйте ширину капюшона, воспользовавшись ручкой, расположенной на оголовье сзади (рис. 7). Ручка находится внутри капюшона под шлангом, однако достать до нее можно снаружи, не снимая капюшон. Для того чтобы уменьшить ширину, следует вращать ручку по часовой стрелке, чтобы увеличить — против часовой стрелки.
- Для того чтобы посадка капюшона была оптимальной, возможно потребуется снять капюшон и отрегулировать глубину оголовья (рис. 7).
- Убедитесь в том, что дыхательный шланг проходит по вашей спине и не перекручен (рис. 8).

3.3 Снятие

Не снимайте оборудование, пока не выйдете из опасной зоны.

Ознакомьтесь также с руководством по использованию блока принудительной вентиляции SR 500/SR 500 EX/SR 700 или установки подачи сжатого воздуха SR 507, в зависимости от того, какое устройство используется.

- Ослабьте лицевой обтюратор (в случае короткого капюшона SR 562) или шейный обтюратор (в случае длинного капюшона SR 561). В чрезвычайной ситуации капюшон можно снять, не ослабляя при этом резиновую ленту.

После применения очистите и проверьте оборудование. См. п. 4 «Техобслуживание».

4. Техобслуживание

Лицо, ответственное за очистку и техобслуживание данного оборудования, должно пройти надлежащую подготовку и быть хорошо ознакомлено с работами такого типа.

4.1 Очистка

Для ежедневного ухода рекомендуется использовать очищающие салфетки Sundström SR 5226. Если оборудование сильно загрязнено, следует использовать мягкую щетку или губку, смоченную в растворе воды и средства для мытья посуды или аналогичном растворе. Ополосните оборудование и оставьте для просушки. При необходимости дезинфекции обработайте капюшон 70%-ным раствором этилового или изопропилового спирта.

ПРИМЕЧАНИЕ. Не допускается использовать растворитель для очистки!

4.2 Хранение

После очистки храните оборудование в сухом и чистом месте в условиях комнатной температуры. Не допускается попадание на устройство прямого солнечного света или воздействие других источников тепла.

4.3 График техобслуживания

Рекомендуемые минимальные требования к стандартным операциям технического обслуживания для обеспечения постоянной эксплуатационной пригодности оборудования.

	Перед использованием	После использования
Визуальный осмотр	•	•
Проверка работоспособности	•	
Очистка		•

4.4 Замена компонентов

Используйте только оригинальные компоненты компании Sundström. Не вносите изменения в оборудование. Использование неоригинальных компонентов и любые модификации могут ослабить защитную функцию и дискредитируют сертификацию изделия.

4.4.1 Замена ленты от пота

Лента от пота крепится к лобному ремешку с помощью ленты-липучки. Выполните следующие действия:

- Снимите ленту от пота.
- Разместите ленту-липучку ворсистой стороной к лобному ремешку, пазом сверху.

4.4.2 Замена длинного капюшона Tyvec SR 561

- Отсоедините шланг от переходника.
- Расцепите три кнопки-застежки, расположенные вдоль верхнего края щитка.
- Выверните капюшон наружу.
- Расцепите кнопку-застежку, удерживающую шланг, и снимите капюшон с оголовья (рис. 9).
- Положите новый капюшон перед собой щитком вверх.
- Защелкните кнопку-застежку, расположенную в месте крепления шланга, и наденьте капюшон на оголовье.
- Прикрепите оголовье к верхнему краю щитка с помощью трех кнопок-застежек, начиная со средней кнопки.
- Вставьте шланг в переходник.
- Убедитесь в том, что оголовье расположено в капюшоне прямо и что место для прохода шланга в капюшон не перекручено.

4.4.3 Замена короткого капюшона Tyvec SR 562

- Отсоедините шланг от переходника.
- Снимите резиновые ленты лицевого обтюлятора, прикрепленные к лобному ремешку рядом с лентами-липучками. (рис. 10).
- Снимите ленты-липучки.
- Расцепите три кнопки-застежки, расположенные вдоль верхнего края щитка.
- Достаньте оголовье из капюшона.
- Положите новый капюшон перед собой щитком вниз.
- Возьмитесь одной рукой за переднюю часть оголовья и вставьте его в капюшон (рис. 11).
- Убедитесь в том, что лента-липучка расправлена на всю длину подлобным ремешком оголовья (рис. 12), и закрепите капюшон, защелкнув три кнопки, расположенные вдоль верхнего края щитка.
- Оберните два конца ленты-липучки вокруг лобного ремешка и максимально плотно прижмите их.
- Возьмите резиновую ленту лицевого обтюлятора и вставьте узел в паз оголовья. Закрепите узел, протянув резиновую ленту в узкую часть щели (рис. 13).
- Вставьте шланг в переходник.
- Убедитесь в том, что оголовье расположено в капюшоне прямо и что место для прохода шланга в капюшон не перекручено.

4.4.4 Замена шланга SR 561/SR 562

- Соберите ткань капюшона сверху на месте крепления шланга (рис. 14).
- Поверните шланг и отсоедините от переходника (рис. 15).
- Установите новый шланг в оголовье, выполнив указанные выше операции в обратной последовательности. Шланг содного конца снабжен уплотнительным кольцом (рис. 3). Этим концом шланг подсоединяется к блоку принудительной вентиляции или установке подачи сжатого воздуха (рис. 4).

4.4.5 Замена оголовья

Замена осуществляется как указано в инструкции выше в соответствующих пунктах раздела «Замена капюшона».

5. Технические характеристики

Вес

SR 561: Приблизительно 450 г вместе со шлангом.
SR 562: Приблизительно 420 г вместе со шлангом.

Материалы

- Капюшон: Tyvek 1443R, 200 мкм
- Шейный обтюратор (SR 561): хлопок/модифицированное вискозное волокно/лайкра
- Лицевой обтюратор (SR 562): полиамид/лайкра
- Дыхательный шланг: полиуретан
- Щиток: полиэтилентерефталат-гликоль, 0,5 мм

Температурный диапазон

- Температура хранения: от -20 до +40°C при относительной влажности ниже 90%.
- Рабочая температура: от -10 до +55°C при относительной влажности ниже 90%.
- Рабочая температура при использовании с блоком принудительной вентиляции SR 500 EX: от -10 до +40°C.

Срок хранения

Срок хранения оборудования составляет 5 лет с даты производства.

6. Условные обозначения



См. руководство по использованию



Сертификат CE выдан
INSPEC International B.V.



Относительная влажность



Температурный диапазон

7. Сертификация



- Капюшоны SR 561 и SR 562, используемые вместе с блоком принудительной вентиляции SR 500/SR 700 или SR 500 EX, соответствуют требованиям стандарта EN 12941:1998 в части класса TH3, что подтверждено соответствующим сертификатом.
- Капюшоны SR 561 и SR 562, используемые вместе с блоком принудительной вентиляции SR 500 EX, соответствуют требованиям Директивы ATEX 2014/34/EU, что подтверждено соответствующим сертификатом.
- Капюшоны SR 561 и SR 562, используемые вместе с устройством подачи сжатого воздуха SR 507 и шлангом подачи воздуха SR 358 или SR 359, соответствуют требованиям стандарта EN 14594:2005 в части класса 3B, что подтверждено соответствующим сертификатом.
- Капюшоны SR 561 и SR 562, используемые вместе с устройством подачи сжатого воздуха SR 507 и шлангом подачи воздуха SR 360, соответствуют требованиям стандарта EN 14594:2005 в части класса 3A, что подтверждено соответствующим сертификатом.

Сертификат соответствия Регламенту (ЕС) 2016/425 о СИЗ выдан аккредитованным органом 2849. Адрес указан на обратной стороне данного руководства по использованию.

Сертификаты аттестации типа АTEX выданы аккредитованным органом сертификации № 2804, ExVeritas ApS.

Декларация соответствия в ЕС доступна на сайте www.srsafety.com

Коды EX:

 II 2 G Ex ib IIB T3 Gb
 II 2 D Ex ib IIIC T195°C Db

Ключ к маркировке EX:

-  Знак взрывозащищенного исполнения АТЕХ.
- II** Группа оборудования АТЕХ (взрывоопасная среда, не имеющая отношения к работам, выполняемым в местах, где есть рудничный газ).
- 2 G** Категория оборудования АТЕХ (2 = высокий уровень защиты для зоны 1, G = газ).
- 2 D** Категория оборудования АТЕХ (2 = высокий уровень защиты для зоны 21, D = пыль).
- Ex** Взрывозащищенное исполнение.
- ib** Вид защиты (искробезопасность).
- IIB** Газовая группа (этилен).
- IIIC** Группа пылевого материала (зона с электропроводящей пылью).
- T3** Температурный класс, газ (максимальная температура на поверхности +200°C).
- T195°C** Температурный класс, пыль (максимальная температура на поверхности +195°C).
- Gb** Уровень защиты оборудования, газ (высокий уровень защиты).
- Db** Уровень защиты оборудования, пыль (высокий уровень защиты).

1. Všeobecné informácie
2. Diely
3. Použitie
4. Údržba
5. Technické parametre
6. Legenda
7. Schválenie

1. Všeobecné informácie

V rámci programu na ochranu dýchacích ciest sa musí používať respirátor. Ďalšie informácie nájdete v norme EN 529:2005. Usmernenia v týchto normách poukazujú na dôležité aspekty programu prostriedkov na ochranu dýchacích ciest, nenahradzujú však vnútroštátne a miestne predpisy.

V prípade pochybností pri výbere a starostlivosti o ochranné prostriedky sa poraďte so svojím nadriadeným alebo sa obráťte na predajné miesto. Radi vás privítame aj v našom oddelení technických služieb spoločnosti Sundström Safety AB.

1.1 Opis systému

- Kukla SR 561 (obr. 1) chráni dýchacie orgány, hlavu a ramená
- Kukla SR 562 (obr. 2) chráni dýchacie orgány vrchnú časť hlavy
- Vymeniteľná kukla Tyvec
- Štít z PETG
- Privádzaný vzduch udržiava prieor bez zahmlenia
- Nastaviteľný hlavový postroj
- Nastaviteľné krčné tesnenie (SR 561) a tvárové tesnenie (SR 562)
- Flexibilná dýchacia hadica (SR 569)
- Vybavené výdychovým ventilom (SR 562).

Kukly SR 561 a SR 562 sa môžu používať s jednotkou ventilátora SR 500 EX vo výbušnom prostredí. Kukly SR 561 a SR 562 sa môžu používať aj so štandardným ventilátorom SR 500/ SR 700 alebo nastavcom na stlačený vzduch SR 507, ale v tomto prípade len v prostredí, ktoré nie je potenciálne výbušné. Pred použitím je nutné dôkladne si preštudovať tento návod na používanie a návody na používanie pre jednotky ventilátora, filtre a nastavce na stlačený vzduch. Pripojte dýchaciu hadicu k ventilátoru, ktorý je vybavený filtermi. Pretlak generovaný vo vrchnej ochrane hlavy bráni časticiam a iným znečisťujúcim látkam preniknúť do zóny dýchania.

1.2 Použitie

Kukly SR 561/SR 562 spolu s ventilátorom SR 500/SR 500 EX/ SR 700 alebo nastavcom na stlačený vzduch SR 507 sa môžu používať ako alternatívne filtračné respirátory vo všetkých situáciách, pre ktoré je ich použitie odporúčané. Platí to predovšetkým pri ťažkej alebo dlhodobej práci, prípadne pri práci v teplom prostredí. Pri výbere hlavového ochranného prostriedku sa musia brať do úvahy niektoré z nasledujúcich faktorov:

- Typy znečisťujúcich látok
- Koncentrácie
- Intenzita práce
- Požiadavky na ochranu okrem zariadenia potrebného na ochranu dýchacích ciest

Analýzu rizík by mala vykonávať osoba, ktorá je riadne vyškolená a skúsená v danej oblasti.

1.3 Varovania/obmedzenia

Upozorňujeme, že v súvislosti s používaním ochranných prostriedkov dýchacích orgánov môžu v rôznych krajinách platiť rôzne predpisy.

Varovania

Ochranné prostriedky sa nesmú používať

- ak nie je v prevádzke ventilátor. V takejto nezvyčajnej situácii ochranný prostriedok neposkytuje žiadnu ochranu. Okrem toho hrozí riziko rýchleho nahromadenia oxidu uhličitého vo vrchnej ochrane hlavy, čo môže viesť k nedostatku kyslíka,
- ak sú znečisťujúce látky neznáme,
- v prostredí, ktoré bezprostredne ohrozuje život a zdravie človeka (IDLH),
- v prostredí, kde je okolité ovzdušie obohatené kyslíkom alebo nemá normálnu hladinu,
- ak začnete mať ťažkosti s dýchaním,
- ak zacítite zápach alebo chuť znečisťujúcich látok,
- ak pociťujete závrat, nevoľnosť alebo máte iné nepríjemné pocity.

Obmedzenia

- Ak je používateľ vystavený veľmi vysokej intenzite práce, vo vrchnej ochrane hlavy môže dochádzať k podtlaku počas fázy nádychu, čo môže predstavovať riziko vniknutia znečisťujúcich látok do vrchnej ochrany hlavy.
- Ak nie je tvárové tesnenie v tesnom kontakte s tvárou (SR 562), vrchná ochrana hlavy nedosiahne tlak potrebný na dosiahnutie správneho faktora ochrany.
- Faktor ochrany sa môže znížiť, ak sa ochranný prostriedok používa v prostredí, kde sa môže vyskytovať vietor s vysokou rýchlosťou.
- Ochranný prostriedok musí obopínať tvár s cieľom zaistiť, aby bola kukla dostatočne natlakovaná na zabránenie vniknutiu znečisťujúcich látok z okolitého ovzdušia do kukly. Obopínanie môže byť sťažené, ak má používateľ hustú bradu alebo bokombrady.
- Zabezpečte, aby dýchacia hadica nevytvárala slučky, ktoré by sa mohli zachytiť o predmety v okolí.
- Ochranný prostriedok nikdy nezdvíhajte ani nenoste za dýchaciu hadicu.

2. Diely

2.1 Kontrola pri dodaní

Podľa zoznamu balenia skontrolujte, či je ochranný prostriedok kompletný a nie je poškodený.

Zoznam obsahu balenia

- Kukla s dýchacou hadicou
- Návod na používanie
- Čistiaca utierka

2.2 Príslušenstvo/náhradné diely

Diel	Objednávacie č.
Kukla Tyvec, dlhá, pre SR 561	R06-5001
Kukla Tyvec, krátka, pre SR 562	R06-5101
Hlavový stroj (obr. 7)	R06-5002
Hadica SR 569	R06-5003
Tesniaci krúžok na hadicu	R06-0202
Pás na zachytávanie potu	R06-0504
Čistiace utierky, 50 ks v škatuli	H09-0401

3. Použitie

3.1 Inštalácia

Pozrite si aj návod na používanie pre jednotku ventilátora SR 500/ SR 500 EX/SR 700 alebo nadstavec na stlačený vzduch SR 507 podľa toho, čo sa používa.

Dýchacia hadica

Jedno pripojenie hadice je vybavené tesniacim krúžkom. Obr. 3. Tento koniec by mal byť pripojený k ventilátoru/jednotke na stlačený vzduch. Obr. 4.

3.2 Nasadenie

Pozrite si aj návod na používanie pre jednotku ventilátora SR 500/ SR 500 EX/SR 700 alebo nadstavec na stlačený vzduch SR 507 podľa toho, čo sa používa.

- SR 561, dlhá kukla: Rukami uchopte obe strany otvoru kukly. Obr. 5. Opatrne si pretiahnite kuklu cez hlavu.
- SR 562, krátka kukla: Jednou rukou uchopte montážny prvok hadice a druhou rukou krčnú časť kukly. Obr. 6.
- Vložte bradu do kukly. Stále držte kuklu a pretiahnite si ju cez hlavu.
- Nastavte kuklu tak, aby tesne obopínala tvár (krátka kukla SR 562), a pritom sedela pevne a zároveň pohodlne. Gumený remienok tvárového tesnenia (krátka kukla SR 562) alebo krčný remienok (dlhá kukla SR 561) sa dajú nastaviť na požadovanú dĺžku.
- V prípade potreby nastavte šírku kukly pomocou gombíka v pravej zadnej časti hlavového stroja. Obr. 7. Gombík sa nachádza na vnútornej strane kukly pod hadicou, ale dá sa dosiahnuť z vonkajšej strany bez odstránenia kukly. Otočením gombíka v smere hodinových ručičiek zmenšíte šírku a otočením proti smeru hodinových ručičiek ju zväčšíte.
- Na zaistenie dokonalého nasadenia môže byť potrebné dať kuklu dolu a nastaviť hĺbku hlavového stroja. Obr. 7.
- Uistite sa, že dýchacia hadica vedie pozdĺž chrbta a nie je prekrútená. Obr. 8.

3.3 Snímanie

Ochranný prostriedok si nešnímajte, kým sa nenachádzate mimo nebezpečnej oblasti.

Pozrite si aj návod na používanie pre jednotku ventilátora SR 500/ SR 500 EX/SR 700 alebo nadstavec na stlačený vzduch SR 507 podľa toho, čo sa používa.

- Uvoľnite tvárové tesnenie (krátka kukla SR 562) alebo krčný remienok (dlhá kukla SR 561). V núdzových situáciách sa kukla dá dať dolu so zatiahnutým gumeným remienkom.

Po použití sa musí ochranný prostriedok vyčistiť a skontrolovať. Pozrite si časť 4 Údržba.

4. Údržba

Osoba zodpovedná za čistenie a údržbu ochranného prostriedku musí byť riadne vyškolená a oboznámená s týmto typom práce.

4.1 Čistenie

Na každodennú starostlivosť odporúčame používať čistiace utierky Sundström SR 5226. Ak je ochranný prostriedok silne znečistený, použite mäkkú kefkú alebo hubku namočenú do roztoku vody a prostriedku na umývanie riadu alebo podobného čistiaceho prostriedku. Opláchnite ochranný prostriedok a nechajte ho vyschnúť. V prípade potreby ochranný prostriedok postriekajte 70 % roztokom etanolu alebo izopropanolu na dezinfekciu.

POZOR! Na čistenie nikdy nepoužívajte rozpúšťadlá!

4.2 Skladovanie

Po vyčistení uskladnite ochranný prostriedok na čistom a suchom mieste pri izbovej teplote. Zabráňte vystaveniu priamemu slnečnému žiareniu alebo iným zdrojom tepla.

4.3 Plán údržby

Dodržiavajte odporúčané minimálne požiadavky na bežnú údržbu tak, aby bola vždy zabezpečená prevádzkyschopnosť ochranného prostriedku.

	Pred použitím	Po použití
Vizuálna kontrola	●	●
Kontrola výkonnosti	●	
Čistenie		●

4.4 Výmena dielov

Vždy používajte originálne náhradné diely od spoločnosti Sundström. Ochranný prostriedok neupravujte. Používanie iných ako originálnych dielov alebo úprava ochranného prostriedku môžu znížiť jeho ochrannú funkciu a môžu predstavovať riziko zrušenia schválení udelených tomuto produktu.

4.4.1 Výmena pásu na zachytávanie potu

Pás na zachytávanie potu je upevnený pomocou pásky so suchým zipsom k čelovému pásu. Postupujte nasledujúcim spôsobom:

- Potiahnutím odstráňte pás na zachytávanie potu.
- Prichyťte pásku so suchým zipsom upínacou stranou smerom k čelovému remienku a zárezu v hornej časti.

4.4.2 Výmena dlhej kukly SR 561 Tyvec

- Uvoľnite hadicu z adaptéra.
- Uvoľnite tri zatlačacie kolíky na hornom okraji priezoru.
- Obráťte kuklu naruby.
- Uvoľnite zatlačací kolík z nadstavca hadice a pretiahnite kuklu cez hlavový stroj. Obr. 9.
- Položte novú kuklu pred seba s priezorom otočeným smerom nahor.
- Pripojte zatlačací kolík k nadstavcu hadice a pretiahnite kuklu cez hlavový stroj.
- Upevnite hlavový stroj pomocou troch zatlačacích kolíkov k hornému okraju priezoru. Začnite so stredným.
- Namontujte hadicu do adaptéra.
- Skontrolujte, či je hlavový stroj zarovno kukly a či hadicový kanál kukly nie je obmotaný okolo hadice.

4.4.3 Výmena krátkej kukly SR 562 Tyvec

- Uvoľnite hadicu z adaptéra.
- Uvoľnite gumené remienky tvárového tesnenia upevnené k čelovému remienku vedľa pásov so suchým zipsom. Obr. 10.
- Odstráňte pásky so suchým zipsom.
- Uvoľnite tri zatlačacie kolíky na hornom okraji priezoru.
- Zdvihnite hlavový popruh von z kukly.

- Položte novú kuklu pred seba s prieorom otočeným smerom nadol.
- Jednou rukou uchopte prednú časť hlavového postroja a vložte ju do kukly. Obr. 11.
- Uistite sa, že je páska so suchým zipsom natiahnutá pod čelovým remienkom hlavového postroja (obr. 12) a upevnite kuklu použitím troch zatlačácačích kolíkov na hornom okraji priezoru.
- Preložte pásky so suchým zipsom okolo čelového remienka a upevnite ich čo najsilnejšie.
- Zoberte gumený remienok tvárového tesnenia a vložte uzol do otvoru v hlavovom postroji. Upevnite ho potiahnutím gumeného remienka do úzkej časti otvoru. Obr. 13.
- Namontujte hadicu do adaptéra.
- Skontrolujte, či je hlavový postroj zarovno kukly a či hadicový kanál kukly nie je obmotaný okolo hadice.

4.4.4. Výmena hadice, SR 561/SR 562

- Zahrňte tkaninu kukly nahor v mieste nadstavca hadice. Obr. 14.
- Pokrúťte hadicou a vytiahnite ju z adaptéra. Obr. 15.
- Opačným postupom namontujte novú hadicu do hlavového postroja. Jedno pripojenie hadice je vybavené tesniacim krúžkom. Obr. 3. Tento koniec by mal byť pripojený k ventilátoru/jednotke na stlačený vzduch. Obr. 4.

4.4.5 Výmena hlavového postroja

Postupujte podľa príslušných častí vyššie uvedených pokynov týkajúcich sa výmeny kukly.

5. Technické parametre

Hmotnosti

SR 561: Približne 450 g vrátane hadice.
SR 562: Približne 420 g vrátane hadice.

Materiály

- Kukla: Tyvek 1443R, 200 µm
- Krčné tesnenie SR 561: Bavlna/modal/lykra
- Tvárové tesnenie SR 562: Polyamid/lykra
- Dýchacia hadica: Polyuretán (PU)
- Priezor: 0,5 mm PETG

Teplotný rozsah

- Skladovacia teplota: od -20 do +40 °C pri relatívnej vlhkosti menej ako 90 %.
- Prevádzková teplota: od -10 do +55 °C pri relatívnej vlhkosti menej ako 90 %.
- Prevádzková teplota pri použití s ventilátorom SR 500 EX je -10 až +40 °C.

Skladovateľnosť

Ochranný prostriedok má životnosť 5 rokov od dátumu výroby.

6. Legenda



Pozrite si návod na používanie



Schválenie CE vydala spoločnosť
INSPEC International B.V.



Relatívna vlhkosť

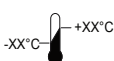

Teplotný rozsah

7. Schválenie

- Kukly SR 561 a SR 562 v kombinácii s jednotkou ventilátora SR 500/SR 700 alebo SR 500 EX sú schválené podľa normy EN 12941:1998, trieda TH3.
- Kukly SR 561 a SR 562 v kombinácii s ventilátorom SR 500 EX sú schválené podľa smernice ATEX 2014/34/EÚ.
- Kukly SR 561 a SR 562 v kombinácii s nadstavcom na stlačený vzduch SR 507 a vzduchovou hadicou SR 358 alebo SR 359 sú schválené podľa normy EN 14594:2005, trieda 3B.
- Kukly SR 561 a SR 562 v kombinácii s nadstavcom na stlačený vzduch SR 507 a vzduchovou hadicou SR 360 sú schválené podľa normy EN 14594:2005, trieda 3A.

Typové schválenie podľa nariadenia (EÚ) 2016/425 o OOP vydal notifikovaný orgán 2849. Adresu nájdete na zadnej strane návodu na používanie.

Certifikáty typového schválenia ATEX vydala notifikovaná osoba č. 2804, ExVeritas ApS.

Vyhlasenie o zhode EÚ je k dispozícii na stránke www.srsafety.com

Kódy EX:

- **Ex II 2 G Ex ib IIB T3 Gb**
- **Ex II 2 D Ex ib IIIC T195°C Db**

Kľúč k označeniam EX:

- **Ex** Značka ochrany pred výbuchom ATEX.
- **II** Skupina zariadenia ATEX (výbušné prostredie iné ako bane s banskými plynmi).
- **2 G** Kategória zariadenia ATEX (2 = vysoká úroveň ochrany pre zónu 1, G = plyn).
- **2 D** Kategória zariadenia ATEX (2 = vysoká úroveň ochrany pre zónu 21, D = prach).
- **Ex** Ochrana pred výbuchom.
- **ib** Typ ochrany (iskrová bezpečnosť).
- **IIB** Skupina plynu (etylén).
- **IIIC** Skupina prášneho materiálu (zóna s vodivým prachom).
- **T3** Trieda teploty, plyn (maximálna povrchová teplota +200 °C).
- **T195°C** Trieda teploty, prach (maximálna povrchová teplota +195 °C).
- **Gb** Úroveň ochrany zariadenia, plyn (vysoká ochrana).
- **Db** Úroveň ochrany zariadenia, prach (vysoká ochrana).

1. Splošne informacije
2. Deli
3. Uporaba
4. Vzdrževanje
5. Tehnični podatki
6. Legenda simbolov
7. Odobritev

1. Splošne informacije

Uporaba respiratorja mora biti del dihalnega zaščitnega programa. Če želite izvedeti več, glejte standard EN 529:2005. Ti standardi vsebujejo smernice in poudarjajo pomembne vidike programov dihalnih zaščitnih sistemov, vendar ne nadomeščajo državnih ali lokalnih predpisov.

Če niste prepričani, ali sta izbira opreme in skrb zanjo pravilni, se posvetujte s svojim nadrejenim ali se obrnite na prodajalca. Lahko se obrnete tudi na oddelek za tehnično podporo podjetja Sundström Safety AB.

1.1 Opis sistema

- SR 561 (Slika 1) ščiti dihalne organe, glavo in ramena
- SR 562 (Slika 2) ščiti dihalne organe in gornji del glave
- Zamenljiva kapa iz Tyveca
- Vizir iz PETG
- Dovod zraka zagotavlja, da se vizir ne rosi
- Nastavljiv naglavni jermen
- Nastavljivo vratno tesnilo (SR 561) in obrazno tesnilo (SR 562)
- Gibljiva dihalna cev (SR 569)
- Opremljen z ventilom za izdih (SR 562).

Kapi SR 561 in SR 562 se lahko uporabljata z ventilatorsko enoto SR 500 EX v eksplozijskih okoljih. Kapi SR 561 in SR 562 se lahko uporabljata tudi s standardno ventilatorsko enoto SR 500/SR 700 ali priključkom za stisnjen zrak SR 507, vendar le v okoljih, ki niso eksplozivna. Pred uporabo temeljito preberite ta navodila, kakor tudi navodila za uporabo ventilatorskih enot, filtrov in priključkov za stisnjen zrak. Priključite dihalno cev na ventilatorsko enoto, ki je opremljena s filtri. Nadtlak, ki se ustvarja v pokrivalu za glavo, preprečuje delcem in drugim nečistočam iz okolice dostop v dihalno območje.

1.2 Uporaba

Izdelek SR 561/SR 562 z ventilatorsko enoto SR 500, SR 500 EX ali SR 700 ali priključkom za stisnjen zrak SR 507 se lahko uporablja kot alternativa filtrirnim respiratorjem v vseh primerih, kjer se priporoča njihovo uporabo. To še posebej velja za težka in dolgotrajna dela ter za delo v pogojih povišane temperature. Ob izbiri pokrivala za glavo je treba upoštevati nekaj dejavnikov, npr:

- vrsto nečistoč
 - koncentracije
 - intenzivnost dela
 - dodatne zaščitne zahteve ob dihalni zaščitni napravi
- Analizo tveganja naj izvede oseba, ki je primerno usposobljena in izkušena na področju dela.

1.3 Opozorila/omejitve

Predpisi glede uporabe opreme za zaščito dihal se lahko med državami razlikujejo.

Opozorila

Oprema se ne sme uporabljati:

- če ventilatorska enota ne deluje. V tovrstnih neobičajnih okoliščinah oprema ne omogoča nobene zaščite. Poleg tega se v pokrivalu za glavo nabira ogljikov dioksid, kar povzroči pomanjkanje kisika.
- če je sestava nečistoč v zraku neznana,
- v okoljih, ki neposredno ogrožajo življenje in zdravje (IDLH),
- v okoljih, v katerih je okoliški zrak obogaten s kisikom ali nima običajne vsebnosti kisika,
- če opazite, da težko dihate,
- če vohate ali okusite nečistoče,
- če občutite vrtoglavico, slabost ali drugo nelagodje.

Omejitve

- Če je intenzivnost dela uporabnika zelo velika, lahko v naglavnem delu med fazo vdihovanja nastane negativni tlak, pri čemer je tveganje prodiranja v naglavni del večje.
- Če se tesnilna površina ne prilega na obraz (SR 562), se v ščitju ne bo ustvaril primeren nadtlak in ne bo zagotavljal primerne zaščite.
- Faktor zaščite se lahko zmanjša, če opremo uporabljate v okolju z veliko hitrostjo vetra.
- Oprema mora v obraznem predelu tesniti, da se ustvari primeren nadtlak, ki bo preprečeval puščanje zraka v kapo. To je lahko težavno, če uporabnik nosi brado ali zalizce.
- Pazite, da se dihalna cev ne oblikuje v zanko, ki bi se lahko zataknila za razne predmete v okolici.
- Opreme nikoli ne dvigajte ali prenašajte tako, da jo držite za dihalno cev.

2. Deli

2.1 Pregled ob dostavi

Preverite, ali so priloženi vsi deli opreme, navedeni na listu z vsebino embalaže, in ali so nepoškodovani.

Vsebina embalaže

- Kapa z dihalno cevjo
- Navodila za uporabo
- Čistilna krpa

2.2 Dodatna oprema/nadomestni deli

Del	Št. naročila
Kapa Tyvec, dolga, za SR 561	R06-5001
Kapa Tyvec, kratka, za SR 562	R06-5101
Naglavni jermen (Slika 7)	R06-5002
Cev SR 569	R06-5003
Tesnilni obroč za dihalno cev	R06-0202
Trak za pot	R06-0504
Čistilne krpe. Škatla s 50 kosi	H09-0401

3. Uporaba

3.1 Namestitve

Glejte tudi navodila za uporabo ventilatorske enote SR 500, SR 500 EX ali SR 700 ali priključka za stisnjen zrak SR 507, glede na to, kar je uporabljeno.

Dihalna cev

En priključek cevi je opremljen s tesnilnim obročem. Slika 3. Ta konec morate priključiti na ventilator/enoto za stisnjen zrak. Slika 4.

3.2 Pokrivanje

Glejte tudi navodila za uporabo ventilatorske enote SR 500, SR 500 EX ali SR 700 ali priključka za stisnjen zrak SR 507, glede na to, kar je uporabljeno.

- SR 561, dolga kapa: Z rokami primite obe strani odprtine na kapi. Slika 5. Kapuco pazljivo povlecite čez glavo.
- SR 562, kratka kapa: primite pritrdilni del cevi z eno roko in vratni predel kape z drugo. Slika 6.
- Vstavite brado v kapo. Držite kapo in jo navlecite čez glavo.
- Kapo naravnajte tako, da tesni celoten obrazni del (SR 562, kratka kapa) in se tesno ter udobno prilega. Gumijast trak obraznega tesnila (SR 562, kratka kapa) ali vratni trak (SR 561, dolga kapa) se lahko nastavi na željeno dolžino.
- Po potrebi nastavite širino kape z gumbom za naglavni jermen. Slika 7. Gumb je nameščen v notranjosti kape pod cevjo, vendar je dosegljiv z zunanje strani brez odstranjevanja kape. Gumb zavrtite v smeri urnega kazalca za zmanjšanje širine in v nasprotni smeri urnega kazalca za povečanje širine.
- Da bi zagotovili kar najboljši oprijem, je morda potrebno odstraniti kapo in nastaviti globino naglavnih jermenov. Slika 7.
- Prepričajte se, da dihalna cev poteka nemoteno ob hrbtu in da ni zvita. Slika 8.

3.3 Snemanje

Ne odstranjujte opreme, dokler niste zunaj nevarnega območja.

Glejte tudi navodila za uporabo ventilatorske enote SR 500, SR 500 EX ali SR 700 ali priključka za stisnjen zrak SR 507, glede na to, kar je uporabljeno.

- Popustite obrazno tesnilo (SR 562, kratka kapa) ali vratni trak (SR 561, dolga kapa). V silo lahko kapo snamete tudi z zategnjenim gumijastim trakom.

Po uporabi je treba opremo očistiti in pregledati. Glejte 4 Vzdrževanje.

4. Vzdrževanje

Osebe, ki je odgovorno za čiščenje in vzdrževanje opreme, mora biti usposobljeno in v celoti seznanjeno s to vrsto dela.

4.1 Čiščenje

Za vsakodnevno nego je priporočena uporaba čistilnih krp Sundström SR 5226. Če je oprema zelo zamazana, uporabite mehko krtačo ali gobo, navlaženo z raztopino sredstva za pomivanje posode v vodi ali podobnim čistilom. Opremo izplaknite pod vodo in pustite, da se posuši. Po potrebi kapuco poškopite in razkužite s 70-odstotnim etanolom ali raztopino izopropanola.

OPOMBA! Pri čiščenju nikoli ne uporabljajte topil!

4.2 Shranjevanje

Po čiščenju je treba opremo shraniti na suhem in hladnem mestu pri sobni temperaturi. Izogibajte se neposredni sončni svetlobi ali drugim virom toplote.

4.3 Urnik vzdrževanja

Upoštevajte priporočene najmanjše zahteve glede rutinskega vzdrževanja, da bo oprema zanesljivo vedno v ustreznem stanju.

	Pred uporabo	Po uporabi
Vizualni pregled	●	●
Preizkus delovanja	●	
Čiščenje		●

4.4 Nadomestni deli

Vedno uporabljajte originalne dele podjetja Sundström. Opreme ne spreminjajte. Če uporabljate neoriginalne dele ali spreminjate opremo, lahko s tem zmanjšate zaščitno funkcijo in ogrozite javnost odobritev, ki jih je prejel izdelek.

4.4.1 Menjava traku za pot

Trak proti potenju je s trakom Velcro pritrjen na prednji trak. Postopek zamenjave:

- Izvlecite trak proti potenju.
- Trak Velcro pritrдите z grobo stranjo, obrnjeno proti prednjemu traku in reži na vrhnjem delu.

4.4.2 Menjava kape SR 561 Tyvec, dolge

- Odklopite cev z adapterja.
- Popustite tri pritrdilne gumbne na gornjem robu vizirja.
- Obrnite kapo navzven.
- Popustite pritrdilni gumb na priključku cevi in potegnite kapo z naglavnega jermena. Slika 9.
- Novo kapo postavite predse, z vizirjem obrnjenim navzgor.
- Pritrdite pritrdilni gumb na priključek cevi in potegnite kapo prek naglavnega jermena.
- Naglavni jermen s tremi pritrdilnimi gumbi pritrđite na zgornji rob vizirja. Začnite s srednjim.
- Vstavite cev v adapter.
- Preverite, če je naglavni jermen poravnat s kapo in da cev ni ovita okoli prezračevalnih odprtin.

4.4.3 Menjava kape SR 562 Tyvec, kratke

- Odklopite cev z adapterja.
- Popustite gumijaste trakove za tesnjenje obraza, ki so pritrjeni na prednji trak s trakovi Velcro. Slika 10.
- Odstranite trakove Velcro.
- Popustite tri pritrdilne gumbne na gornjem robu vizirja.
- Dvignite naglavni jermen iz kape.
- Novo kapo postavite predse, z vizirjem obrnjenim navzdol.
- Primite sprednji del naglavnega jermena z eno roko in ga vstavite v kapo. Slika 11.
- Prepričajte se, da je trak Velcro pod čelnim trakom naglavnega jermena napet (Slika 12), in pritrđite kapo s tremi pritrdilnimi gumbi na gornjem robu vizirja.
- Trakove Velcro ovijte okoli prednjega traku in jih čim bolj trdno pritrđite. Izvlecite gumijaste trakove obraznega tesnila in vstavite vozec v odprtino naglavnega jermena. Pritrdite ga z izvlečenjem gumijastega traku v ožji del zareze. Slika 13.
- Vstavite cev v adapter.
- Preverite, če je naglavni jermen poravnat s kapo in da cev ni ovita okoli prezračevalnih odprtin.

4.4.4 Zamenjajte cev, SR 561/SR 562

- Tkanino kape zavijajte navzgor pri priključku cevi. Slika 14.
- Obrnite cev in jo izvlecite iz adapterja. Slika 15.
- Novo cev pritrđite v naglavni jermen v obratnem vrstnem redu. En priključek cevi je opremljen s tesnilnim obroćem. Slika 3. Ta konec morate priključiti na ventilator/enoto za stisnjen zrak. Slika 4.

4.4.5 Menjava naglavnega jermena

Upoštevejte gornja navodila, ki se nanašajo na zamenjavo kape.

5. Tehnični podatki

Mase

SR 561: pribl. 450 g, vključno s cevjo.
SR 562: pribl. 420 g, vključno s cevjo.

Materiali

- Kapa: Tyvek 1443R, 200 μm
- Vratno tesnilo SR 561: bombaž/modal/lycra
- Obrazno tesnilo SR 562: poliamid/lycra
- Dihalna cev: Poliuretan (PU)
- Vizir: 0,5 mm PETG

Temperaturno območje

- Temperatura shranjevanja: od -20 do $+40$ °C pri relativni vlažnosti pod 90 %.
- Temperatura delovanja: od -10 do $+55$ °C pri relativni vlažnosti pod 90 %.
- Servisna temperatura je od -10 do $+40$ °C, če se uporablja skupaj z ventilatorjem SR 500 EX.

Rok uporabnosti

Rok uporabnosti opreme je 5 let od datuma proizvodnje.

6. Legenda simbolov



Glejte navodila za uporabo



Oznako CE odobril
INSPEC International B.V.



Relativna vlažnost

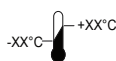

Temperaturno območje

7. Odobritev



- Izdelka SR 561 in SR 562 v kombinaciji z ventilatorsko enoto SR 500, SR 700 ali SR 500 EX sta odobrena v skladu s standardom EN 12941:1998, razred TH3.
- Izdelka SR 561 in SR 562 v kombinaciji z ventilatorsko enoto SR 500 EX sta odobrena v skladu z direktivo ATEX 2014/34/EC.
- Izdelka SR 561 in SR 562 v kombinaciji s priključkom za stisnjen zrak SR 507 in cevjo za zrak SR 358 ali SR 359 sta odobrena v skladu s standardom EN 14594:2005, razred 3B.
- Izdelka SR 561 in SR 562 v kombinaciji s priključkom za stisnjen zrak SR 507 in cevjo za zrak SR 360 sta odobrena v skladu s standardom EN 14594:2005, razred 3A.

Potrdilo o odobritvi tipa v skladu z Uredbo (EU) 2016/425 o osebnih varovalni opremi je izdal priglašeni organ 2849. Naslov najdete na zadnji strani navodil za uporabo.

Certifikate odobritve tipa ATEX je izdal priglašeni organ št. 2804, ExVeritas ApS.

Izjava EU o skladnosti je na voljo na spletnem mestu www.srsafety.com

EX šifre:

 **II 2 G Ex ib IIB T3 Gb**
 **II 2 D Ex ib IIIC T195°C Db**

Pojasnitev označb EX:

-  Oznaka za protieksplzijsko zaščito ATEX.
- II** Skupina opreme ATEX (eksplozivna ozračja z izjemo rudnikov z vnetljivimi plini).
- 2 G** Kategorija opreme ATEX (2 = visoka raven zaščite za cono 1, G = plin).
- 2 D** Kategorija opreme ATEX (2 = visoka raven zaščite za cono 21, D = prah).
- Ex** Zaščiten pred eksplozijo.
- ib** Vrsta zaščite (notranja varnost).
- IIB** Skupina plinov (etilen).
- IIIC** Skupina prašnih materialov (cona s prevodnim prahom).
- T3** Temperaturni razred, plin (najvišja temperatura površin $+200$ °C).
- T195°C** Temperaturni razred, prah (najvišja temperatura površin $+195$ °C).
- Gb** Raven zaščite opreme, plin (visoka raven).
- Db** Raven zaščite opreme, prah (visoka raven).

1. Allmän information
2. Komponenter
3. Användning
4. Underhåll
5. Teknisk specifikation
6. Symbolförklaring
7. Godkännande

1. Allmän information

Användning av andningskydd skall vara en del av ett andningskyddsprogram. För vägledning se EN 529:2005. Informationen i denna standard ger upplysning om viktiga aspekter i ett andningskyddsprogram, men den ersätter inte nationella eller lokala föreskrifter.

Om du känner dig osäker vid val och skötsel av utrustningen rådgör med arbetsledningen eller kontakta inköpsstället. Du är också välkommen att kontakta Sundström Safety AB, Teknisk Support.

1.1 Systembeskrivning

- SR 561 (Fig. 1) skyddar andningsorganen, huvudet och skuldrorna
- SR 562 (Fig. 2) skyddar andningsorganen och hjässan
- Utbytbar huva i Tyvec
- Siktskiva i PET-G
- Tillförd luft håller visiret imfritt
- Reglerbar huvudställning
- Reglerbar halsvidd (SR 561) och ansiktstättning (SR 562)
- Flexibel andningssläng (SR 569)
- Försedd med utandningsventil (SR 562).

Huvorna SR 561 och SR 562 kan användas tillsammans med fläkt SR 500 EX i explosiv atmosfär. SR 561 och SR 562 kan också användas tillsammans med standardfläkten SR 500/SR 700 eller trycklufttillsats SR 507 men bara i miljöer som inte är potentiellt explosiva.

Före användning måste denna bruksanvisning och de som gäller för fläkt, filter och trycklufttillsats noga studeras. Andningsslängen ansluts till den filterförsedda fläkten. Övertrycket som bildas i ansiktsdelen förhindrar partiklar och andra föroreningar att tränga in i andningszonen.

1.2 Användningsområden

SR 561/SR 562 tillsammans med fläkt SR 500/SR 500 EX/SR 700 eller trycklufttillsats SR 507 kan användas som alternativ till filterkydd i alla situationer där sådana rekommenderas. Detta gäller i synnerhet vid tunga, varma eller långvariga arbeten. Vid val av ansiktsdel ska bland annat följande faktorer beaktas:

- Typer av föroreningar
- Koncentrationer
- Arbetsbelastning
- Skyddsbehov utöver andningskyddsbehovet

Riskanalysen bör utföras av person med lämplig utbildning och med erfarenhet inom området.

1.3 Varningar/Begränsningar

Utöver dessa varningar kan det finnas lokala eller nationella regler som måste tas i beaktande.

Varningar

Utrustningen får inte användas

- om fläkten är avstängd. I denna onormala situation ger utrustningen inte något skydd. Dessutom finns det risk för att koldioxid snabbt ansamlas i ansiktsdelen med åtföljande syrebrist.
- om föroreningarna är ökända,
- i miljöer som är omedelbart farliga för liv och hälsa (IDLH),
- i miljöer där omgivande luft är syreberikad eller inte har en normal syrehalt,
- om det upplevs som svårt att andas,
- om du känner lukt eller smak av föroreningar,
- om du upplever yrsel, illamående eller andra obehag.

Begränsningar

- Om arbetsbelastningen är mycket hög kan det under inandningsfasen uppstå övertryck i ansiktsdelen med risk för inläckage.
- Om ansiktstättningen inte ligger an mot ansiktet (SR 562) bildas inte det övertryck som krävs för att få rätt skyddsfaktor.
- Om utrustningen används i omgivning där höga vindhastigheter förekommer kan skyddsfaktorn reduceras.
- Utrustningens tätning mot ansiktet måste säkerställas för att få det övertryck i huvan som krävs för att förhindra inläckage. Detta kan vara svårt att uppnå för den som har skägg eller polissonger.
- Var uppmärksam på andningsslängen så att den inte buktar ut och hakar i föremål i omgivningen.
- Lyft eller bär aldrig utrustningen i andningsslängen.

2. Komponenter

2.1 Leveranskontroll

Kontrollera att utrustningen är komplett enligt packlistan och oskadd.

Packlista

- Huva med andningssläng
- Bruksanvisning
- Rengöringsservett

2.2 Tillbehör/Reservdelar

Benämning

Tyvec-huva lång t SR 561
Tyvec-huva kort t SR 562
Huvudställning, fig. 7
Andningssläng SR 569
O-ring till slang
Svettband
Adapter till slang
Rengöringsservett. 50/ask

Best.nr.

R06-5001
R06-5101
R06-5002
R06-5003
R06-0202
R06-0504
T06-5001
H09-0401

3. Användning

3.1 Installation

Se också bruksanvisningen till fläkt SR 500/SR 500 EX/SR 700 och trycklufttillsats SR 507, vilkendera som används.

Andningsslang

Slangens ena kopplingen är försedd med en O-ring. Fig. 3. Denna ände ska monteras till fläkt/tryckluft. Fig. 4.

3.2 Påtagning

Se också bruksanvisningen till fläkt SR 500/SR 500 EX/SR 700 och trycklufttillsats SR 507, vilkendera som används.

- SR 561, lång huva: Fatta med händerna på ömse sidor om huvans öppning. Fig. 5. Dra huvan försiktigt över huvudet.
- SR 562, kort huva: Fatta med den ena handen om slangfästet och den andra om huvans halsparti. Fig. 6.
- För in hakan i huvan. Behåll greppen och dra huvan över huvudet.
- Justera huvan så att den tätar hela vägen runt ansiktet (kort huva SR 562) och sitter stadigt och bekvämt. Den infällda resåren i ansiktstättningen (kort huva SR 562) eller halsmudden (lång huva SR 561) kan regleras till önskad längd.
- Justera vid behov huvans vidd med ratten som sitter längst bak på huvudställningen. Fig. 7. Ratten sitter på insidan av huvan under slangen, men kan nås utifrån utan att ta av huvan. Vrid medsols för att minska vidden och motsols för att öka.
- För att få en perfekt tillpassning kan det vara nödvändigt att ta av huvan och justera huvudställningens djup. Fig. 7.
- Se till att andningsslangen löper längs ryggen och att den inte är vriden. Fig. 8.

3.3 Avtagning

Ta inte av utrustningen förrän du lämnat arbetsområdet.

Se också bruksanvisningen till fläkt SR 500/SR 500 EX/SR 700 och trycklufttillsats SR 507, vilkendera som används.

- Slacka på ansiktstättningen (kort huva SR 562) eller halsmudden (lång huva SR 561). I akuta situationer kan huvan tas av med resåren åtdragen.

Efter användning ska utrustningen rengöras och kontrolleras. Se 4 Underhåll.

4. Underhåll

Den som ansvarar för rengöring och underhåll av utrustningen ska ha lämplig utbildning och vara väl förtrogen med denna typ av uppgifter.

4.1 Rengöring

För den dagliga skötseln rekommenderas Sundströms rengörings-servett SR 5226.

Använd vid svårare nedsmutsning en mjuk borste eller svamp fuktad i en lösning av vatten och diskmedel eller liknande. Skölj rent och låt torka. Vid behov kan huvan desinficeras genom att spreja med 70 % etanol- eller isopropanollösning.

OBS! Rengör aldrig med lösningsmedel.

4.2 Förvaring

Efter rengöring förvaras utrustningen torr och rent i rumstemperatur. Undvik direkt solljus eller andra värmekällor.

4.3 Underhållsschema

Rekommenderat minimikrav för att försäkra dig om att utrustningen är funktionsduglig.

	Före användning	Efter användning
Visuell kontroll	●	●
Funktionskontroll	●	
Rengöring		●

4.4 Byte av komponenter

Använd alltid Sundströms originaldelar. Modifiera inte utrustningen. Användning av piratdelar eller modifiering kan reducera skyddsfunktionen och äventyrar produktens godkännanden.

4.4.1 Byte av svettband

Svettbandet är fäst vid pannbandet med kardborreband. Gör så här:

- Dra loss svettbandet.
- Montera kardborrebandet med den ruggade sidan mot pannbandet och urtaget uppåt.

4.4.2 Byte av Tyvec-huva lång SR 561

- Lossa slangen ifrån adaptern.
- Lossa de tre tryckknapparna i siktskivans överkant.
- Vänd huvan ut och in.
- Lossa tryckknappen vid slangfästet och dra loss huvan från huvudställningen. Fig. 9.
- Lägg den nya huvan framför dig med siktskivan uppåt.
- Fäst tryckknappen vid slangfästet och dra huvan över huvudställningen.
- Fixera huvudställningen med de tre tryckknapparna i siktskivans överkant. Börja med den mittersta.
- Montera slangen i adaptern.
- Kontrollera att huvudställningen sitter rakt i huvan och att huvans slangkanal inte är vriden runt slangen.

4.4.3 Byte av Tyvec-huva kort SR 562

- Lossa slangen ifrån adaptern.
- Lossa ansiktstättningens resårer som sitter fästade i pannbandet intill kardborrebanden. Fig. 10.
- Lossa kardborrebanden.
- Lossa de tre tryckknapparna i siktskivans överkant.
- Lyft ut huvudställningen ur huvan.
- Lägg den nya huvan framför dig med siktskivan nedåt.
- Fatta om huvudställningens framdel med ena handen och för in huvudställningen i huvan. Fig. 11.
- Se till att kardborrebandet ligger utsträckt under huvudställningens pannband (fig. 12) och fixera huvan med de tre tryckknapparna i siktskivans överkant.
- Vik kardborrebanden runt pannbandet och fäst så stadigt som möjligt.
- Ta ansiktstättningens resår och för in knuten i den nyckelhålsliknande öppningen i huvudställningen. Fixera genom att dra resåren in i hålets smala spår. Fig. 13.
- Montera slangen i adaptern.
- Kontrollera att huvudställningen sitter rakt i huvan och att huvans slangkanal inte är vriden runt slangen.

4.4.4 Byte av slang, SR 561/SR 562

- Vik upp huvans tyg vid slanginfästningen. Fig. 14.
- Vrid och dra ut slangen ur adaptorn. Fig 15.
- Montera den nya slangen i huvudställningen i omvänd ordning. Slangens ena kopplingen är försedd med en O-ring. Fig. 3. Denna ände ska monteras till fläkt/tryckluft. Fig. 4.

4.4.5 Byte av huvudställning

Följ i tillämpliga delar instruktionerna ovan under byte av huva.

5. Teknisk specifikation

Vikt

SR 561: Ca 450 g inkl slang.

SR 562: Ca 420 g inkl slang.

Material

- Huva: Tyvek 1443R, 200 µm
- Halstättning SR 561: Bomull/modal/lycra
- Ansiktstättning SR 562: Polyamid/lycra
- Andningsslang: PU, polyuretan
- Siktskiva: PETG 0,5 mm

Temperaturområde

- Lagringstemperatur från -20 till +40 °C vid en relativ luftfuktighet under 90 %.
- Användningstemperatur från -10 till +55 °C vid en relativ luftfuktighet under 90 %.
- Användningstemperaturen tillsammans med fläkt SR 500 EX är -10 - +40 °C.

Lagringstid

Utrustningen har en lagringstid av fem år från tillverkningsdagen.

6. Symbolförklaring



Se bruksanvisning



CE-godkänd av

INSPEC International B.V.



Relativ luftfuktighet



Temperaturområde

7. Godkännande

- SR 561 och SR 562 i kombination med fläkt SR 500/SR 700 eller SR 500 EX är godkända i klass TH3 enligt EN 12941:1998.
- SR 561 och SR 562 i kombination med fläkt SR 500 EX är godkända enligt ATEX-direktivet 2014/34/EU.
- SR 561 och SR 562 med SR 507 och tryckluftslang SR 358 eller SR 359 är godkända i klass 3B enligt EN 14594:2005.
- SR 561 och SR 562 med SR 507 och tryckluftslang SR 360 är godkända i klass 3A enligt EN 14594:2005.

Typgodkännande enligt PPE-förordningen (EU) 2016/425 har utfärdats av anmält organ nr 2849. Adressen finns på omslagets baksida.

Typgodkännande enligt ATEX-direktivet har utfärdats av anmält organ nr 2804, ExVeritas ApS.

EU-försäkran om överensstämmelse finns tillgänglig på www.srsafety.com

EX märkning:

II 2 G Ex ib IIB T3 Gb

II 2 D Ex ib IIIC T195°C Db

Förklaring till EX-märkningen



ATEX Explosionskyddsmärke.

II

ATEX Utrustningsgrupp (explosiv atmosfär utom gruvor med gruvgas).

2 G

ATEX Utrustningskategori (2 = hög skyddsnivå för zon 1, G = gas).

2 D

ATEX Utrustningskategori (2 = hög skyddsnivå för zon 21, D = damm).

Ex

Explosionskyddad.

ib

Utförandeform (egensäkerhet).

IIB

Explosionsgrupp (etylen).

IIIC

Dammaterielgrupp (zon med elektriskt ledande damm).

T3

Temperaturklass, gas (max +200°C yttemperatur).

T195°C

Temperaturklass, damm (max +195°C yttemperatur).

Gb

Utrustningskyddsnivå EPL gas (hög skyddsnivå).

Db

Utrustningskyddsnivå EPL damm (hög skyddsnivå).

1. Genel bilgiler
2. Parçalar
3. Kullanım
4. Bakım
5. Teknik özellikler
6. Sembol açıklaması
7. Onay

1. Genel bilgiler

Respiratör bir solunum koruma programının parçası olarak kullanılmalıdır. Buna ilişkin tavsiyeler için bkz. EN 529:2005. Bu standartlarda bildirilen talimatlar sadece solunum koruyucu ekipman kullanımıyla ilgili önemli hususları bildirir; ulusal ya da yerel yönetmeliklerin yerine geçmez.

Ekipman seçimi ya da bakımı konusunda sorularınız olursa şefinize veya ürünü satın aldığınız bayiye danışın. Ayrıca, dilediğiniz zaman Sundström Safety AB Teknik Servis Bölümü ile irtibat kurabilirsiniz.

1.1 Sistem açıklaması

- SR 561 (şek. 1) solunum organlarını, başı ve omuzları korur
- SR 562 (şek. 2) solunum organlarını ve başın üst kısmını korur
- Tyvec değiştirilebilir başlık
- PETG vizör
- Beslenen hava sayesinde vizörde buğulanma olmaz
- Ayarlanabilir baş askısı
- Ayarlanabilir boyun yalıtımı (SR 561) ve yüz yalıtımı (SR 562)
- Esnek solunum hortumu (SR 569)
- Nefes verme valfiyle donatılmıştır (SR 562).

SR 561 ve SR 562 başlıklar patlayıcı ortamlarda SR 500 EX fan ünitesiyle beraber kullanılabilir. SR 561 ve SR 562 standart fan SR 500/SR 700 veya basınçlı hava ataşmanı SR 507 ile de kullanılabilir, ancak bu durumda sadece patlayıcı olmayan ortamlarda kullanılmalıdır. Kullanmadan önce bu kullanım talimatları ve fan üniteleri, filtreler veya basınçlı hava ataşmanı ile ilgili tüm talimatlar dikkatle okunmalıdır. Solunum hortumunu filtrelerle donatılmış fana bağlayın. Üst başlıkta üretilen pozitif basınç; partiküllerin ve kirlenmelerin solunum bölgesine girmesini önler.

1.2 Uygulamalar

SR 561/SR 562, SR 500/SR 500 EX/SR 700 fan ya da SR 507 basınçlı hava ataşmanı ile birlikte tavsiye edilen durumlarda filtreli solunum ekipmanlarına alternatif olarak kullanılabilir. Bu özelliklerle zorlu, sıcak veya uzun süreli çalışmalar için geçerlidir. Üst başlık seçilirken dikkat edilmesi gereken unsurlardan bazıları şunlardır:

- Kirlenici türleri
- Konsantrasyonlar
- İş yoğunluğu
- Solunum koruma cihazına ek olarak ihtiyaç duyulan koruma gereklilikleri

Alanla ilgili yeterli eğitim ve deneyime sahip bir kişi gereken risk analizini yapmalıdır.

1.3 Uyarılar/Sınırlamalar

Solunum koruyucu ekipmanların kullanımıyla ilgili yasal yönetmelik ülkeden ülkeye farklılık gösterebilir.

Uyarılar

Ekipman şu durumlarda kullanılmamalıdır:

- Fan çalışmıyorsa. Bu olağan dışı durumda ekipman koruma sağlamayacaktır. Ayrıca, üst başlıkta hızlıca karbondioksit birikmesi riski doğar ve bu da oksijen yetersizliğine neden olabilir.
- Kirlenmelerin türü bilinmiyorsa,
- İnsan sağlığına ve hayatına doğrudan tehlike arz eden ortamlarda (IDLH),
- Oksijen yönünden zenginleştirilmiş havanın bulunduğu veya normal bir oksijen muhteviyatı olmayan ortamlarda,
- solunum güçlüğü yaşıyorsanız,
- kirlenici tadı ya da kokusu alırsanız,
- baş dönmesi, mide bulantısı veya başka rahatsızlıklar hissederseniz.

Sınırlamalar

- Kullanıcı çok ağır bir iş yapıyorsa nefes alma sırasında üst başlıkta negatif basınç meydana gelebilir ve bu da üst başlıkta sızıntı riski doğurur.
- Yüz maskesi yüzle temas etmiyorsa (SR 562) üst başlığa doğru koruma faktörünü sunabilecek kadar basınç uygulanamaz.
- Ekipman çok sert rüzgarların hakim olduğu ortamlarda kullanılıyorsa koruma faktörü azalabilir.
- Başlığa sızıntı olmasını önleyecek kadar basınç uygulanabilmesi için ekipmanın yüzü tamamen izole etmesi gerekir. Kullanıcının sakalı veya yüzünün yan kısımlarında yara vb. varsa bu izolasyonu sağlamak zorlaşabilir.
- Solunum hortumunun çevredeki cisimlerin takılabilecek şekilde bir çember oluşturmadığından emin olun.
- Ekipmanı asla solunum hortumundan tutarak kaldırmayın ya da taşımayın.

2. Parçalar

2.1 Teslimat kontrolü

Ekipmanın paket listesinde belirtilen tüm parçalarla birlikte eksiksiz ve hasarsız olduğundan emin olun.

Paket listesi

- Solunum hortumlu başlık
- Kullanım talimatları
- Temizleme bezi

2.2 Aksesuarlar / Yedek parçalar

Parça

SR 561 için uzun Tyvec başlık
SR 562 için kısa Tyvec başlık
Baş askısı (şek. 7)
SR 569 hortum
Hortum için O-halka
Ter bandı
Temizleme bezleri. 50'li kutu

Sipariş No.

R06-5001
R06-5101
R06-5002
R06-5003
R06-0202
R06-0504
H09-0401

3. Kullanım

3.1 Kurulum

Aynı zamanda, kullandığınız ürüne bağlı olarak SR 500/SR 500 EX/ SR 700 fan ünitesine veya SR 507 basınçlı hava ataşmanına ait kullanım talimatlarını da okuyun.

Solunum hortumu

Hortum bağlantılarından biri O-halka ile donatılmıştır. Şek. 3. Bu uç fana/basınçlı hava ünitesine bağlanmalıdır. Şek. 4.

3.2 Takma

Aynı zamanda, kullandığınız ürüne bağlı olarak SR 500/SR 500 EX/SR 700 fan ünitesine veya SR 507 basınçlı hava ataşmanına ait kullanım talimatlarını da okuyun.

- SR 561, uzun başlık: Başlığın her iki tarafını da tutun. Şek. 5. Başlığı dikkatli bir şekilde başının üstünden geçirin.
- SR 562, kısa başlık: Hortum bağlantısını bir elinizle, başlığın boyun kısmını ise diğer elinizle tutun. Şekil 6.
- Çenenizi başlığın içine yerleştirin. Başlığı tutmaya devam ederek başının üstünden geçirin.
- Başlığı tüm yüzünüzü kapatacak (kısa başlık SR 562) ve konforlu, sağlam biçimde oturacak şekilde ayarlayın. Yüz izolasyonundaki (kısa başlık SR 562) veya boyun bandındaki (uzun başlık SR 561) kauçuk bant istenen uzunlukta ayarlanabilir.
- Gerekli takdirde baş askısının arkasındaki düğme ile başlığın genişliğini ayarlayın. Şek. 7. Düğme hortumun altında, başlığın iç kısmındadır. Ancak başlık çıkarılmadan dış kısımdan da düğmeye ulaşılabilir. Genişliği azaltmak için saat yönünde, artırmak için ise saat yönünün tersine çevirin.
- Yüze tam oturması için başlığın çıkarılması ve baş askısının derinliğinin ayarlanması gerekebilir. Şek. 7.
- Solunum hortumunun sırtınızdan geçtiğinden ve katlanmadığından emin olun. Şekil 8.

3.3 Çıkarma

Tehlikeli bölgeden çıkana kadar ekipmanı çıkarmayın.

Aynı zamanda, kullandığınız ürüne bağlı olarak SR 500/SR 500 EX/SR 700 fan ünitesine veya SR 507 basınçlı hava ataşmanına ait kullanım talimatlarını da okuyun.

- Yüz izolasyonunu (kısa başlık SR 562) veya boyun bandını (uzun başlık SR 561) gevşetin. Acil durumlarda kauçuk bant sıkılmış durumdayken de başlık çıkarılabilir.

Kullandıktan sonra ekipman temizlenmeli ve kontrol edilmelidir. Bkz. 4 Bakım.

4. Bakım

Ekipmanın bakımından sorumlu personel iyi bir eğitimden geçirilmeli ve bu tip işler konusunda deneyim sahibi olmalıdır.

4.1 Temizleme

Günlük bakım için Sundström SR 5226 temizleme bezleri önerilir. Ekipman çok fazla kire maruz kalıyorsa su ve deterjan veya buna benzer maddeler kullanarak nemlendirilmiş bir bezle silin. Ekipmanı durulayın ve kurumaya bırakın. Gerekirse dezenfeksiyon için başlığın üzerine %70 etanol veya izopropanol solüsyonu sıkın.

DİKKAT! Temizlik işlerinde asla solvent kullanmayın!

4.2 Muhafaza

Temizliği ardından ekipmanı oda sıcaklığında temiz ve kuru bir yerde muhafaza edin. Doğrudan güneş ışığına veya diğer ısı kaynaklarına maruz bırakmayın.

4.3 Bakım programı

Önerilen asgari bakım işlemlerine uyarak ekipmanın daima kullanılabilir bir durumda olmasını sağlamış olursunuz.

	Kullanmadan önce	Kullandıktan sonra
Gözle kontrol	●	●
Performans kontrolü	●	
Temizlik		●

4.4 Parçaları değiştirme

Sadece Sundström orijinal parçalarını kullanın. Ekipman üzerinde değişiklik yapmayın. Ekipman üzerinde değişiklik yapılması veya orijinal olmayan yedek parçaların kullanılması koruyucu işlevi olumsuz etkileyebilir ve ürünün sahip olduğu onayları geçersiz hale getirebilir.

4.4.1 Ter bandının değiştirilmesi

Ter bandı bir Velcro bant ile alın bandına sabitlenir. Şu adımları izleyin:

- Ter bandını çıkarın.
- Velcro bandı sert tarafı alın bandına, çentiği ise yukarı tarafa denk gelecek şekilde takın.

4.4.2 Uzun SR 561 Tyvec başlığı değiştirme

- Hortumu adaptörden çıkarın.
- Vizörün üst kenarındaki üç adet basmalı fırını açın.
- Başlığı ters yüz edin.
- Hortum ekindeki basmalı fırını açın ve başlığı baş askısından çekerek çıkartın. Şek. 9
- Yeni başlığı vizör yukarı bakacak şekilde önünüze yerleştirin.
- Hortum ekindeki basmalı fırını takın ve başlığı baş askısının üzerinden geçirin.
- Baş askısını üç basmalı fırırlarla vizörün üst kenarına sabitleyin. Ortadakinden başlayın.
- Hortumu adaptöre takın.
- Baş askısının başlıkta düz durduğundan ve başlığın hortum kanalının hortum çevresinde katlanmadığından emin olun.

4.4.3 Kısa SR 562 Tyvec başlığı değiştirme

- Hortumu adaptörden çıkarın.
- Velcro bantlarının yanındaki alın bandına sabitlenmiş kauçuk izolasyon bantlarını açın. Şek. 10.
- Velcro bantları sökün.
- Vizörün üst kenarındaki üç adet basmalı fırını açın.
- Baş askısını kaldırıp başlıktan çıkarın.
- Yeni başlığı vizör aşağı bakacak biçimde önünüze yerleştirin.
- Baş askısının ön kısmını bir elinizle kavrayın ve başlığa yerleştirin. Şek 11.
- Velcro bandın, baş askısı alın bandının altında gergin olduğundan (şek. 12) emin olun ve vizörün üst kısmındaki üç adet basmalı fırını kullanarak başlığı sabitleyin.
- Velcro bantları alın bandının çevresinde katlayın ve olabildiğince sıkı şekilde sabitleyin.
- Kauçuk yüz izolasyonu bandını alın ve düğümü baş askısındaki anahtar deliğine sokun. Kauçuk bandı yuvanın dar kısmının içine yerleştirerek sabitleyin. Şek. 13.
- Hortumu adaptöre takın.
- Baş askısının başlıkta düz durduğundan ve başlığın hortum kanalının hortum çevresinde katlanmadığından emin olun.

4.4.4 Hortumu değiştirin, SR 561/SR 562

- Başlığın hortum eki kısmındaki kaplamasını kaldırın. Şek. 14.
- Hortumu çevirin ve adaptörden çıkarın. Şek 15.
- Yeni hortumu ters sırayla baş askısına takın. Hortum bağlantılarından biri O-halka ile donatılmıştır. Şek. 3. Bu uç fana/basınçlı hava ünitesine bağlanmalıdır. Şek. 4.

4.4.5 Baş askısını değiştirme

Başlığın değiştirilmesiyle ilgili yukarıdaki talimatları uygulayın.

5. Teknik özellikler

Ağırlıklar

SR 561: Yaklaşık 450 g, hortum dahil.
SR 562: Yaklaşık 420 g, hortum dahil.

Malzemeler

- Başlık: Tyvek 1443R, 200 µm
- SR 561 boyun izolasyonu: Pamuk/modal/iikra
- SR 562 yüz izolasyonu: Poliamid/iikra
- Solunum hortumu: Poliüretan (PU)
- Vizör: 0,5 mm PETG

Sıcaklık aralığı

- Muhafaza sıcaklığı: %90'nın altında bağıl neme sahip ortamlarda -20 ile +40°C arasında.
- Kullanım sıcaklığı: %90'nın altında bağıl neme sahip ortamlarda -10 ile +55°C arasında.
- SR 500 EX fanla birlikte kullanıldığında kullanım sıcaklığı -10 ila +40°C arasındadır.

Raf ömrü

Ekipman, üretim tarihinden itibaren 5 yıl raf ömrüne sahiptir.

6. Sembol açıklaması



Kullanım talimatlarını inceleyin



CE onayı:
INSPEC International B.V.



Bağıl nem



Sıcaklık aralığı

7. Onay

- SR 561 ve SR 562, SR 500/SR 700 ya da SR 500 EX fanla birlikte EN 12941:1998'e göre sınıf TH3 olarak onaylanmıştır.
- SR 561 ve SR 562, SR 500 EX fanla birlikte ATEX Direktifi 2014/34/EU tablosuna göre onaylanmıştır.
- SR 561 ve SR 562, basınçlı hava ataşmanı SR 507 ve SR 358 ya da SR 359 hava hortumuyla birlikte EN 14594:2005'e göre sınıf 3B olarak onaylanmıştır.
- SR 561 ve SR 562, basınçlı hava ataşmanı SR 507 ve SR 360 hava hortumuyla birlikte EN 14594:2005, sınıf 3A olarak onaylanmıştır.

PPE Yönetmeliği (EU) 2016/425 tip onayı Yetkili Makam 2849 tarafından verilmiştir. Yetkili makamın adresini kullanım talimatlarının arka kısmında bulabilirsiniz.

ATEX tip onayı sertifikaları, 2804 No.lu Yetkili Makam ExVeritas ApS tarafından verilmiştir.

AB Uygunluk Beyanı, www.srsafety.com adresinde mevcuttur.

EX kodları:

Ex II 2 G Ex ib IIB T3 Gb

Ex II 2 D Ex ib IIIC T195°C Db

EX işaretlerinin anlamı:



ATEX Patlama koruma işareti.

II

ATEX Ekipman grubu (grizulu madenler dışındaki patlayıcı ortamlar).

2 G

ATEX Ekipman kategorisi (2 = Yüksek koruma seviyesi, Bölge 1, G = Gaz).

2 D

ATEX Ekipman kategorisi (2 = Yüksek koruma seviyesi, Bölge 21, D = Toz).

Ex

Patlamaya karşı korumalı.

ib

Koruma türü (öz güvenlik).

IIB

Gaz grubu (Etilen).

IIIC

Toz malzemesi grubu (iletken tozlu bölge).

T3

Sıcaklık sınıfı, gaz (maksimum yüzey sıcaklığı +200°C).

T195°C

Sıcaklık sınıfı, toz (maksimum yüzey sıcaklığı +195°C).

Gb

Ekipman Koruma Seviyesi, gaz (yüksek koruma).

Db

Ekipman Koruma Seviyesi, toz (yüksek koruma).

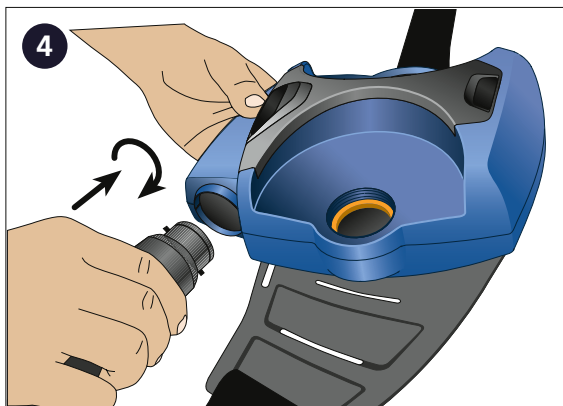
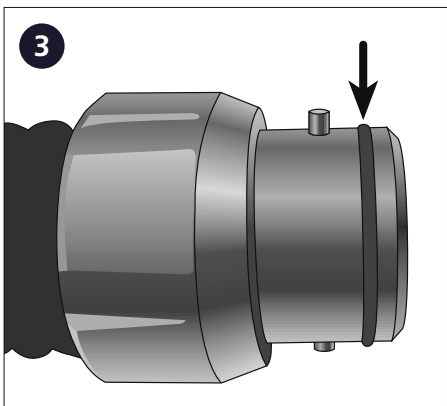

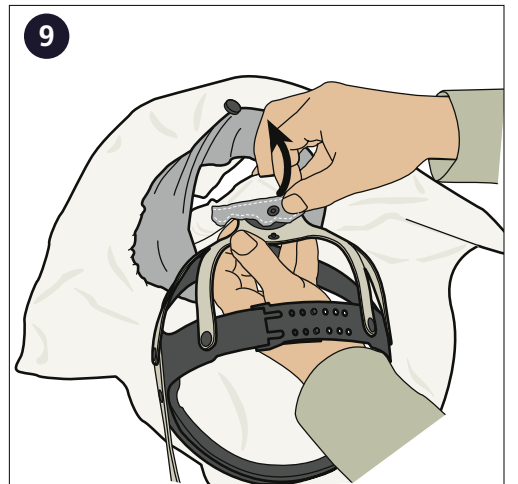
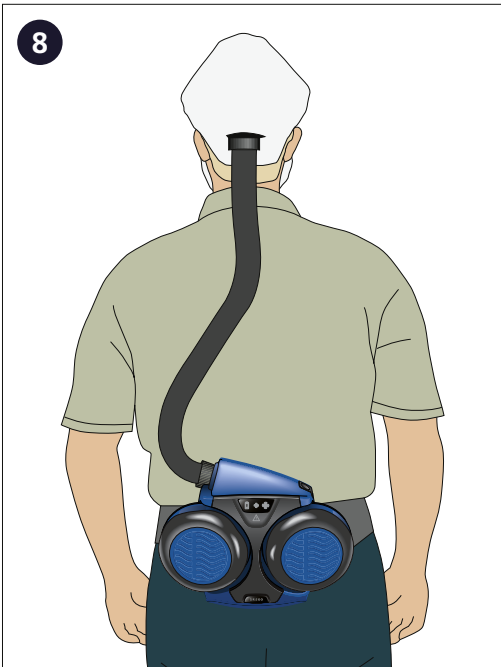
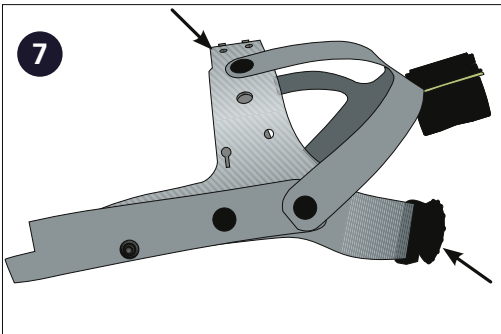
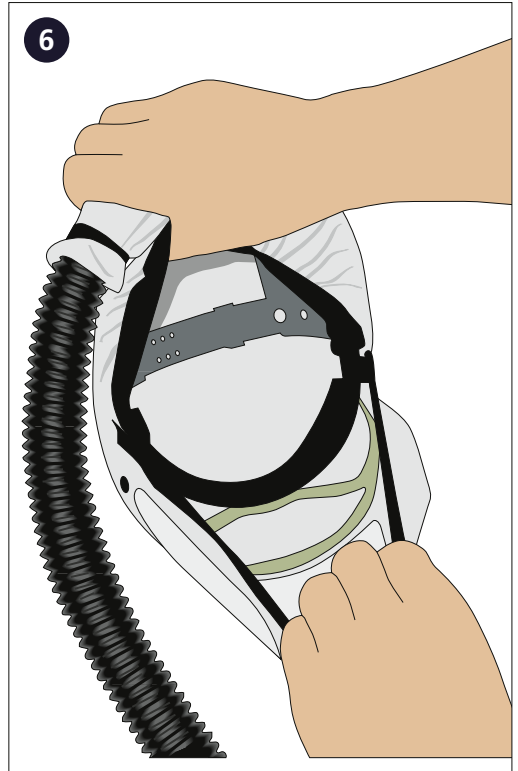
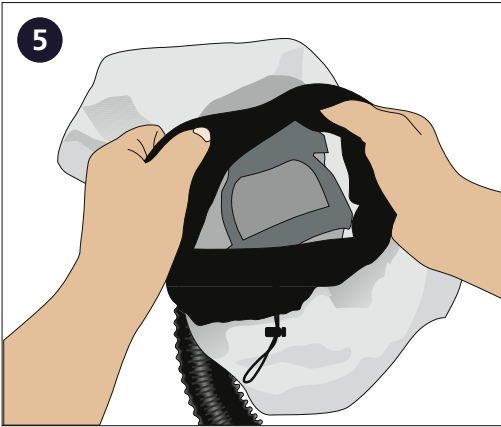

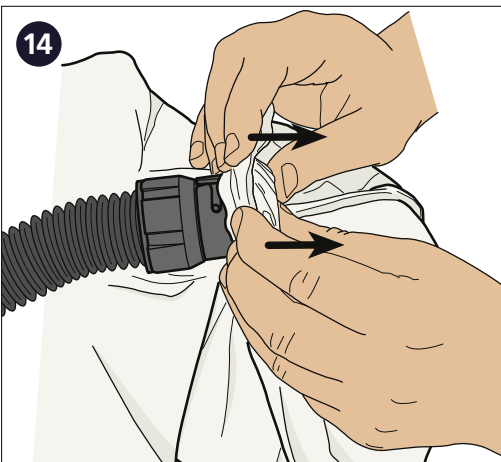
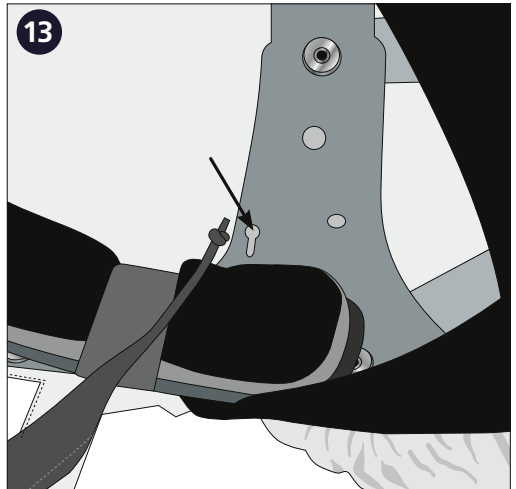
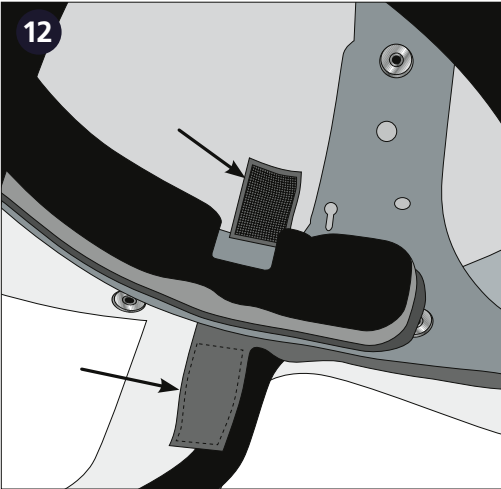
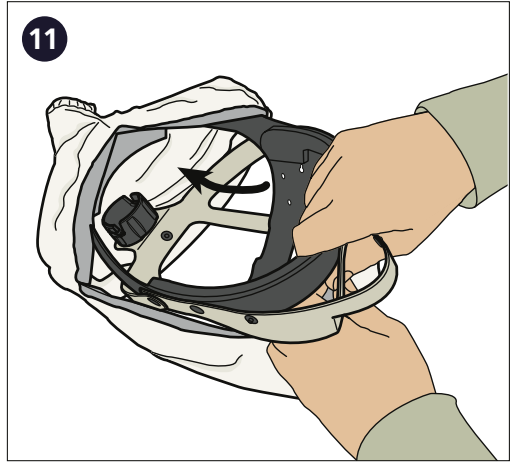
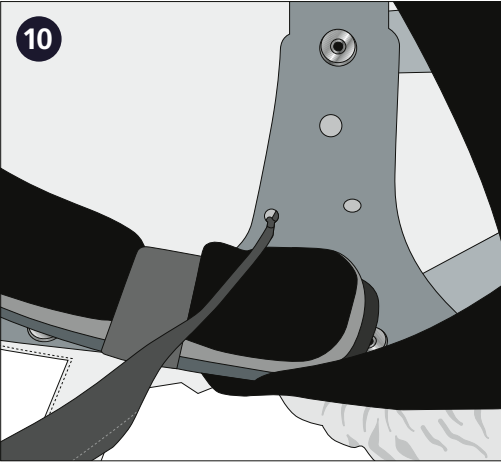

The SR 561 and SR 562 Hoods are manufactured
within a quality management system accepted by
Notified Body 2849: INSPEC International B.V.,
Beechavenue 54-62, 1119 PW,
Schiphol-Rijk, The Netherlands.



Sundström Safety AB

Västergatan 4 • SE-341 50 Lagan • Sweden
Tel: +46 10 484 87 00
E-mail: info@srsafety.se • www.srsafety.com