

S56

Distributore
Automatico
di Cibo per
Animali
Domestici



Manuale Utente

Gentile cliente,

Apprezziamo la vostra scelta del distributore automatico di cibo per animali domestici. Ci impegniamo a fornire prodotti di alta qualità per animali domestici, aiutando i proprietari di animali a nutrire i loro animali in modo scientifico e ragionevole e a fornire agli animali uno stile di vita sano. Lavoriamo per stabilire una relazione armoniosa tra voi e i vostri animali domestici.

Per la comodità d'uso, si prega di leggere attentamente il manuale utente e seguire le istruzioni.

GARANZIA

Garanzia di 1 Anno

Supporto a Vita: Per assistenza sull'uso del prodotto e estensione della garanzia, si prega di contattare

l'email post-vendita:

honeyguaridan@hotmail.com

Se avete domande relative agli ordini, si prega di contattare il venditore tramite la piattaforma di shopping.

Diagramma del Prodotto

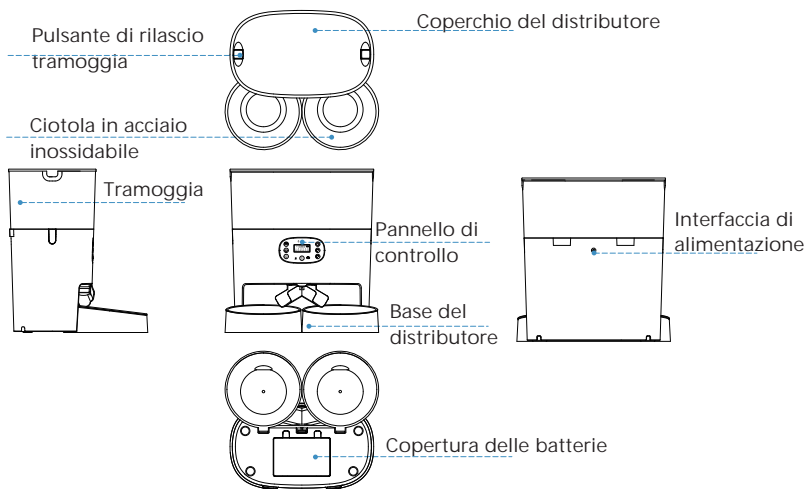

Lista degli Imballaggi:

Versione con Ciotola Singola:

1 x Distributore per Animali Domestici, 1 x Ciotola in Acciaio Inossidabile, 1 x Supporto per Ciotola, 1 x Adattatore di Alimentazione, 1 x Sacchetto di Essiccante, 1 x Manuale Utente

Versione con Doppie Ciotole:

1 x Distributore per Animali Domestici, 2 x Ciotole in Acciaio Inossidabile, 2 x Supporti per Ciotola, 1 x Adattatore di Alimentazione, 1 x Sacchetto di Essiccante, 1 x Splitter a 2 vie, 1 x Manuale Utente

Avviso

1. Il distributore è destinato solo per uso domestico al chiuso.
2. L'unità principale del dispositivo non è lavabile. La tramoggia del cibo, il supporto della ciotola e la ciotola in acciaio inossidabile possono essere rimossi per il lavaggio.
3. Si prega di posizionare il distributore in modo orizzontale e chiudere il coperchio per evitare che il cibo si rovesci quando gli animali domestici lo urtano.

Alimentazione Doppia

- ① Collegare il cavo di alimentazione al distributore.

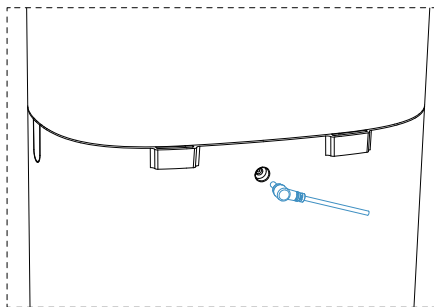

- ② Installare 3 batterie alcaline di tipo D come batterie di riserva.
(Le batterie non sono incluse)

*Se alimentato solo a batteria, il dispositivo può funzionare per 3 mesi.

*Raccomandiamo di utilizzare sia l'adattatore di alimentazione che le batterie contemporaneamente in caso di interruzione di corrente.

Quando l'alimentazione esterna viene interrotta, il dispositivo passerà all'alimentazione a batteria.

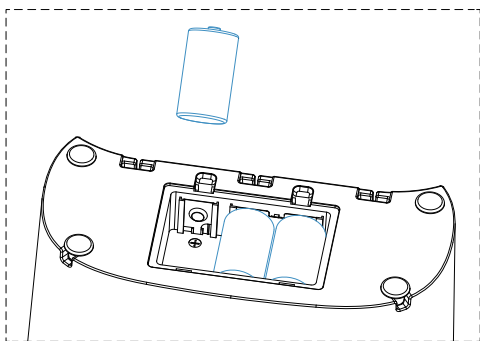

- **Nota :** La funzione WiFi funziona solo con alimentazione collegata. Per risparmio energetico, il WiFi non è connesso e tutte le operazioni sull'app non saranno disponibili se alimentato solo a batterie.

Installazione della Ciotola Singola

- Assemblare la base della ciotola del cibo con l'unità principale.

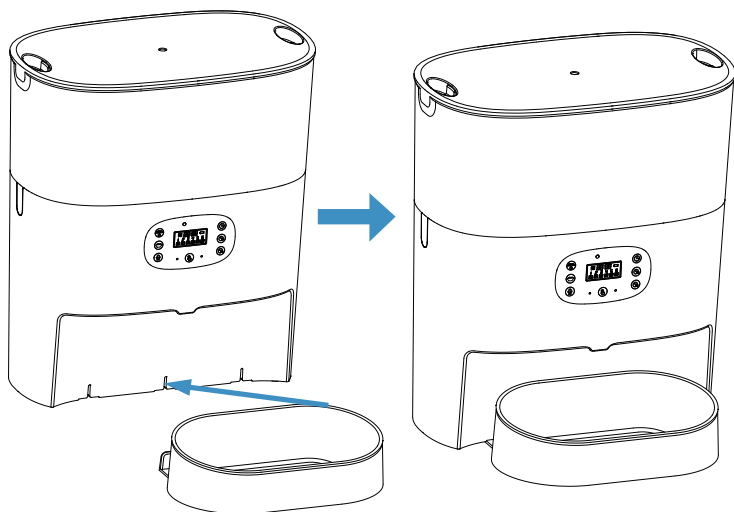

Installazione delle Doppie Ciotole

(Se hai acquistato la versione con doppie ciotole.)

- Passo1: Collegare il distributore a due vie all'unità principale.

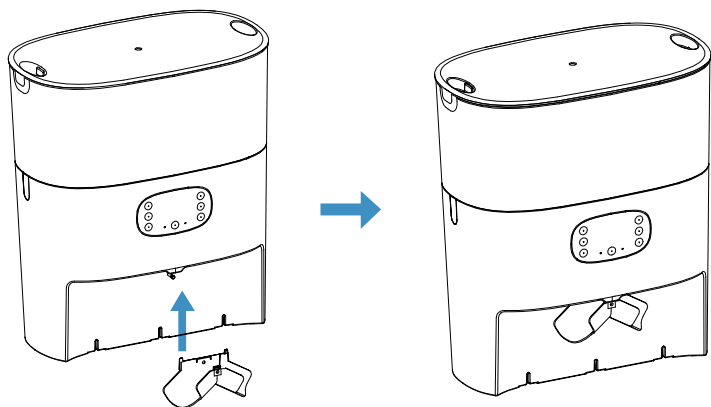

- Passo2: Collegare il distributore della base del distributore all'unità principale.

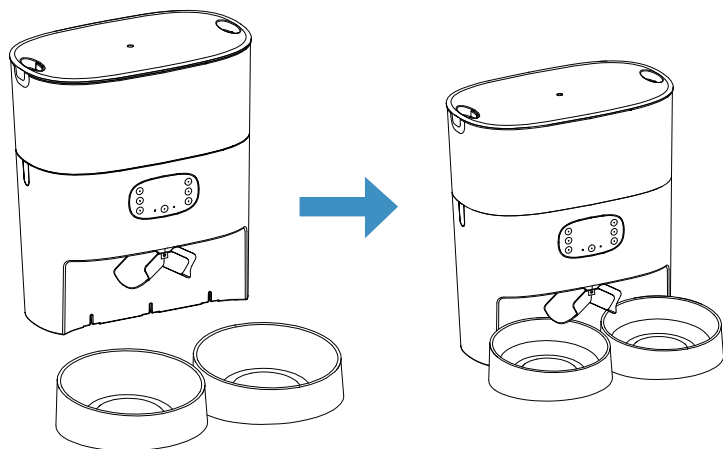

Aggiungere il Cibo per Animali Domestici

- Premere il pulsante di apertura del coperchio per aprire il coperchio, versare il cibo per animali domestici nel contenitore del cibo.

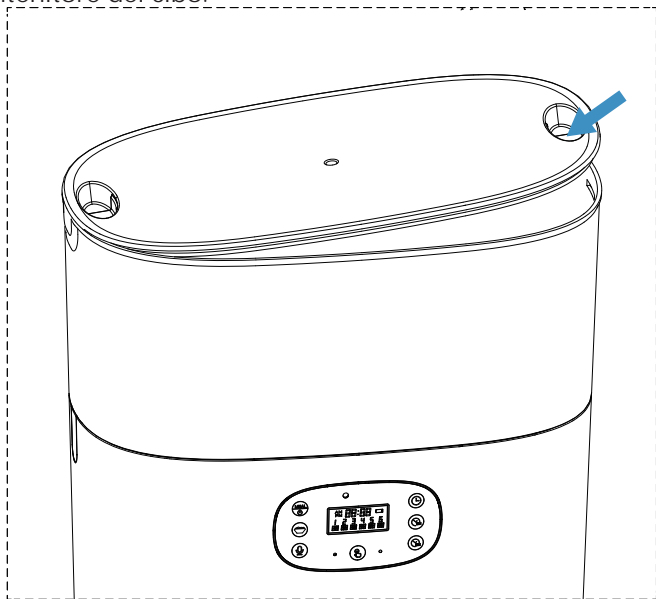

1. Ogni porzione distribuita è di circa 5-6g (16ml) di crocchette;

La versione con doppie ciotole distribuisce una porzione per ciotola di circa 2.5g.

2. Dimensione del cibo consigliata: 0,2-1,2 cm (0,07-0,47 pollici) di diametro. Si prega di utilizzare cibo più piccolo di 1,2 cm, altrimenti il distributore potrebbe incepparsi.

Installazione del Sacchetto di Essiccante

- Si prega di mettere il sacchetto di essiccante nella scatola di essiccante per mantenere il cibo per animali domestici asciutto e fresco.

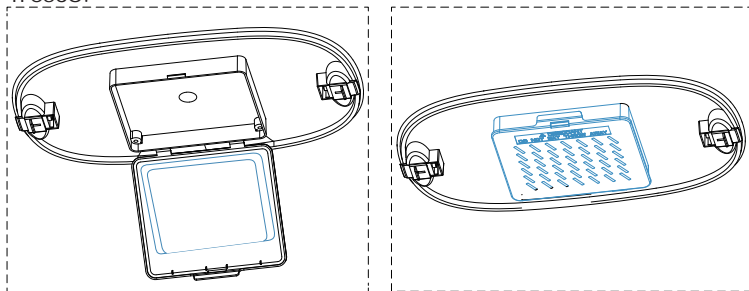

- **Nota :**

Per prevenire la crescita di muffa, si raccomanda di sostituire il sacchetto di essiccante ogni 15 giorni.

- Premere i pulsanti su entrambi i lati per sollevare il contenitore del cibo.

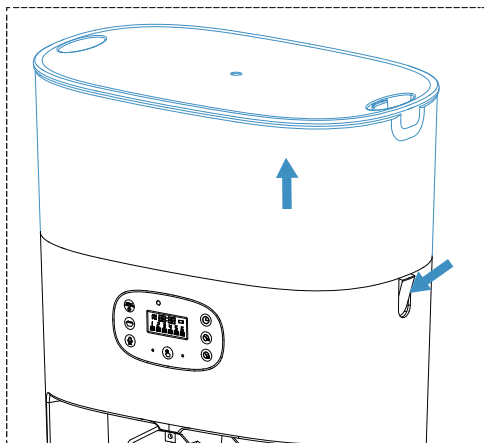

Manutenzione

- Per la salute del vostro animale domestico, si prega di pulire regolarmente il contenitore del cibo, la ciotola in acciaio inossidabile e il supporto della ciotola. L'unità principale del distributore non è lavabile, si prega di pulirla con un panno asciutto.

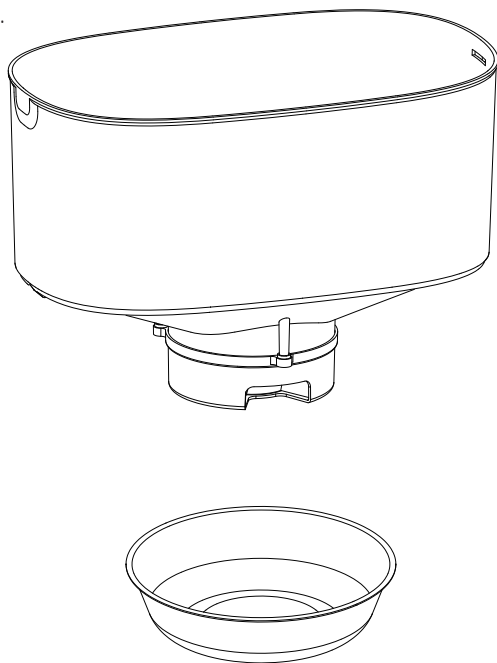

Installazione e configurazione del software

- Si prega di controllare e attivare il bluetooth e il WIFI del telefono prima di connettersi
 1. Confermare che la macchina sia alimentata dall'adattatore. (Per risparmiare energia della batteria, la funzione WiFi può essere utilizzata solo quando è alimentata dall'adattatore)
 2. Confermare che la rete WiFi sia 2.4Ghz. (Il distributore funziona solo sotto rete 2.4Ghz, non supporta 5Ghz)
- Passo 1. Installare l'APP Smart Life
Scansionare il codice QR per scaricare oppure cercare " Smart Life" nell'app store per scaricare e installare l'APP.



Smart Life



- Passo 2. Creare il proprio account e accettare di connettersi a Internet

Aprire l'app Smart Life, accettare la politica sulla privacy, selezionare il paese corretto, utilizzare email o numero di cellulare per registrare un account utente e accedere, accettare di concedere l'accesso alla rete locale.

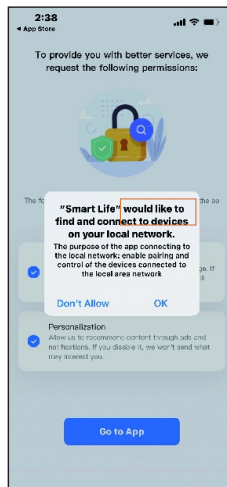
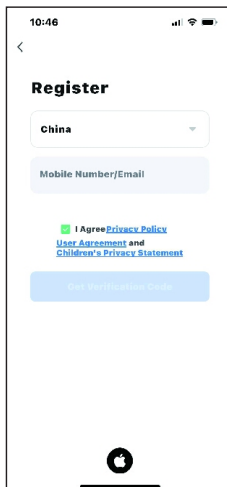
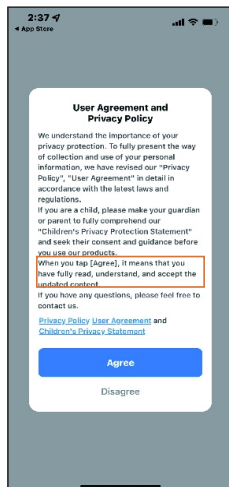

• Passo 3. Accettare i Dati Casa, Notifiche, Permessi Bluetooth

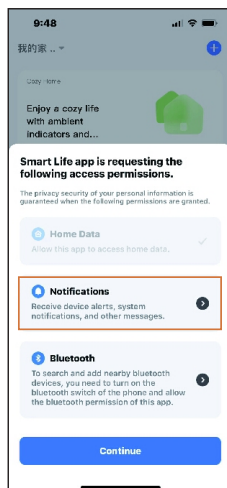
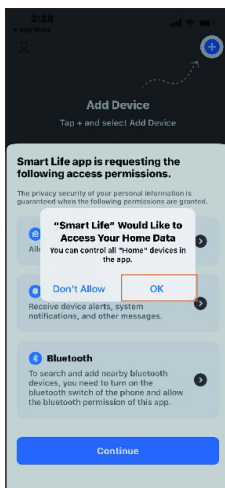
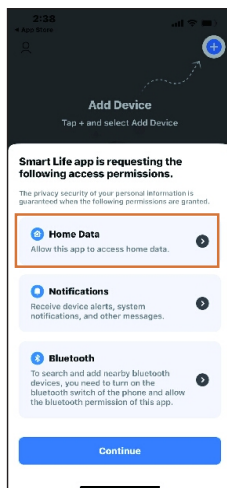

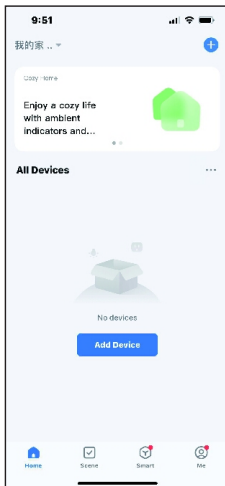
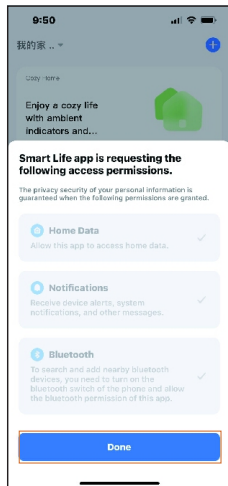
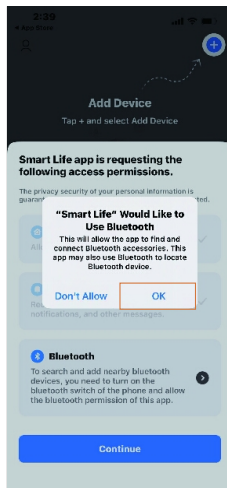
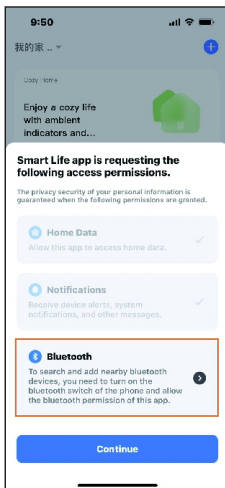
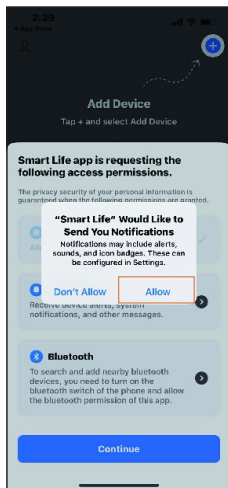

- 4. Premere a lungo il pulsante di reset del dispositivo per prepararsi al pairing
Si prega di utilizzare un oggetto appuntito per premere il pulsante "RESET" per 5 secondi, dopo il suono "beep", l'indicatore WiFi inizia a lampeggiare rapidamente (una volta al secondo) e il dispositivo entra nello stato di attesa per il pairing.
- Nota: L'indicatore WiFi è spento quando l'adattatore di alimentazione non è connesso.

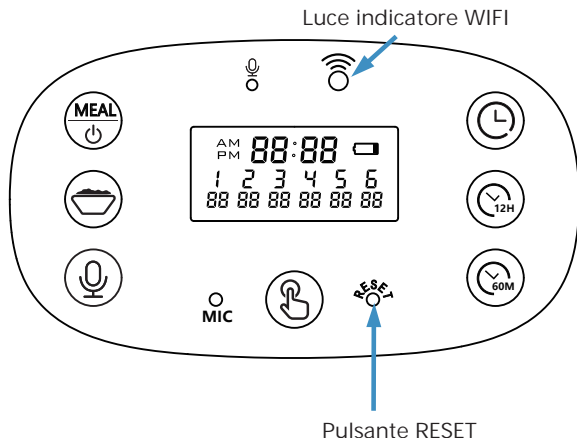

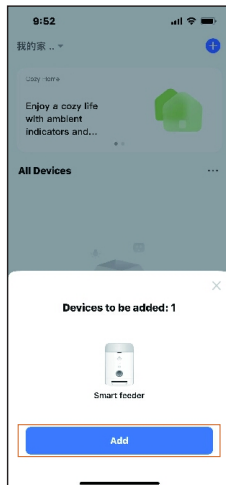
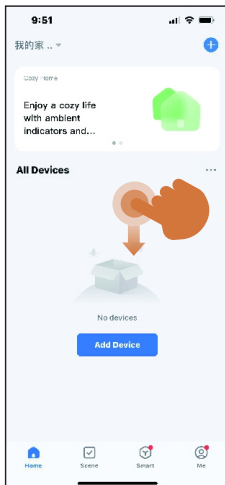

Nota: È possibile premere il pulsante "RESET" per 5 secondi anche per il ripristino di fabbrica.

- Passo 5. Trascinare per aggiornare l' interfaccia del cellulare come nell' immagine:
Trascinare per aggiornare l' interfaccia del telefono per cercare automaticamente i dispositivi, i dispositivi disponibili appariranno, cliccare su aggiungi dispositivi

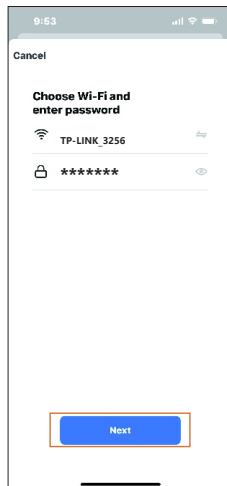
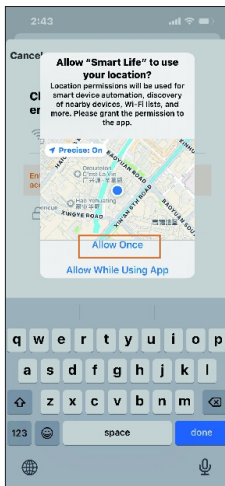
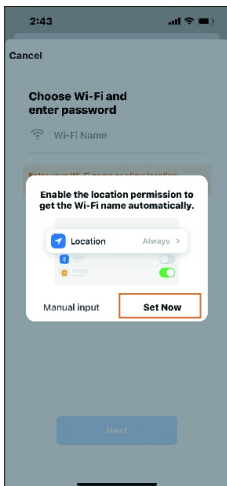

- Passo 6. Consentire questi permessi APP, selezionare la rete WiFi 2.4GHz e inserire la password WiFi.



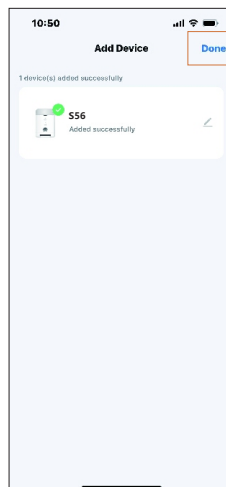
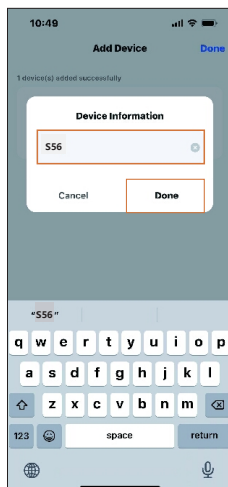
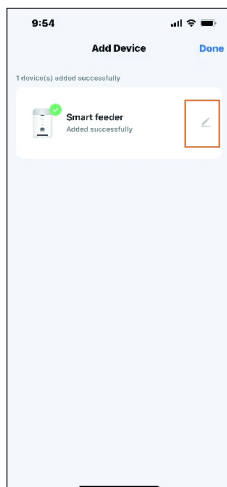
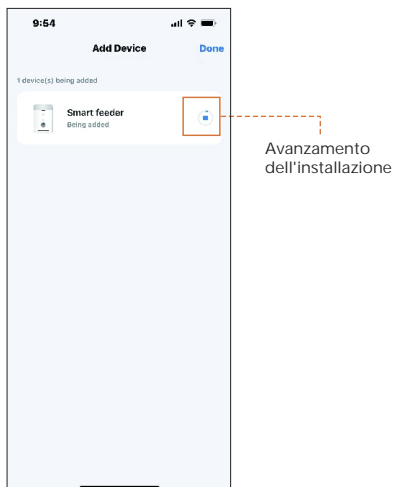

- Passo 7. Si prega di pazientare durante l'attesa nella pagina " **aggiungi dispositivo** " dell'APP. Quando l'indicatore WIFI del dispositivo smette di lampeggiare e rimane acceso, l'interfaccia dell'APP passa alla pagina di modifica del nome del dispositivo. Cliccare su  , l'interfaccia dell'APP mostra la finestra di modifica del nome del dispositivo. Inserire un nuovo nome e cliccare su " **Termina** " , l'APP ritorna alla pagina " **Aggiungi Dispositivo** " , cliccare su " **Termina** "



- Passo 8. L'APP passa alla pagina di controllo del distributore, e il distributore è collegato con successo a Internet.



Impostazione della Registrazione

- Premere “  ” e tenere premuto per tre secondi, poi è possibile registrare per un massimo di 10 secondi dopo che si accende l'indicatore di registrazione. Rilasciare il pulsante durante la registrazione per completarla. Dopo aver terminato la registrazione, è possibile premere “  ” per riprodurre la registrazione. Se si necessita di eliminare o chiudere la funzione di registrazione, si può premere “  ” due volte fino a quando l'indicatore di registrazione lampeggia 3 volte, quindi il messaggio di registrazione viene rimosso.

Indicatore di registrazione

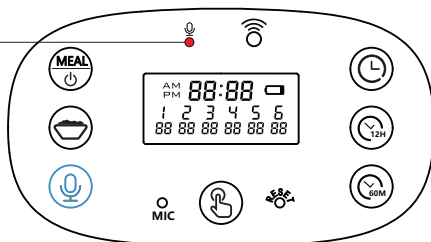

Alimentazione Manuale

1. Entrare nella pagina di controllo del distributore, cliccare su Alimentazione Manuale, selezionare le porzioni di cibo e cliccare su **"OK"** il distributore erogherà immediatamente.



Pulsante di alimentazione manuale

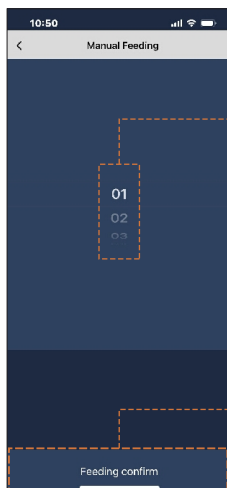

Selezionare le porzioni di cibo

Conferma alimentazione

2. È anche possibile premere e tenere premuto il pulsante di Alimentazione Manuale sul distributore per 3 secondi, dopo un "beep", il distributore erogherà 1 porzione.

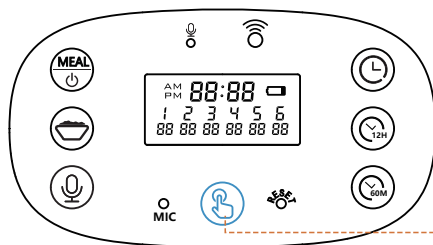

Distributore: Pulsante di Alimentazione Manuale

Creazione di un piano di alimentazione giornaliero

- 1. Il distributore supporta un piano di alimentazione giornaliero di 6 pasti. Cliccare sul pulsante del **piano di alimentazione** per selezionare il **volume delle porzioni** e l'**orario dei pasti**, attivare il **piano di alimentazione** e cliccare su **Salva**.

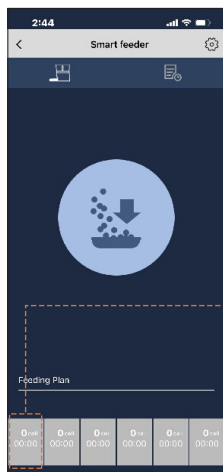

Cliccare sul piano dei pasti

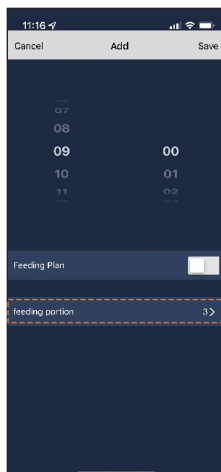

Selezionare le porzioni di alimentazione

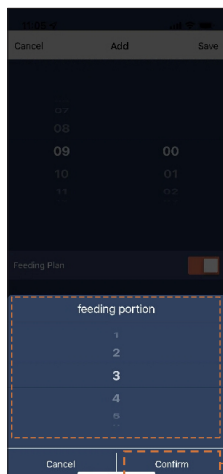

Selezionare Porzioni di cui hai bisogno

Confermare

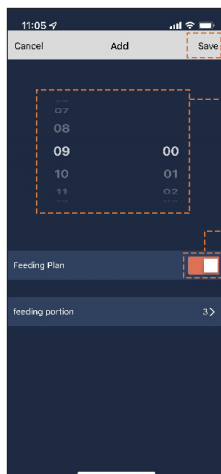

Salvare dopo aver impostato

Selezionare l'orario del pasto

Attivare il pulsante del piano dei pasti

- 2. Se si desidera disattivare un **piano di alimentazione**, cliccare sul pasto, **disattivare** il pulsante del piano dei pasti e poi cliccare su **Salva**.



Visualizzazione dei Record di Alimentazione

- 1. Cliccare su "  ", tirare verso il basso per aprire la pagina, verranno visualizzati i record di alimentazione.

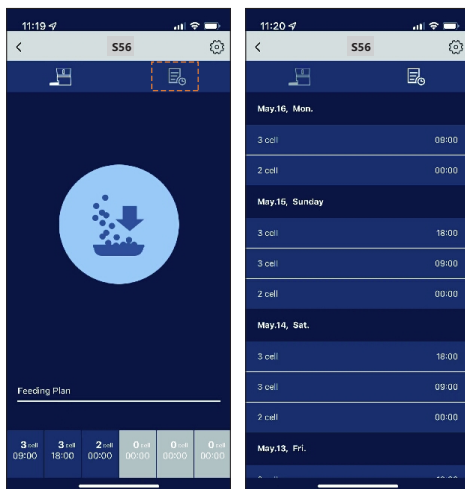

Impostazioni di Base

Cliccare sul pulsante **Impostazioni** per passare alla pagina delle Impostazioni.

- 1** Numero di volte di riproduzione della voce
Il numero di volte (da 0 a 6 volte) che viene riprodotta una registrazione prima dell' alimentazione

- 2** Stato della batteria di riserva
Visualizza lo stato della batteria

- 3** Alimentazione Lenta
Attiva/disattiva la funzione di alimentazione lenta del distributore

- 4** 24 Ore
Attiva/disattiva l' orologio 24 ore

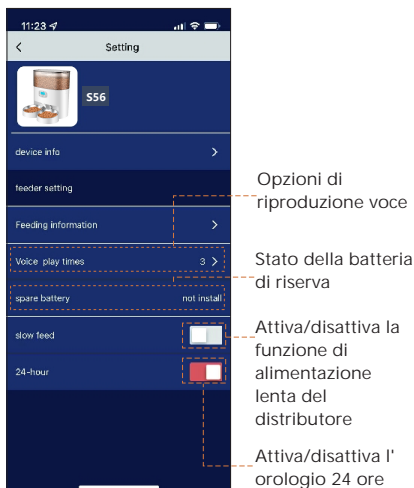
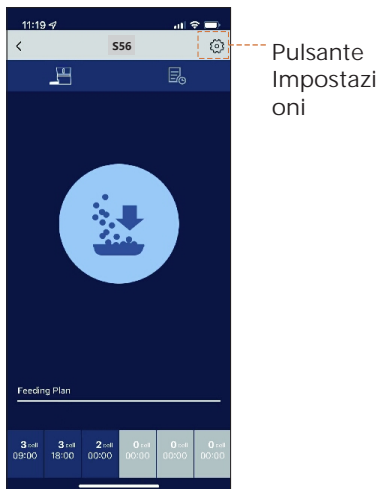

Impostazioni Avanzate

- Cliccare su **Informazioni Dispositivo** per accedere alla pagina delle impostazioni avanzate.

1 Informazioni sul Dispositivo

Visualizza l'ID del dispositivo, IP, MAC, fuso orario del dispositivo, intensità del segnale

2 Notifica Offline

Attivare questa funzione, l'APP ti notificherà quando il dispositivo è offline

3 Condividi dispositivo

Questa funzione può essere utilizzata per condividere il dispositivo con la tua famiglia

4 Aggiungi alla schermata iniziale

Aggiungere il distributore alla schermata iniziale per un accesso rapido alla pagina di controllo del distributore

5 Rimuovi dispositivo

Puoi riconfigurare il distributore

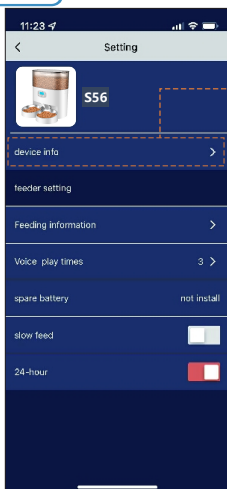

Cliccare su Informazioni Dispositivo per accedere alla pagina delle impostazioni avanzate.

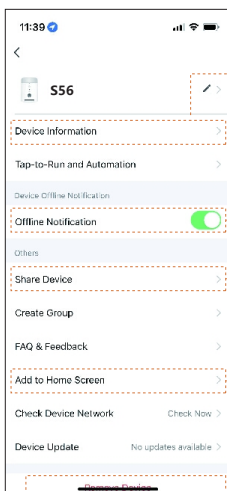

Informazioni sul Dispositivo

Notifica Offline

Condividi dispositivo

Aggiungi alla schermata iniziale

Rimuovi dispositivo

D: Perché lo schermo LCD non si accende quando è collegato?

R: 1) Connessione scadente dell'adattatore di alimentazione.
2) C'è un problema con l'adattatore di alimentazione, prova con le batterie.

D: Perché il cibo non esce?

R: 1) Controlla che la dimensione delle crocchette sia compresa tra 2-12 mm / 0.07-0.47 pollici di diametro. Prova il pulsante di alimentazione manuale.
2) Pulisci il distributore. Smonta il serbatoio del cibo e pulisci il canale, pulisci anche l'uscita del cibo.

D: Il distributore di cibo deve funzionare obbligatoriamente con l'adattatore di alimentazione e le batterie contemporaneamente?

R: Non è necessario. Può funzionare con entrambi. Per prevenire interruzioni di corrente, consigliamo di utilizzare contemporaneamente l'adattatore di alimentazione e le batterie (le batterie NON sono incluse).

D: C'è una luce indicatrice quando la batteria è scarica?

R: Sì. Quando le batterie sono scariche, il segno del livello della batteria sullo schermo LCD si accenderà. Dopo aver installato nuove batterie, il segno si spegnerà.

D: Perché non riesco a sentire nessuna registrazione vocale durante l'alimentazione?

R: Premi il pulsante di Registrazione per riprodurre. Se non si sente alcun suono, potrebbe essere necessario registrare di nuovo.

D: La registrazione vocale può essere disattivata senza influire sul programma dei pasti?

R: Sì, puoi premere il pulsante di Registrazione due volte fino a quando l'indicatore di registrazione lampeggia 3 volte, quindi il messaggio di registrazione viene rimosso.

D: L'unità si resetta dopo 6 alimentazioni, o semplicemente smette di alimentare?

R: Una volta impostato il programma di alimentazione, si ripete ogni giorno fino a quando non c'è più cibo nel serbatoio.

D: Per il sistema distributore a due vie, perché il cibo non viene distribuito uniformemente in ogni ciotola?

R: Le prime porzioni potrebbero variare e ciò non significa che l'attrezzatura sia difettosa. Dopo diverse alimentazioni dovrebbe essere quasi uniforme.

D: Perché il telefono non riesce a connettersi al distributore di cibo quando si usano solo le batterie?

R: Per risparmiare la durata della batteria, la funzione WiFi può essere utilizzata solo quando è alimentata dall'adattatore