

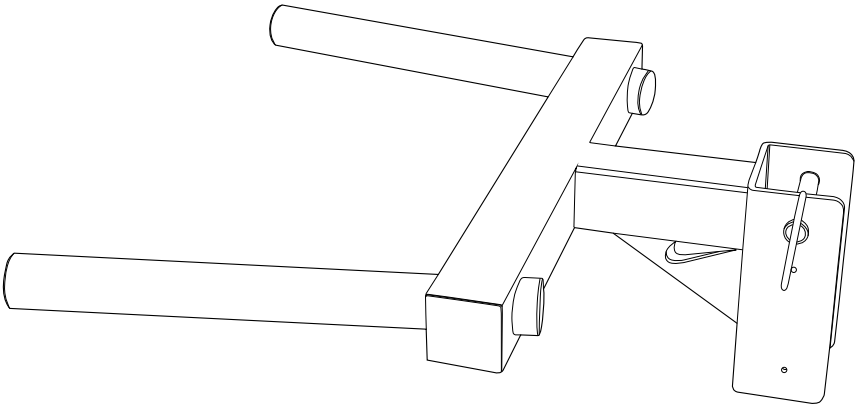

Nike Dip Station



Access Instructional Guides at [NikeStrength.com](https://www.nikestrength.com)
Accédez aux guides pédagogiques sur [NikeStrength.com](https://www.nikestrength.com)

EN ⚠ **WARNING:** SPORT TRAINING CAN RESULT IN SERIOUS OR FATAL INJURY. RISK OF INJURY CAN BE LESSEMED WHEN SAFE TECHNIQUES AND COMMON SENSE ARE PRACTICED. DO NOT EXERCISE WITHOUT PROPER INSTRUCTION OR WITHOUT FIRST CONSULTING YOUR PHYSICIAN. IF YOU EXPERIENCE DISCOMFORT WHILE USING THIS PRODUCT, STOP ACTIVITY IMMEDIATELY. PRODUCT NOT DESIGNED FOR USE BY CHILDREN AGE 14 OR YOUNGER. PRODUCT NOT DESIGNED FOR USES OTHER THAN EXERCISE. ALWAYS CHECK PRODUCT FOR WORN OR DAMAGED PARTS BEFORE USE. IF ANY DEFECTS ARE FOUND DO NOT USE PRODUCT. DRY HANDS BEFORE USE. TO ENSURE GRIP. DO NOT EXERCISE WITHOUT APPROPRIATE FOOTWEAR. DO NOT USE PRODUCT UNLESS IT IS SECURELY FASTENED TO THE APPROPRIATE FIXTURE WITH PROVIDED SAFETY PINS. PRODUCT NOT RECOMMENDED FOR ATTACHMENT TO EQUIPMENT SOLD BY OTHER ENTITIES. DO NOT MODIFY THE EQUIPMENT IN ANY WAY. DO NOT LOAD EQUIPMENT BEYOND ITS DESIGNED WEIGHT LIMITATION OF 475 LB (215 KG). BUYER ASSUMES ALL LIABILITY, RISKS, AND RESPONSIBILITIES FOR ALL DAMAGE, INJURY, OR DEATH WHICH MAY OCCUR DURING OR FOLLOWING INCORRECT ASSEMBLY, INSTALLATION, OR USE OF THIS EQUIPMENT IN ANY MATTER WHATSOEVER.

FR ⚠ **AVERTISSEMENT!** L'ENTRAÎNEMENT SPORTIF PEUT ENTRAÎNER DES BLESSURES GRAVES, VOIRE MORTELLES. LE RISQUE DE BLESSURE PEUT ÊTRE DIMINUÉ QUAND DES TECHNIQUES SÉCURITAIRES ET DU BON SENS SONT PRATIQUÉS. NE PAS FAIRE D'EXERCICES SANS INSTRUCTION APPROPRIÉE OU SANS CONSULTER AU PRÉALABLE VOTRE MÉDECIN. SI VOUS RENCONTREZ DE L'INCONFORT LORS DE L'UTILISATION DE CE PRODUIT, ARRÊTEZ IMMÉDIATEMENT TOUTE ACTIVITÉ. PRODUIT NON CONÇU POUR ÊTRE UTILISÉ PAR DES ENFANTS DE 14 ANS OU MOINS. PRODUIT NON CONÇU POUR DES UTILISATIONS AUTRES QUE L'EXERCICE. VÉRIFIEZ TOUJOURS LE PRODUIT POUR LES PIÈCES USÉES OU ENDOMMAGÉES AVANT UTILISATION. SI DES DÉFAUTS SONT TROUVÉS, NE PAS UTILISER LE PRODUIT. SÈCHEZ LES MAINS AVANT UTILISATION POUR GARANTIR L'ADHÉRENCE. NE PAS FAIRE DE L'EXERCICE SANS DES CHAUSSURES APPROPRIÉES. N'UTILISEZ PAS LE PRODUIT À MOINS QU'IL NE SOIT SOLIDEMENT FIXÉ À L'APPAREIL APPROPRIÉ À L'AIDE DES ÉPINGLES DE SÉCURITÉ FOURNIES. PRODUIT NON RECOMMANDÉ POUR LA FIXATION À L'ÉQUIPEMENT VENDU PAR D'AUTRES ENTITÉS. NE PAS MODIFIER L'ÉQUIPEMENT EN AUCUNE MANIÈRE. NE PAS CHARGER L'ÉQUIPEMENT AU-DELÀ DE SA LIMITE DE POIDS CONÇUE DE 475 LB (215 KG). L'ACHETEUR ASSUME TOUTES LES RESPONSABILITÉS, RISQUES ET RESPONSABILITÉS POUR TOUTS DOMMAGES, BLESSURES OU DÉCÈS QUI PEUVENT SURVENIR PENDANT OU SUIVANT UN ASSEMBLAGE, UNE INSTALLATION OU UNE UTILISATION INCORRECTE DE CET ÉQUIPEMENT DANS QUELQUE QUESTION QUE CE SOIT.