

Annual Competitive Analysis



New-Vehicle Sales



Total new-vehicle sales including retail and non-retail transactions are expected to decline 5.7% this month from a year earlier after adjusting for total selling days. Consultants J.D. Power and LMC Automotive say they expect the seasonally adjusted annualized rate (SAAR) for total new-vehicle sales in a country to decline by 0.9 million units in the report on Wednesday. While the consultants expect the seasonally adjusted annualized rate (SAAR) for total new-vehicle sales in the country to decline by 0.9 million units in the report on Wednesday, LMC Automotive forecast a slight uptick in SAAR to 13.2 million units.

Scanner Mobile HP

PS100

Manuel de l'utilisateur



Table des matières

Précautions de sécurité	3
Contenu de l'emballage	4
Présentation du produit	4
Instructions d'installation	5-6
Instructions d'utilisatio	7-8
Guide des fonctions et des voyants	9
Présentation de HP WorkScan	10-19
Entretien et maintenance	20
Dépannage	21
Spécifications	22
Garantie	23-24
Déclaration FCC	25



Scanner Mobile HP

PS100

Manuel de l'utilisateur

Nous vous remercions d'avoir acheté le scanner mobile HP. Ce guide de l'utilisateur a pour but de vous fournir des directives qui vous permettront d'utiliser ce produit en toute sécurité et sans risque pour l'utilisateur. Toute utilisation non conforme aux directives décrites dans ce guide de l'utilisateur peut entraîner l'annulation de la garantie limitée.

Veuillez lire toutes les instructions avant d'utiliser le produit et conservez ce guide pour référence. Ce produit est destiné à un usage domestique uniquement. Il n'est pas destiné à un usage commercial.

Ce produit est couvert par une garantie limitée de deux ans. La couverture est soumise à des limites et les exclusions. Voir la garantie pour plus de détails.



Précautions de sécurité

AVERTISSEMENT ! Veuillez lire attentivement toutes les précautions et instructions de sécurité avant d'utiliser ce produit. Si vous ne suivez pas correctement les directives peut entraîner des blessures graves ou endommager l'appareil. Conservez ce manuel pour référence.

- Veuillez éteindre et débrancher le scanner lorsqu'il n'est pas utilisé pendant de longues périodes. longues périodes d'inutilisation.
- N'utilisez pas le scanner s'il manque des pièces ou si elles sont endommagées.
- N'essayez pas de démonter ou de réparer le scanner vous-même.
- N'utilisez pas de solvants ou de liquides corrosifs pour nettoyer les pièces du scanner.
- Conservez le scanner à l'abri de la lumière directe du soleil et des environnements humides et poussiéreux.
- Placez toujours le scanner sur une surface plane et horizontale.
- Ne laissez aucune substance étrangère pénétrer dans le produit. Ne placez pas ne placez pas d'objets lourds, de liquides ou de métaux sur le produit.
- Utilisez uniquement les pièces et composants officiels fournis par le fabricant pour ce produit.
- Gardez les petits accessoires et les matériaux d'emballage hors de portée des enfants.
- Si le scanner émet un son étrange, une odeur de brûlé ou de la fumée, éteignez-le immédiatement et débranchez le cordon d'alimentation. immédiatement l'alimentation et débranchez le cordon d'alimentation. Si le scanner est tombé ou si son extérieur est endommagé, mettez-le immédiatement hors tension et débranchez le cordon d'alimentation. et débranchez le cordon d'alimentation.
- Ne laissez pas le scanner à proximité d'eau ou d'humidité.
- Utilisez uniquement le câble USB fourni avec le scanner. L'utilisation de tout autre L'utilisation d'un autre câble USB peut provoquer un incendie, un choc électrique ou des blessures.
- Le \equiv symbole indique une tension continue. Les informations relatives au marquage sont situées au bas de l'appareil.



Attention

I dispositivi elettronici, come gli scanner, sono soggetti a danni da elettricità statica. Pertanto, per proteggere lo scanner dall'elettricità statica, si assicuri di spegnere lo scanner prima di collegare o scollegare il cavo sul retro dello scanner. Se lo scanner viene danneggiato dall'elettricità statica, contatti il rivenditore locale. Questa apparecchiatura non è adatta all'uso in luoghi in cui è probabile la presenza di bambini. Quando la stampante è in funzione con il coperchio aperto, non indossi nulla che possa toccare l'unità, come indumenti, collane, anelli, orologi o certificati di lavoro vicino ad essa. Inoltre, si tenga lontano dalla stampante, poiché è pericoloso che alcune parti del corpo entrino in contatto con essa. Se un oggetto o una parte del suo corpo tocca il drive, scolleghi immediatamente il cavo di alimentazione o spenga l'interruttore di alimentazione sul retro del prodotto.

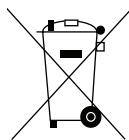

Rifiuti elettrici e apparecchiature elettriche

Questo marchio riportato sul prodotto o sulla sua documentazione indica che non deve essere smaltito con altri rifiuti domestici al termine del suo ciclo di vita. Per evitare possibili danni all'ambiente o alla salute umana derivanti da uno smaltimento incontrollato, la preghiamo di separare questo prodotto da altri tipi di rifiuti e di riciclarlo in modo responsabile, per promuovere il riutilizzo sostenibile delle risorse materiali. Gli utenti domestici devono contattare il rivenditore presso il quale hanno acquistato questo prodotto, oppure l'ufficio governativo locale, per avere informazioni dettagliate su dove e come possono portare questo articolo per un riciclaggio sicuro dal punto di vista ambientale. Gli utenti aziendali devono contattare i loro fornitori e verificare i termini e le condizioni del contratto di acquisto. Questo prodotto non deve essere mescolato con altri rifiuti commerciali per lo smaltimento.

Contenu de l'emballage

- Scanner
- Câble USB
- Feuille d'étalonnage
- Guide de démarrage rapide

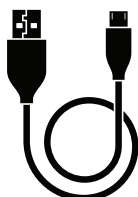

Présentation du produit

Avant

Bord gauche de l'alimentateur

Fente du chargeur

Guide papier coulissant

Bouton de numérisation

Bouton d'alimentation

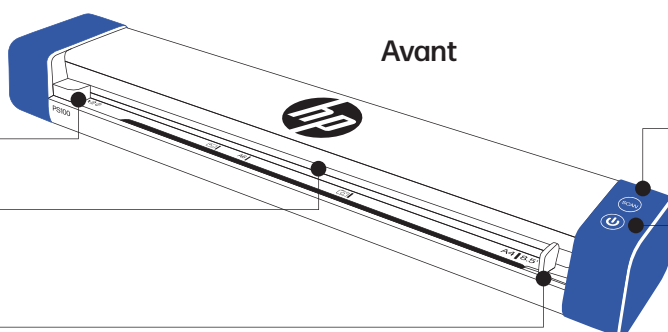

Dos de l'appareil

Port USB-C

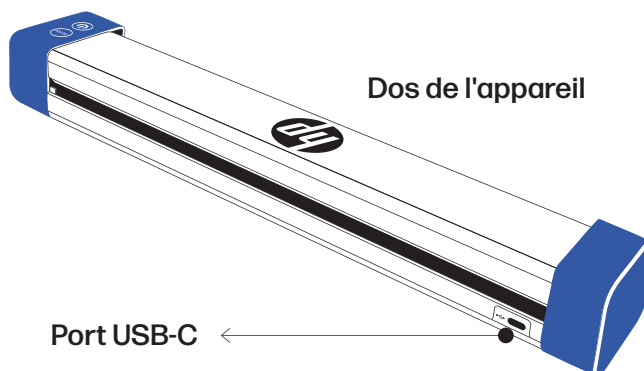

Instructions d'installation

Mise en place du scanner

Installez le scanner dans un endroit qui répond aux conditions suivantes :

- Laissez suffisamment d'espace autour du scanner pour permettre une bonne ventilation et la numérisation du papier.
- Ne placez pas d'objets à proximité de l'arrière ou du bas du scanner, ce qui pourrait entraver la circulation de l'air.
- Placez le scanner sur une surface plane et horizontale.
- Évitez les environnements humides et poussiéreux.

Mise sous tension du scanner

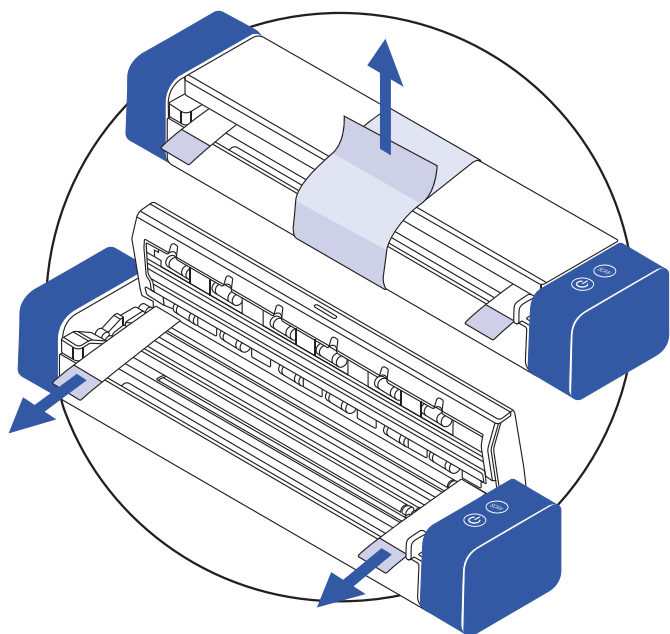

1

Retirez le ruban de protection du scanner et de l'intérieur de l'alimentateur.

2

Connectez le scanner à votre ordinateur à l'aide du câble USB.

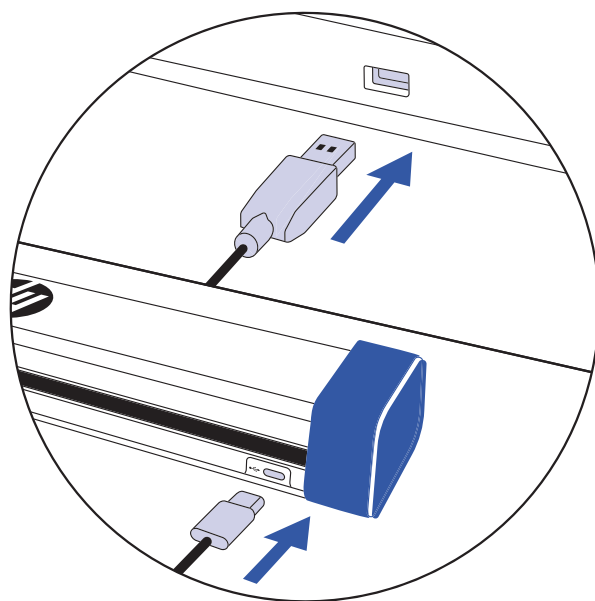

Instructions d'installation (Suite de la procédure)

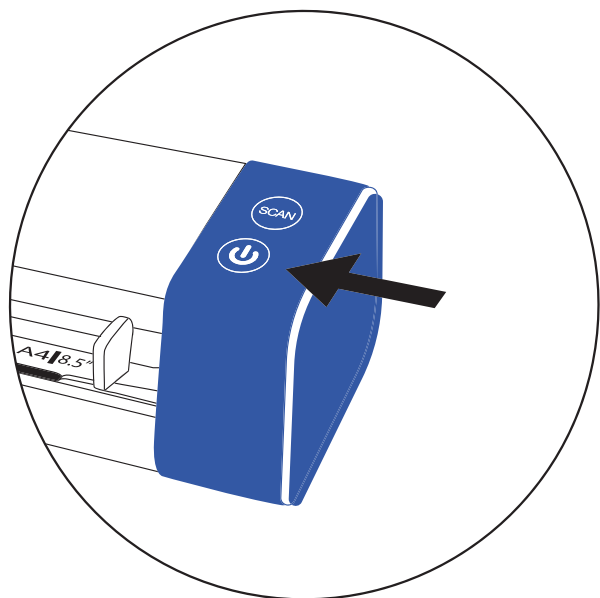

3

Mettez le scanner sous tension à l'aide du bouton d'alimentation.

4

Installez le logiciel HP WorkScan sur hpworksolutions.com/setup pour commencer à utiliser votre scanner.

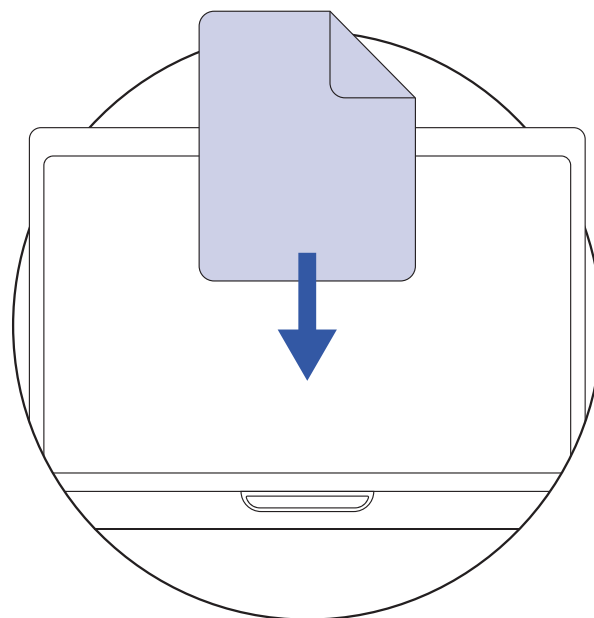

REMARQUE :

Votre ordinateur ne reconnaîtra pas le scanner si les pilotes ne sont pas installés. Les pilotes s'installent automatiquement lorsque le logiciel est installé. Le logiciel doit être installé avant d'essayer de connecter le scanner.

Instructions d'utilisation

Utilisation du scanner

1

Assurez-vous que le scanner est sous tension.

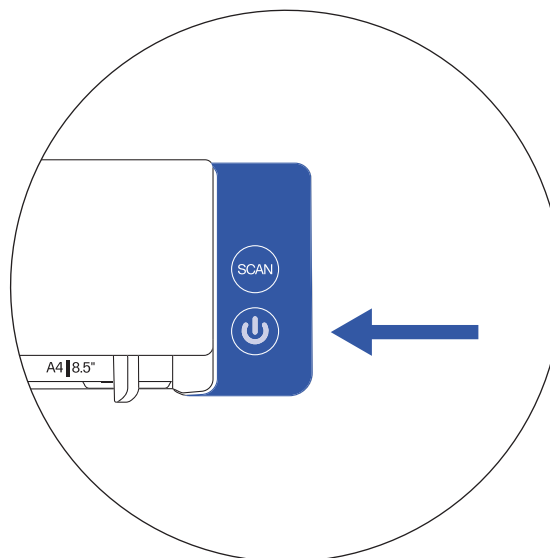

2

Insérez votre document dans le scanner contre le bord gauche du chargeur. Assurez-vous que votre document est orienté vers le haut et que le bord supérieur du document entre en premier dans la fente d'alimentation.

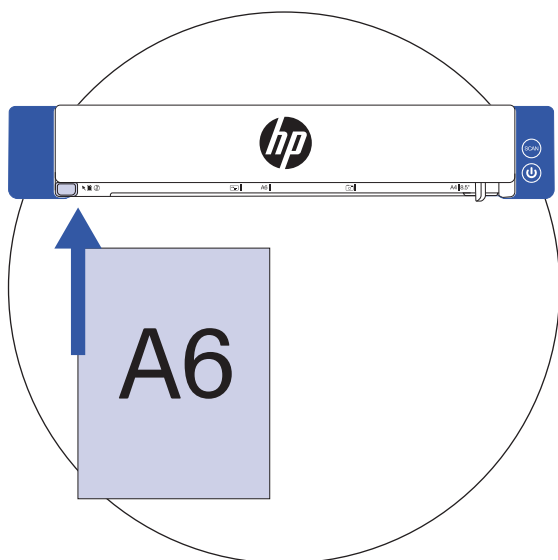

3

Faites glisser le guide-papier contre le côté droit du document.

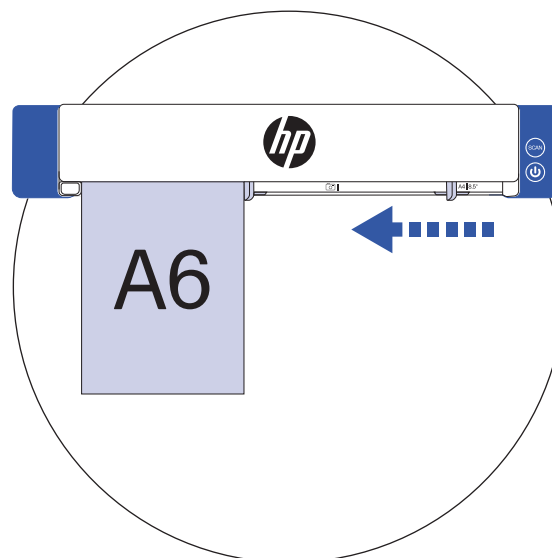

Instructions d'utilisation (Suite de la procédure)

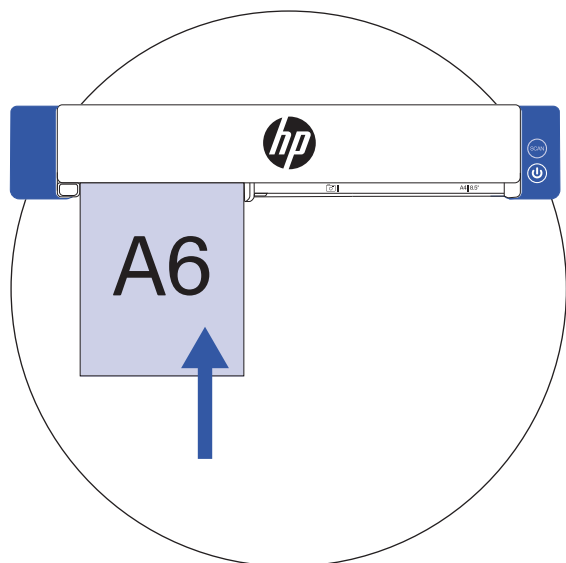

4

Poussez doucement le document dans la fente d'alimentation.

REMARQUE : Votre document commence à se charger dans le scanner et le bouton d'alimentation clignote en vert lorsque l'appareil détecte du papier.

5

Activez la numérisation à partir du logiciel ou appuyez sur le bouton de numérisation du scanner.

REMARQUE : Le bouton de numérisation ne fonctionne qu'avec le logiciel HP WorkScan.

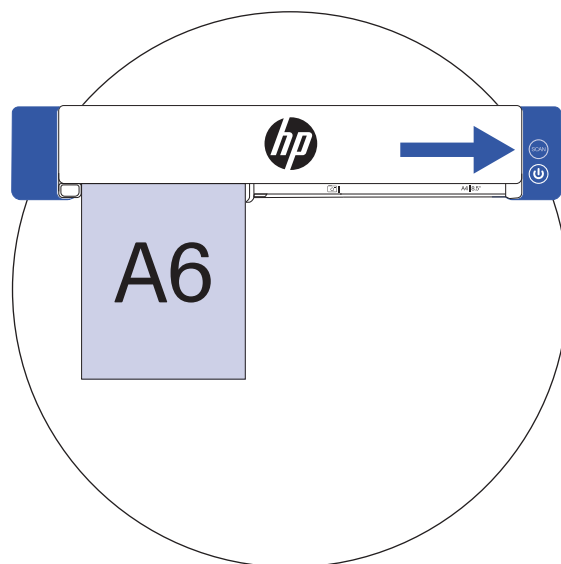

Type de papier adapté :

- Photos et documents (3,5" x 5" , 4" x 6" , 5" x 7" , Lettre (8,5" x 11") , 8" x 10" , A4 (8,3" x 11,7") , 8,5" x 14")
- Cartes en plastique (standard 3,375" x 2,125" ou plus)

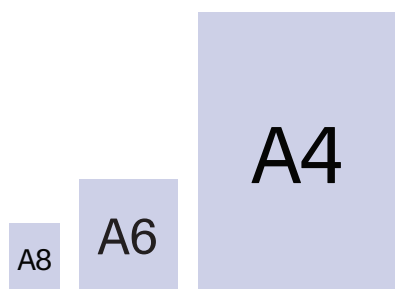

Type de papier inadapté :

- Papier d'une épaisseur supérieure à 0,03"
- Papier dont l'un des côtés est plus court que 2.0".
- Supports imprimés (journaux, magazines, etc.)
- Matériaux souples et fins
- Papier gondolé ou froissé
- Papier comportant des agrafes ou des trombones
- Papier de couleur foncée

Guide des fonctions et des voyants

Tableau d'état des boutons

Utilisez ce tableau pour vous aider à comprendre ce que fait le scanner lorsque vous appuyez sur un bouton de l'appareil.











Bouton	Description/état	Couleur du voyant
Bouton de numérisation	Le bouton lance une numérisation si le document est détecté dans le chargeur. REMARQUE : Le bouton Numériser ne fonctionne qu'avec le logiciel HP WorkScan, qui peut être téléchargé à l'adresse hpworksolution.com .	N/A
Bouton d'alimentation	Lorsque vous appuyez sur le bouton pour mettre le scanner sous tension.	 Vert clignotant
	Lorsque le scanner est prêt à numériser ou en cours de numérisation.	 Vert fixe
	Lorsque vous appuyez sur le bouton et le maintenez enfoncé pendant 5 secondes pour éteindre le scanner.	 Vert clignotant (5 fois)

Tableau des voyants d'état du scanner

Utilisez ce tableau pour vous aider à comprendre la signification du voyant DEL lorsque le scanner est dans un certain état.

État	Description/état	Couleur du voyant
Connexion USB	Autorisez le scanner à se connecter au port USB.	 Vert clignotant
USB connecté	La connexion avec l'ordinateur est établie.	 Vert fixe
Calibrage	Le scanner ne peut pas numériser de documents pour le moment.	 Vert clignotant
Échec du calibrage	Un problème s'est produit. Essayez de calibrer à nouveau.	 Rouge clignotant rapidement pendant 10 secondes
Bourrage papier	Ouvrez le scanner et retirez le bourrage.	 Rouge clignotant
Couvercle ouvert	Fermez correctement le couvercle.	 Rouge clignotant
Détection du papier	Insertion de papier dans le chargeur initialement vide.	 Clignotement rapide en vert (3 fois)

Présentation de HP WorkScan

Pour utiliser HP WorkScan, téléchargez la version Windows ou Mac du logiciel HP WorkScan sur votre ordinateur à l'adresse suivante hpworksolutions.com/setup. Suivez ensuite les instructions qui s'affichent à l'écran pour installer le logiciel. Une fois le logiciel ouvert, la présentation principale s'affiche :

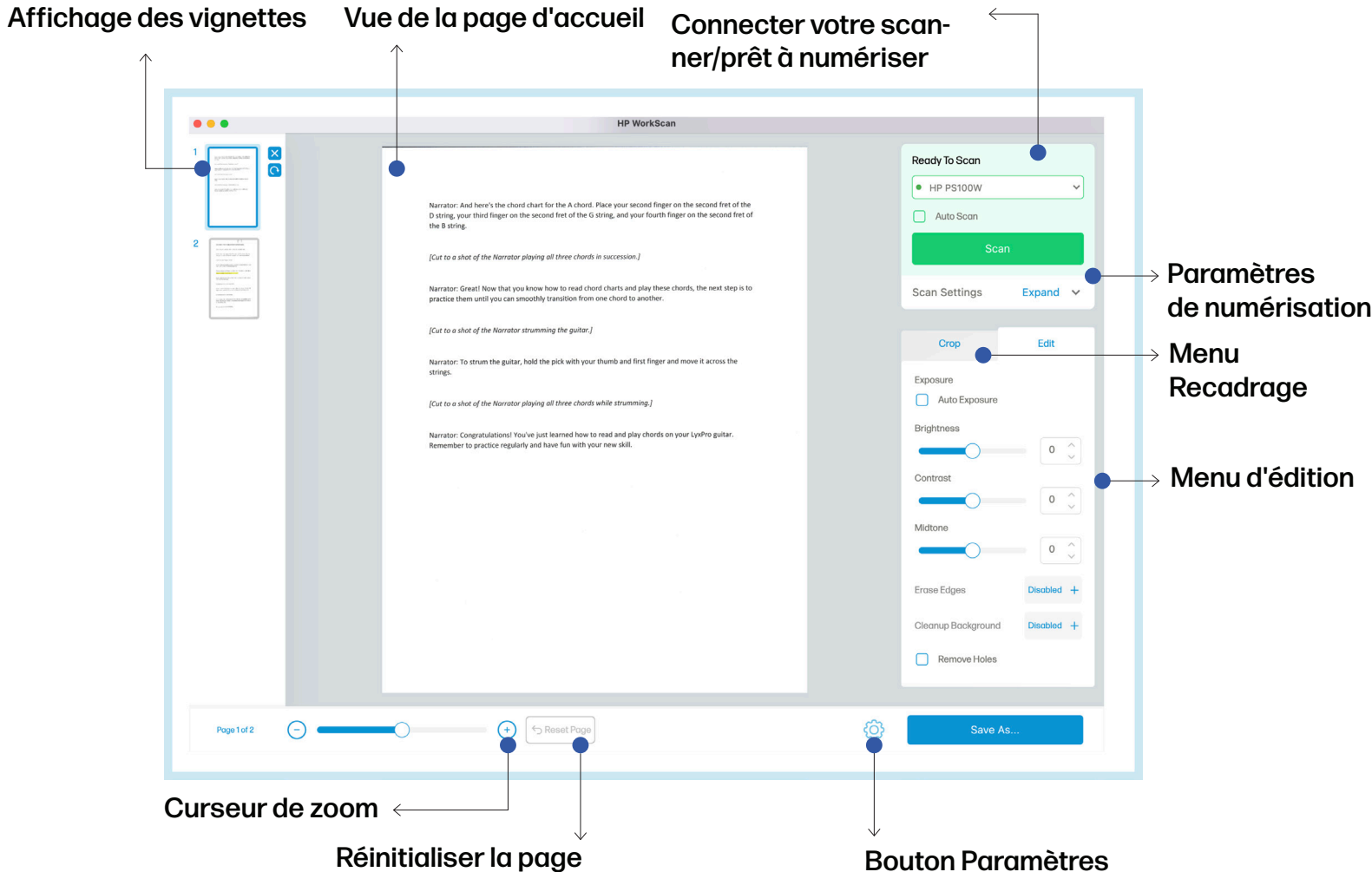

Affichage des vignettes

L'affichage en mosaïque vous permet de sélectionner et de visualiser plus en détail d'autres pages numérisées.

Deux boutons apparaissent lorsqu'une page de l'affichage en mosaïque est sélectionnée ou mise en surbrillance. Cliquez sur le bouton X pour supprimer la page sélectionnée. Cliquez sur le bouton de rotation pour faire pivoter la page sélectionnée de 90° dans le sens des aiguilles d'une montre

REMARQUE : les boutons X et de rotation n'apparaissent pas si la taille de la fenêtre du logiciel est trop petite.

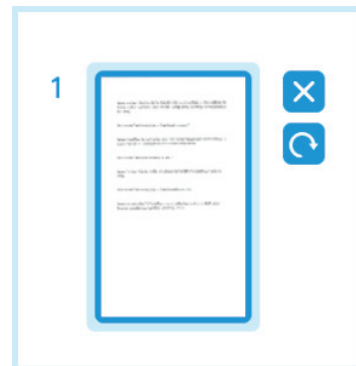

Présentation de HP WorkScan (Suite de la procédure)

Vue de la page d'accueil

La vue Adapter la page vous permet d'effectuer un zoom avant et arrière et de prévisualiser la page principale sur laquelle vous travaillez. C'est cette vue que vous utiliserez pour recadrer ou modifier la page sélectionnée.

Connecter votre scanner/prêt à numériser

La section "Connecter votre scanner/prêt à numériser" est l'endroit où vous pouvez commencer. Pour ce modèle, vous pouvez connecter le scanner via USB.

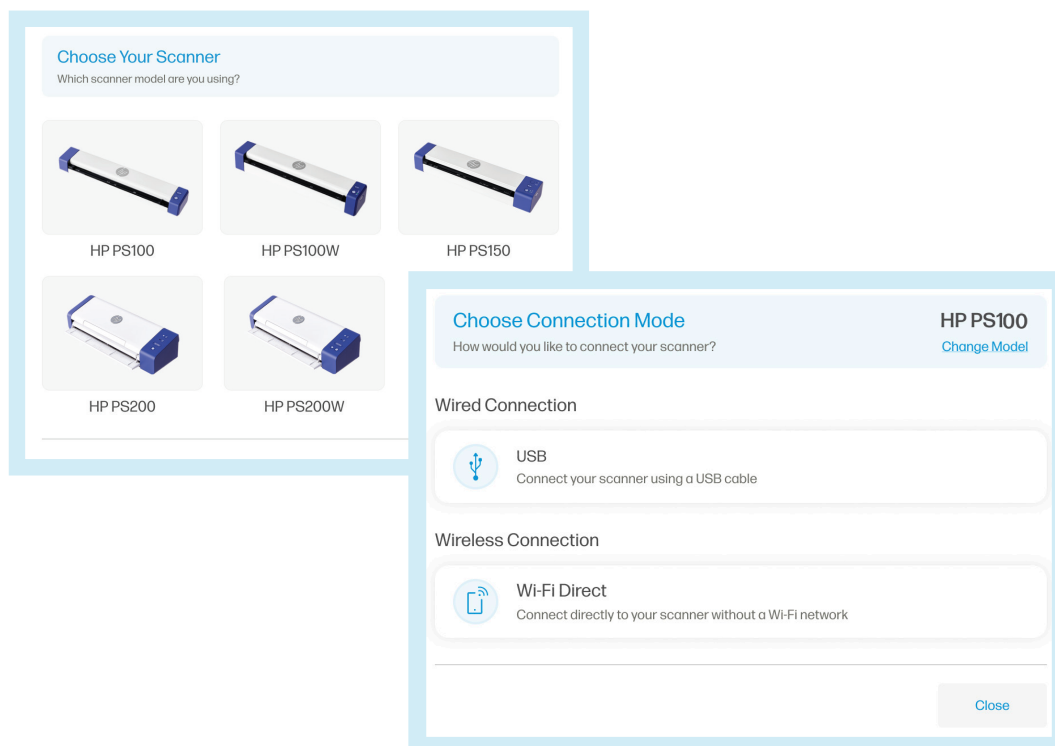

Paramètres de numérisation

Les paramètres de numérisation vous permettent de régler des paramètres tels que la numérisation recto, le mode couleur, la résolution et la taille de la page d'entrée.

Cliquez sur "Développer" pour développer le menu déroulant des paramètres de numérisation. Cliquez sur "Réduire" pour rétracter le menu. Cliquez sur "Voir tout" pour afficher le menu complet des paramètres de numérisation, où vous trouverez des options supplémentaires telles que l'orientation de la page ou l'élément.

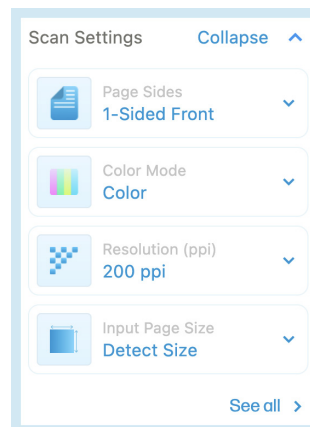

Présentation de HP WorkScan (Suite de la procédure)

Paramètres de numérisation (Suite de la procédure)

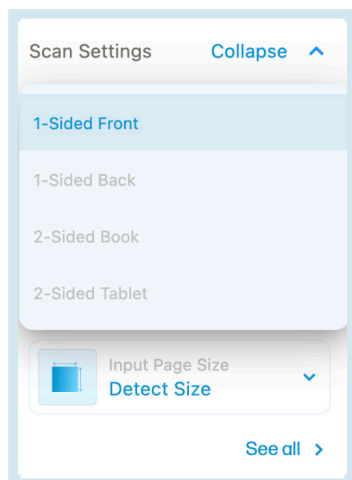

Côtés de page

La liste déroulante des côtés de page vous permet de choisir entre recto recto, verso recto, livre recto-verso et tablette recto-verso. (Le modèle PS100 n'effectuant que des numérisations recto, vous ne pouvez sélectionner que l'option recto).

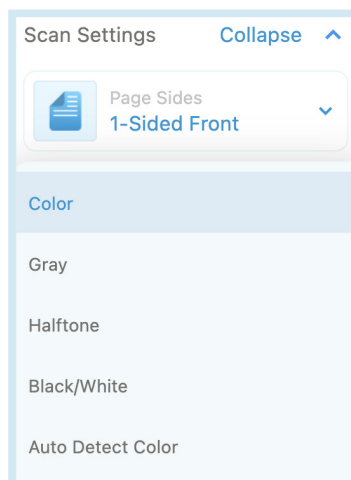

Mode couleur

Le menu déroulant Mode couleur vous permet de modifier le mode couleur de votre document : couleur, gris, demi-teinte, noir/blanc ou détection automatique de la couleur.

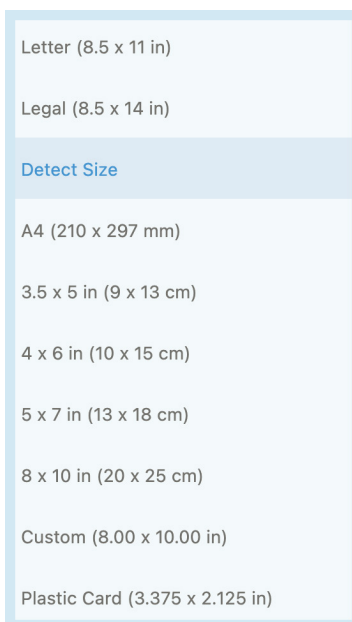

Taille de la page d'entrée

Le menu déroulant Taille de la page d'entrée vous permet de modifier la taille de votre document numérisé. Vous pouvez choisir entre le format lettre, le format légal, le format de détection, le format A4, le format 3,5 x 5 pouces, le format 4 x 6 pouces, le format 5 x 7 pouces, le format 8 x 10 pouces, le format personnalisé ou le format carte plastique.

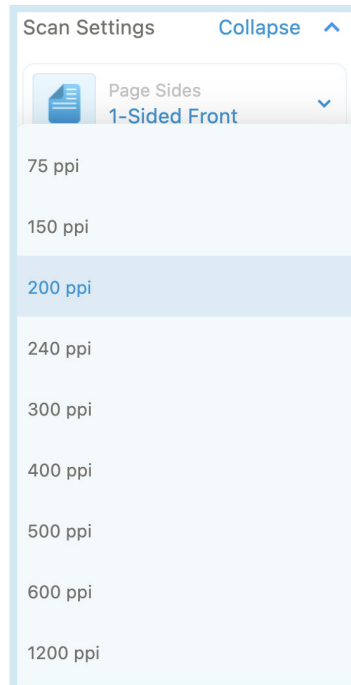

Résolution (ppi)

La liste déroulante Résolution (ppi) vous permet de modifier la résolution de votre document numérisé. Vous pouvez choisir entre 75, 150, 200, 240, 300, 400, 500, 600 ou 1200 ppi.

REMARQUE : La fonction Détecter la taille détecte automatiquement la taille du document que vous numérisez. Personnalisé vous permet de définir vos propres mesures pour le document numérisé.

Menu d'édition

Le menu Édition vous permet de régler la luminosité, le contraste, les tons moyens, etc. de votre document numérisé.

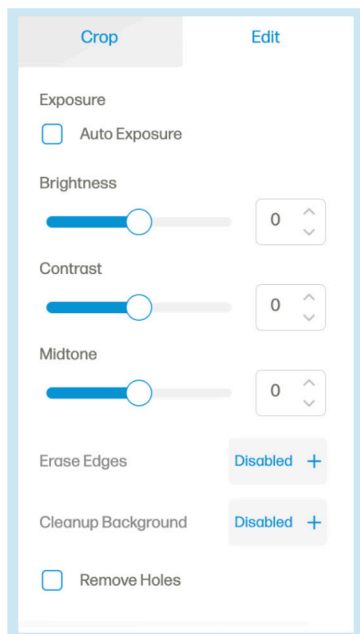

Cochez la case "Exposition automatique" pour optimiser automatiquement l'exposition d'une image.



Utilisez le curseur ou le sélecteur de luminosité pour diminuer ou augmenter la luminosité de la page sélectionnée.



Utilisez le curseur ou le sélecteur de contraste pour diminuer ou augmenter le contraste de la page sélectionnée.



Utilisez le curseur ou le sélecteur de tons moyens pour abaisser ou augmenter les tons moyens de la page sélectionnée.

L'option Effacer les bords vous permet d'activer ou de désactiver l'effacement des bords de la page sélectionnée.

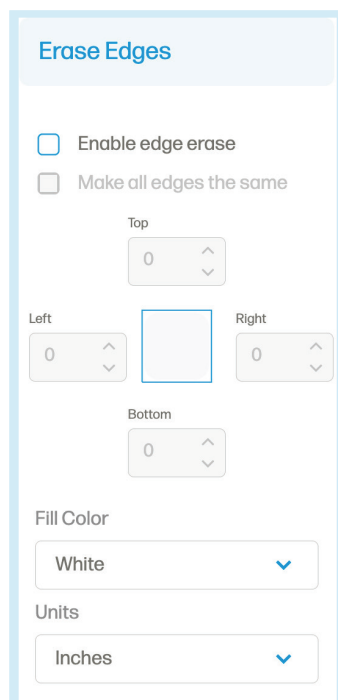

Cliquez sur la case à cocher "Activer l'effacement des bords" pour déverrouiller l'option d'effacement des bords. Personnalisez la quantité de bord que vous effacez de chaque côté à l'aide des sélecteurs directionnels. Ou cliquez sur la case à cocher "Rendre tous les bords identiques" pour modifier tous les côtés avec la même mesure en une seule fois.

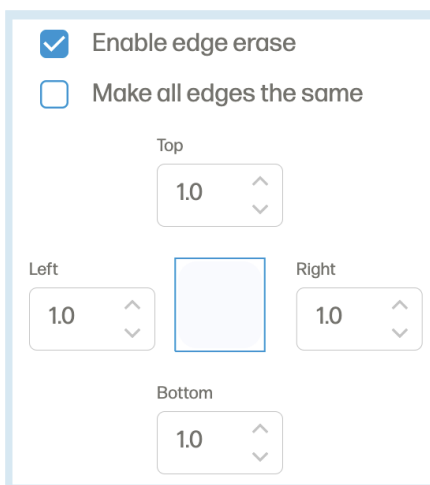

Présentation de HP WorkScan (Suite de la procédure)

Menu d'édition (Suite de la procédure)

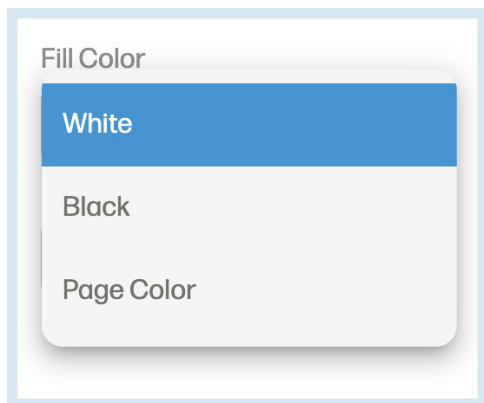

Utilisez la liste déroulante Couleur de remplissage pour sélectionner la couleur par laquelle les bords effacés sont remplacés (blanc, noir ou couleur de la page).

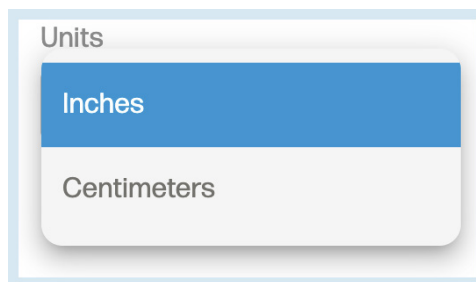

Utilisez le menu déroulant Unités pour modifier l'unité de mesure utilisée pour effacer les bords de la page sélectionnée.

L'option Nettoyer l'arrière-plan vous permet d'activer ou de désactiver le nettoyage de l'arrière-plan de la page sélectionnée.

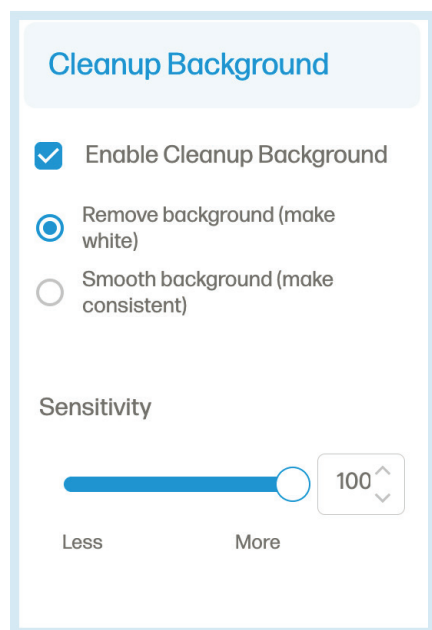

Cliquez sur la case à cocher "Activer le nettoyage de l'arrière-plan" pour déverrouiller les autres options. Sélectionnez "Supprimer l'arrière-plan" pour rendre l'arrière-plan blanc ou sélectionnez "Lisser l'arrière-plan" pour que l'arrière-plan soit d'une couleur cohérente avec le reste de la page sélectionnée.

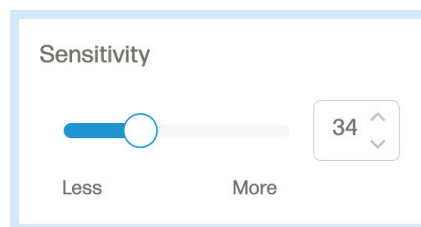

Utilisez le curseur ou le sélecteur de sensibilité pour ajuster la sensibilité du nettoyage de l'arrière-plan.

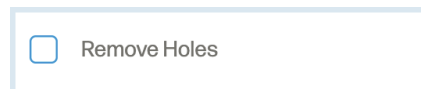

Cliquez sur la case à cocher "Supprimer les trous" pour supprimer les trous dans la page sélectionnée.

Une fois que vous avez effectué vos modifications, cliquez sur le bouton "Appliquer".

Présentation de HP WorkScan (Suite de la procédure)

Menu Recadrage

Le menu Recadrer vous permet de recadrer ou de faire pivoter la page sélectionnée.

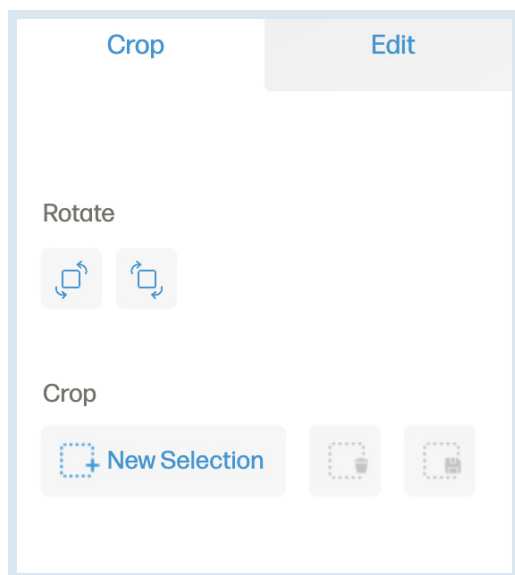

Utilisez la section Rotation pour faire pivoter la page sélectionnée de 90° dans le sens des aiguilles d'une montre ou de 90° dans le sens inverse des aiguilles d'une

Rotate



La section Recadrage vous permet d'effectuer une sélection et d'ajuster la sélection que vous avez effectuée.

Crop



Cliquez sur l'option "Nouvelle sélection" pour sélectionner une zone de votre numérisation à éditer. Cliquez sur l'option "Supprimer la sélection" pour effacer la zone sélectionnée. Cliquez sur l'option "Enregistrer la sélection" pour confirmer le recadrage de la zone sélectionnée. Cliquez sur l'option "Annuler" pour supprimer la sélection actuelle.

Crop

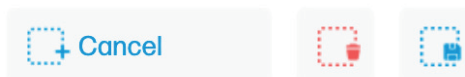

Bouton Paramètres

Le bouton Paramètres vous permet d'accéder à un menu de paramètres supplémentaire pour afficher les paramètres de numérisation, les paramètres de l'appareil, la section "À propos" et la page d'assistance.

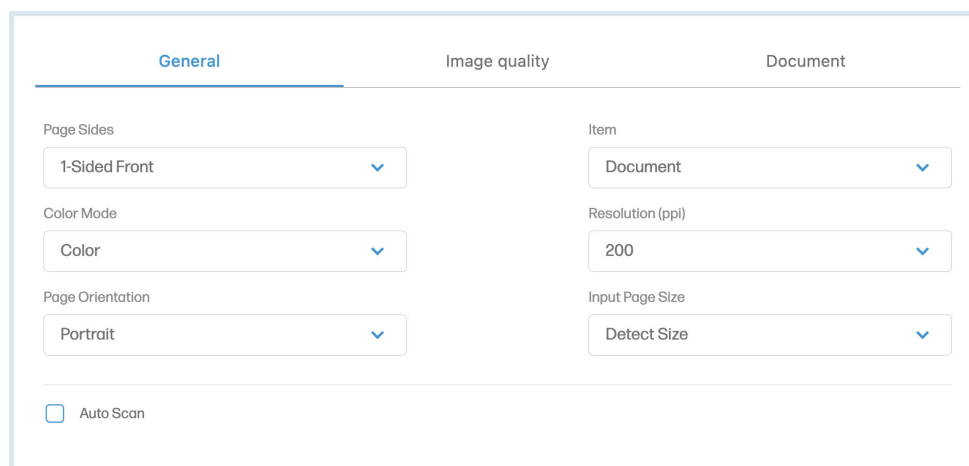

Présentation de HP WorkScan (Suite de la procédure)

Bouton Paramètres (Suite de la procédure)

Dans le menu complet des paramètres de numérisation, vous trouverez l'onglet Général avec des options telles que les côtés de la page, le mode couleur, l'orientation de la page, l'élément, la résolution (ppi) et la taille de la page d'entrée.

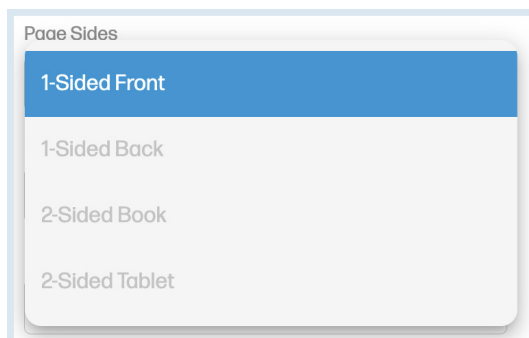

La liste déroulante des côtés de la page vous permet de choisir entre le recto recto, le verso recto, le livre recto verso et la tablette recto verso. (Étant donné que le modèle PS100 n'effectue que des numérisations recto, vous pouvez sélectionner l'option recto recto.)

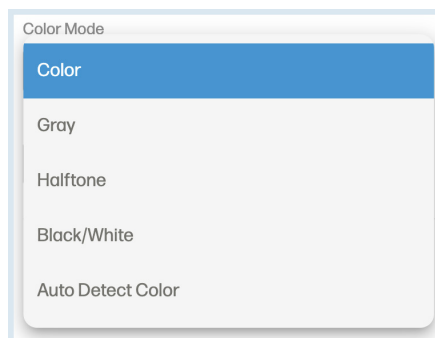

La liste déroulante Mode couleur vous permet de changer le mode couleur de votre document entre couleur, gris, demi-teinte, noir/blanc ou couleur de détection automatique.

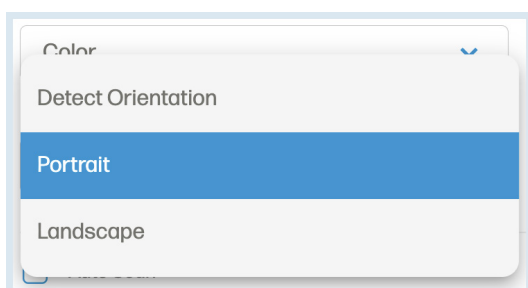

Le menu déroulant Orientation de la page vous permet de modifier l'orientation de la page sélectionnée entre l'orientation de détection, le portrait ou le paysage.

REMARQUE : L'orientation détectée permet au logiciel d'ajuster l'orientation de la page sélectionnée en fonction de la mise en page du document.

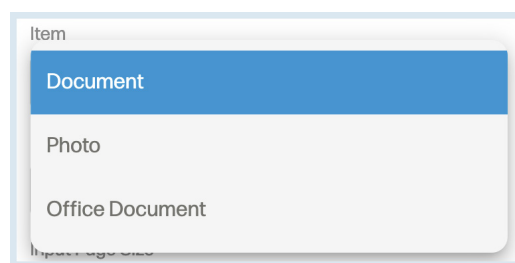

La liste déroulante Élément vous permet de sélectionner le type de papier de la page sélectionnée entre document, photo ou document de bureau.

Présentation de HP WorkScan (Suite de la procédure)

Bouton Paramètres (Suite de la procédure)

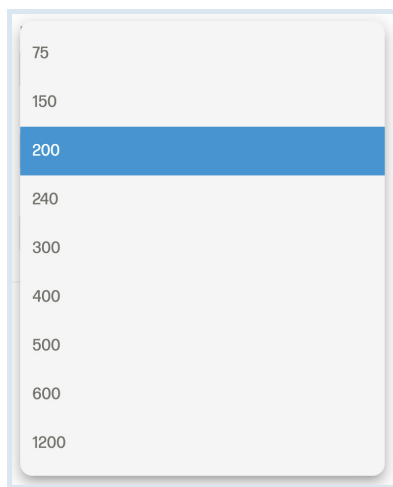

La liste déroulante Résolution (ppi) vous permet de modifier la résolution de votre document numérisé. Vous pouvez choisir entre 75, 150, 200, 240, 300, 400, 500, 600 ou 1200 pp.

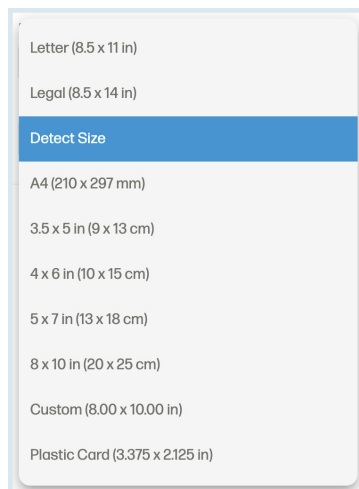

La liste déroulante Taille de la page d'entrée vous permet de modifier la taille de votre document numérisé. Vous pouvez choisir entre format lettre, format légal, format de détection, A4, 3,5 x 5 pouces, 4 x 6 pouces, 5 x 7 pouces, 8 x 10 pouces, personnalisé ou format carte plastique.

La fonction de numérisation automatique vous permet de charger votre document dans le chargeur et de le numériser automatiquement. Lorsque vous avez terminé toutes vos numérisations, cliquez sur le bouton "Arrêter la numérisation automatique".

Auto Scan

Dans l'onglet Qualité de l'image, vous pouvez régler l'exposition pour la couleur et le gris.

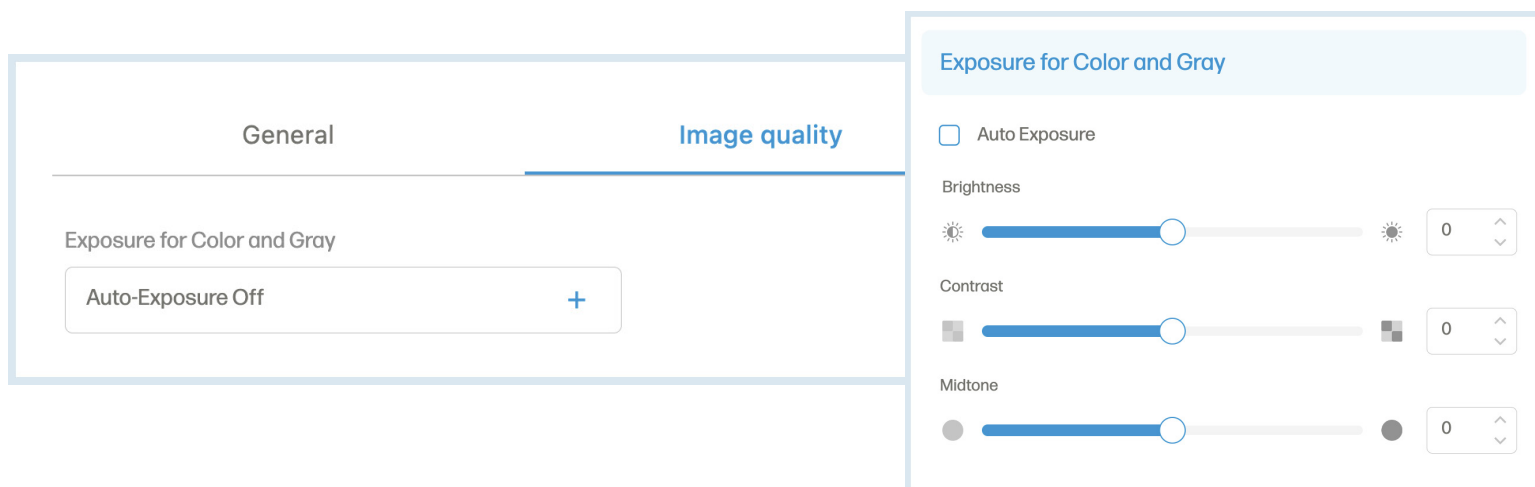

Présentation de HP WorkScan (Suite de la procédure)

Bouton Paramètres (Suite de la procédure)

Dans l'onglet Document, vous trouverez des options telles qu'effacer les bords, nettoyer l'arrière-plan et supprimer le trou.

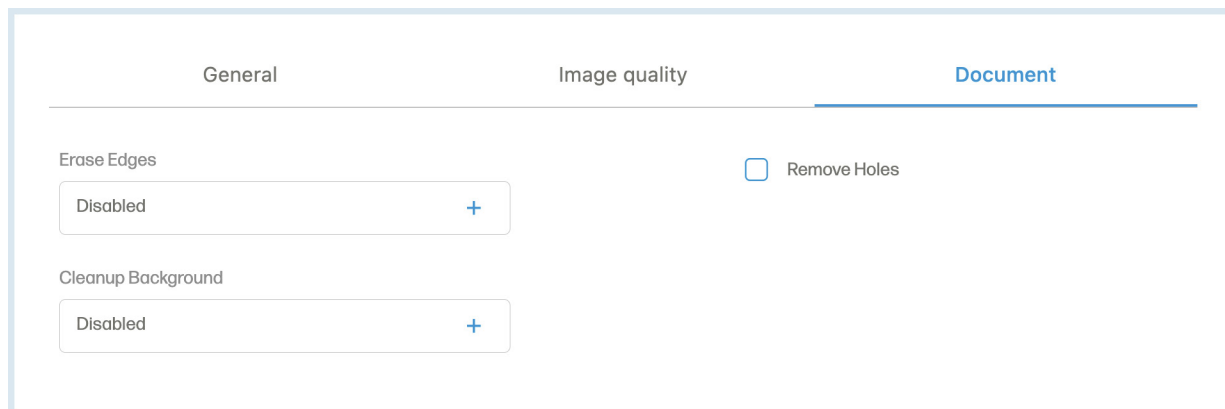

Cliquez sur l'option "Paramètres de l'appareil" dans la barre latérale. Dans le menu Paramètres de l'appareil, vous pouvez afficher ou supprimer le scanner sélectionné ou lancer le processus d'étalonnage.

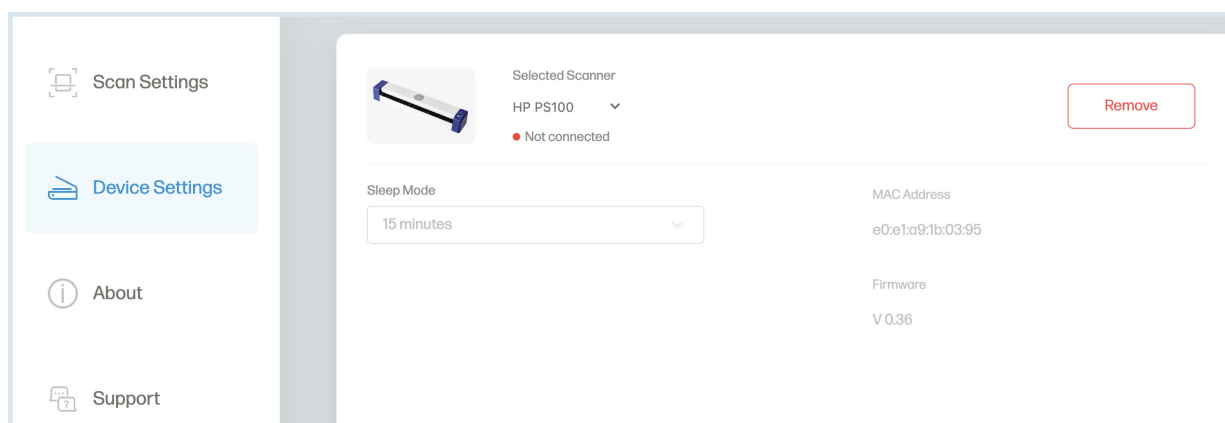

Cliquez sur l'option "À propos" dans la barre latérale. Dans le menu "À propos", vous pouvez consulter le contrat de licence de l'utilisateur final ou le document "Legal & Privacy".

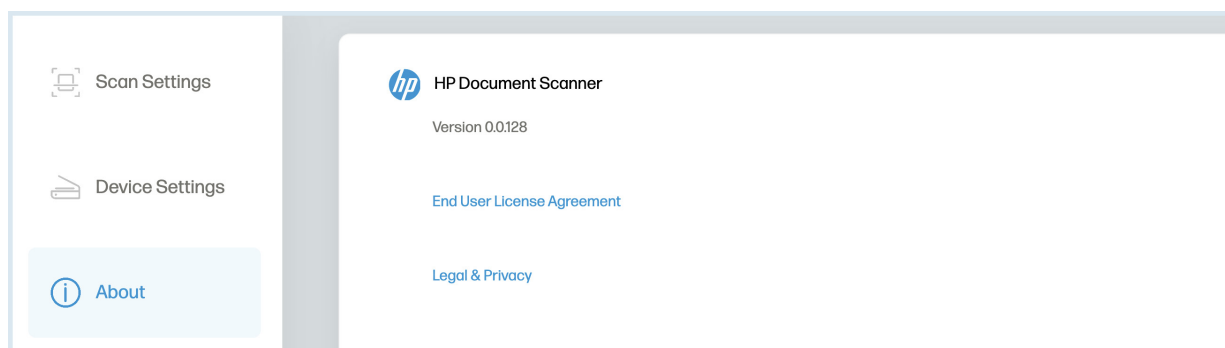

Cliquez sur l'option "Support" dans la barre latérale. Dans le menu "Support", vous trouverez le lien vers la page de support et les informations de contact pour obtenir de l'aide.

Présentation de HP WorkScan (Suite de la procédure)

Curseur de zoom

Le curseur de zoom permet d'effectuer un zoom avant ou arrière sur le document en cours. Vous pouvez également utiliser les boutons plus et moins pour effectuer un zoom.

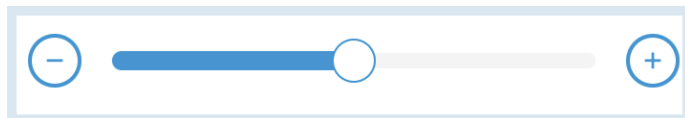

Réinitialiser la page

Le bouton Réinitialiser la page efface toutes les modifications apportées au document actuel et n'affecte pas les autres documents.



Enregistrer / enregistrer sous le bouton

Le bouton Enregistrer/Enregistrer sous vous permet d'enregistrer votre document numérisé.

REMARQUE : Lorsque la boîte de dialogue Enregistrer sous s'affiche, la liste déroulante du type d'enregistrement est définie par défaut sur PDF. Utilisez la liste déroulante pour modifier le type d'enregistrement de votre fichier.



Bouton de numérisation

Le bouton Numériser est utilisé pour lancer une numérisation lorsque le papier est détecté près du chargeur du scanner.

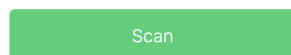

Case à cocher Analyse automatique

La fonction de numérisation automatique vous permet de charger votre document dans le chargeur et de le numériser automatiquement. Lorsque vous avez terminé toutes vos numérisations, cliquez sur le bouton "Arrêter la numérisation automatique".



Nouvelles numérisations

Pour lancer une nouvelle série de documents numérisés qui ne seront pas ajoutés à la même série de documents numérisés précédemment, vous devez quitter le logiciel et le redémarrer.

Entretien et maintenance

Calibrage du scanner

L'étalonnage permet de s'assurer que le scanner numérise correctement vos documents.

1. Mettez le scanner sous tension.
2. Cliquez sur le bouton Paramètres, sélectionnez l'option "Paramètres du périphérique", puis cliquez sur le bouton Étalonner. Une boîte de dialogue "Insérer une feuille d'étalonnage" s'affiche.
3. Insérez la feuille de calibrage fournie dans le scanner, texte vers le haut. Laissez la zone blanche de la feuille entrer en premier dans le scanner. blanche de la feuille entre en premier dans le scanner.
4. Cliquez sur le bouton "OK" dans la boîte de dialogue pour lancer le calibrage. Une fois le processus d'étalonnage terminé, continuez les opérations normales.
5. Si l'étalonnage échoue, redémarrez le scanner et recommencez la procédure.

Nettoyage du scanner

1. éteignez et débranchez le scanner.
2. Ouvrez le couvercle du scanner. Pour ouvrir le couvercle, soulevez la partie supérieure du chargeur.
3. Essuyez la vitre et les rouleaux d'alimentation du scanner à l'aide d'un chiffon de nettoyage.

REMARQUE : N'utilisez pas de solvants ou de liquides corrosifs pour nettoyer les pièces du scanner

Conseils de pro

- Ne calibrez le scanner que s'il n'a pas été utilisé récemment, si les images numérisées sont floues ou si les couleurs semblent imprécises.
- Assurez-vous que vos documents sont exempts d'agrafes, de trombones ou d'autres débris susceptibles de perturber la numérisation.
- Ne poussez pas votre document dans le scanner pendant l'opération.
- Évitez de numériser certains matériaux. (Par exemple, les matériaux froissés, les tissus, les journaux ou les magazines).
- Conservez la feuille d'étalonnage fournie à l'abri de la poussière et des débris.
- Nettoyez le scanner après 200 numérisations ou si des lignes verticales ou des bandes apparaissent sur les images numérisées.

Dépannage

Problème	Solution du problème
Bourrage papier	Retirez le papier et redémarrez le scanner. Pour retirer le papier, le couvercle du scanner doit être ouvert. Pour ouvrir le couvercle, soulevez la partie supérieure du chargeur. Le couvercle du scanner ne doit être ouvert que pour le nettoyage et l'élimination des brouillages papier.
Couvercle ouvert	Refermez correctement le couvercle et redémarrez le scanner. Pour fermer le couvercle, appuyez sur la partie supérieure de l'alimentateur jusqu'à ce que le couvercle s'enclenche.
Les étalonnages échouent	Recalibrez et redémarrez le scanner.

Pour plus d'informations



Pour visionner une vidéo d'installation rapide ou pour en savoir plus sur votre scanner mobile HP, visitez le site www.hpworksolutions.com/setup ou scannez le code QR :



Besoin d'aide ?

Contactez notre équipe de service à la clientèle compétente en accédant à notre chat en direct à l'adresse www.hpworksolutions.com, en nous envoyant un courriel à l'adresse support@hpworksolutions.com ou en appelant le **1-877-424-9746**.

Spécifications

Type de produit : Scanner papier

Dimensions (L x H x P) : 11,4" x 1,4" x 2"

Poids net : 0.8 lbs.

Technologie d'image : Capteur d'image à contact (CIS)

Vitesse de numérisation : 15 ppm

Résolution : 1200 dpi

Modes de numérisation (couleur) : Noir et blanc/gris/couleur

Modes de numérisation : Simplex (numérisation sur une seule face)

Modes d'alimentation : Alimentation simple

Taille maximale du papier (L x P) : 8,5" x 14".

Taille minimale du papier (L x P) : 2" x 2.9"

Poids du papier : 60 ~ 107 g/m (1,77 ~ 3,16 oz/yd)

Epaisseur de la carte d'identité : Jusqu'à 0,03" (0,8 mm)

Interface : Port USB type-C

Alimentation USB : 5 V DC, 500 mA

Systèmes d'exploitation : macOS, Windows

Température de fonctionnement : 50 °F ~ 95 °F (10 °C ~ 35 °C)

Humidité : 15% ~ 85% RH

Connectivité : USB-C

Nombre de balayages par charge : 200

Source d'alimentation requise : Oui (alimentation plug-in)

Source d'alimentation : Câble USB (inclus)

Installation requise : Oui (connexion à l'ordinateur)

Assemblage par un adulte requis : Non

Outils supplémentaires requis : Non

Pays d'origine : Chine

Garantie incluse : Oui

Durée de la garantie : 2 ans

Garantie

GARANTIE LIMITÉE AU CONSOMMATEUR D'ORIGINE

Ce scanner mobile HP ("Produit"), y compris tous les accessoires inclus dans l'emballage d'origine, tel que fourni et distribué à l'état neuf par un revendeur agréé, est garanti par C&A Marketing Inc. distribué à l'état neuf par un revendeur agréé, est garanti par C&A Marketing, Inc. (la "Société") au consommateur C&A Marketing, Inc. (la "société") garanti à l'acheteur initial uniquement, contre certains défauts de matériaux et de fabrication (la "garantie"), comme suit :

Pour bénéficier de la garantie, l'acheteur d'origine doit contacter la société ou son prestataire de services agréé pour déterminer le problème et les procédures d'entretien. Pour bénéficier du service de garantie, l'acheteur d'origine doit contacter la société ou son prestataire de service agréé pour déterminer le problème et les procédures de service.

Une preuve d'achat sous la forme d'un acte de vente ou d'une facture acquittée, attestant que l'appareil est en bon état de marche. ou d'une facture acquittée, attestant que le produit est dans la période de garantie applicable, DOIT être présentée à la société ou à son fournisseur de services agréé. à la société ou à son prestataire de services agréé afin d'obtenir le service demandé. Les options de service, la disponibilité des pièces et les délais de réponse peuvent varier et être modifiés à tout moment. Conformément à la législation en vigueur, la société peut exiger que vous fournissiez des documents supplémentaires et/ou que vous vous conformiez à des exigences d'enregistrement avant de bénéficier d'un service de garantie. Veuillez contacter notre service clientèle pour plus d'informations sur l'obtention d'un service de garantie.

Courriel : support@hpworksolutions.com
Téléphone : 1-877-424-9746

Les frais d'expédition vers le centre de retour de la société ne sont pas couverts par la présente garantie et doivent être payés par le consommateur. De même, le consommateur supporte tous les risques de perte ou de détérioration du produit jusqu'à sa livraison au centre de retour.

EXCLUSIONS ET LIMITATIONS La Société garantit le produit contre les défauts de matériaux et de fabrication dans des conditions normales d'utilisation pendant une période d'DEUX (2) ANS à compter de la date d'achat au détail par l'acheteur final d'origine ("période de garantie"). Si un défaut matériel survient et qu'une réclamation valide est reçue pendant la période de garantie, la société, à sa seule discrétion et dans la mesure autorisée par la loi, (1) réparera gratuitement le défaut du produit en utilisant des pièces de rechange neuves ou remises à neuf, (2) échangera le produit avec un produit neuf ou fabriqué à partir de pièces neuves ou d'occasion utilisables et qui est au moins fonctionnellement équivalent à l'appareil d'origine, ou (3) remboursera le prix d'achat du produit. Un produit ou une pièce de remplacement bénéficie de la garantie du produit d'origine pour le reste de la période de garantie, ou quatre-vingt-dix (90) jours à compter de la date de remplacement ou de réparation, selon ce qui vous offre la protection la plus longue. Lorsqu'un produit ou une pièce est échangé, tout article de remplacement devient votre propriété, tandis que l'article remplacé devient la propriété de la société. Les remboursements ne peuvent être accordés que si le produit original est retourné.

Cette garantie ne s'applique pas à :

- (a) Tout produit, matériel ou logiciel autre que HP Mobile Scanner, même s'il est emballé ou vendu avec le produit ;
- (b) Les dommages causés par l'utilisation de produits autres que HP Mobile Scanner ;
- (c) Les dommages causés par un accident, un abus, une mauvaise utilisation, une inondation, un incendie, un tremblement de terre ou d'autres causes externes ;
- (d) Les dommages causés par l'utilisation du produit en dehors des utilisations autorisées ou prévues décrites

Garantie

(Suite de la procédure)

par la société ;

(e) Les dommages causés par des services de tiers ;

(f) un produit ou une pièce qui a été modifié(e) pour en altérer la fonctionnalité ou la capacité sans l'autorisation écrite de la société

sans l'autorisation écrite de la société ;

(g) Les pièces consommables, telles que les piles, les fusibles et les ampoules ;

(h) les dommages esthétiques ; ou

(i) Si le numéro de série d'un HP Mobile Scanner a été enlevé ou altéré.

Cette garantie n'est valable que dans le pays où le consommateur a acheté le produit et ne s'applique qu'aux produits achetés et entretenus dans ce pays. La société ne garantit pas que le fonctionnement du produit sera ininterrompu ou exempt d'erreurs. La société n'est pas responsable des dommages résultant du non-respect des instructions relatives à l'utilisation du produit. **NONOBTANT TOUTE DISPOSITION CONTRAIRE ET DANS LA MESURE MAXIMALE AUTORISÉE PAR LA LOI APPLICABLE, LA SOCIÉTÉ FOURNIT LE PRODUIT "EN L'ÉTAT" LA SOCIÉTÉ ET SES CONCÉDANTS ET FOURNISSEURS DÉCLINENT EXPRESSÉMENT TOUTE GARANTIE ET CONDITION, QU'ELLE SOIT EXPRESSE, IMPLICITE OU STATUTAIRE, Y COMPRIS LES GARANTIES DE QUALITÉ MARCHANDE, D'ADÉQUATION À UN USAGE PARTICULIER, DE TITRE, DE JOUISSANCE PAISIBLE, D'EXACTITUDE ET DE NON-VIOLATION DES DROITS DES TIERS. L'ENTREPRISE NE GARANTIT AUCUN RÉSULTAT SPÉCIFIQUE RÉSULTANT DE L'UTILISATION DU PRODUIT, NI QU'ELLE CONTINUERA À OFFRIR OU À METTRE À DISPOSITION LE PRODUIT PENDANT UNE DURÉE DÉTERMINÉE. L'ENTREPRISE REJETTE EN OUTRE TOUTE GARANTIE AU-DELÀ DE LA PÉRIODE DE GARANTIE EXPRESSE MENTIONNÉE CI-DESSUS.**

VOUS UTILISEZ LE PRODUIT À VOTRE PROPRE DISCRÉTION ET À VOS PROPRES RISQUES. VOUS SEREZ SEUL RESPONSABLE (ET L'ENTREPRISE DÉCLINE TOUTE RESPONSABILITÉ) DE TOUTE PERTE, RESPONSABILITÉ OU DOMMAGE RÉSULTANT DE VOTRE UTILISATION DU PRODUIT. AUCUN CONSEIL NI AUCUNE INFORMATION, QU'ILS SOIENT ORAUX OU ÉCRITS, OBTENUS PAR VOUS AUPRÈS DE LA SOCIÉTÉ OU PAR L'INTERMÉDIAIRE DE SES PRESTATAIRES DE SERVICES AGRÉÉS, NE PEUVENT DONNER LIEU À UNE QUELCONQUE GARANTIE. EN AUCUN CAS, LA RESPONSABILITÉ TOTALE CUMULÉE DE LA SOCIÉTÉ DÉCOULANT DU PRODUIT OU LIÉE À CELUI-CI, QUE CE SOIT DE MANIÈRE CONTRACTUELLE, DÉLICTEUELLE OU AUTRE, NE DÉPASSERA LES FRAIS QUE VOUS AVEZ EFFECTIVEMENT PAYÉS À LA SOCIÉTÉ OU À L'UN DE SES REVENDEURS AGRÉÉS POUR LE PRODUIT EN QUESTION AU COURS DE L'ANNÉE ÉCOULÉE DEPUIS VOTRE ACHAT. CETTE LIMITATION EST CUMULATIVE ET NE SERA PAS AUGMENTÉE PAR L'EXISTENCE DE PLUS D'UN INCIDENT OU D'UNE RÉCLAMATION. LA SOCIÉTÉ DÉCLINE TOUTE RESPONSABILITÉ DE QUELQUE NATURE QUE CE SOIT DE SES CONCÉDANTS ET FOURNISSEURS. EN AUCUN CAS L'ENTREPRISE OU SES CONCÉDANTS, FABRICANTS ET FOURNISSEURS NE SERONT RESPONSABLES DES DOMMAGES ACCESSOIRES, DIRECTS, INDIRECTS, SPÉCIAUX, PUNITIFS OU CONSÉCUTIFS (TELS QUE, MAIS SANS S'Y LIMITER, LES DOMMAGES POUR PERTE DE BÉNÉFICES, D'AFFAIRES, D'ÉCONOMIES, DE DONNÉES OU D'ENREGISTREMENTS) CAUSÉS PAR L'UTILISATION, LA MAUVAISE UTILISATION OU L'INCAPACITÉ D'UTILISER LE PRODUIT.

Aucune disposition des présentes conditions ne vise à exclure une responsabilité qui ne peut être exclue en vertu de la loi applicable. Certains pays, états ou provinces n'autorisent pas l'exclusion ou la limitation des dommages accessoires ou indirects, ni la limitation des garanties, de sorte que certaines limitations ou exclusions peuvent ne pas s'appliquer à vous. Cette garantie vous donne des droits légaux spécifiques, et vous pouvez avoir d'autres droits qui varient d'un état à l'autre ou d'une province à l'autre. Contactez votre revendeur agréé pour savoir si une autre garantie s'applique.

Déclaration FCC

La Commission fédérale des communications des États-Unis (47 CFR 15.105) a spécifié que l'avis suivant doit être porté à l'attention des utilisateurs de ce produit, le scanner mobile HP PS100.

Cet équipement a été testé et déclaré conforme aux limites imposées aux appareils numériques de classe B, conformément à l'article 15 du règlement de la FCC. 15 des règles de la FCC. Ces limites sont conçues pour fournir une protection raisonnable contre les interférences nuisibles dans une installation résidentielle. Cet équipement génère, utilise et peut émettre des fréquences radio et, s'il n'est pas installé et utilisé conformément aux instructions, peut causer des interférences nuisibles aux communications radio. Cependant, il n'y a aucune garantie que des interférences ne se produiront pas dans une installation particulière. Si cet équipement provoque des interférences nuisibles à la réception de la radio ou de la télévision, ce qui peut être déterminé en éteignant et en allumant l'équipement, l'utilisateur est encouragé à essayer de corriger les interférences par une ou plusieurs des mesures suivantes :

- Réorientez ou déplacez l'antenne de réception.
- Augmentez la distance entre l'appareil et le récepteur.
- Connectez l'équipement à une prise de courant sur un circuit différent de celui auquel le récepteur est connecté.
- Consultez le revendeur ou un technicien radio/TV expérimenté pour obtenir de l'aide.

Cet appareil est conforme à la partie 15 des règles de la FCC. Son fonctionnement est soumis aux deux conditions suivantes : (1) cet appareil ne doit pas causer d'interférences nuisibles, et (2) cet appareil doit accepter toute interférence reçue, y compris les interférences susceptibles de provoquer un fonctionnement indésirable. Pour de plus amples informations, veuillez contacter

C+A Global
114 Tivad Lane East, Edison, NJ 08837
Courriel : support@hpworksolutions.com
Téléphone : 1-877-424-9746 1-877-424-9746
Site web : www.hpworksolutions.com



HP est une marque commerciale de HP Inc. ou de ses filiales, utilisée par C&A Marketing, Inc. sous licence de HP Inc.
Microsoft, Windows, Windows Server, Windows Vista et Windows 10 sont des marques commerciales de Microsoft Corporation aux États-Unis et/ou dans d'autres pays.
Apple, AirPrint, iPod, iPhone, iPad, App Store, Mac, Macintosh et OS X sont des marques commerciales d'Apple Inc. aux États-Unis et dans d'autres pays.
Tous les autres produits, noms de marques, noms de sociétés et logos sont des marques commerciales de leurs propriétaires respectifs, utilisées uniquement pour identifier leurs produits respectifs, et ne sont pas destinées à connoter la qualité des produits.
utilisés uniquement pour identifier leurs produits respectifs, et ne sont pas censés évoquer un parrainage, une approbation ou une caution.
© 2023. Tous droits réservés. Fabriqué en Corée.
C&A Marketing, Inc. 114 Tived Lane East, Edison, NJ 08837 USA