

HP Mobile Scanner

Quick start guide (p. 1) | Guide de démarrage rapide (p. 7) | Guía de inicio rápido (p. 13) | Schnellstart-Anleitung (p. 19) | Guida rapida (p. 25)



PS100W

Product overview

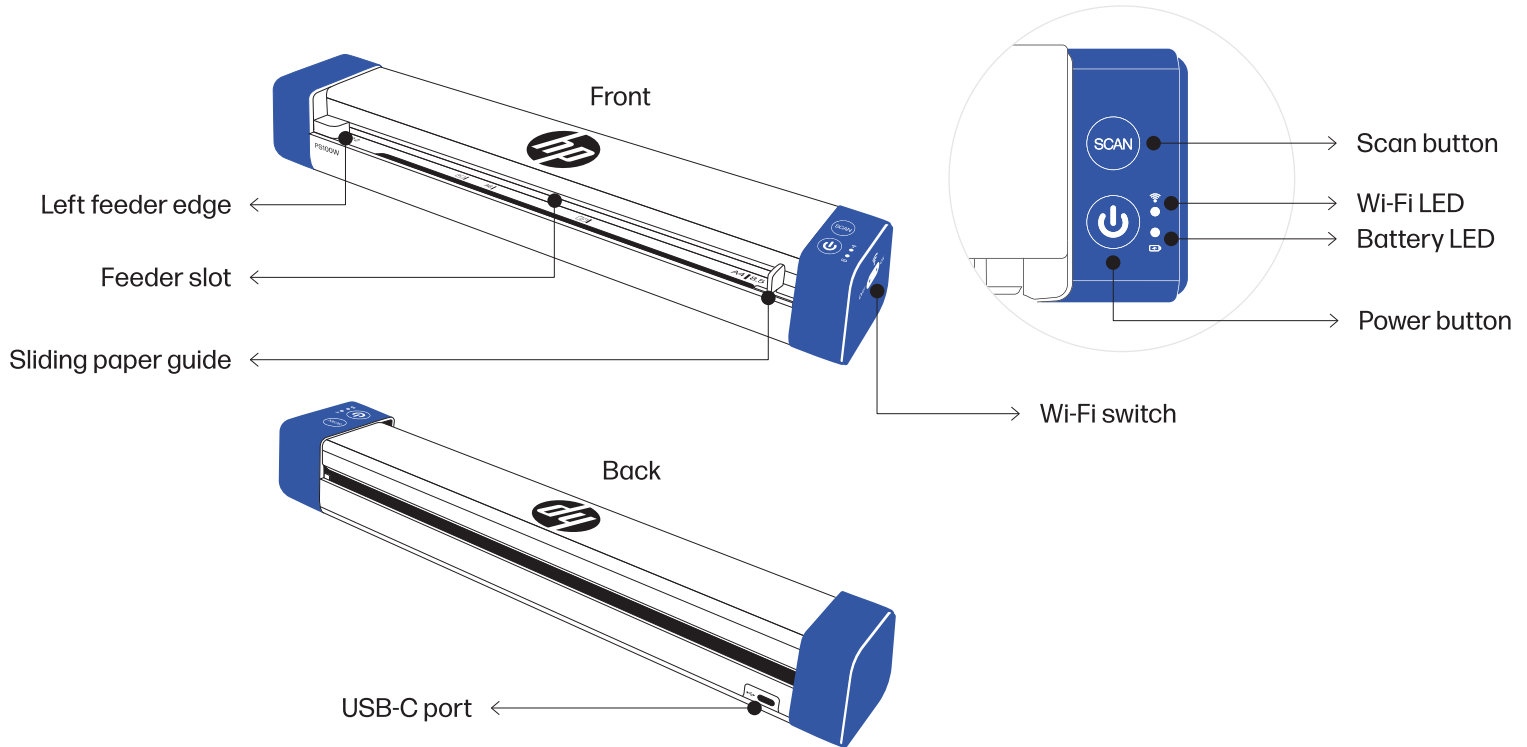

Setting up the scanner

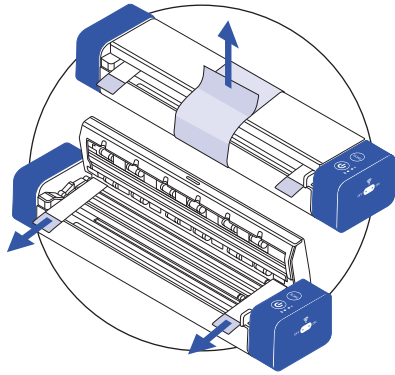

1

Remove protective tape from the scanner and inside the feeder.

NOTE: When using the scanner for the first time, while in Power OFF, make sure to charge the scanner via USB for at least 90 minutes, or until the battery LED turns solid green.

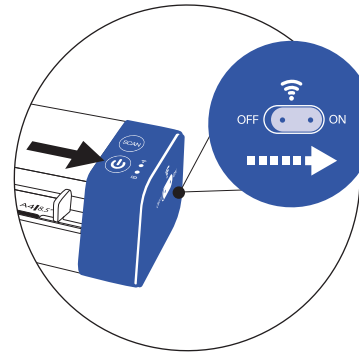

2

Turn on the scanner with the power button.
For Wi-Fi connection, move the switch to the "ON" position.

NOTE: For Wi-Fi mode, the scanner does not have to stay wired. As long as Wi-Fi is activated and the scanner has sufficient charge, you can perform wireless operations.

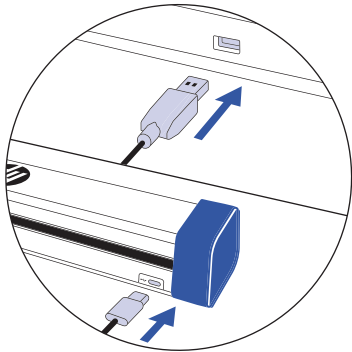

3

For USB connection, connect the scanner to your computer using the USB cable.

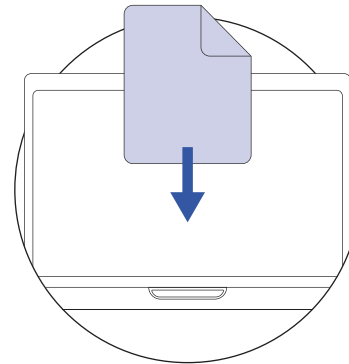

4

Install the HP WorkScan software at hpworksolutions.com/setup and follow the steps to start using your scanner.

Operating the scanner

NOTE: Only one sheet of paper can be inserted into the scanner at a time. Trying to scan more than one page at a time may cause scanner to malfunction.

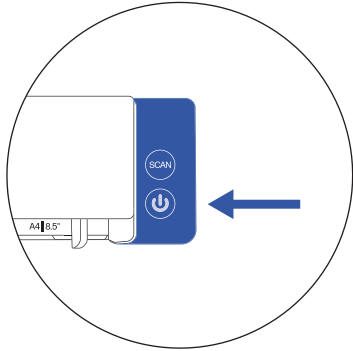

1

Make sure that the scanner is turned on.

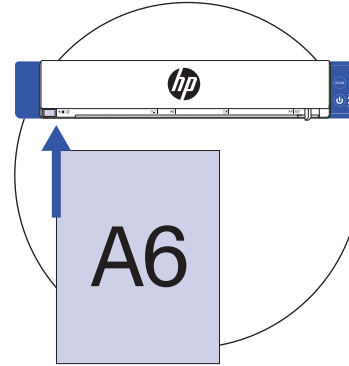

2

Insert your document into the scanner against the left feeder edge. Make sure your document is facing up and the top edge of the document is going into the feeder slot first.

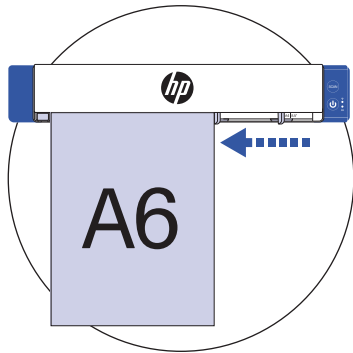

3

Slide the paper guide against the right side of the document.

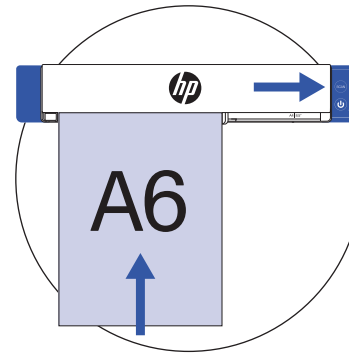

4

Gently push the document into the feeder slot. When USB connected, activate scan from the software or the scanner. When Wi-Fi connected, activate from the software.

NOTE: Scan button only works with the HP WorkScan software.

Pro tips









- Only calibrate the scanner when scanner hasn't been used recently, scanned images are fuzzy, or color looks inaccurate.
- Keep the included calibration sheet away from dust and debris.
- Make sure your documents are free of staples, paper clips, or other debris that may cause scan to malfunction.
- Do not push your document into the scanner during operation.
- Avoid scanning certain materials. (Ex. wrinkled material, cloth, newspapers, or magazines.)
- To charge the battery, turn the scanner off. Connect the USB cable to the scanner and to the computer.
- Clean the scanner after 200 scans or if vertical lines or stripes appear on the scanned images.











Safety precautions

- Please turn off and unplug the scanner when not in use for long periods of time.
*Power rating: 5Vdc, 0.5 A
- Do not use scanner if any parts are missing or damaged.
- Do not attempt to disassemble or repair the scanner yourself.
- Do not use any solvents or corrosive liquid to clean any part of the scanner.
- Batteries may explode or leak flammable liquid when overheated. Never place batteries or devices on or in heating devices, such as microwave ovens, stoves, or radiators.
- Never crush, strike, throw, trample or puncture the battery. Avoid exposing the battery to high external pressure, which can lead to an internal short circuit and overheating.
- Risk of explosion if battery is replaced by an incorrect type.
- Scanner operating temperature ranges from 0 - 40 °C (32 - 104 °F), battery charging operating temperature ranges from 0 - 45 °C (32 - 113 °F), and normal discharge temperature ranges from 0 - 60 °C (32 - 140 °F).
- Highest specified charging temperature: 45 ± 3 °C (113 ± 3 °F); Lowest specified charging temperature: 0 ± 2 °C (32 ± 2 °F).
- Be aware discharged batteries may cause fire. Follow all local regulations when disposing of used batteries or devices.
- Exposure to extremely low air pressure may cause battery to explode or leak flammable liquid or gas.
- The power input for this scanner is 5 V, 0.5 A. Use only with the USB cable supplied with the product.
- The  symbol indicates DC voltage. The marking information is located at the bottom of apparatus.

Function & LED guide

NOTE: When the scanner is operated by Wi-Fi, the scan action must be controlled by the software.

Function	Action	LED color
Scan button	The button initiates a scan if the document is detected in the feeder. *While USB is connected. Note: Scan button will only work with HP WorkScan software which can be downloaded at hpworksolution.com/setup .	N/A
Power button	Press to power on.	 Blinking green
	Ready to scan or scan is in progress.	 Solid green
	Press & hold for 5 seconds to power off.	 Blinking green (5 times)
	Sleep mode.	 Slow blinking green
USB powered	When the scanner is powered by USB & battery is precharging.	 Solid orange
	When the scanner is powered by USB & battery is charging.	 Solid red
	When the scanner is powered by USB & battery is fully charged.	 Solid green
USB connecting	Connection in progress.	 Blinking green
USB connected	Connection with the computer is established.	 Solid green

Function	Action	LED color
Wi-Fi switch	ON position. Ready to connect.	 Blinking blue
	ON position. Connected to Wi-Fi.	 Solid blue
	OFF position. Wi-Fi disconnected.	 Off
Battery power	When the scanner is powered by battery & has low charge.	 Blinking red
	When the scanner is powered by battery & has sufficient charge.	 Off
Calibration	The scanner is unable to scan documents at this time.	 Blinking green
Calibration failure	Something went wrong. Try calibrating again.	 Fast blinking red for 10 seconds
Paper jam	Open the scanner and remove the jam.	 Blinking red
Cover open	Close the cover properly.	 Blinking red
Paper detection	Paper insertion into any initially empty feeder.	 Fast blinking green (3 times)
Sleep default set time	USB plugged in: 15 minutes & battery operated: 3 minutes	N/A
Sleep range	1-60 minutes	N/A
Auto power off default set time	USB plugged in: 60 minutes & battery operated: 5 minutes	N/A



Need help?

Get in touch by live chat at www.hpworksolutions.com, emailing us at support@hpworksolutions.com, or calling 1-877-424-9746.



To watch a quick instructional video, view the manual with complete instructions, or learn more about your HP Mobile Scanner, please visit www.hpworksolutions.com/setup or scan the QR code:



Aperçu du produit

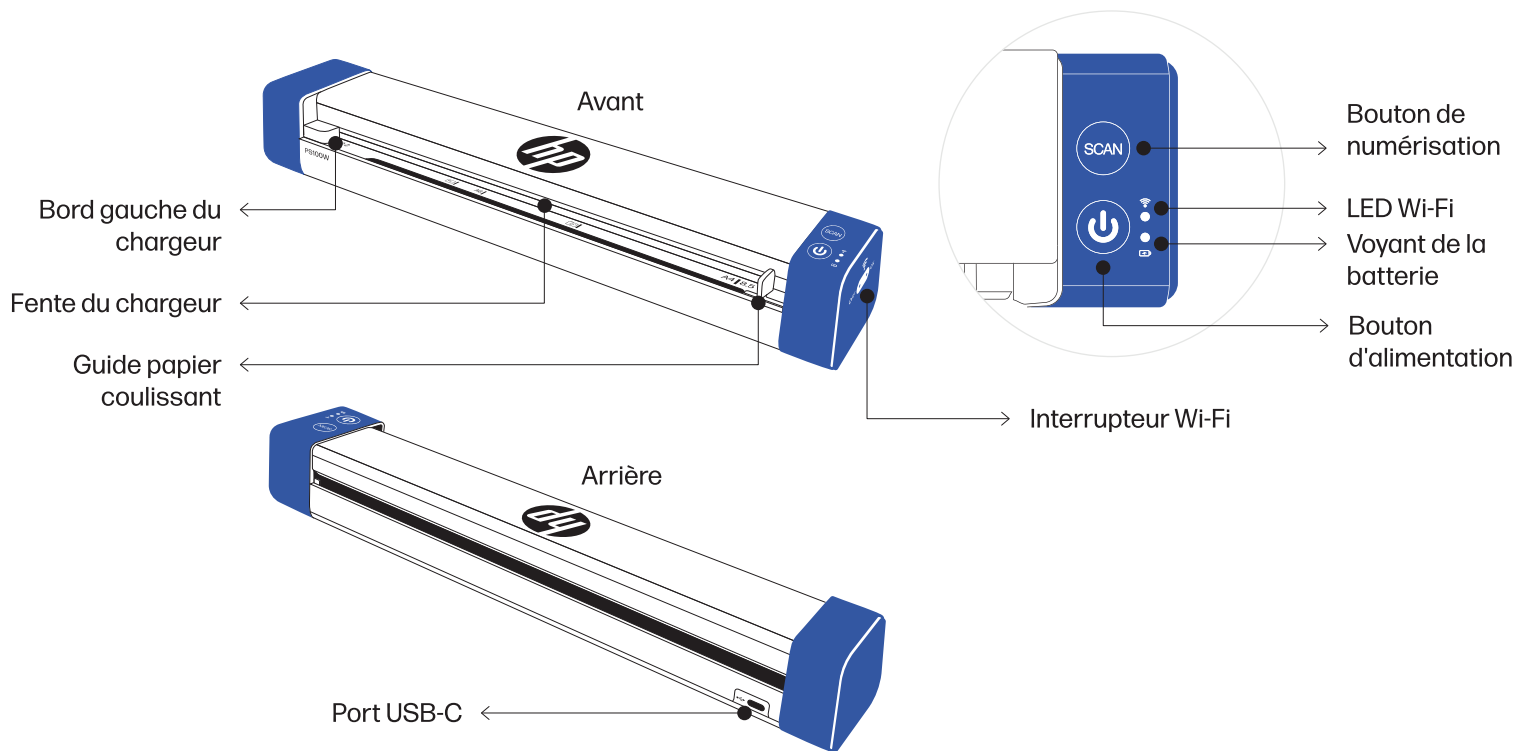

Mise en place du scanner

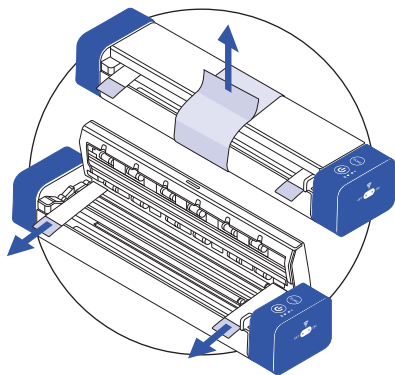

1

Retirez le ruban de protection du scanner et de l'intérieur du chargeur.

REMARQUE: Lorsque vous utilisez le scanner pour la première fois, alors qu'il est hors tension, assurez-vous de charger le scanner via USB pendant au moins 90 minutes, ou jusqu'à ce que le voyant de la batterie devienne vert fixe.

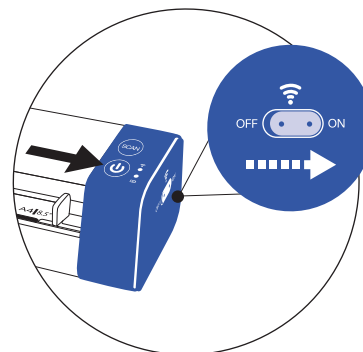

2

Allumez le scanner avec le bouton d'alimentation. Pour une connexion Wi-Fi, mettez l'interrupteur en position "ON".

REMARQUE: Pour le mode Wi-Fi, il n'est pas nécessaire que le scanner reste câblé. Tant que le mode Wi-Fi est activé et que le scanner est suffisamment chargé, vous pouvez effectuer des opérations sans fil.

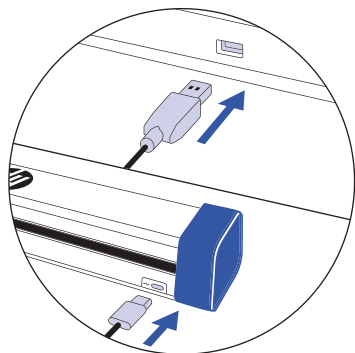

3

Pour une connexion USB, connectez le scanner à votre ordinateur à l'aide du câble USB.

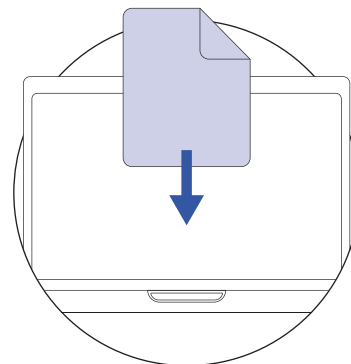

4

Installez le logiciel HP WorkScan sur hpworksolution.com/setup pour commencer à utiliser votre scanner.

Utilisation du scanner

NOTE: Une seule feuille de papier peut être insérée dans le scanner à la fois. Essayer de numériser plus d'une page à la fois peut entraîner un dysfonctionnement du scanner.

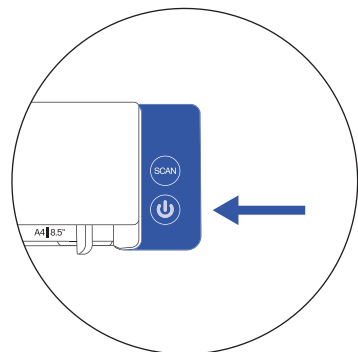

1

Assurez-vous que le scanner est sous tension.

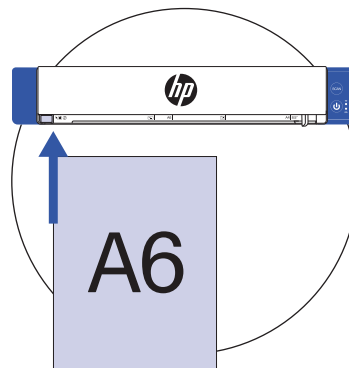

2

Insérez votre document dans le scanner contre le bord gauche de l'alimentateur. Assurez-vous que votre document est orienté vers le haut et que le bord supérieur du document entre en premier dans la fente du chargeur.

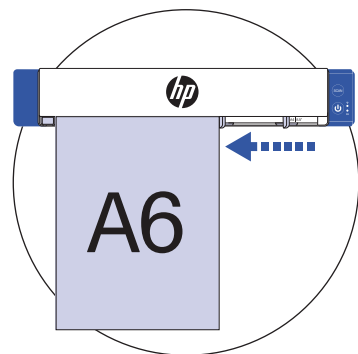

3

Faites glisser le guide-papier contre le côté droit du document.

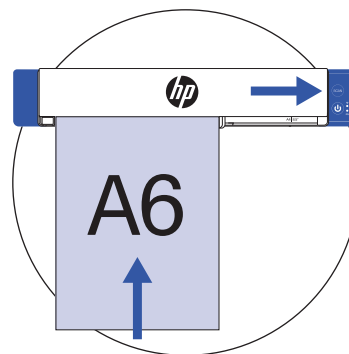

4

Poussez délicatement le document dans la fente du chargeur. En cas de connexion USB, activez la numérisation depuis le logiciel ou le scanner. En cas de connexion Wi-Fi, activez la numérisation à partir du logiciel.

REMARQUE: Le bouton de numérisation ne fonctionne qu'avec le logiciel HP WorkScan.

Conseils de pro









- N'étalonnez le scanner que lorsqu'il n'a pas été utilisé récemment, que les images numérisées sont floues ou que les couleurs semblent imprécises.
- Conservez la feuille d'étalonnage fournie à l'abri de la poussière et des débris.
- Assurez-vous que vos documents sont exempts d'agrafes, de trombones ou d'autres débris qui pourraient entraîner un mauvais fonctionnement du scanner.
- Ne poussez pas votre document dans le scanner pendant le fonctionnement.
- Évitez de numériser certains matériaux. (Par exemple, les matériaux froissés, les tissus, les journaux ou les magazines).
- Pour charger la batterie, mettez le scanner hors tension. Connectez le câble USB au scanner et à l'ordinateur.
- Nettoyez le scanner après 200 numérisations ou si des lignes ou des rayures verticales apparaissent sur les images numérisées.











Précautions de sécurité

- Veuillez éteindre et débrancher le scanner lorsque vous ne l'utilisez pas pendant une longue période.
*Puissance nominale: 5Vdc, 0,5 A
- N'utilisez pas le scanner si des pièces sont manquantes ou endommagées.
- N'essayez pas de démonter ou de réparer le scanner vous-même.
- N'utilisez pas de solvants ou de liquides corrosifs pour nettoyer une quelconque partie du scanner.
- Les piles peuvent exploser ou laisser échapper un liquide inflammable en cas de surchauffe. Ne placez jamais de piles ou de dispositifs sur ou dans des appareils chauffants, tels que des fours à micro-ondes, des cuisinières ou des radiateurs.
- Ne jamais écraser, frapper, jeter, piétiner ou perforer la batterie. Évitez d'exposer la batterie à une pression externe élevée, qui peut entraîner un court-circuit interne et une surchauffe.
- Risque d'explosion si la batterie est remplacée par un type incorrect.
- La température de fonctionnement du scanner est comprise entre 0 et 40 °C (32 à 104 °F), la température de fonctionnement de la charge de la batterie est comprise entre 0 et 45 °C (32 à 113 °F) et la température de décharge normale est comprise entre 0 et 60 °C (32 à 140 °F).
- Sachez que les batteries déchargées peuvent provoquer un incendie. Respectez toutes les réglementations locales lors de la mise au rebut des batteries ou des appareils usagés.
- L'exposition à une pression d'air extrêmement faible peut provoquer l'explosion de la batterie ou la fuite de liquide ou de gaz inflammable.
- L'entrée d'alimentation de ce scanner est de 5 V, 0,5 A. Utilisez uniquement le câble USB fourni avec le produit.
- Le symbole  indique une tension continue. Les informations de marquage sont situées au bas de l'appareil.

Guide des fonctions et des voyants

REMARQUE: Lorsque le scanner fonctionne en Wi-Fi, l'action de numérisation doit être contrôlée par le logiciel.

Fonction	Action	Couleur de la LED
Bouton de numérisation	<p>Le bouton déclenche une numérisation si le document est détecté dans le chargeur. *Lorsque l'USB est connecté.</p> <p>Remarque : le bouton de numérisation ne fonctionne qu'avec le logiciel HP WorkScan qui peut être téléchargé sur hpworksolution.com/setup.</p>	N/A
Bouton d'alimentation	Appuyez pour mettre sous tension.	 Vert clignotant
	Prêt à numériser ou numérisation en cours.	 Vert fixe
	Appuyez et maintenez enfoncé pendant 5 secondes pour éteindre l'appareil.	 ^{x5} Vert clignotant (5 fois)
	Mode veille.	 Vert clignotant lent
USB alimenté	Lorsque le scanner est alimenté par le port USB et que la batterie est en cours de précharge.	 Orange fixe
	Lorsque le scanner est alimenté par le port USB et que la batterie est en charge.	 Rouge fixe
	Lorsque le scanner est alimenté par le port USB et que la batterie est complètement chargée.	 Vert fixe
Connexion USB	Connexion en cours.	 Vert clignotant
USB connecté	La connexion avec l'ordinateur est établie.	 Vert fixe

Fonction	Action	Couleur de la LED
Commutateur Wi-Fi	Position ON. Prêt à se connecter.	 Bleu clignotant
	Position ON. Connecté au Wi-Fi.	 Bleu fixe
	Position OFF. Wi-Fi déconnecté.	 Éteint
Alimentation par batterie	Lorsque le scanner est alimenté par une batterie et que sa charge est faible.	 Rouge clignotant
	Lorsque le scanner est alimenté par la batterie et a une charge suffisante.	 Éteint
Calibrage	Le scanner est incapable de numériser des documents pour le moment.	 Vert clignotant
Échec du calibrage	Quelque chose s'est mal passé. Essayez d'étalonner à nouveau.	 ^{10s} Clignotement rapide du rouge pendant 10 secondes
Bourrage papier	Ouvrez le scanner et retirez le bourrage.	 Rouge clignotant
Couvercle ouvert	Fermez correctement le couvercle.	 Rouge clignotant
Détection de papier	Insertion du papier dans n'importe quel chargeur initialement vide.	 ^{x3} Vert clignotant rapide (3 fois)
Temps de mise en veille par défaut	USB branché: 15 minutes & sur batterie: 3 minutes	N/A
Durée de la mise en veille	1 à 60 minutes	N/A
Heure définie par défaut pour la mise hors tension automatique	USB branché: 60 minutes & sur batterie: 5 minutes	N/A



Besoin d'aide?

Contactez nous par chat en direct à www.hpworksolutions.com, en nous envoyant un email à support@hpworksolutions.com, ou en appelant le **1-877-424-9746**.



Pour regarder une vidéo d'instruction rapide, consulter le manuel avec des instructions complètes ou en savoir plus sur votre scanner mobile HP, veuillez visiter www.hpworksolutions.com/setup ou scanner le code QR :



Resumen del producto

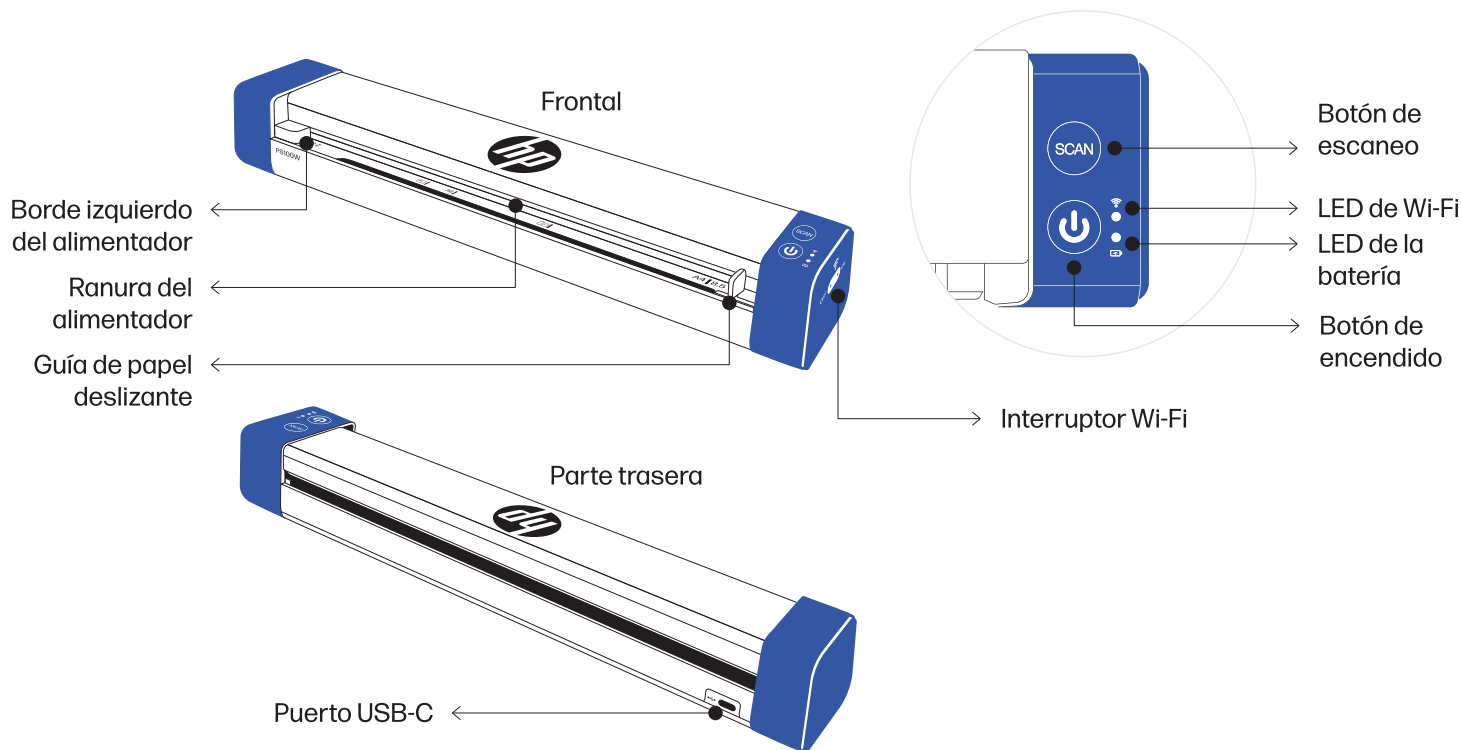

Configuración del escáner

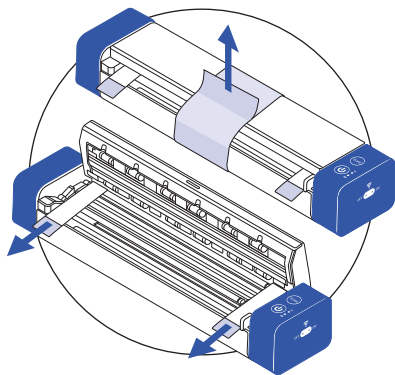

1

Retire la cinta protectora del escáner y del interior del alimentador.

NOTA: Cuando utilice el escáner por primera vez, mientras está apagado, asegúrese de cargar el escáner a través de USB durante al menos 90 minutos, o hasta que el LED de la batería se ilumine en verde fijo.

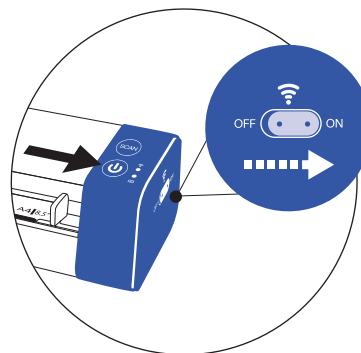

2

Encienda el escáner con el botón de encendido. Para la conexión Wi-Fi, coloque el interruptor en la posición "ON".

NOTA: Para el modo Wi-Fi, el escáner no tiene que permanecer conectado. Mientras el Wi-Fi esté activado y el escáner tenga suficiente carga, podrá realizar operaciones inalámbricas.

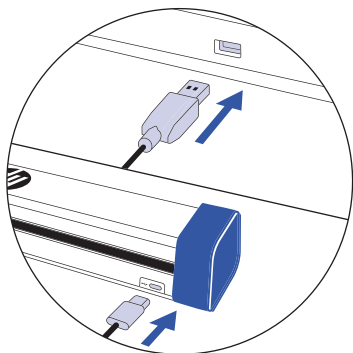

3

Para la conexión USB, conecte el escáner a su ordenador mediante el cable USB.

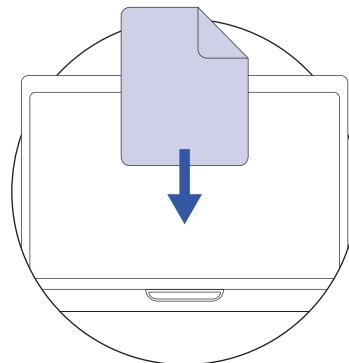

4

Instale el software HP WorkScan en hpworksolution.com/setup para empezar a utilizar el escáner.

Funcionamiento del escáner

NOTA: Sólo se puede introducir una hoja de papel en el escáner a la vez. Intentar escanear más de una página a la vez puede hacer que el escáner funcione mal.

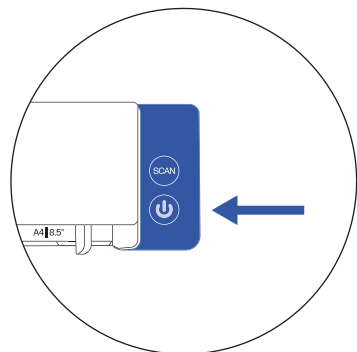

1

Asegúrese de que el escáner está encendido.

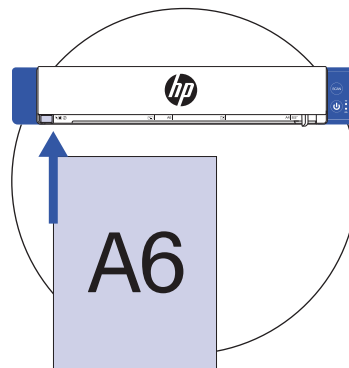

2

Introduzca su documento en el escáner contra el borde izquierdo del alimentador. Asegúrese de que su documento está orientado hacia arriba y que el borde superior del documento entra primero en la ranura del alimentador.

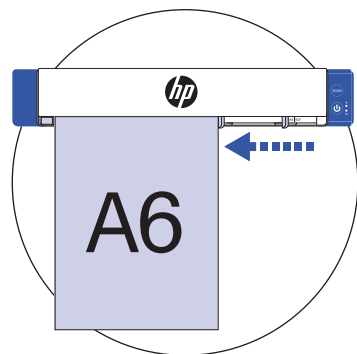

3

Deslice la guía del papel contra el lado derecho del documento.

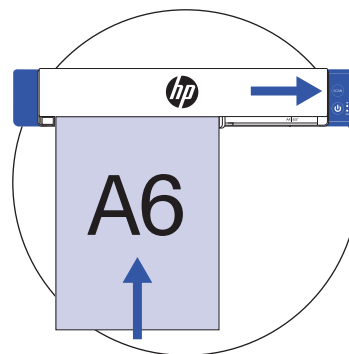

4

Empuje suavemente el documento en la ranura del alimentador. Cuando esté conectado por USB, active el escaneo desde el software o el escáner. Cuando esté conectado por Wi-Fi, actívalo desde el software.

NOTA: El botón Escanear sólo funciona con el software HP WorkScan.

Conseils de pro









- Calibre el escáner sólo cuando no lo haya utilizado recientemente, las imágenes escaneadas estén borrosas o el color parezca impreciso.
- Mantenga la hoja de calibración incluida lejos del polvo y la suciedad.
- Asegúrese de que sus documentos no tengan grapas, clips u otros residuos que puedan provocar un mal funcionamiento del escáner.
- No empuje el documento dentro del escáner durante su funcionamiento.
- Evite escanear ciertos materiales. (Por ejemplo, material arrugado, tela, periódicos o revistas).
- Para cargar la batería, apague el escáner. Conecte el cable USB al escáner y al ordenador.
- Limpie el escáner después de 200 escaneos o si aparecen líneas o rayas verticales en las imágenes escaneadas.











Precauciones de seguridad

- Apague y desenchufe el escáner cuando no lo utilice durante mucho tiempo.
*Potencia nominal: 5Vdc, 0.5 A
- No utilice el escáner si falta alguna pieza o está dañada.
- No intente desmontar o reparar el escáner usted mismo.
- No utilice disolventes o líquidos corrosivos para limpiar cualquier parte del escáner.
- Las pilas pueden explotar o perder líquido inflamable si se sobrecalientan. No coloque nunca las pilas o los dispositivos sobre o dentro de aparatos de calefacción, como hornos microondas, estufas o radiadores.
- Nunca aplaste, golpee, lance, pisotee o perforo la batería. Evite exponer la batería a una presión externa elevada, que puede provocar un cortocircuito interno y un sobrecalentamiento.
- Existe riesgo de explosión si se sustituye la batería por un tipo incorrecto.
- La temperatura de funcionamiento del escáner oscila entre 0 y 40 °C, la temperatura de funcionamiento de carga de la batería oscila entre 0 y 45 °C y la temperatura de descarga normal oscila entre 0 y 60 °C.
- Tenga en cuenta que las baterías descargadas pueden provocar un incendio. Siga todas las normativas locales cuando se deshaga de las pilas o dispositivos usados.
- La exposición a una presión de aire extremadamente baja puede hacer que la pila explote o pierda líquido o gas inflamable.
- La entrada de alimentación de este escáner es de 5 V, 0,5 A. Utilícelo únicamente con el cable USB suministrado con el producto.
- El símbolo  indica voltaje de DC. La información de marcado se encuentra en la parte inferior del aparato.

Guía de funciones y LEDs

NOTA: Cuando el escáner funciona por Wi-Fi, la acción de escaneo debe ser controlada por el software.

Función	Acción	Color del LED
Botón de escaneo	El botón inicia un escaneo si se detecta el documento en el alimentador. *Mientras el USB está conectado. NOTA: El botón de escaneado sólo funciona con el software HP WorkScan que puede descargarse en hpworksolution.com/setup .	N/A
Botón de encendido	Pulse para encenderlo.	 Verde intermitente
	Listo para escanear o el escaneo está en curso.	 Verde sólido
	Mantenga pulsado durante 5 segundos para apagar.	 Verde intermitente (5 veces)
	Modo de reposo.	 Verde parpadeante lento
Alimentación por USB	Cuando el escáner está alimentado por USB y la batería se está precargando.	 Naranja sólido
	Cuando el escáner está alimentado por USB y la batería se está cargando.	 Rojo sólido
	Cuando el escáner está alimentado por USB y la batería está completamente cargada.	 Verde sólido
Conexión USB	Conexión en curso.	 Verde intermitente
USB conectado	Se ha establecido la conexión con el ordenador.	 Verde sólido

Function	Action	LED color
Interruptor Wi-Fi	Posición ON. Listo para conectar.	 Azul parpadeante
	Posición ON. Conectado al Wi-Fi.	 Azul sólido
	Posición OFF. Wi-Fi desconectado.	 Apagado
Alimentación de la batería	Cuando el escáner se alimenta de la batería y tiene poca carga.	 Rojo intermitente
	Cuando el escáner se alimenta de la batería y tiene suficiente carga.	 Apagado
Calibración	El escáner no puede escanear documentos en este momento.	 Verde intermitente
Fallo de calibración	Algo ha ido mal. Intente calibrarlo de nuevo.	 ^{10s} Rojo parpadeante rápido durante 10 segundos
Atasco de papel	Abra el escáner y retire el atasco.	 Rojo intermitente
Tapa abierta	Cierre bien la tapa.	 Rojo intermitente
Detección de papel	Inserción de papel en cualquier alimentador inicialmente vacío.	 ^{x3} Parpadeo rápido en verde (3 veces)
Tiempo de reposo predeterminado	USB enchufado: 15 minutos & con pilas: 3 minutos	N/A
Rango de reposo	1-60 minutos	N/A
Tiempo ajustado por defecto de apagado automático	USB enchufado: 60 minutos & con pilas: 5 minutos	N/A



¿Necesita ayuda?

Póngase en contacto a través del chat en vivo en www.hpworksolutions.com, enviándonos un correo electrónico a support@hpworksolutions.com, o llamando al **1-877-424-9746**.



Para ver un video instructivo rápido, ver el manual con instrucciones completas u obtener más información sobre su escáner móvil HP, visite www.hpworksolutions.com/setup o escanee el código QR:



Produktübersicht

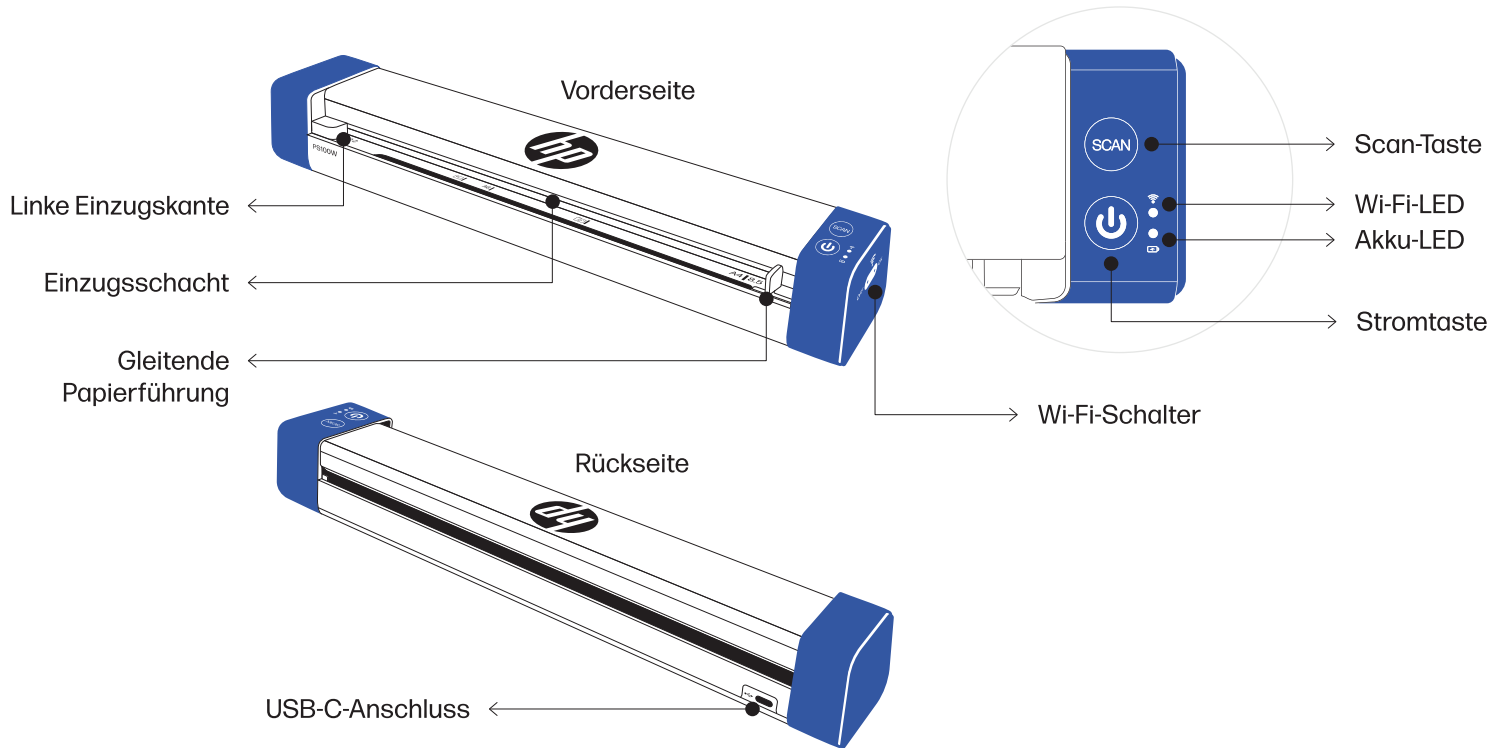

Einrichten des Scanners

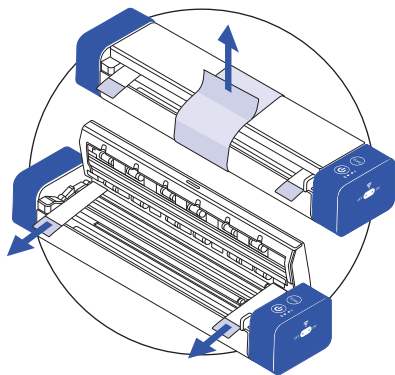

1

Entfernen Sie das Schutzband vom Scanner und von der Innenseite des Einzugs.

HINWEIS: Wenn Sie den Scanner zum ersten Mal verwenden, während er ausgeschaltet ist, stellen Sie sicher, dass Sie den Scanner mindestens 90 Minuten lang oder bis die Akku-LED durchgehend grün leuchtet, über USB aufladen.

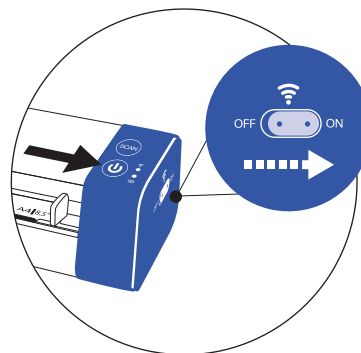

2

Schalten Sie den Scanner mit dem Netzschalter ein. Für die Wi-Fi-Verbindung schieben Sie den Schalter in die Position "ON".

HINWEIS: Für den Wi-Fi-Modus muss der Scanner nicht verkabelt bleiben. Solange Wi-Fi aktiviert ist und der Scanner ausreichend aufgeladen ist, können Sie drahtlose Vorgänge durchführen.

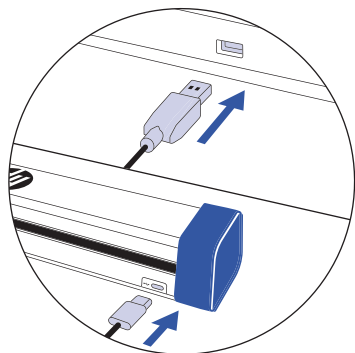

3

Für eine USB-Verbindung schließen Sie den Scanner mit dem USB-Kabel an Ihren Computer an.

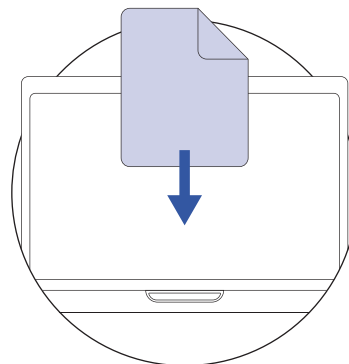

4

Installieren Sie die HP WorkScan Software unter hpworksolution.com/setup, um Ihren Scanner in Betrieb zu nehmen.

Bedienung des Scanners

HINWEIS: Es kann jeweils nur ein Blatt Papier in den Scanner eingelegt werden. Wenn Sie versuchen, mehr als ein Blatt zu scannen, kann es zu einer Fehlfunktion des Scanners kommen.

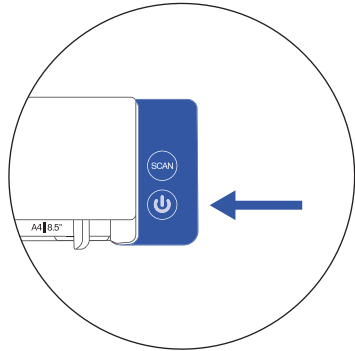

1

Vergewissern Sie sich, dass der Scanner eingeschaltet ist.

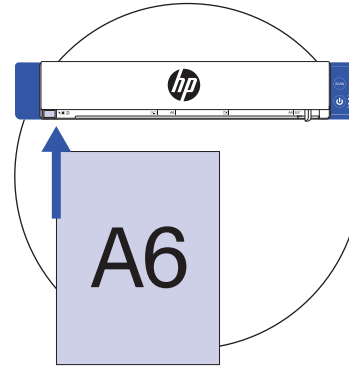

2

Legen Sie Ihr Dokument gegen die linke Einzugs-kante in den Scanner ein. Vergewissern Sie sich, dass Ihr Dokument nach oben zeigt und die obere Kante des Dokuments zuerst in den Einzugs-schlitz eingeführt wird.

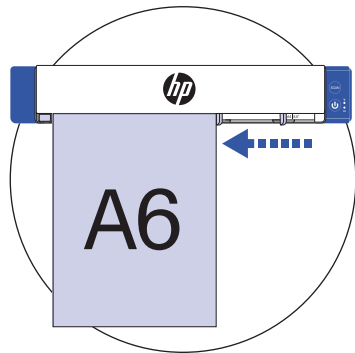

3

Schieben Sie die Papierführung gegen die rechte Seite des Dokuments.

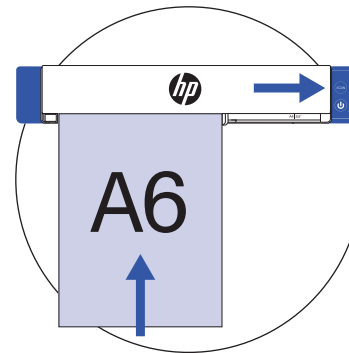

4

Schieben Sie das Dokument behutsam in den Einzugs-schlitz. Wenn das Gerät über USB angeschlossen ist, aktivieren Sie den Scanvorgang über die Software oder den Scanner. Wenn eine Wi-Fi-Verbindung besteht, aktivieren Sie die Funktion über die Software.

HINWEIS: Die Schaltfläche Scannen funktioniert nur mit der HP WorkScan-Software.

Profi-Tipps









- Kalibrieren Sie den Scanner nur, wenn der Scanner in letzter Zeit nicht benutzt wurde, die gescannten Bilder unscharf sind oder die Farben ungenau aussehen.
- Bewahren Sie das mitgelieferte Kalibrierungsblatt vor Staub und Verschmutzungen auf.
- Vergewissern Sie sich, dass Ihre Dokumente frei von Heftklammern, Büroklammern oder anderen
- Verunreinigungen sind, die eine Fehlfunktion des Scanners verursachen könnten.
- Schieben Sie Ihr Dokument während des Betriebs nicht in den Scanner.
- Vermeiden Sie das Scannen bestimmter Materialien. (Z.B. zerknittertes Material, Stoff, Zeitungen oder Zeitschriften.)
- Um den Akku aufzuladen, schalten Sie den Scanner aus. Schließen Sie das USB-Kabel an den Scanner und an den Computer an.
- Reinigen Sie den Scanner nach 200 Scans oder wenn vertikale Linien oder Streifen auf den gescannten Bildern erscheinen.











Sicherheitshinweise

- Bitte schalten Sie den Scanner aus und ziehen Sie den Netzstecker, wenn Sie ihn längere Zeit nicht benutzen.
*Nennleistung: 5Vdc, 0,5 A
- Verwenden Sie den Scanner nicht, wenn irgendwelche Teile fehlen oder beschädigt sind.
- Versuchen Sie nicht, den Scanner selbst zu zerlegen oder zu reparieren.
- Verwenden Sie keine Lösungsmittel oder ätzenden Flüssigkeiten, um Teile des Scanners zu reinigen.
- Batterien können bei Überhitzung explodieren oder brennbare Flüssigkeit auslaufen lassen. Legen Sie Batterien oder Geräte niemals auf oder in Heizgeräte wie Mikrowellenherde, Öfen oder Heizkörper.
- Zerdrücken, schlagen, werfen, zertrampeln oder durchstechen Sie den Akku nicht.
- Vermeiden Sie es, den Akku einem hohen Außendruck auszusetzen, da dies zu einem internen Kurzschluss und Überhitzung führen kann.
- Es besteht Explosionsgefahr, wenn die Batterie durch einen falschen Typ ersetzt wird.
- Die Betriebstemperatur des Scanners liegt zwischen 0 - 40 °C (32 - 104 °F), die Betriebstemperatur beim Laden des Akkus liegt zwischen 0 - 45 °C (32 - 113 °F) und die normale Entladetemperatur liegt zwischen 0 - 60 °C (32 - 140 °F).
- Beachten Sie, dass entladene Batterien Feuer verursachen können. Befolgen Sie bei der Entsorgung von verbrauchten Batterien oder Geräten alle örtlichen Vorschriften.
- Bei extrem niedrigem Luftdruck kann die Batterie explodieren oder entflammare Flüssigkeit oder Gas austreten.
- Die Stromaufnahme für diesen Scanner beträgt 5 V, 0,5 A. Nur mit dem mitgelieferten USB-Kabel verwenden.
- Das Symbol  weist auf Gleichspannung hin. Die Markierungsinformationen befinden sich unten am Gerät.

Funktion & LED-Anleitung

HINWEIS: Wenn der Scanner über Wi-Fi betrieben wird, muss die Scan-Aktion über die Software gesteuert werden.

Funktion	Aktion	LED-Farbe
Scan-Taste	Die Taste löst einen Scanvorgang aus, wenn das Dokument im Einzug erkannt wird. *Während USB angeschlossen ist.	K.A.
	HINWEIS: Die Schaltfläche "Scannen" funktioniert nur mit der HP WorkScan-Software, die Sie unter hpworksolution.com/setup herunterladen können.	
Power-Taste	Drücken Sie zum Einschalten.	 Grün blinkend
	Bereit zum Scannen oder der Scanvorgang läuft.	 Dauerhaft grün
	Drücken und halten Sie die Taste 5 Sekunden lang, um das Gerät auszuschalten.	 Grün blinkend (5 Mal)
	Ruhemodus.	 Langsam blinkendes Grün
Stromversorgung über USB	Wenn der Scanner über USB mit Strom versorgt wird und der Akku vorgeladen wird.	 Dauerhaft orange
	Wenn der Scanner über USB mit Strom versorgt wird und der Akku geladen wird.	 Dauerhaft rot
	Wenn der Scanner über USB mit Strom versorgt wird und der Akku vollständig aufgeladen ist.	 Dauerhaft grün
USB-Verbindung	Verbindung wird hergestellt.	 Grün blinkend
USB angeschlossen	Die Verbindung mit dem Computer wird hergestellt.	 Dauerhaft grün

Funktion	Aktion	LED-Farbe
Wi-Fi-Schalter	Position EIN. Bereit zum Verbinden.	 Blinkend blau
	Position EIN. Verbunden mit Wi-Fi.	 Dauerhaft blau
	Position AUS. Wi-Fi ist nicht verbunden.	 Aus
Batteriebetrieb	Wenn der Scanner mit einem Akku betrieben wird und der Ladezustand niedrig ist.	 Rot blinkend
	Wenn der Scanner über den Akku betrieben wird und ausreichend geladen ist.	 Aus
Kalibrierung	Der Scanner kann zur Zeit keine Dokumente scannen.	 Grün blinkend
Fehlerhafte Kalibrierung	Ein Fehler ist aufgetreten. Versuchen Sie erneut zu kalibrieren.	 ^{10s} Schnelles rotes Blinken für 10 Sekunden
Papierstau	Öffnen Sie den Scanner und entfernen Sie den Stau.	 Rot blinkend
Abdeckung offen	Schließen Sie die Abdeckung richtig.	 Rot blinkend
Papiererkennung	Papiereinzug in eine zunächst leere Zuführung.	 ^{x3} Schnelles grünes Blinken (3 Mal)
Ruhezustand voreingestellte Zeit	USB eingesteckt: 15 Minuten & Batteriebetrieben: 3 Minuten	K.A.
Schlafbereich	1-60 Minuten	K.A.
Automatisches Ausschalten Standardzeit	USB eingesteckt: 60 Minuten & Batteriebetrieben: 5 Minuten	K.A.



Sie brauchen Hilfe?

Kontaktieren Sie uns im Live-Chat unter www.hpworksolutions.com, per E-Mail unter support@hpworksolutions.com oder telefonisch unter 1-877-424-9746.



Um ein kurzes Anleitungsvideo anzusehen, das Handbuch mit vollständigen Anweisungen anzuzeigen oder mehr über Ihren HP Mobile Scanner zu erfahren, besuchen Sie bitte www.hpworksolutions.com/setup oder scannen Sie den QR-Code:



Panoramica del prodotto

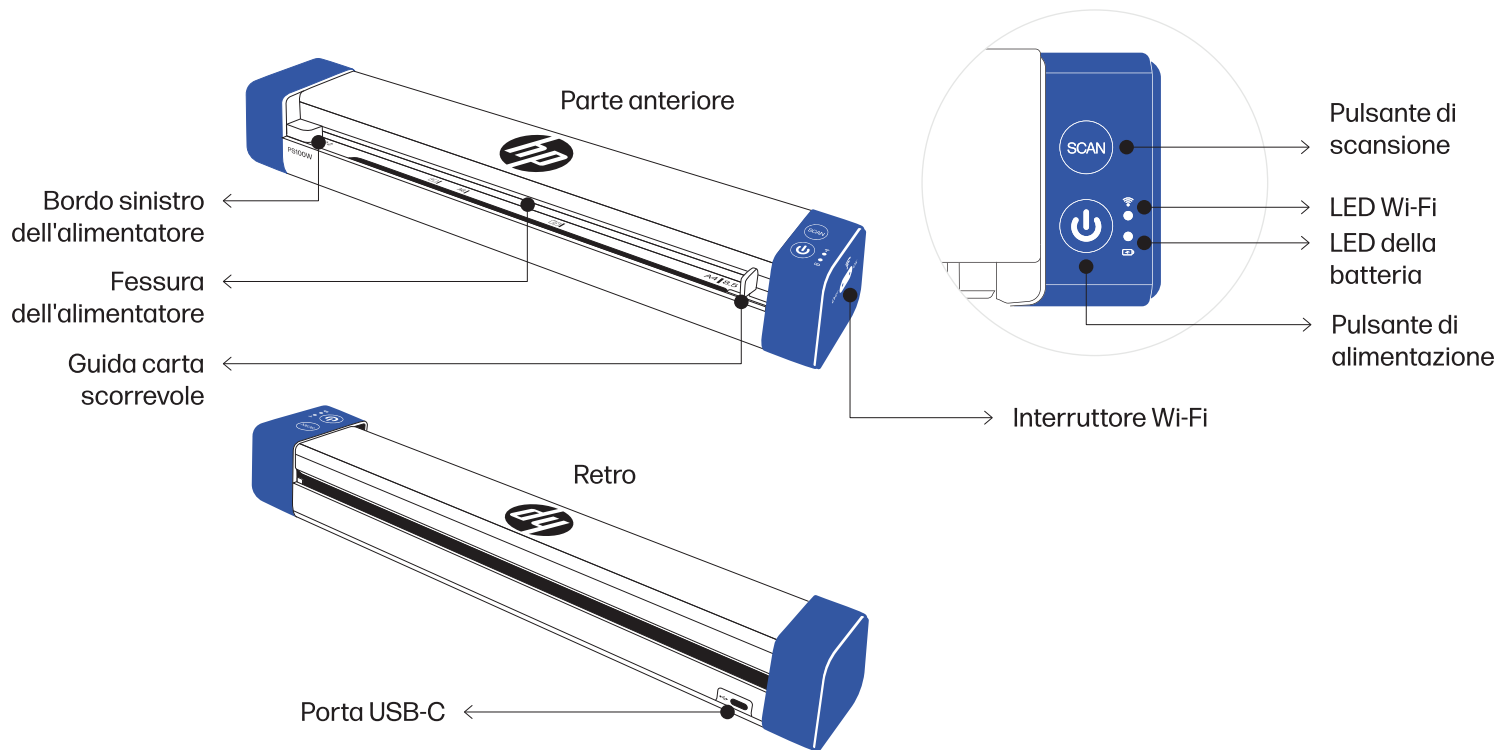

Impostazione dello scanner

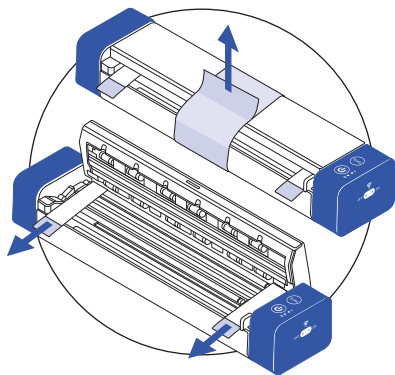

1

Rimuova il nastro protettivo dallo scanner e dall'interno dell'alimentatore.

NOTA: Quando si utilizza lo scanner per la prima volta, mentre è spento, assicurarsi di caricare lo scanner tramite USB per almeno 90 minuti o fino a quando il LED della batteria diventa verde fisso.

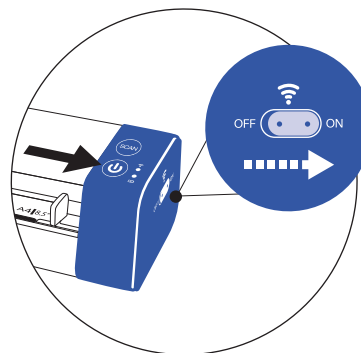

2

Accendere lo scanner con il pulsante di alimentazione. Per la connessione Wi-Fi, sposti l'interruttore sulla posizione "ON".

NOTA: Per la modalità Wi-Fi, lo scanner non deve rimanere collegato. Finché il Wi-Fi è attivato e lo scanner ha una carica sufficiente, può eseguire operazioni wireless.

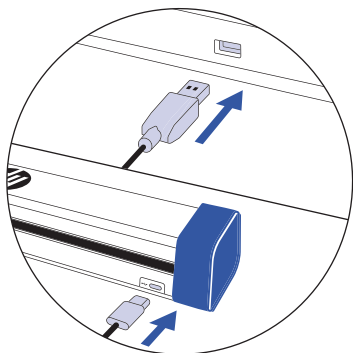

3

Per la connessione USB, colleghi lo scanner al computer utilizzando il cavo USB.

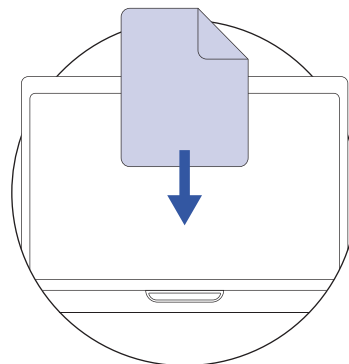

4

Installi il software HP WorkScan su hpworksolution.com/setup per iniziare ad utilizzare lo scanner.

Utilizzo dello scanner

NOTA: Nello scanner può essere inserito un solo foglio di carta alla volta. Cercare di scansionare più di una pagina alla volta potrebbe causare un malfunzionamento dello scanner.

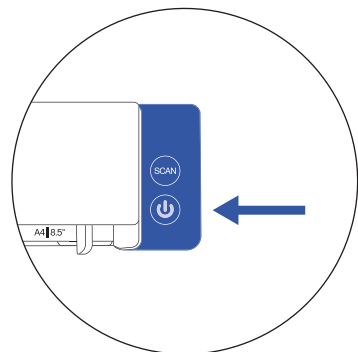

1

Si assicuri che lo scanner sia acceso.

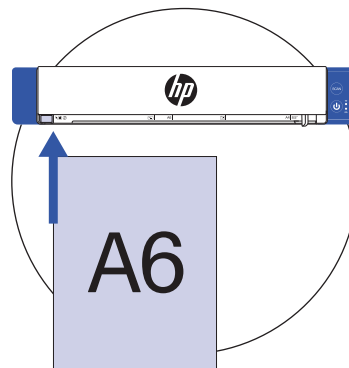

2

Inserisca il documento nello scanner contro il bordo sinistro dell'alimentatore. Si assicuri che il documento sia rivolto verso l'alto e che il bordo superiore del documento entri per primo nello slot dell'alimentatore.

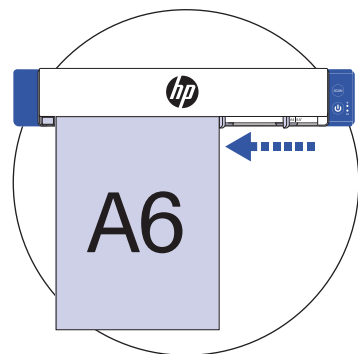

3

Faccia scorrere la guida carta contro il lato destro del documento.

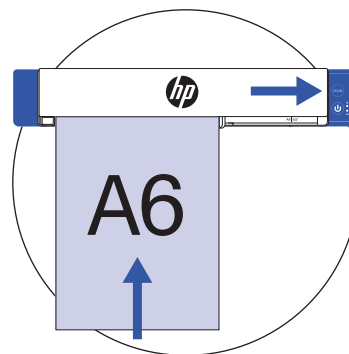

4

Spinga delicatamente il documento nella fessura dell'alimentatore. Quando è collegato via USB, attivi la scansione dal software o dallo scanner. In caso di connessione Wi-Fi, attivare dal software.

NOTA: Il pulsante Scansione funziona solo con il software HP WorkScan.

Consiglio professionale









- Calibri lo scanner solo quando non è stato utilizzato di recente, le immagini scansionate sono sfocate o il colore sembra impreciso.
- Tenga il foglio di calibrazione incluso lontano da polvere e detriti.
- Si assicuri che i suoi documenti siano privi di graffette, fermagli o altri detriti che potrebbero causare un malfunzionamento dello scanner.
- Non spinga il documento nello scanner durante il funzionamento.
- Eviti di scansionare determinati materiali. (Ad esempio, materiale stropicciato, stoffa, giornali o riviste).
- Per caricare la batteria, spenga lo scanner. Collegi il cavo USB allo scanner e al computer.
- Pulisca lo scanner dopo 200 scansioni o se appaiono linee o strisce verticali sulle immagini scansionate.











Precauzioni di sicurezza

- Spenga e scollegi lo scanner quando non lo utilizza per lunghi periodi di tempo.
*Livello di potenza: 5Vdc, 0.5 A
- Non utilizzi lo scanner se alcune parti sono mancanti o danneggiate.
- Non cerchi di smontare o riparare lo scanner da sola.
- Non utilizzi solventi o liquidi corrosivi per pulire qualsiasi parte dello scanner.
- Le batterie possono esplodere o perdere liquido infiammabile se surriscaldate. Non collochi mai le batterie o i dispositivi su o in dispositivi di riscaldamento, come forni a microonde, stufe o radiatori.
- Non schiacciare, colpire, lanciare, calpestare o forare la batteria. Eviti di esporre la batteria a una pressione esterna elevata, che può provocare un cortocircuito interno e un surriscaldamento.
- Rischio di esplosione se la batteria viene sostituita con un tipo non corretto.
- La temperatura di funzionamento dello scanner è compresa tra 0 e 40 °C (32 - 104 °F), la temperatura di carica della batteria è compresa tra 0 e 45 °C (32 - 113 °F) e la temperatura di scarica normale è compresa tra 0 e 60 °C (32 - 140 °F).
- Tenga presente che le batterie scariche possono causare incendi. Segua tutte le normative locali quando smaltisce le batterie o i dispositivi usati.
- L'esposizione a una pressione dell'aria estremamente bassa può causare l'esplosione della batteria o la fuoriuscita di liquidi o gas infiammabili.
- L'ingresso di alimentazione per questo scanner è 5 V, 0,5 A. Utilizzare solo con il cavo USB fornito con il prodotto.
- Il simbolo  indica la tensione DC. Le informazioni sulla marcatura si trovano nella parte inferiore dell'apparecchio.

Guida alle funzioni e ai LED

NOTA: Quando lo scanner viene utilizzato tramite Wi-Fi, l'azione di scansione deve essere controllata dal software.

Funzione	Azione	Colore del LED
Pulsante di scansione	Il pulsante avvia una scansione se il documento viene rilevato nell'alimentatore. *Mentre è collegato l'USB. NOTA: Il pulsante di scansione funziona solo con il software HP WorkScan, scaricabile dal sito hpworksolution.com/setup .	N.D.T.
Pulsante di accensione	Premere per accendere. Pronto per la scansione o la scansione è in corso. Tenga premuto per 5 secondi per spegnersi. Modalità Sleep.	 Verde lampeggiante  Verde fisso  Verde lampeggiante (5 volte)  Verde lampeggiante lento
Alimentazione USB	Quando lo scanner è alimentato via USB e la batteria è in fase di precarica. Quando lo scanner è alimentato via USB e la batteria è in carica. Quando lo scanner è alimentato via USB e la batteria è completamente carica.	 Arancione fisso  Rosso fisso  Verde fisso
Collegamento USB	Connessione in corso.	 Verde lampeggiante
USB collegato	La connessione con il computer è stabilita.	 Verde fisso

Funzione	Azione	Colore del LED
Interruttore Wi-Fi	Posizione ON. Pronto per la connessione.	 Blu lampeggiante
	Posizione ON. Connesso al Wi-Fi.	 Blu fisso
	Posizione OFF. Wi-Fi disconnesso.	 Spento
Alimentazione a batteria	Quando lo scanner è alimentato dalla batteria e ha una carica bassa.	 Rosso lampeggiante
	Quando lo scanner è alimentato dalla batteria e ha una carica sufficiente.	 Spento
Calibrazione	Lo scanner non è in grado di acquisire documenti in questo momento.	 Verde lampeggiante
Errore di calibrazione	Qualcosa è andato storto. Provi a calibrare di nuovo.	 Rosso lampeggiante veloce per 10 secondi
Carta inceppata	Apra lo scanner e rimuova l'inceppamento.	 Rosso lampeggiante
Coperchio aperto	Chiudere correttamente il coperchio.	 Rosso lampeggiante
Rilevamento della carta	Inserimento della carta in qualsiasi alimentatore inizialmente vuoto.	 Verde lampeggiante veloce (3 volte)
Tempo di impostazione predefinito del sonno	USB collegato: 15 minuti & funzionamento a batteria: 3 minuti	N.D.T.
Intervallo di sospensione	1-60 minuti	N.D.T.
Tempo predefinito di spegnimento automatico	USB collegato: 60 minuti & funzionamento a batteria: 5 minuti	N.D.T.



Ha bisogno di aiuto?

Si metta in contatto con noi tramite la live chat all'indirizzo www.hpworksolutions.com, inviandoci un'e-mail all'indirizzo support@hpworksolutions.com o chiamando il numero **1-877-424-9746**.



Per guardare un breve video didattico, visualizzare il manuale con le istruzioni complete o saperne di più sul tuo HP Mobile Scanner, visita www.hpworksolutions.com/setup o scansiona il codice QR:





HP est une marque de HP Inc. ou de ses sociétés affiliées, utilisée par C&A Marketing, Inc. sous licence de HP Inc. | HP es una marca comercial de HP Inc. o sus filiales, utilizada por C&A Marketing, Inc. bajo licencia de HP Inc. | HP ist eine Marke der HP Inc. oder ihrer Tochtergesellschaften und wird von C&A Marketing, Inc. unter Lizenz von HP Inc. verwendet. | HP è un marchio di HP Inc. o delle sue affiliate, utilizzato da C&A Marketing, Inc. su licenza di HP Inc.

Microsoft, Windows, Windows Server, Windows Vista et Windows 10 sont des marques commerciales de Microsoft Corporation aux États-Unis et/ou dans d'autres pays. | Microsoft, Windows, Windows Server, Windows Vista y Windows 10 son marcas comerciales de Microsoft Corporation en los Estados Unidos y/o en otros países. | Microsoft, Windows, Windows Server, Windows Vista und Windows 10 sind Marken der Microsoft Corporation in den U.S.A. und/oder anderen Ländern. | Microsoft, Windows, Windows Server, Windows Vista e Windows 10 sono marchi di Microsoft Corporation negli Stati Uniti e/o in altri Paesi.

Apple, AirPrint, iPod, iPhone, iPad, App Store, Mac, Macintosh et OS X sont des marques commerciales d'Apple Inc. aux États-Unis et dans d'autres pays. | Apple, AirPrint, iPod, iPhone, iPad, App Store, Mac, Macintosh y OS X son marcas comerciales de Apple Inc. en EE.UU. y otros países. | Apple, AirPrint, iPod, iPhone, iPad, App Store, Mac, Macintosh und OS X sind Marken von Apple Inc. in den U.S.A. und anderen Ländern. | Apple, AirPrint, iPod, iPhone, iPad, App Store, Mac, Macintosh e OS X sono marchi di Apple Inc. negli Stati Uniti e in altri Paesi.

Android and Google Play are trademarks of Google LLC. | Android et Google Play sont des marques commerciales de Google LLC. | Android y Google Play son marcas comerciales de Google LLC. | Android und Google Play sind Marken von Google LLC. | Android e Google Play sono marchi di Google LLC.

Wi-Fi, WPA, and WPA2 are trademarks of Wi-Fi Alliance in the U.S. and/or other countries. | Wi-Fi, WPA et WPA2 sont des marques commerciales de Wi-Fi Alliance aux États-Unis et/ou dans d'autres pays. | Wi-Fi, WPA y WPA2 son marcas comerciales de Wi-Fi Alliance en EE.UU. y/o en otros países. | Wi-Fi, WPA und WPA2 sind Marken der Wi-Fi Alliance in den U.S.A. und/oder anderen Ländern. | Wi-Fi, WPA e WPA2 sono marchi di Wi-Fi Alliance negli Stati Uniti e/o in altri Paesi.

Tous les autres produits, noms de marque, noms de société et logos sont des marques commerciales de leurs propriétaires respectifs, utilisées simplement pour identifier leurs produits respectifs, et ne sont pas destinées à connoter un quelconque parrainage, soutien ou approbation. | Todos los demás productos, nombres de marcas, nombres de empresas y logotipos son marcas comerciales de sus respectivos propietarios, se utilizan simplemente para identificar sus respectivos productos y no pretenden conotar ningún tipo de patrocinio, respaldo o aprobación. | Alle anderen Produkte, Markennamen, Firmennamen und Logos sind Marken der jeweiligen Eigentümer und dienen lediglich der Identifizierung der jeweiligen Produkte und sind nicht als Hinweis auf Sponsoring, Befürwortung oder Genehmigung zu verstehen. | Tutti gli altri prodotti, nomi di marchi, nomi di aziende e loghi sono marchi dei rispettivi proprietari, utilizzati solo per identificare i rispettivi prodotti e non sono intesi come sponsorizzazione, avallo o approvazione.

© 2023. Tous droits réservés. Fabriqué en Corée. | Todos los derechos reservados. Hecho en Corea. | Alle Rechte vorbehalten. Hergestellt in Korea. | Tutti i diritti riservati. Prodotto in Corea.

C&A Marketing, Inc. 114 Tived Lane East, Edison, NJ 08837 USA