

HP Label Printer

Guide de démarrage rapide (p. 1) | Guía de inicio rápido (p. 11) | Schnellstart-Anleitung (p. 21) | Guida rapida (p. 31)



Innovation à laquelle
vous pouvez croire.



Aperçu des produits

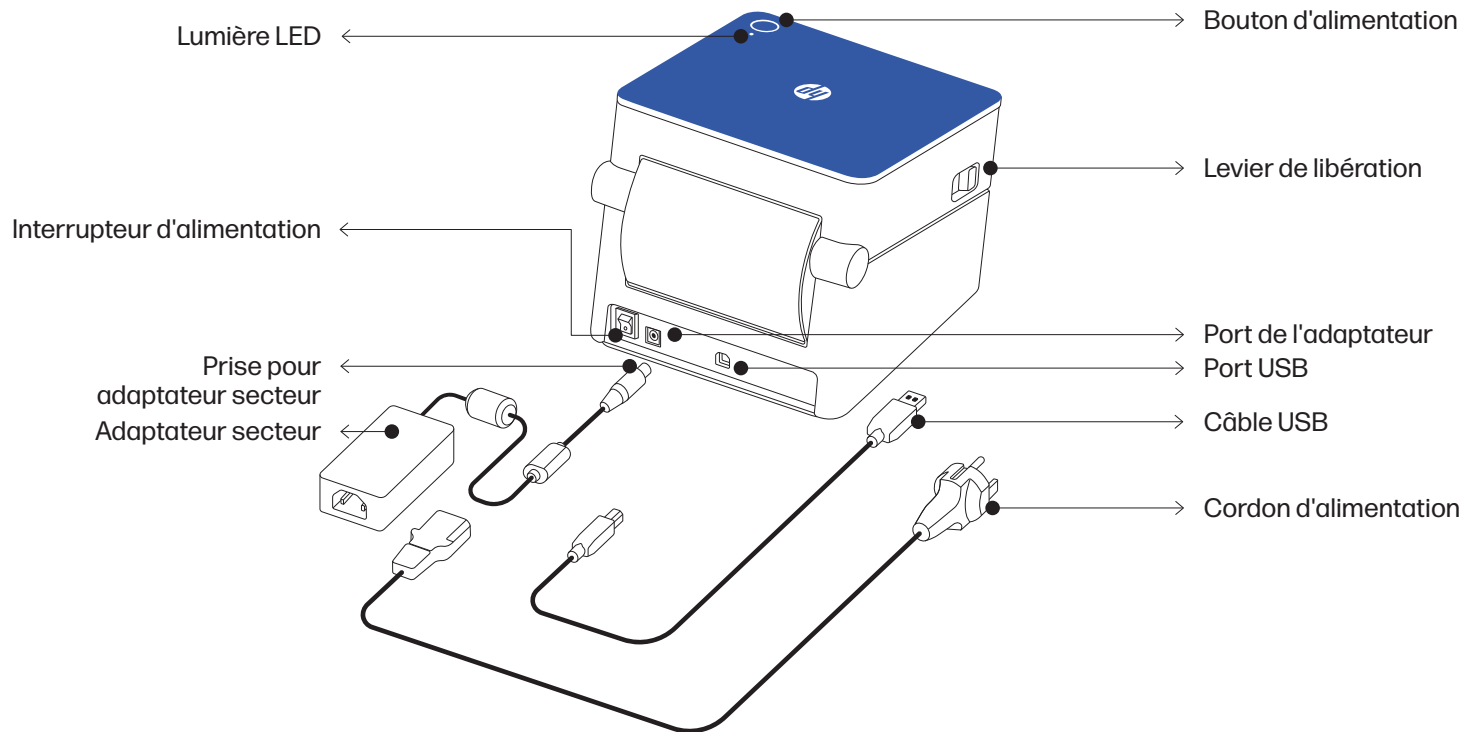

Instructions d'installation

Alimentation de l'imprimante

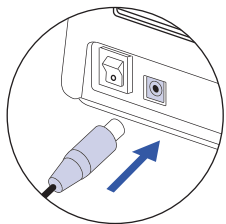

1

Tout d'abord, connectez la prise de l'adaptateur secteur au port de l'imprimante.

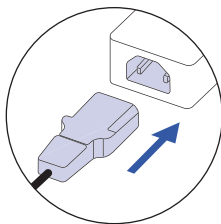

2

Branchez le cordon d'alimentation à l'adaptateur secteur.

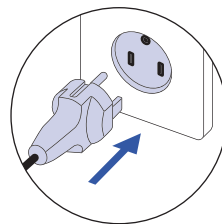

3

Branchez le cordon d'alimentation à une source d'alimentation ou à une prise de courant.

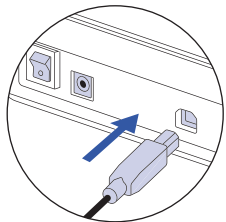

4

Branchez le câble USB à l'arrière de l'imprimante de l'étiquettes.

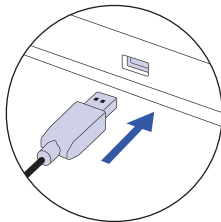

5

Connectez l'autre extrémité du câble USB à un ordinateur PC ou Mac.

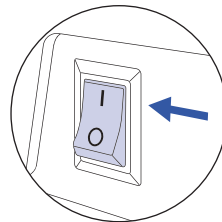

6

Mettez l'imprimante sous tension à l'aide de l'interrupteur d'alimentation.

Chargement des étiquettes

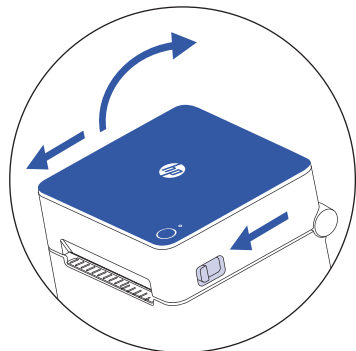

1

Appuyez sur les deux leviers de déverrouillage situés sur les côtés de l'imprimante pour déverrouiller le couvercle de l'imprimante.

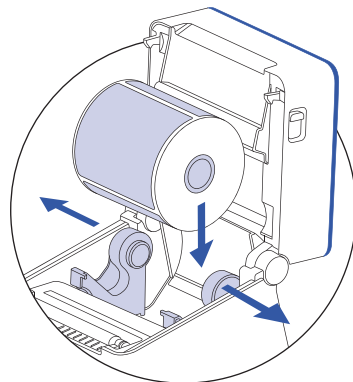

2

Soulevez le couvercle de l'imprimante et insérez un rouleau d'étiquettes entre les supports.

REMARQUE: Assurez-vous que la face d'impression de l'étiquette est orientée vers le haut lorsque vous installez le rouleau d'étiquettes.

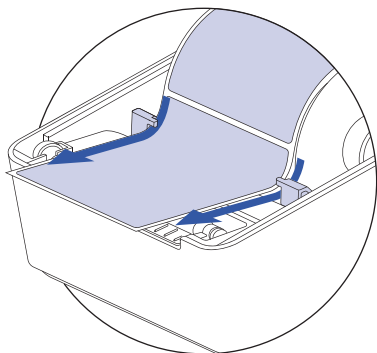

3

Faites passer l'extrémité du rouleau d'étiquettes sous les deux guides du support dans l'imprimante avant de placer l'extrémité du rouleau sur la fente d'impression. Fermez ensuite le couvercle de l'imprimante.

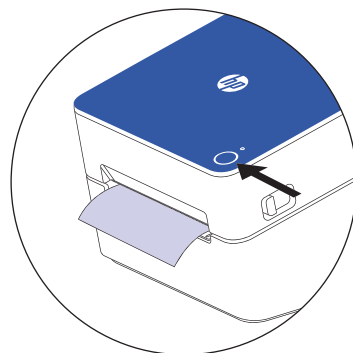

4

Une fois le couvercle de l'imprimante fermé, l'étiquette devrait s'aligner d'elle-même. Si ce n'est pas le cas, appuyez sur le bouton d'alimentation pour aligner l'étiquette.

REMARQUE: Par défaut, la plupart des plates-formes sont pré-réglées pour des étiquettes de 8,5 x 11". Veuillez à ajuster la taille de vos étiquettes en fonction de vos besoins d'impression.

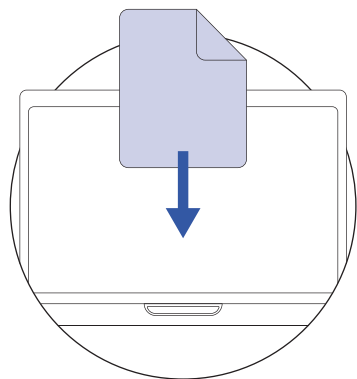





1

Installez le pilote pour Mac ou PC sur hpworksolution.com/setup pour commencer à utiliser votre imprimante.







Conseils de pro

- Évitez d'utiliser des étiquettes de mauvaise qualité car elles peuvent endommager l'imprimante.
 - Nettoyez régulièrement la tête de l'imprimante.
 - Appuyez sur le bouton d'alimentation de l'imprimante pour passer une étiquette vierge.
 - Si du papier est coincé, éteignez l'imprimante et laissez la tête d'impression refroidir.
 - Ouvrez le couvercle et assurez-vous que le caoutchouc est propre. Pour le nettoyage, utilisez un tampon d'alcool puis attendez que l'areato sèche avant d'allumer l'imprimante.
- *Voir page 8 pour plus d'informations sur l'entretien.

Guide d'action du bouton de flux

Fonction	Action	Couleur de la LED
Test d'alimentation des étiquettes/ alignement des étiquettes	Appuyez une fois sur le bouton d'alimentation pour aligner le rouleau d'étiquettes et vous assurer que les étiquettes passent dans l'imprimante.	Lorsque l'opération est terminée, le voyant est vert fixe 
Impression de la page de configuration	Appuyez sur le bouton d'alimentation et maintenez-le enfoncé pendant 1 à 3 secondes pour imprimer une page de configuration qui vous donnera des informations sur l'imprimante.	Lumière verte clignotant lentement 
Calibrage manuel de l'imprimante (si nécessaire)	Appuyez sur le bouton d'alimentation et maintenez-le enfoncé pendant 4 à 6 secondes pour calibrer l'imprimante.	Lumière verte clignotant rapidement 
Réinitialisation d'usine	Appuyez sur le bouton d'alimentation et maintenez-le enfoncé pendant 7 à 9 secondes pour rétablir les paramètres d'usine de l'appareil.	Lumière rouge clignotant lentement 

Guide des couleurs des LED

Couleur de la LED	Problème	Solution
Lumière fixe jaune 	N/A	L'imprimante se prépare.
Lumière verte fixe 	N/A	L'imprimante est prête à imprimer.
Lumière jaune clignotant lentement 	L'imprimante a des problèmes avec l'étiquette ou le capteur d'écart n'a peut-être pas reconnu le support.	Retirez le rouleau d'étiquettes de l'imprimante. Puis, réinsérez soigneusement le rouleau d'étiquettes dans l'imprimante. Assurez-vous que le rouleau est correctement installé dans l'imprimante.
Lumière jaune à clignotement rapide 	Le micrologiciel est en cours de mise à jour.	Attendez que l'imprimante termine sa mise à jour.
Lumière rouge fixe 	Le couvercle de l'imprimante est ouvert.	Assurez-vous que le couvercle de l'imprimante est complètement fermé avant de commencer à imprimer.
Lumière rouge clignotant lentement 	Une étiquette est coincée ou le nombre d'étiquettes est faible.	Ouvrez le couvercle de l'imprimante et ajustez les étiquettes si nécessaire.

Entretien

Nettoyage de la tête de l'imprimante

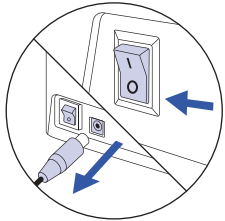

1

Mettez l'imprimante hors tension, retirez le cordon d'alimentation et l'adaptateur secteur, puis ouvrez le couvercle.

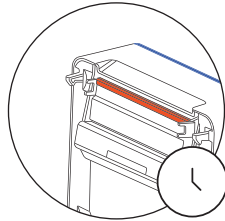

2

Attendez que la tête de l'imprimante refroidisse.

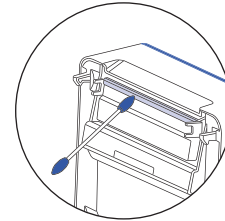

3

Nettoyez la tête de l'imprimante à l'aide d'un tampon d'alcool.

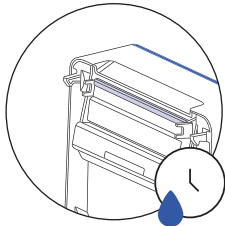

4

Attendez que l'alcool soit complètement sec avant de refermer le couvercle.

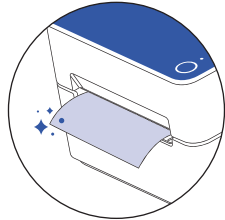

5

Connectez l'adaptateur secteur et le cordon d'alimentation à l'imprimante et imprimez une page de test pour vérifier que la tête de l'imprimante est propre.

Précautions de sécurité

- Veuillez éteindre et débrancher l'imprimante lorsqu'elle n'est pas utilisée pendant une longue période.
- Ne pliez pas le cordon d'alimentation de manière excessive et ne placez pas d'objets sur le cordon.
- ATTENTION : La tête de l'imprimante peut devenir très chaude après l'impression des étiquettes.
- Ne touchez pas la tête de l'imprimante.
- Gardez l'imprimante hors de portée des enfants et des animaux domestiques.
- N'utilisez pas l'imprimante si des pièces sont manquantes ou endommagées.
- N'essayez pas de démonter ou de réparer l'imprimante vous-même.

Pour plus d'informations



Pour regarder une vidéo d'installation rapide ou pour en savoir plus sur votre imprimante d'étiquettes HP, veuillez consulter le site www.hpworksolutions.com/setup ou scanner le code QR:



Pour consulter la garantie limitée de deux ans, veuillez vous rendre sur: www.hpworksolutions.com



Besoin d'aide?

Entrez en contact avec notre équipe de service clientèle compétente en accédant à notre chat en direct à l'adresse www.hpworksolutions.com, en nous envoyant un e-mail à l'adresse support@hpworksolutions.com, ou en appelant le **1-877-424-9746**.

Aperçu des produits

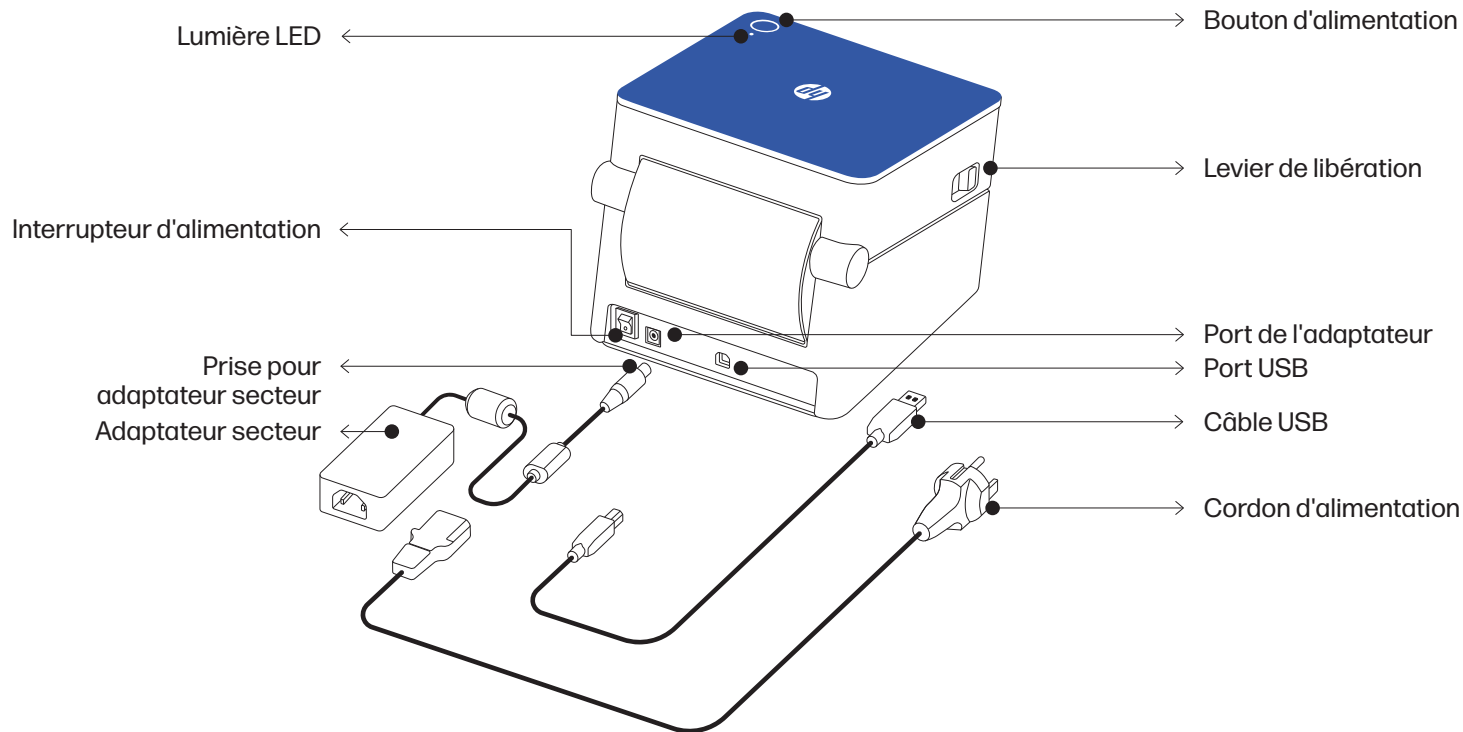

Innovación en la que
puede confiar.



Instrucciones de instalación

Alimentación de la impresora

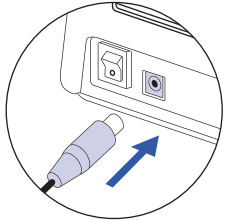

1

En primer lugar, conecte la toma del adaptador de CA al puerto del adaptador de la impresora.

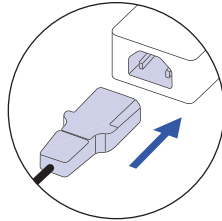

2

Conecte el cable de alimentación al adaptador de CA.

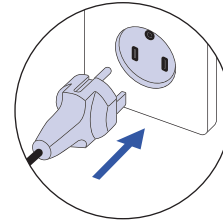

3

Conecte el cable de alimentación a una fuente de alimentación o a una toma de corriente.

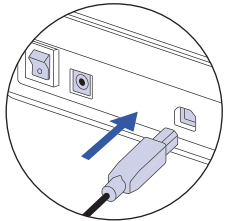

4

Conecte el cable USB a la parte posterior de la impresora de etiquetas.

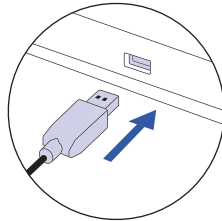

5

Conecte el otro extremo del cable USB a un ordenador PC o Mac.

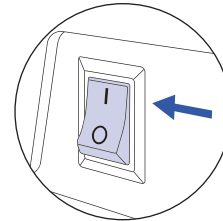

6

Encienda la impresora con el interruptor de encendido.

Carga de las etiquetas

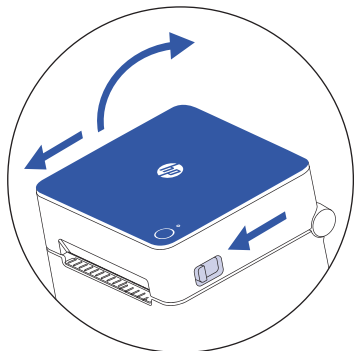

1

Presione las dos palancas de liberación situadas en los laterales de la impresora para desbloquear la cubierta de la misma.

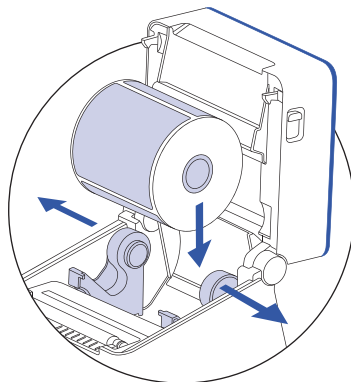

2

Levante la cubierta de la impresora e introduzca un rollo de etiquetas entre los soportes del material.

NOTA: Asegúrese de que la cara de impresión de la etiqueta esté orientada hacia arriba cuando instale el rollo de etiquetas.

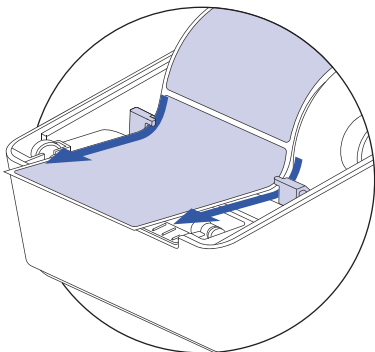

3

Pase el extremo del rollo de etiquetas por debajo de las dos guías del soporte de soportes de la impresora antes de colocar el extremo del rollo en la ranura de impresión. A continuación, cierre la cubierta de la impresora.

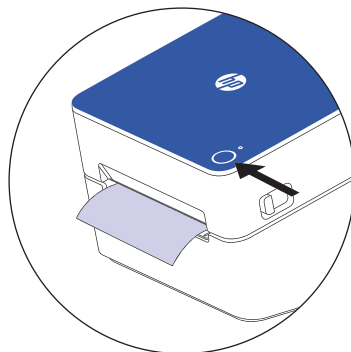

4

Una vez cerrada la cubierta de la impresora, la etiqueta debería alinearse por sí sola. Si no lo hace, pulse el botón de alimentación para alinear la etiqueta.

NOTA: Por defecto, la mayoría de las plataformas están preconfiguradas para etiquetas de 8,5 x 11". Asegúrese de ajustar el tamaño de la etiqueta en función de sus necesidades de impresión.

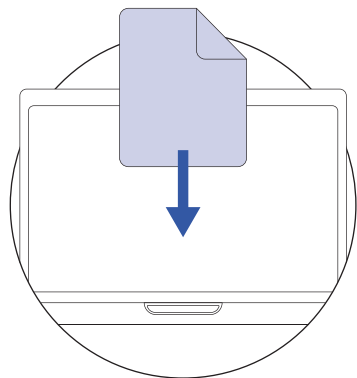





1

Instale el controlador para Mac o PC en hpworksolution.com/setup para empezar a utilizar su impresora.







Consejos experto

- Evite utilizar etiquetas de mala calidad, ya que pueden dañar la impresora.
 - Limpie regularmente el cabezal de la impresora.
 - Pulse el botón de alimentación de la impresora para saltar una etiqueta en blanco.
 - Si el papel se atasca, apague la impresora y deje que el cabezal se enfríe.
 - Abra la tapa y asegúrese de que la goma está limpia. Para limpiarla, utilice un bastoncillo con alcohol y espere a que se seque antes de encender la impresora.
- *Vea la página 18 para más información sobre el mantenimiento.

Guía de acción del botón de alimentación

Función	Acción	Color del LED
Prueba de alimentación de etiquetas/Alineación de etiquetas	Pulse el botón de alimentación una vez para alinear el rollo de etiquetas y asegurarse de que las etiquetas pasan por la impresora.	Cuando se haya completado, la luz será verde fija 
Impresión de la página de configuración	Mantenga pulsado el botón de alimentación durante 1 - 3 segundos para imprimir una página de configuración que le dará información sobre la impresora.	Luz verde parpadeante lenta 
Calibración manual de la impresora (si es necesario)	Mantenga pulsado el botón de alimentación durante 4-6 segundos para calibrar la impresora.	Luz verde parpadeante rápida 
Restablecimiento de fábrica	Mantenga pulsado el botón de alimentación durante 7 - 9 segundos para restablecer la configuración de fábrica del dispositivo.	Luz roja de parpadeo lento 

Guía de colores del LED

Color del LED	Problema	Solución
Luz sólida amarilla 	N/A	La impresora se está preparando.
Luz sólida verde 	N/A	La impresora está lista para imprimir.
Luz amarilla que parpadea lentamente 	La impresora tiene problemas con la etiqueta o el sensor de espacios no ha reconocido el material.	Retire el rollo de etiquetas de la impresora. A continuación, vuelva a introducir con cuidado el rollo de etiquetas en la impresora. Asegúrese de que el rollo está bien instalado en la impresora.
Luz amarilla de parpadeo rápido 	El firmware se está actualizando.	Espere a que la impresora termine de actualizarse.
Luz sólida roja 	La tapa de la impresora está abierta.	Asegúrese de que la cubierta de la impresora está completamente cerrada antes de empezar a imprimir.
Luz roja de parpadeo lento 	La etiqueta está atascada o las etiquetas se están agotando.	Abra la cubierta de la impresora y ajuste las etiquetas según sea necesario.

Mantenimiento

Limpieza del cabezal de la impresora

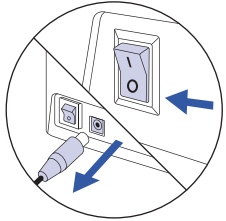

1

Apague la impresora, retire el cable de alimentación y el adaptador de CA y abra la cubierta.

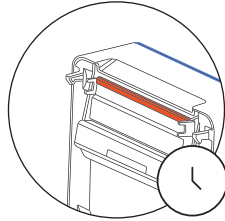

2

Espera a que el cabezal de la impresora se enfríe.

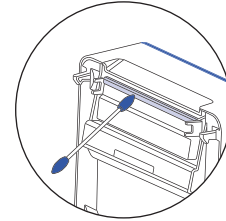

3

Limpe el cabezal de la impresora con un hisopo con alcohol.

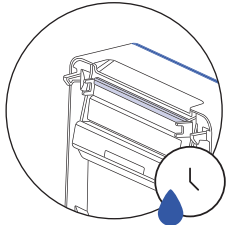

4

Espera a que el alcohol se seque completamente antes de cerrar la cubierta.

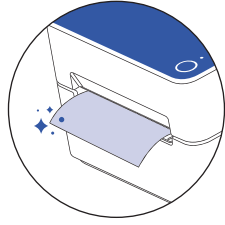

5

Conecte el adaptador de CA y el cable de alimentación a la impresora e imprima una página de prueba para comprobar que el cabezal de la impresora está limpio.

Precauciones de seguridad

- Apague y desenchufe la impresora cuando no la utilice durante mucho tiempo.
- No doble excesivamente el cable de alimentación ni coloque objetos sobre el mismo.
- PRECAUCIÓN: El cabezal de la impresora puede calentarse mucho después de imprimir las etiquetas.
- No toque el cabezal de la impresora.
- Mantenga la impresora fuera del alcance de los niños y los animales domésticos.
- No utilice la impresora si falta alguna pieza o está dañada.
- No intente desmontar o reparar la impresora usted mismo.

Para más información



Para ver un vídeo de configuración rápida o para obtener más información sobre su impresora de etiquetas HP, visite www.hpworksolutions.com/setup o escanee el código QR:



Para ver la garantía limitada de dos años, vaya a: www.hpworksolutions.com



¿Necesita ayuda?

Póngase en contacto con nuestro experto equipo de atención al cliente accediendo a nuestro chat en directo en www.hpworksolutions.com, enviándonos un correo electrónico a support@hpworksolutions.com o llamando al 1-877-424-9746.

Resumen del producto

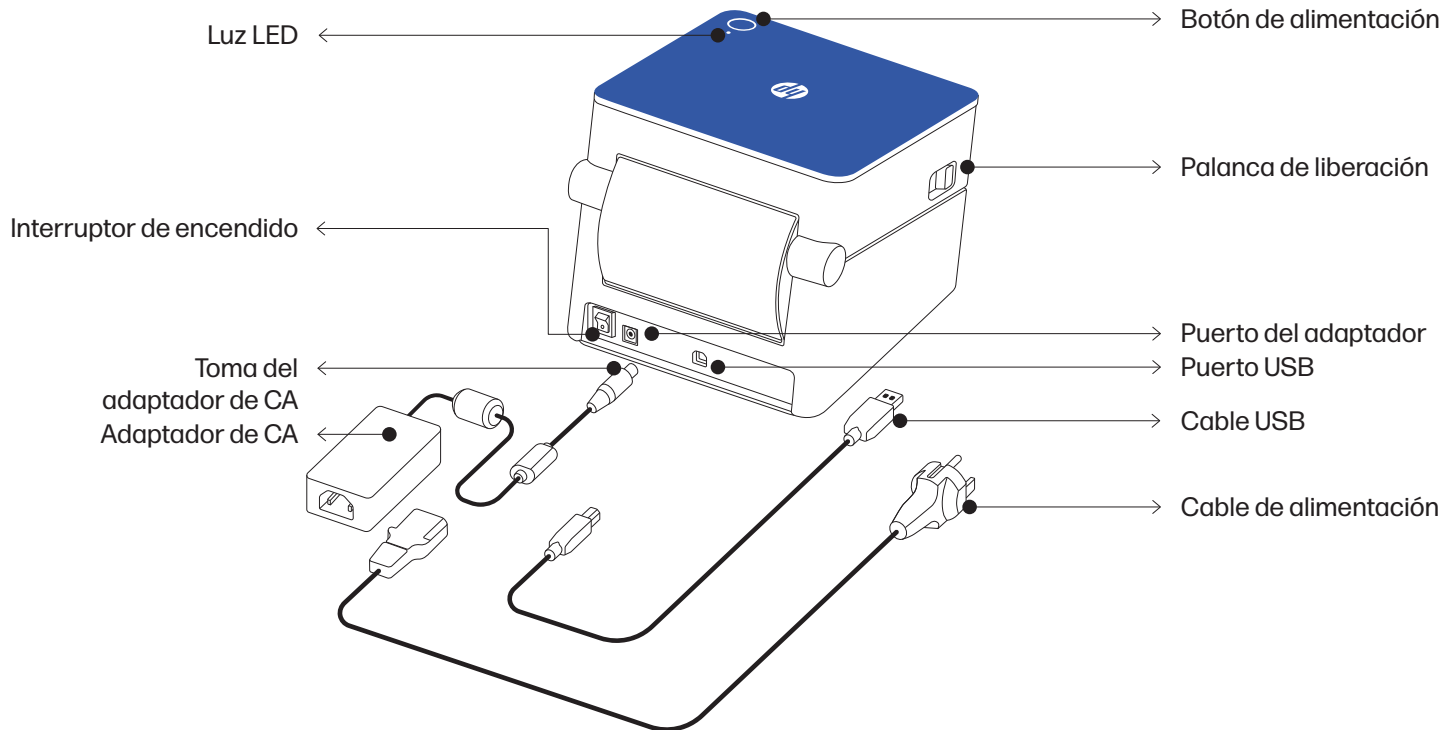

Innovation, der Sie
vertrauen können.



Einrichtungshinweise

Einschalten des Druckers

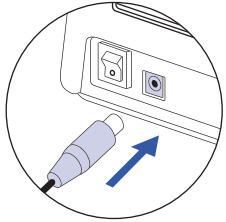

1

Verbinden Sie zunächst die Buchse des Netzteils mit dem Anschluss des Druckeradapters.

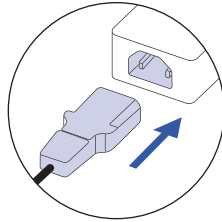

2

Verbinden Sie das Netzkabel mit dem Netzgerät.

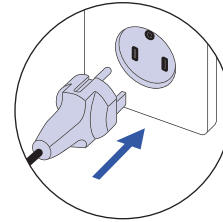

3

Schließen Sie das Netzkabel an eine Stromquelle oder Steckdose an.

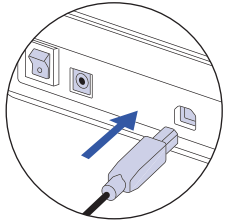

4

Schließen Sie das USB-Kabel an der Rückseite des Etikettendruckers an.

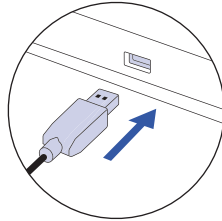

5

Schließen Sie das andere Ende des USB-Kabels an einen PC oder Mac-Computer an.

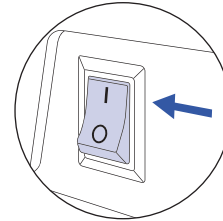

6

Schalten Sie den Drucker mit dem Netzschalter ein.

Einlegen der Etiketten

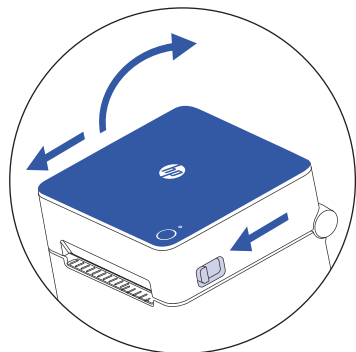

1

Drücken Sie auf beide Entriegelungshebel an den Seiten des Druckers, um den Druckerdeckel zu entriegeln.

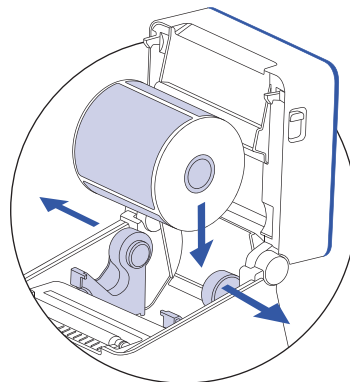

2

Heben Sie die Druckerabdeckung an und legen Sie eine Etikettenrolle zwischen die Medienhalterungen ein.

HINWEIS: Achten Sie darauf, dass die Druckseite des Etiketts nach oben zeigt, wenn Sie die Etikettenrolle einlegen.

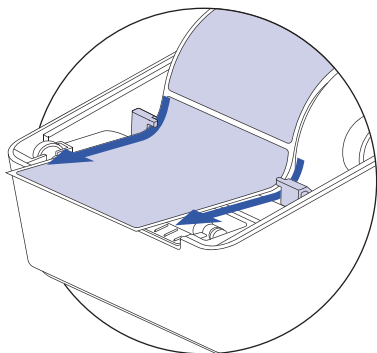

3

Führen Sie das Ende der Etikettenrolle unter den beiden Medienhalterführungen im Drucker hindurch, bevor Sie das Ende der Rolle in den Druckschlitz einsetzen. Schließen Sie dann die Druckerabdeckung.

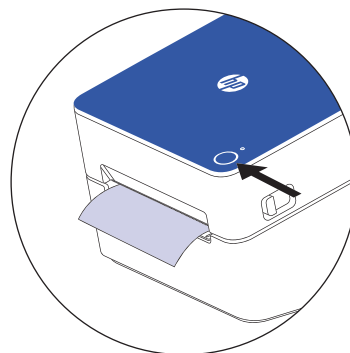

4

Sobald die Druckerabdeckung geschlossen ist, sollte sich das Etikett von selbst ausrichten, falls nicht, drücken Sie die Vorschubtaste, um das Etikett auszurichten.

HINWEIS: Standardmäßig sind die meisten Plattformen auf Etiketten im Format 8,5 x 11" voreingestellt. Stellen Sie sicher, dass Sie die Etikettengröße entsprechend Ihren Druckeranforderungen anpassen.

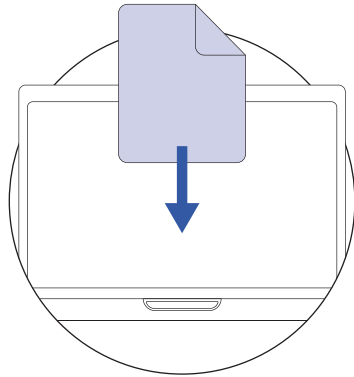

1





Installieren Sie den Treiber für Mac oder PC unter hpworksolution.com/setup, um Ihren Drucker in Betrieb zu nehmen.

Profi-Tipps







- Vermeiden Sie die Verwendung von Etiketten schlechter Qualität, da diese den Drucker beschädigen können.
- Reinigen Sie regelmäßig den Druckkopf.
- Drücken Sie die Vorschubtaste am Drucker, um ein leeres Etikett zu überspringen.
- Bei einem Papierstau schalten Sie den Drucker aus und lassen Sie den Druckkopf abkühlen.
- Öffnen Sie die Abdeckung und stellen Sie sicher, dass das Gummi sauber ist. Verwenden Sie zur Reinigung einen Alkoholtupfer und warten Sie, bis er getrocknet ist, bevor Sie den Drucker wieder einschalten.

*Siehe Seite 28 für weitere Informationen zur Wartung

Feed-Button-Führung

Funktion	Aktion	LED-Farbe
Etikettenvorschubtest /Etikettenausrichtung	Drücken Sie die Vorschubtaste einmal, um die Etikettenrolle auszurichten und sicherzustellen, dass die Etiketten durch den Drucker gezogen werden.	Wenn die Kalibrierung abgeschlossen ist, leuchtet die LED dauerhaft grün. 
Konfiguration Seite drucken	Halten Sie die Vorschubtaste 1 - 3 Sekunden lang gedrückt, um eine Konfigurationsseite auszudrucken, die Ihnen Informationen über den Drucker liefert.	Langsam blinkendes grünes Licht 
Manuelle Druckerkalibrierung (falls erforderlich)	Halten Sie die Vorschubtaste 4 - 6 Sekunden lang gedrückt, um den Drucker zu kalibrieren.	Schnell blinkendes grünes Licht 
Werksreset	Halten Sie die Vorschubtaste 7 - 9 Sekunden lang gedrückt, um das Gerät auf die Werkseinstellungen zurückzusetzen.	Langsam blinkendes rotes Licht 

LED-Farbübersicht

LED-Farbe	Problem	Lösung
Gelb durchgehend leuchtend 	N/A	Der Drucker wird vorbereitet.
Grünes Dauerlicht 	N/A	Der Drucker ist bereit zum Drucken.
Langsam blinkendes gelbes Licht 	Der Drucker hat Probleme mit dem Etikett oder der Lückensensor hat das Medium nicht erkannt.	Nehmen Sie die Etikettenrolle aus dem Drucker. Setzen Sie dann die Etikettenrolle vorsichtig wieder in den Drucker ein. Vergewissern Sie sich, dass die Rolle richtig in den Drucker eingesetzt ist.
Schnell blinkendes gelbes Licht 	Die Firmware wird gerade aktualisiert.	Warten Sie, bis der Drucker den Aktualisierungsvorgang abgeschlossen hat.
Rotes Dauerlicht 	Die Druckerabdeckung ist offen.	Vergewissern Sie sich, dass der Druckerdeckel vollständig geschlossen ist, bevor Sie mit dem Drucken beginnen.
Langsam blinkendes rotes Licht 	Ein Etikett ist eingeklemmt oder die Etiketten gehen zur Neige.	Öffnen Sie die Druckerabdeckung und passen Sie die Etiketten nach Bedarf an.

Wartung

Reinigen des Druckkopfes

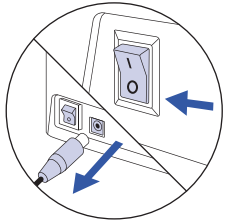

1

Schalten Sie den Drucker aus, entfernen Sie das Netzkabel und den Netzadapter und öffnen Sie die Abdeckung.

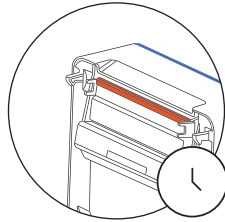

2

Warten Sie, bis der Druckkopf abgekühlt ist.

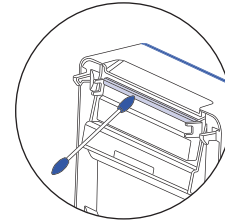

3

Reinigen Sie den Druckkopf mit einem Alkoholtupfer.

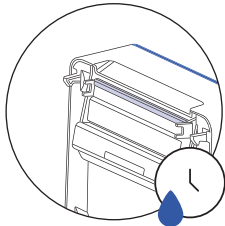

4

Warten Sie, bis der Alkohol vollständig getrocknet ist, bevor Sie die Abdeckung schließen.

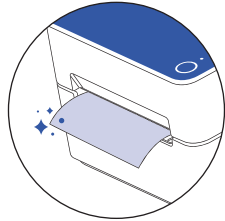

5

Schließen Sie das Netzteil und das Netzkabel an den Drucker an und drucken Sie eine Testseite, um zu prüfen, ob der Druckkopf sauber ist.

Produktübersicht

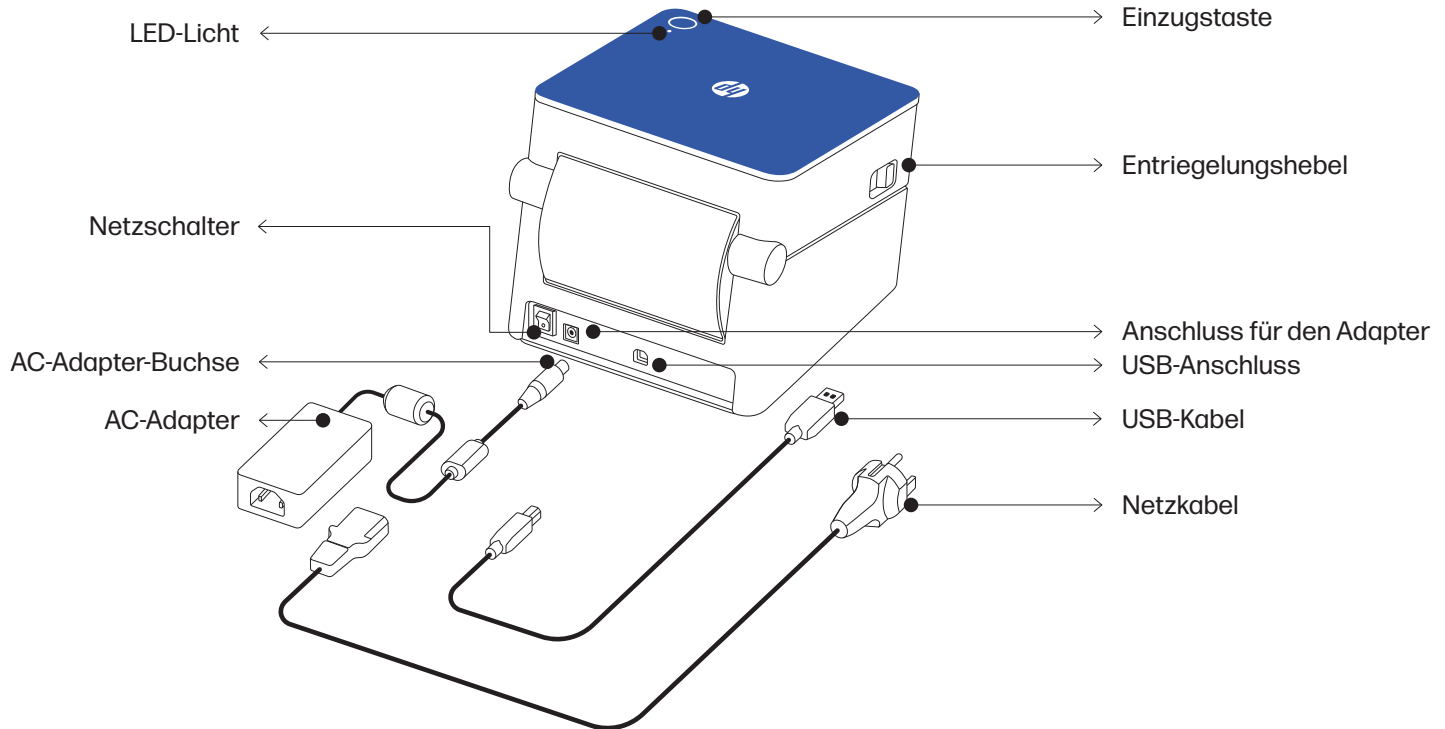

Sicherheitsvorkehrungen

- Bitte schalten Sie den Drucker aus und ziehen Sie den Netzstecker, wenn er längere Zeit nicht benutzt wird.
- Biegen Sie das Netzkabel nicht zu stark und stellen Sie keine Gegenstände auf das Kabel.
- VORSICHT: Der Druckkopf kann nach dem Drucken von Etiketten sehr heiß werden.
- Berühren Sie den Druckkopf nicht.
- Bewahren Sie den Drucker außerhalb der Reichweite von Kindern und Haustieren auf.
- Verwenden Sie den Drucker nicht, wenn Teile fehlen oder beschädigt sind.
- Versuchen Sie nicht, den Drucker selbst zu zerlegen oder zu reparieren.

Für weitere Informationen



Um ein Video zur Schnelleinrichtung anzusehen oder mehr über Ihren HP Etikettendrucker zu erfahren, besuchen Sie bitte www.hpworksolutions.com/setup oder scannen Sie den QR-Code:



Die zweijährige beschränkte Garantie finden Sie unter: www.hpworksolutions.com



Sie brauchen Hilfe?

Setzen Sie sich mit unserem kompetenten Kundendienstteam in Verbindung, indem Sie unseren Live-Chat unter www.hpworksolutions.com aufrufen, uns eine E-Mail an support@hpworksolutions.com schicken oder uns unter **1-877-424-9746** anrufen.

Innovazione di cui
ti puoi fidare.



Istruzioni per la configurazione

Alimentazione della stampante

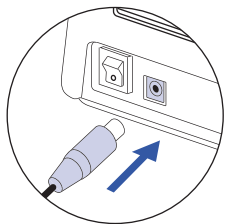

1

Innanzitutto, colleghi il jack dell'adattatore CA alla porta dell'adattatore della stampante.

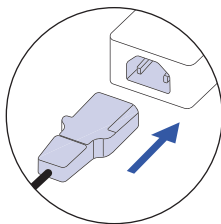

2

Colleghi il cavo di alimentazione all'adattatore CA.

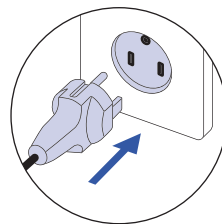

3

Colleghi il cavo di alimentazione a una fonte di alimentazione o a una presa di corrente.

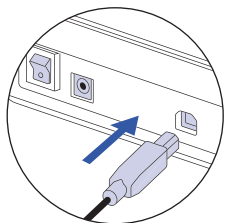

4

Colleghi il cavo USB al retro della stampante di etichette.

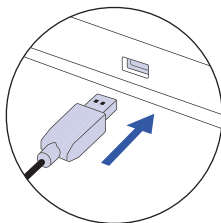

5

Colleghi l'altra estremità del cavo USB a un computer PC o Mac.

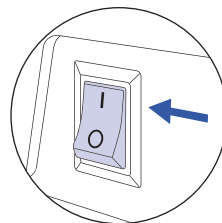

6

Accenda la stampante con l'interruttore di alimentazione.

Caricamento delle etichette

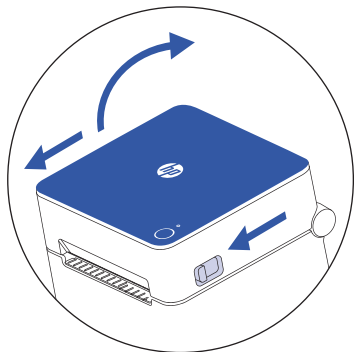

1

Prema su entrambe le leve di rilascio ai lati della stampante per sbloccare il coperchio della stampante.

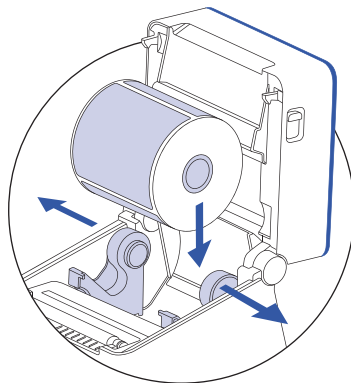

2

Sollevere il coperchio della stampante e inserire un rotolo di etichette tra i supporti.

NOTA: si assicuri che il lato di stampa dell'etichetta sia rivolto verso l'alto quando installa il rotolo di etichette.

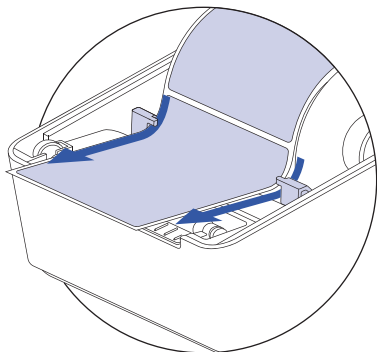

3

Faccia passare l'estremità del rotolo di etichette sotto le due guide del supporto media nella stampante, prima di posizionare l'estremità del rotolo sulla fessura di stampa. Quindi, chiuda il coperchio della stampante.

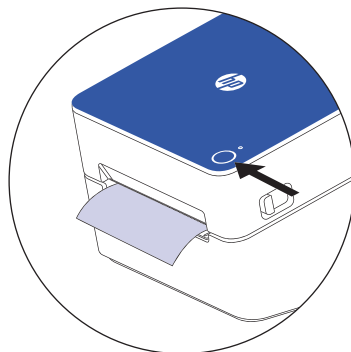

4

Una volta chiuso il coperchio della stampante, l'etichetta dovrebbe allinearsi da sola. Se non lo fa, prema il pulsante di alimentazione per allineare l'etichetta.

NOTA: per impostazione predefinita, la maggior parte delle piattaforme è preimpostata su etichette da 8,5 x 11". Si assicuri di regolare le dimensioni delle etichette di conseguenza, in base alle sue esigenze di stampa.

Consiglio professionale

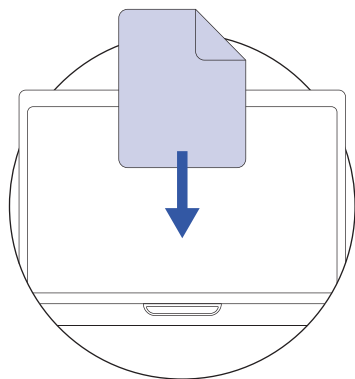





1

Installi il driver per Mac o PC su hpworksolution.com/setup per iniziare ad utilizzare la sua stampante.





- Eviti di utilizzare etichette di scarsa qualità, perché potrebbero danneggiare la stampante.
- Pulisca regolarmente la testina della stampante.
- Prema il pulsante di alimentazione sulla stampante per saltare un'etichetta vuota.
- Se la carta è inceppata, spenga la stampante e lasci raffreddare la testina.
- Apra il coperchio e si assicuri che la gomma sia pulita. Per la pulizia, utilizzi un tampone di alcol e attenda che si asciughi prima di accendere la stampante.

*Vedere pagina 38 per ulteriori informazioni sulla manutenzione

Guida all'azione del pulsante di alimentazione

Funzione	Azione	Colore del LED
Test alimentazione etichetta/ Allineamento etichetta	Premere una volta il pulsante di alimentazione per allineare il rotolo di etichette e assicurarsi che l'etichetta venga alimentata dalla stampante.	Al termine, la luce sarà verde fisso 
Stampa pagina di configurazione	Tenga premuto il pulsante di alimentazione per 1 - 3 secondi per stampare una pagina di configurazione che le fornirà informazioni sulla stampante.	Luce verde a lampeggio lento 
Calibrazione manuale della stampante (se necessario)	Tenga premuto il pulsante di alimentazione per 4 - 6 secondi per calibrare la stampante.	Luce verde lampeggiante veloce 
Reset di fabbrica	Tenga premuto il pulsante di alimentazione per 7 - 9 secondi per ripristinare le impostazioni di fabbrica del dispositivo.	Luce rossa a lampeggio lento 

Guida al colore del LED

Colore del LED	Problema	Soluzione
Luce fissa gialla 	N/D	La stampante si sta preparando.
Verde luce fissa 	N/D	La stampante è pronta a stampare.
Luce gialla che lampeggia lentamente 	La stampante ha problemi con l'etichetta o il sensore di distanza potrebbe non aver riconosciuto il supporto.	Rimuova il rotolo di etichette dalla stampante. Quindi, reinserta con cautela il rotolo di etichette nella stampante. Si assicuri che il rotolo sia installato correttamente nella stampante.
Luce gialla lampeggiante veloce 	Il firmware si sta aggiornando.	Attenda che la stampante termini l'aggiornamento.
Luce fissa rossa 	Il coperchio della stampante è aperto.	Si assicuri che il coperchio della stampante sia completamente chiuso prima di iniziare a stampare.
Luce rossa a lampeggio lento 	L'etichetta è inceppata o le etichette sono in esaurimento.	Apra il coperchio della stampante e regoli le etichette come necessario.

Manutenzione

Pulizia della testina della stampante

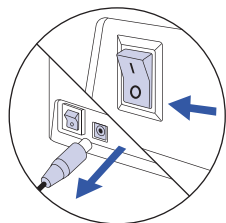

1

Spenga la stampante, rimuova il cavo di alimentazione e l'adattatore AC e apra il coperchio.

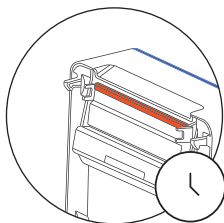

2

Attenda che la testina della stampante si raffreddi.

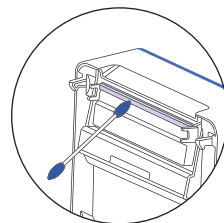

3

Pulisca la testina della stampante con un tampone di alcol.

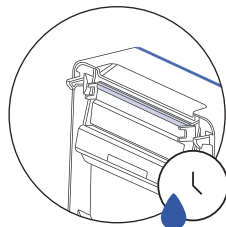

4

Attenda che l'alcol si asciughi completamente prima di chiudere il coperchio.

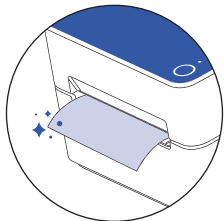

5

Collegli l'adattatore AC e il cavo di alimentazione alla stampante e stampi una pagina di prova per verificare che la testina della stampante sia pulita.

Precauzioni di sicurezza

- Spenga e scollegli la stampante quando non viene utilizzata per lunghi periodi di tempo.
- Non pieghi eccessivamente il cavo di alimentazione e non appoggi oggetti sul cavo.
- **ATTENZIONE:** la testina della stampante può diventare molto calda dopo la stampa delle etichette.
- Non tocchi la testina di stampa.
- Tenga la stampante fuori dalla portata dei bambini e degli animali domestici.
- Non utilizzi la stampante se alcune parti sono mancanti o danneggiate.
- Non cerchi di smontare o riparare la stampante da sola.

Per ulteriori informazioni



Per vedere un video di configurazione rapida o per saperne di più sulla sua stampante di etichette HP, visiti il sito www.hpworksolutions.com/setup o scansioni il codice QR:



Per visualizzare la garanzia limitata di due anni, visiti il sito: www.hpworksolutions.com



Ha bisogno di aiuto?

Si metta in contatto con il nostro esperto servizio clienti accedendo alla nostra live chat all'indirizzo www.hpworksolutions.com, inviandoci un'e-mail all'indirizzo support@hpworksolutions.com o chiamando il numero 1-877-424-9746.

Panoramica dei prodotti

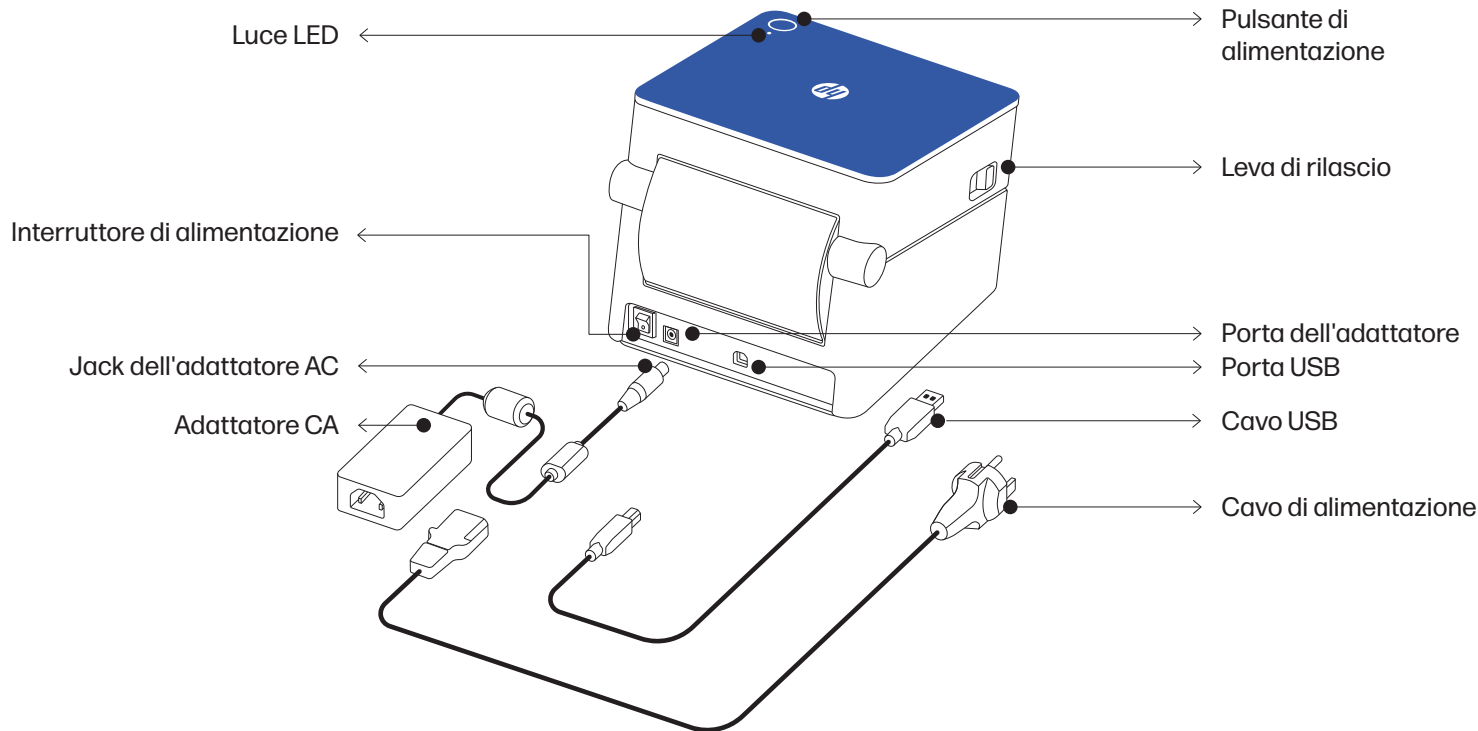



HP est une marque de HP Inc. ou de ses sociétés affiliées, utilisée par C&A Marketing, Inc. sous licence de HP Inc. | HP es una marca comercial de HP Inc. o sus filiales, utilizada por C&A Marketing, Inc. bajo licencia de HP Inc. | HP ist eine Marke der HP Inc. oder ihrer Tochtergesellschaften und wird von C&A Marketing, Inc. unter Lizenz von HP Inc. verwendet. | HP è un marchio di HP Inc. o delle sue affiliate, utilizzato da C&A Marketing, Inc. su licenza di HP Inc.

Microsoft, Windows, Windows Server, Windows Vista et Windows 10 sont des marques commerciales de Microsoft Corporation aux États-Unis et/ou dans d'autres pays. | Microsoft, Windows, Windows Server, Windows Vista y Windows 10 son marcas comerciales de Microsoft Corporation en los Estados Unidos y/o en otros países. | Microsoft, Windows, Windows Server, Windows Vista und Windows 10 sind Marken der Microsoft Corporation in den U.S.A. und/oder anderen Ländern. | Microsoft, Windows, Windows Server, Windows Vista e Windows 10 sono marchi di Microsoft Corporation negli Stati Uniti e/o in altri Paesi.

Apple, AirPrint, iPod, iPhone, iPad, App Store, Mac, Macintosh et OS X sont des marques commerciales d'Apple Inc. aux États-Unis et dans d'autres pays. | Apple, AirPrint, iPod, iPhone, iPad, App Store, Mac, Macintosh y OS X son marcas comerciales de Apple Inc. en EE.UU. y otros países. | Apple, AirPrint, iPod, iPhone, iPad, App Store, Mac, Macintosh und OS X sind Marken von Apple Inc. in den U.S.A. und anderen Ländern. | Apple, AirPrint, iPod, iPhone, iPad, App Store, Mac, Macintosh e OS X sono marchi di Apple Inc. negli Stati Uniti e in altri Paesi.

Tous les autres produits, noms de marque, noms de société et logos sont des marques commerciales de leurs propriétaires respectifs, utilisées simplement pour identifier leurs produits respectifs, et ne sont pas destinées à connoter un quelconque parrainage, soutien ou approbation. | Todos los demás productos, nombres de marcas, nombres de empresas y logotipos son marcas comerciales de sus respectivos propietarios, se utilizan simplemente para identificar sus respectivos productos y no pretenden connotar ningún tipo de patrocinio, respaldo o aprobación. | Alle anderen Produkte, Markennamen, Firmennamen und Logos sind Marken der jeweiligen Eigentümer und dienen lediglich der Identifizierung der jeweiligen Produkte und sind nicht als Hinweis auf Sponsoring, Befürwortung oder Genehmigung zu verstehen. | Tutti gli altri prodotti, nomi di marchi, nomi di aziende e loghi sono marchi dei rispettivi proprietari, utilizzati solo per identificare i rispettivi prodotti e non sono intesi come sponsorizzazione, avallo o approvazione.

© 2022. Tous droits réservés. Fabriqué en Corée. | Todos los derechos reservados. Hecho en Corea. | Alle Rechte vorbehalten. Hergestellt in Korea. | Tutti i diritti riservati. Prodotto in Corea.

C&A Marketing, Inc. 114 Tived Lane East, Edison, NJ 08837