



HP Label Printer

Manual del Usuario



Tabla de contenido

Precauciones de seguridad	3
Contenido del paquete	4
Resumen del producto	4
Instrucciones de instalación	5 - 7
Guía de acción del botón de alimentación	7
Cuidado y mantenimiento	9 - 10
Consejos experto	10
Solución de problemas	11
Para más información	11
Especificaciones	12
Garantía	13 - 14
Declaración de la FCC	15



HP Label

Printer

Manual del Usuario

Gracias por adquirir la impresora de etiquetas HP. Esta Guía del usuario tiene por objeto proporcionarle directrices para garantizar que el funcionamiento de este producto sea seguro y no suponga ningún riesgo para el usuario. Cualquier uso que no se ajuste a las directrices descritas en esta Guía del usuario puede anular la garantía limitada.

Lea todas las instrucciones antes de utilizar el producto y conserve esta guía como referencia.

Este producto está cubierto por una garantía limitada de dos años. La cobertura está sujeta a límites y exclusiones. Consulte la garantía para más detalles.



Precauciones de seguridad

ADVERTENCIA Lea atentamente todas las precauciones e instrucciones de seguridad antes de utilizar este producto. El incumplimiento de las directrices aquí establecidas podría provocar lesiones graves o daños en el producto. Conserve este manual como referencia.

- Apague y desenchufe la impresora cuando no vaya a utilizarla durante períodos prolongados.
- No doble excesivamente el cable de alimentación ni coloque objetos sobre él.
- **PRECAUCIÓN:** El cabezal de la impresora puede calentarse mucho después de imprimir las etiquetas.
- No toque el cabezal de la impresora.
- Mantenga la impresora fuera del alcance de los niños y los animales domésticos.
- No utilice la impresora si falta alguna pieza o está dañada.
- No intente desmontar o reparar la impresora usted mismo.
- No deje la impresora cerca del agua o la humedad.
- No toque el cable de alimentación con las manos mojadas.
- Coloque la impresora en un lugar bien ventilado manteniéndola a cierta distancia de la pared o de otros objetos.
- Asegúrese de que la impresora está colocada sobre una superficie plana y nivelada.
- No intente modificar o alterar esta impresora.
- No abra la cubierta mientras la impresora esté imprimiendo.
- No conecte la impresora a una toma de corriente suelta. Conecte el cable de alimentación únicamente a una toma de corriente con toma de tierra.
- Utilice únicamente piezas y componentes oficiales proporcionados por el fabricante para este producto.
- Mantenga los accesorios pequeños o el material de embalaje fuera del alcance de los niños.
- Manipúlela con cuidado. Un manejo incorrecto de esta impresora puede provocar lesiones o daños en el producto.
- Si la impresora emite un sonido extraño, olor a quemado o humo, apáguela inmediatamente y desenchufe el cable de alimentación. Si la impresora se cae o se daña su exterior, apáguela inmediatamente y desenchufe el cable de alimentación.
- No deje que entren sustancias extrañas en el producto. No coloque objetos pesados, líquidos ni metales sobre el producto.



Precaución

Los componentes electrónicos, como las impresoras, son propensos a dañarse por la electricidad estática. Por lo tanto, para proteger la impresora de la electricidad estática, asegúrese de apagarla antes de conectar o desconectar el cable de la parte posterior de la impresora. Si la impresora resulta dañada por la electricidad estática, póngase en contacto con su distribuidor local.

Este equipo no es adecuado para su uso en lugares donde pueda haber niños. Cuando la impresora esté funcionando con la cubierta abierta, no lleve nada que pueda tocar la unidad, como ropa, collares, anillos, relojes o certificados de empleado cerca de ella. Asimismo, manténgase alejado de la impresora, ya que es peligroso que algunas partes del cuerpo entren en contacto con ella. Si un objeto o parte de su cuerpo toca la unidad, desconecte inmediatamente el cable de alimentación o apague el interruptor de encendido situado en la parte posterior del producto.



Residuos de aparatos eléctricos y electrónicos (RAEE)

Esta marca que aparece en el producto o en su documentación indica que no debe desecharse con otros residuos domésticos al final de su vida útil. Para evitar posibles daños al medio ambiente o a la salud humana derivados de la eliminación incontrolada de residuos, le rogamos que lo separe de otros tipos de residuos y lo recicle de forma responsable para promover la reutilización sostenible de los recursos materiales. Los usuarios domésticos deben ponerse en contacto con el minorista donde adquirieron este producto, o con su oficina gubernamental local, para obtener detalles sobre dónde y cómo pueden llevar este artículo para un reciclaje seguro para el medio ambiente. Los usuarios empresariales deben ponerse en contacto con sus proveedores y comprobar los términos y condiciones del contrato de compra. Este producto no debe mezclarse con otros residuos comerciales para su eliminación.

Contenido del paquete

- Impresora de etiquetas
- Cable USB
- Adaptador de CA
- Cable de alimentación
- Guía de inicio rápido

Resumen del producto

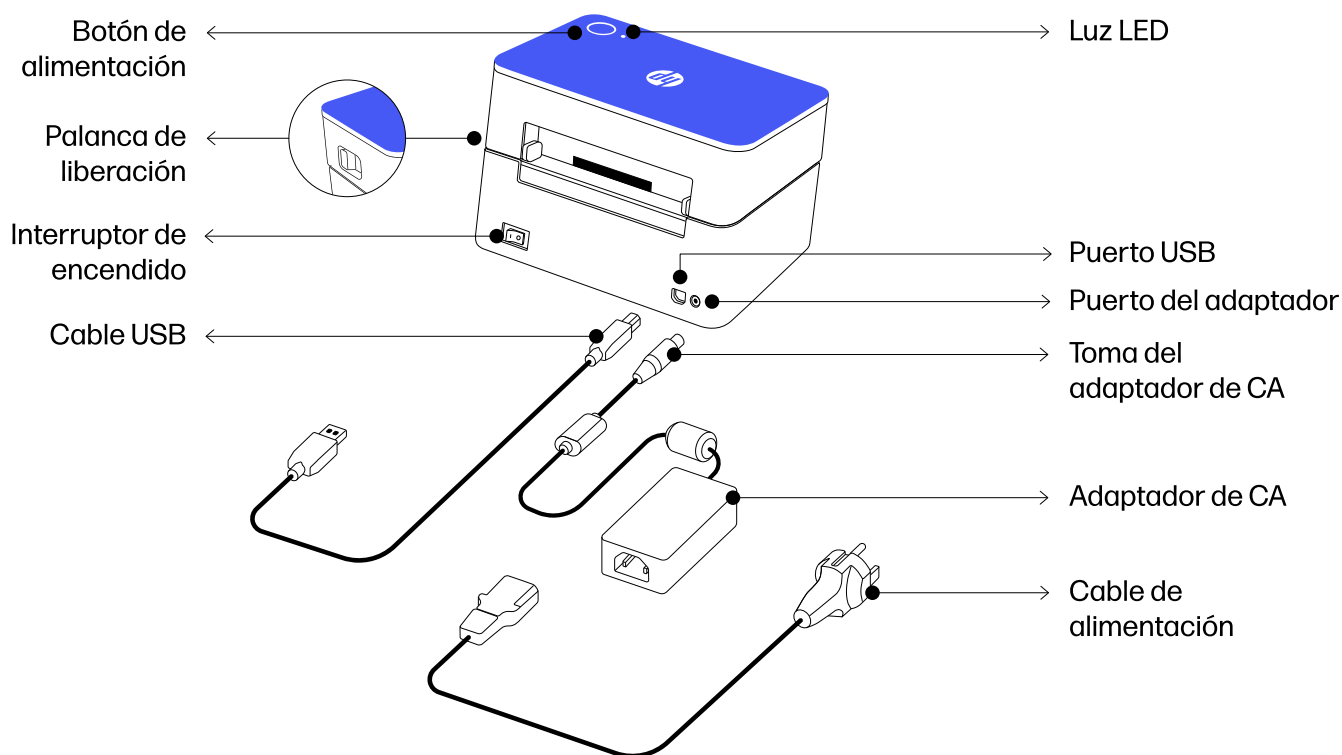

Instrucciones de instalación

Colocación de la impresora

Instale la impresora en un lugar que reúna las siguientes condiciones:

- Deje espacio suficiente alrededor de la Impresora para una ventilación adecuada.
- No coloque objetos cerca de la parte posterior o inferior de la impresora, ya que podrían dificultar la circulación del aire.
- Instale la Impresora en una superficie plana y nivelada.
- Evite los entornos húmedos y polvorientos.

Encendido de la impresora

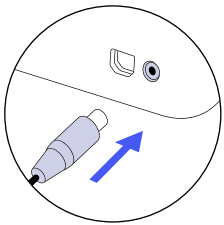

1

En primer lugar, conecte la clavija del adaptador de CA al puerto de alimentación de la impresora.

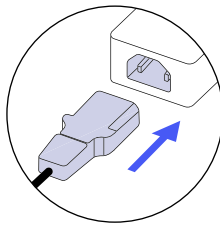

2

Conecte el cable de alimentación al adaptador de CA.

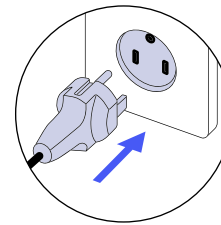

3

Conecte el cable de alimentación a una fuente de alimentación o a una toma de corriente.

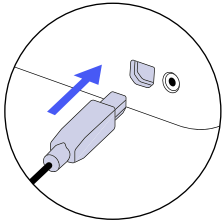

4

Conecte el cable USB a la parte posterior de la impresora de etiquetas.

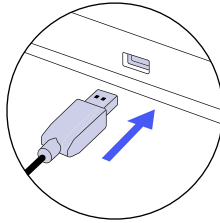

5

Conecte el otro extremo del cable a un ordenador PC o Mac.

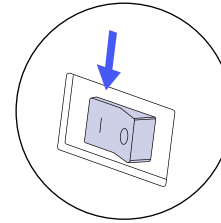

6

Encienda la impresora con el interruptor de encendido.



ATENCIÓN

- Por la seguridad de las personas y del equipo, utilice el cable de alimentación adecuado para su país o región.
- Asegúrese de apagar la Impresora antes de conectar el Cable de alimentación a la misma. Esto puede causar graves daños eléctricos y lesiones corporales.
- No utilice la Impresora ni la fuente de alimentación en un entorno húmedo. Esto puede causar graves daños eléctricos y lesiones corporales.
- No conecte una tensión de entrada superior a las especificaciones de la fuente de alimentación. Esto puede provocar daños en el producto e incendios.
- Deben utilizarse cables blindados para evitar la radiación y la recepción de ruido eléctrico. utilice el Cable USB más corto posible para minimizar la detección de ruido eléctrico en el cable.
Cable USB tipo B (se recomienda 1,8 m o menos)
- La conexión de cables USB sin apantallar infringe las normas de compatibilidad electromagnética. utilice el Cable aprobado Por nosotros.
- No ate el Cable USB con objetos que puedan causar ruidos eléctricos e interferencias. la Impresora podría resultar dañada.
- Después de apagar el interruptor de alimentación de la impresora, conectar y desconectar el cable USB repetidamente puede causar graves daños eléctricos y lesiones corporales.
- Tenga en cuenta que los componentes electrónicos del producto pueden resultar dañados debido a la descarga de energía electrostática que se acumula en la superficie del cuerpo o de otros objetos.

Instrucciones de instalación (Continuado)

Carga de las etiquetas

Esta impresora de etiquetas es compatible con etiquetas plegadas en acordeón y rollos de etiquetas.

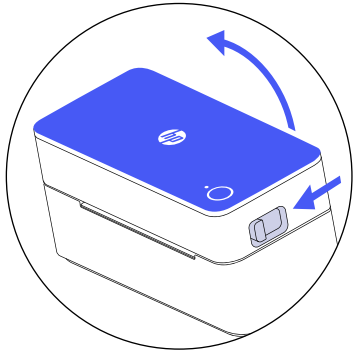

1

Pulse el botón de liberación situado en el lateral de la impresora para desbloquear la cubierta de la impresora.

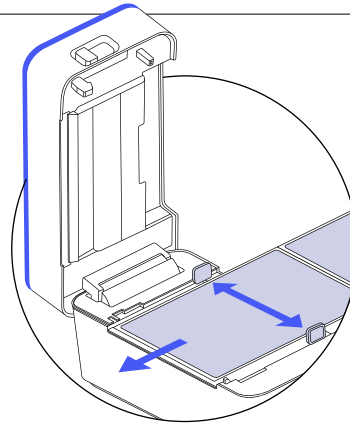

2

Levante la cubierta de la impresora y coloque la etiqueta (o el soporte) entre las guías del soporte.

NOTAS: Asegúrese de que la cara de impresión de la etiqueta está hacia arriba cuando coloque la etiqueta.

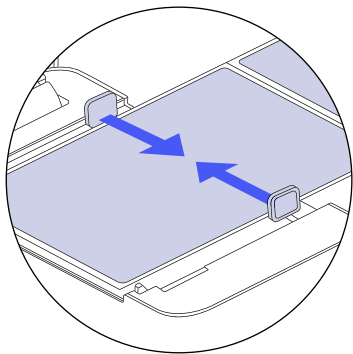

3

Ajuste las guías del soporte del material para mantener en su sitio el tipo de etiqueta que tenga.

NOTA: Una vez ajustadas las guías del soporte del material, puede seguir cargando etiquetas por la parte posterior de la impresora sin necesidad de abrir la cubierta.

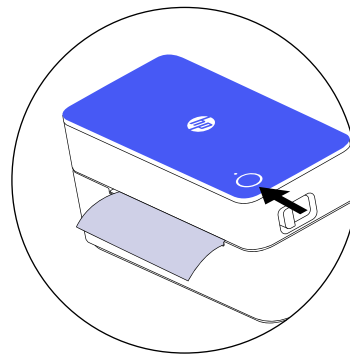

4

Cierre la cubierta de la impresora. Una vez cerrada la cubierta de la impresora, la etiqueta debería alinearse por sí sola. Si no lo hace, pulse el botón de alimentación situado en la parte superior de la impresora para alinear la etiqueta y asegúrese de que ésta pasa por la impresora correctamente.

NOTA: De forma predeterminada, algunas plataformas están predeterminadas para etiquetas de 8,5" x 11". Asegúrese de ajustar el tamaño de su etiqueta en la configuración de la impresora en su computadora según sus necesidades de impresión.



ATENCIÓN

- Al abrir o cerrar la cubierta, tenga cuidado de no pillarse los dedos.
- No abra la cubierta mientras la Impresora esté imprimiendo. La Impresora podría resultar dañada.
- Cambie el soporte cuando la impresora no esté recibiendo datos, o podría perderlos.
- Mientras la impresora está en funcionamiento, el cabezal de impresión se calienta mucho, por lo que debe desconectarla y dejar que se enfríe por completo. El cabezal de impresión caliente puede provocar quemaduras graves.

Instrucciones de instalación (Continuado)

Instalación del controlador

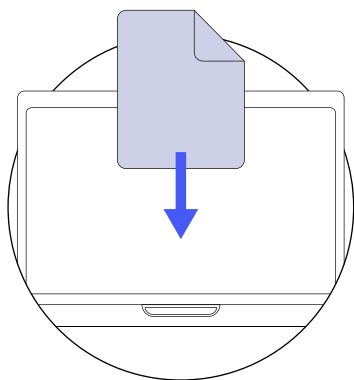

1





Para instalar el controlador para Mac o PC y ver el video de instalación, vaya a hpworksolutions.com/ke100-series/ para comenzar a usar su impresora.



ATTENTION

- Para obtener más información sobre la instalación en PC, consulte el manual de instalación del controlador para Windows. Este manual proporciona información sobre las instrucciones de instalación y las funciones principales del controlador para Windows.
- Para más información sobre la instalación en Mac, consulte el manual de instalación del controlador para Mac. Este manual proporciona información sobre las instrucciones de instalación y las principales funciones del controlador para Mac.

Guía de acción del botón de alimentación

Función	Acción	Color del LED
Prueba de alimentación de etiquetas/ Alineación de etiquetas	Pulse el botón de alimentación una vez para alinear las etiquetas y asegurarse de que éstas pasan por la impresora.	Cuando haya finalizado, la luz será verde fija 
Impresión de página de configuración	Mantenga presionado el botón de alimentación durante 1 a 3 segundos hasta que el LED comience a parpadear en verde lentamente para imprimir una página de configuración que le brindará información sobre la impresora.	Luz verde parpadeante lenta 
Calibración manual de la impresora (si es necesario)	Mantenga presionado el botón de alimentación durante 4 a 6 segundos hasta que el LED comience a parpadear en verde rápidamente para calibrar la impresora.	Luz verde de parpadeo rápido 
Restablecimiento de fábrica	Mantenga presionado el botón de alimentación durante 7 a 9 segundos hasta que el LED comience a parpadear en rojo lentamente y luego suéltelo para restablecer el dispositivo a la configuración de fábrica.	Luz roja de parpadeo lento 

Instrucciones de operación

Autocomprobación

La autocomprobación comprueba si la impresora tiene algún problema e imprime una página de configuración.

1. Asegúrese de que la etiqueta se ha instalado correctamente.
2. Mantenga presionado el botón de alimentación durante 1 a 3 segundos hasta que el LED comience a parpadear en verde lentamente. A continuación, comenzará la autocomprobación.
3. El autotest imprimirá la información de configuración actual de la impresora.
4. Una vez impresos los resultados del autotest, la impresora entrará en modo listo para imprimir.

Calibración manual

La calibración manual se utiliza cuando la impresora no detecta correctamente el material de etiquetas.

En caso de que ocurra un problema en el que la impresora imprima en varias etiquetas o la impresora no imprima en la etiqueta correctamente, se debe realizar una calibración manual para obtener una detección adecuada.

1. Asegúrese de que el rollo de etiquetas o el papel se hayan instalado correctamente.
2. Mantenga presionado el botón de alimentación durante 4 a 6 segundos.
3. Cuando la luz LED parpadee rápidamente en verde, suelte el botón y comenzará la calibración. La impresora alimentará varias etiquetas hasta que termine de calibrarse.

Restablecimiento de fábrica

Esta función se utiliza para restablecer los ajustes de fábrica de la impresora.

1. Mantenga presionado el botón de alimentación durante 7 a 9 segundos.
2. Cuando la luz LED parpadee lentamente en rojo, suelte el botón para realizar el "restablecimiento de fábrica".
3. La impresora se reiniciará automáticamente.

Cuidado y mantenimiento (Continuado)

Limpieza del cabezal de impresión

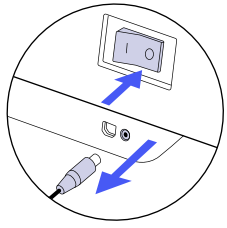

1

Apague la impresora, desenchufe el cable de alimentación y el adaptador de CA y abra la cubierta.

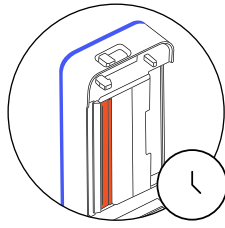

2

Espere a que se enfríe el cabezal de impresión.

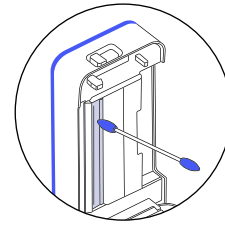

3

Limpié el cabezal de impresión con un bastoncillo con alcohol.

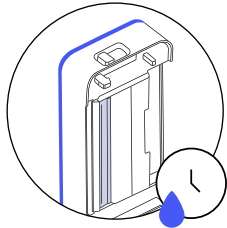

4

Espere a que el alcohol se seque por completo antes de cerrar la cubierta.

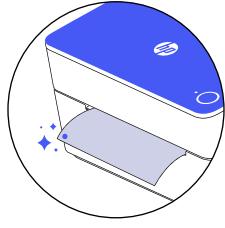

5

Conecte el adaptador de CA y el cable de alimentación a la impresora e imprima una página de prueba para comprobar que el cabezal de impresión está limpio.



ATENCIÓN

- Asegúrese de limpiar el cabezal de impresión Después de apagar la impresora.
- Tenga cuidado de no dejar arañazos en el cabezal de impresión. De lo contrario, la impresora podría resultar dañada.
- El cabezal de impresión está muy caliente mientras la impresora está imprimiendo, así que límpiela después de enfriarla lo suficiente con la alimentación desconectada.
- No toque la zona caliente del cabezal de impresión cuando lo limpie. Como resultado, podrían producirse daños personales debido a la electricidad estática.

Limpieza del rodillo de la platina

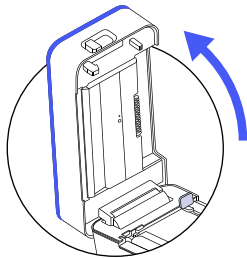

1

Abra la cubierta y retire la etiqueta.

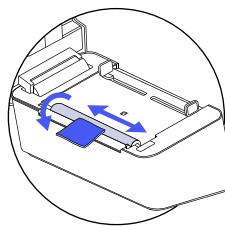

2

Gire el rodillo y elimine el polvo y los residuos con un paño seco.

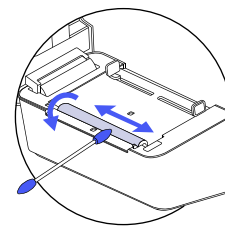

3

Para una limpieza más profunda, gire el rodillo y límpielo con un bastoncillo con alcohol.

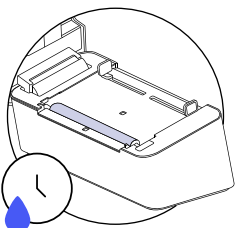

4

Espere a que el alcohol se seque completamente antes de cerrar la cubierta.

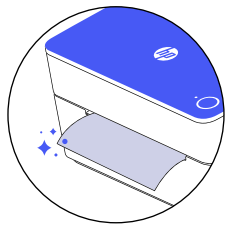

5

Conecte el adaptador de CA y el cable de alimentación a la impresora e imprima una página de prueba para comprobar que el cabezal de impresión está limpio.

Cuidado y mantenimiento (Continuado)

Limpieza del rodillo de la platina (Continuado)

ATENCIÓN

- Asegúrese de limpiar el rodillo de la platina Después de apagar la impresora.
- Tenga cuidado de no dejar arañazos en el rodillo de la platina. De lo contrario, la impresora podría resultar dañada.

Limpieza de los sensores y del recorrido del material

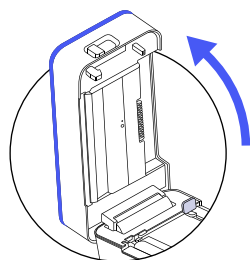

1
Abra la cubierta y retire la etiqueta.

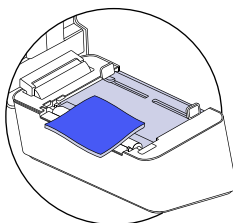

2
Elimine el polvo y los residuos con un paño seco.

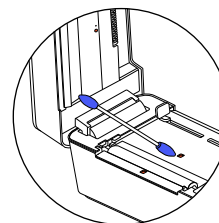

3
Utilice un bastoncillo con alcohol o un paño humedecido en alcohol para limpiar el interior de la impresora.

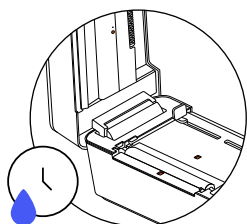

4
Espere a que el alcohol se seque completamente antes de cerrar la cubierta.

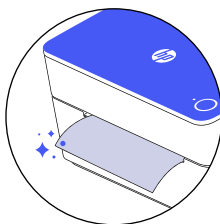







5
Conecte el adaptador de CA y el cable de alimentación a la impresora e imprima una página de prueba para comprobar que el cabezal de impresión está limpio.

Consejos experto

- Evite utilizar etiquetas de mala calidad, ya que pueden dañar la impresora.
- Limpie regularmente el cabezal de la impresora.
- Pulse el botón de alimentación de la Impresora para omitir una etiqueta en blanco.
- Si se atasca el papel, apague la impresora y deje que se enfríe el cabezal.
- Abra la cubierta y asegúrese de que la goma está limpia. Para limpiarla, utilice un bastoncillo con alcohol y espere a que la zona se seque antes de encender la impresora. Consulte la sección "Limpieza del cabezal de impresión" para obtener más información.

Solución de problemas

Color del LED	Problema	Solución
Luz sólida amarilla 	N/A	La impresora se está preparando
Luz verde fija 	N/A	No necesita solución. La impresora está lista para imprimir.
Luz amarilla parpadeante lenta 	La impresora tiene problemas para reconocer las etiquetas y/o los espacios entre etiquetas.	Retire las etiquetas de la impresora. Luego, vuelva a insertar con cuidado las etiquetas en la impresora. Asegúrese de que las etiquetas estén correctamente instaladas en la impresora. Si el problema persiste, consulte la sección "Calibración manual".
Luz amarilla intermitente rápida 	El firmware se está actualizando.	Espera a que la impresora termine de actualizarse. No apague ni desconecte la impresora durante la actualización del firmware.
Luz roja fija 	La cubierta de la impresora está abierta.	Asegúrese de que la cubierta de la impresora está completamente cerrada antes de empezar a imprimir.
Luz roja intermitente lenta 	Hay una etiqueta atascada o se están agotando las etiquetas.	Abra la cubierta de la impresora y ajuste las etiquetas si hay un atasco o rellene la impresora con papel si las etiquetas se están agotando.

Para más información

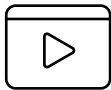

Para ver un vídeo de configuración rápida o para obtener más información sobre su impresora de etiquetas HP, visite www.hpworksolutions.com/setup o escanee el código QR:



¿Necesita ayuda?

Póngase en contacto con nuestro experto equipo de atención al cliente accediendo a nuestro chat en directo en www.hpworksolutions.com, enviándonos un correo electrónico a support@hpworksolutions.com, o llamando al 1-877-424-9746.

Especificaciones

Especificaciones generales

Tipo de producto: Impresora de etiquetas

Método de impresión: Térmica directa

Sistemas operativos compatibles: macOS, Windows

Método de conectividad: USB

Temperatura ambiente de funcionamiento: 32 °F - 104 °F (0 °C - 40 °C)

Humedad ambiente de funcionamiento: 10% - 80% HR

Temperatura del entorno de almacenamiento: -20 °C - 60 °C (-4 °F - 140 °F)

Humedad ambiente de almacenamiento: 10% - 90% HR

Requiere instalación: Sí

Ubicación: Sólo para uso en interiores

País de origen: Corea

Garantía incluida: Sí

Duración de la garantía: 2 años

Especificaciones HPKE100

Resolución: 203 ppp

Velocidad de impresión: 150 mm/s (6 ips)

Adaptador de corriente: 24 V / 2,5 A

Anchura máx. del papel: Imprime etiquetas de hasta 4"

Máx. Longitud del papel: 78,74" / 2000 mm

Grosor del papel: 0,002" - 0,008" / 0,06 ~ 0,2 mm

Dimensiones (An x Al x Pr): 7.9" x 4.6" x 4.7"

Peso: 2,6 lbs. / 1,2 kg

Especificaciones HPKE103

Resolución: 300 ppp

Velocidad de impresión: 127 mm/s (5 ips)

Adaptador de corriente: 24 V / 2,5 A

Anchura máx. del papel: Imprime etiquetas de hasta 4"

Máx. Longitud del papel: 78,74" / 2000 mm

Grosor del papel: 0,002" - 0,008" / 0,06 ~ 0,2 mm

Dimensiones (An x Al x Pr): 7.9" x 4.6" x 4.7"

Peso: 2,6 lbs. / 1,2 kg

Garantía

GARANTÍA LIMITADA AL CONSUMIDOR ORIGINAL

Esta impresora de etiquetas HP ("Producto"), incluidos todos los accesorios incluidos en el embalaje original, tal y como se suministra y distribuye nueva por un distribuidor autorizado, está garantizada por C&A Marketing, Inc. (la "Empresa") únicamente al comprador consumidor original, contra determinados defectos de materiales y mano de obra ("Garantía") según se indica a continuación:

Para recibir el servicio de Garantía, el comprador consumidor original debe ponerse en contacto con la Compañía o con su proveedor de servicio autorizado para la determinación del problema y los procedimientos de servicio. Para obtener el servicio solicitado, DEBERÁ presentarse a la Empresa o a su proveedor de servicios autorizado un comprobante de compra en forma de factura de venta o recibo, que demuestre que el Producto se encuentra dentro del período o períodos de Garantía aplicables.

Las opciones de servicio, la disponibilidad de piezas y los tiempos de respuesta pueden variar y pueden cambiar en cualquier momento. De acuerdo con la legislación aplicable, la Empresa puede exigirle que presente documentos adicionales y/o que cumpla con los requisitos de registro antes de recibir el servicio de garantía. Póngase en contacto con nuestro servicio de atención al cliente para obtener más detalles sobre la obtención del servicio de garantía:

Correo electrónico: support@hpworksolutions.com
Teléfono: + 1 (877) 424-9746

Los gastos de envío al centro de devoluciones de la empresa no están cubiertos por esta garantía y deben ser abonados por el consumidor. Asimismo, el consumidor corre con todos los riesgos de pérdida o daño posterior del Producto hasta su entrega en dicho centro.

EXCLUSIONES Y LIMITACIONES La Empresa garantiza el Producto contra defectos de materiales y mano de obra en condiciones normales de uso durante un periodo de DOS (2) AÑOS a partir de la fecha de compra al por menor por parte del comprador final original ("Periodo de Garantía"). Si surge un defecto de hardware y se recibe una reclamación válida dentro del Periodo de Garantía, la Empresa, a su entera discreción y en la medida en que lo permita la ley, (1) reparará el defecto del Producto sin cargo alguno, utilizando piezas de repuesto nuevas o reacondicionadas, (2) cambiará el Producto por otro nuevo o que haya sido fabricado con piezas nuevas o usadas reparables y que sea al menos funcionalmente equivalente al dispositivo original, o (3) reembolsará el precio de compra del Producto.

Un Producto de sustitución o una pieza del mismo gozará de la garantía del Producto original durante el resto del Periodo de Garantía, o noventa (90) días a partir de la fecha de sustitución o reparación, lo que le proporcione mayor protección. Cuando se cambia un Producto o una pieza, el artículo de sustitución pasa a ser de su propiedad, mientras que el artículo sustituido pasa a ser propiedad de la Empresa. Sólo se podrán realizar reembolsos si se devuelve el Producto original.

Esta Garantía no se aplica a:

- (a) Cualquier producto, hardware o software que no sea una Impresora de Etiquetas HP, incluso si está empaquetado o se vende con el Producto;
- (b) Daños causados por el uso con productos que no sean impresoras HP Label Printer;
- (c) Daños causados por accidente, abuso, uso indebido, inundación, incendio, terremoto u otras causas externas;
- (d) Daños causados por el funcionamiento del Producto fuera de los usos permitidos o previstos descritos por la Empresa;
- (e) Daños causados por servicios de terceros;

Warranty (Continued)

- (f) Un Producto o pieza que haya sido modificado para alterar su funcionalidad o capacidad sin el permiso por escrito de la Empresa;
- (g) Piezas consumibles, como pilas, fusibles y bombillas;
- (h) Daños cosméticos; o
- (i) Si se ha eliminado o desfigurado algún número de serie de la Impresora de etiquetas HP.

Esta Garantía sólo es válida en el país en el que el consumidor adquirió el Producto, y sólo se aplica a los Productos adquiridos y reparados en dicho país.

La Empresa no garantiza que el funcionamiento del Producto sea ininterrumpido o esté libre de errores. La Empresa no se hace responsable de los daños derivados del incumplimiento por su parte de las instrucciones relativas a su uso.

NO OBSTANTE CUALQUIER DISPOSICIÓN EN CONTRARIO Y EN LA MEDIDA MÁXIMA PERMITIDA POR LA LEGISLACIÓN APLICABLE, LA EMPRESA PROPORCIONA EL PRODUCTO "TAL CUAL" Y "SEGÚN ESTÉ DISPONIBLE" PARA SU COMODIDAD Y LA EMPRESA Y SUS LICENCIANTES Y PROVEEDORES RENUNCIAN EXPRESAMENTE A TODAS LAS GARANTÍAS Y CONDICIONES, YA SEAN EXPRESAS, IMPLÍCITAS O LEGALES, INCLUIDAS LAS GARANTÍAS DE COMERCIABILIDAD, IDONEIDAD PARA UN FIN DETERMINADO, TITULARIDAD, DISFRUTE TRANQUILO, PRECISIÓN Y NO INFRACCIÓN DE DERECHOS DE TERCEROS. LA EMPRESA NO GARANTIZA NINGÚN RESULTADO ESPECÍFICO DERIVADO DEL USO DEL PRODUCTO, NI QUE LA EMPRESA CONTINUARÁ OFRECIENDO O PONIENDO A DISPOSICIÓN EL PRODUCTO DURANTE UN PERIODO DE TIEMPO DETERMINADO. LA EMPRESA RECHAZA ADEMÁS TODAS LAS GARANTÍAS POSTERIORES AL PERIODO DE GARANTÍA EXPRESA INDICADO ANTERIORMENTE.

USTED UTILIZA EL PRODUCTO A SU PROPIA DISCRECIÓN Y RIESGO. USTED SERÁ EL ÚNICO RESPONSABLE (Y LA EMPRESA RENUNCIA A ELLO) DE CUALQUIER PÉRDIDA, RESPONSABILIDAD O DAÑO RESULTANTE DE SU USO DEL PRODUCTO.

NINGÚN CONSEJO O INFORMACIÓN, YA SEA ORAL O ESCRITO, OBTENIDO POR USTED DE LA EMPRESA O A TRAVÉS DE SUS PROVEEDORES DE SERVICIOS AUTORIZADOS CREARÁ GARANTÍA ALGUNA.

EN NINGÚN CASO LA RESPONSABILIDAD TOTAL ACUMULADA DE LA EMPRESA DERIVADA DE O RELACIONADA CON EL PRODUCTO, YA SEA CONTRACTUAL O EXTRA CONTRACTUAL O DE OTRO TIPO, SUPERARÁ LAS TARIFAS REALMENTE PAGADAS POR USTED A LA EMPRESA O A CUALQUIERA DE SUS DISTRIBUIDORES AUTORIZADOS POR EL PRODUCTO EN CUESTIÓN EN EL ÚLTIMO AÑO DESDE SU COMPRA. ESTA LIMITACIÓN ES ACUMULATIVA Y NO SE VERÁ INCREMENTADA POR LA EXISTENCIA DE MÁS DE UN INCIDENTE O RECLAMACIÓN. LA EMPRESA DECLINA TODA RESPONSABILIDAD DE CUALQUIER TIPO DE SUS LICENCIANTES Y PROVEEDORES. EN NINGÚN CASO LA EMPRESA O SUS LICENCIANTES, FABRICANTES Y PROVEEDORES SERÁN RESPONSABLES DE NINGÚN DAÑO INCIDENTAL, DIRECTO, INDIRECTO, ESPECIAL, PUNITIVO O CONSECUENTE (COMO, ENTRE OTROS, DAÑOS POR PÉRDIDA DE BENEFICIOS, NEGOCIO, AHORROS, DATOS O REGISTROS) CAUSADOS POR EL USO, MAL USO O INCAPACIDAD DE USO DEL PRODUCTO.

Nada de lo dispuesto en estas condiciones intentará excluir la responsabilidad que no pueda excluirse en virtud de la legislación aplicable. Algunos países, estados o provincias no permiten la exclusión o limitación de daños incidentales o consecuentes ni permiten limitaciones en las garantías, por lo que es posible que ciertas limitaciones o exclusiones no se apliquen en su caso. Esta garantía le otorga derechos legales específicos, y usted puede tener otros derechos que varían de un estado a otro o de una provincia a otra. Póngase en contacto con su distribuidor autorizado para determinar si se aplica otra garantía.

Declaración de la FCC

La Comisión Federal de Comunicaciones de los Estados Unidos (en 47 CFR 15.105) ha especificado que el siguiente aviso debe señalarse a la atención de los usuarios de este producto, Impresora de etiquetas HP KE100/KE103.

Este equipo ha sido probado y se ha determinado que cumple con los límites establecidos para un dispositivo digital de Clase B, de conformidad con la Parte 15 de las normas de la FCC. Estos límites están diseñados para proporcionar una protección razonable contra interferencias perjudiciales en una instalación residencial. Este equipo genera, utiliza y puede irradiar energía de radiofrecuencia y, si no se instala y utiliza de acuerdo con las instrucciones, puede causar interferencias perjudiciales en las comunicaciones por radio. Sin embargo, no existe ninguna garantía de que no se produzcan interferencias en una instalación concreta. Si este equipo causa interferencias perjudiciales en la recepción de radio o televisión, lo que puede determinarse apagando y encendiendo el equipo, se recomienda al usuario que intente corregir las interferencias mediante una o varias de las siguientes medidas:

- Cambie la orientación o la ubicación de la antena receptora.
- Aumente la separación entre el equipo y el receptor.
- Conecte el equipo a una toma de corriente de un circuito distinto al que está conectado el receptor.
- Consulte al distribuidor o a un técnico de radio/TV experimentado para obtener ayuda.

Este aparato cumple con la Parte 15 de las normas FCC. Su funcionamiento está sujeto a las dos condiciones siguientes: (1) este aparato no puede causar interferencias perjudiciales, y (2) este aparato debe aceptar cualquier interferencia recibida, incluidas las interferencias que puedan causar un funcionamiento no deseado.

Modificaciones (parte 15.21)

Cualquier cambio o modificación realizada en este dispositivo que no esté expresamente aprobada por C&A Marketing puede anular la autoridad del usuario para operar el equipo.

Para más información, póngase en contacto con:

C+A Global

114 Tivad Lane East, Edison, NJ 08837

Sitio web: www.hpworksolutions.com

Correo electrónico: support@hpworksolutions.com

Teléfono: +1 (877) 424-9746

