



HP Label Printer

Manuale Dell'utente



Tabella dei contenuti

Precauzioni di sicurezza	3
Contenuto della confezione	4
Panoramica dei prodotti	4
Istruzioni per l'installazione	5 - 7
Guida all'azione del pulsante di alimentazione	7
Cura e manutenzione	9 - 10
Consiglio professionale	10
Risoluzione dei problemi	11
Per maggiori informazioni	11
Specifiche tecniche	12
Garanzia	13 - 14
Dichiarazione FCC	15



HP Label

Printer

Manuale Dell'utente

Grazie per aver acquistato la stampante di etichette HP. Questa Guida per l'utente ha lo scopo di fornirle le linee guida per garantire che il funzionamento di questo prodotto sia sicuro e non comporti rischi per l'utente. Qualsiasi utilizzo non conforme alle linee guida descritte in questa Guida per l'utente può invalidare la garanzia limitata.

Legga tutte le indicazioni prima di utilizzare il prodotto e conservi questa guida come riferimento.

Questo prodotto è coperto da una garanzia limitata di due anni. La copertura è soggetta a limiti ed esclusioni. Consulti la garanzia per i dettagli.



Precauzioni di sicurezza

ATTENZIONE! Prima di utilizzare questo prodotto, legga attentamente tutte le precauzioni di sicurezza e le istruzioni. La mancata osservanza delle linee guida qui stabilite potrebbe causare gravi lesioni o danni al prodotto. Conservi questo manuale come riferimento.

- Spenga e scolleghi la stampante quando non viene utilizzata per lunghi periodi di tempo.
- Non pieghi eccessivamente il cavo di alimentazione e non appoggi oggetti sul cavo.
- **ATTENZIONE:** la testina della stampante può diventare molto calda dopo la stampa delle etichette.
- Non tocchi la testina di stampa.
- Tenga la stampante fuori dalla portata dei bambini e degli animali domestici.
- Non utilizzi la stampante se alcune parti sono mancanti o danneggiate.
- Non cerchi di smontare o riparare la stampante da sola.
- Non lasci la stampante in prossimità di acqua o umidità.
- Non tocchi il cavo di alimentazione con le mani bagnate.
- Collochi la stampante in un luogo ben ventilato, tenendola a una certa distanza dalla parete o da altri oggetti.
- Si assicuri che la stampante sia posizionata su una superficie piana e livellata.
- Non cerchi di modificare o alterare la stampante.
- Non apra il coperchio mentre la stampante sta stampando.
- Non colleghi la stampante a una presa di corrente allentata. Colleghi il cavo di alimentazione solo a una presa di corrente con messa a terra.
- Utilizzi solo parti e componenti ufficiali forniti dal produttore per questo prodotto.
- Tenga i piccoli accessori o il materiale di imballaggio lontano dalla portata dei bambini.
- Maneggiare con cura. Una manipolazione errata di questa stampante può causare lesioni o danni al prodotto.
- Se la stampante emette uno strano suono, odore di bruciato o fumo, spenga immediatamente la stampante e scolleghi il cavo di alimentazione.
- Se la stampante cade o viene danneggiata all'esterno, spenga immediatamente la stampante e scolleghi il cavo di alimentazione.
- Non faccia entrare nel prodotto sostanze estranee. Non appoggi sul prodotto oggetti pesanti, liquidi o metalli.



Attenzione

I dispositivi elettronici, come le stampanti, possono essere danneggiati dall'elettricità statica. Pertanto, per proteggere la stampante dall'elettricità statica, si assicuri di spegnere la stampante prima di collegare o scollegare il cavo sul retro della stampante. Se la stampante viene danneggiata dall'elettricità statica, si rivolga al rivenditore locale.

Questa apparecchiatura non è adatta all'uso in luoghi in cui è probabile la presenza di bambini. Quando la stampante è in funzione con il coperchio aperto, non indossi nulla che possa toccare il drive, come indumenti, collane, anelli, orologi o certificati di lavoro vicino ad esso. Inoltre, si tenga lontano dalla stampante, poiché è pericoloso che alcune parti del corpo entrino in contatto con essa. Se un oggetto o una parte del suo corpo tocca l'unità, scolleghi immediatamente il cavo di alimentazione o spenga l'interruttore di alimentazione sul retro del prodotto.

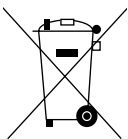

Rifiuti di apparecchiature elettriche ed elettrotecniche (WEEE)

Questo marchio riportato sul prodotto o sulla sua documentazione indica che non deve essere smaltito con altri rifiuti domestici al termine del suo ciclo di vita. Per evitare possibili danni all'ambiente o alla salute umana derivanti da uno smaltimento incontrollato, la preghiamo di separare questo prodotto da altri tipi di rifiuti e di riciclarlo in modo responsabile, per promuovere il riutilizzo sostenibile delle risorse materiali. Gli utenti domestici devono contattare il rivenditore presso il quale hanno acquistato questo prodotto, o l'ufficio governativo locale, per avere informazioni dettagliate su dove e come possono portare questo articolo per un riciclaggio sicuro dal punto di vista ambientale. Gli utenti aziendali devono contattare i loro fornitori e verificare i termini e le condizioni del contratto di acquisto. Questo prodotto non deve essere mescolato con altri rifiuti commerciali per lo smaltimento.

Contenuto della confezione

- Stampante per etichette
- Cavo USB
- Adattatore AC
- Cavo di alimentazione
- Guida rapida
- Confezione iniziale di 10 etichette a modulo continuo da 4" x 6"

Panoramica dei prodotti

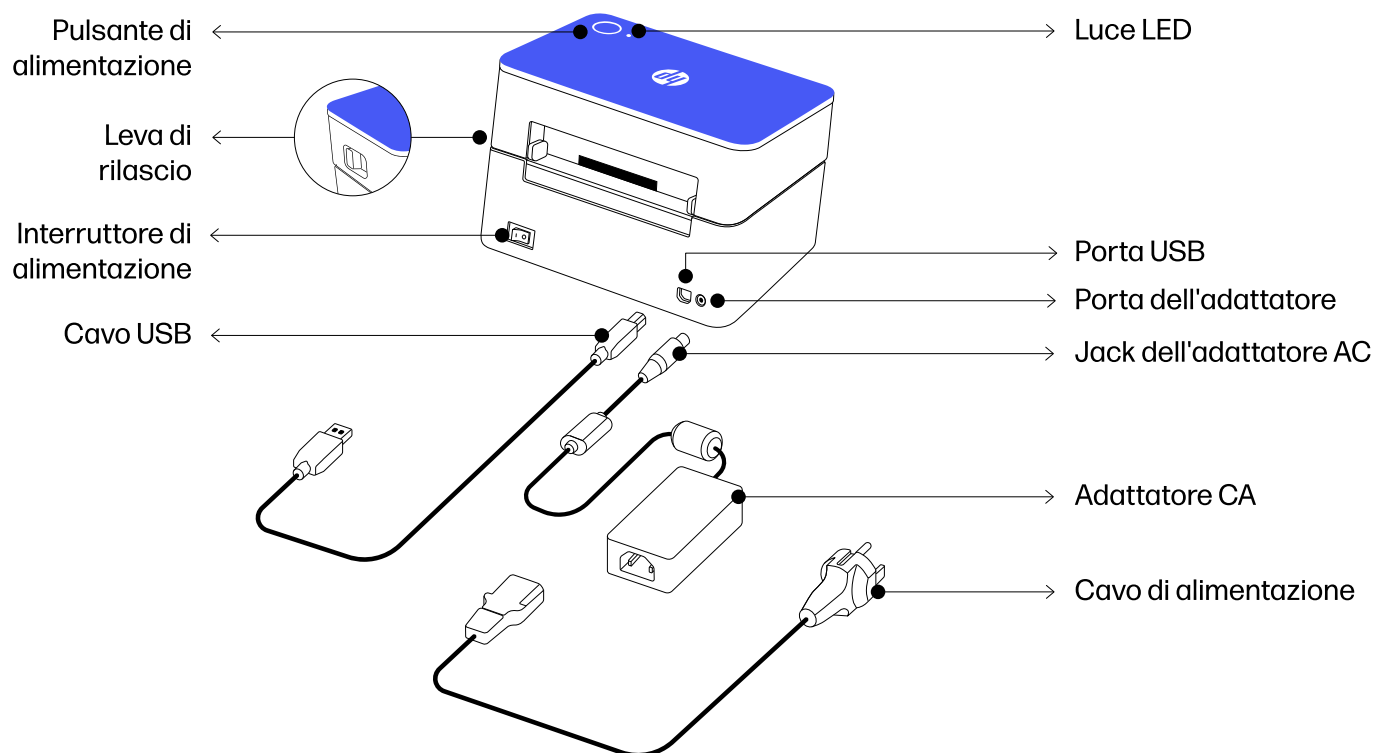

Istruzioni per l'installazione

Collocazione della stampante

Installi la stampante in una posizione che soddisfi le seguenti condizioni:

- Lasci uno spazio sufficiente intorno alla Stampante per una corretta ventilazione.
- Non collochi oggetti vicino alla parte posteriore o inferiore della stampante, che potrebbero ostacolare la circolazione dell'aria.
- Installi la Stampante su una superficie piana e livellata.
- Eviti gli ambienti umidi e polverosi.

Alimentazione della stampante

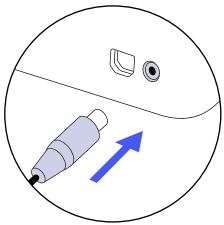

1

Innanzitutto, colleghi il jack dell'adattatore CA alla porta di alimentazione della stampante.

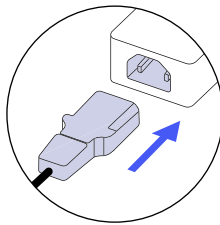

2

Collegi il cavo di alimentazione all'adattatore CA.

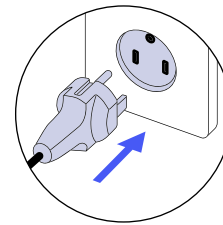

3

Collegi il cavo di alimentazione a una fonte o a una presa di corrente.

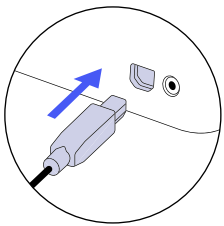

4

Collegi il cavo USB al retro della stampante di etichette.

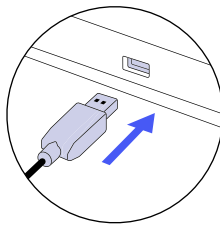

5

Collegi l'altra estremità del cavo a un computer PC o Mac.

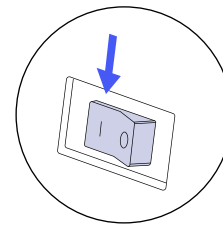

6

Accenda la stampante con l'interruttore di alimentazione.



ATTENZIONE

- Per la sicurezza delle persone e delle apparecchiature, utilizza il cavo di alimentazione appropriato per il tuo Paese o regione.
- Si assicuri di spegnere la Stampante prima di collegare il Cavo di alimentazione alla stampante. Ciò può causare gravi danni elettrici e lesioni personali.
- Non utilizzi la stampante e l'alimentatore in un ambiente umido. Ciò può causare gravi danni elettrici e lesioni personali.
- Non colleghi una tensione di ingresso superiore alle specifiche dell'alimentatore. Ciò potrebbe causare danni al prodotto e incendi.
- È necessario utilizzare cavi schermati per evitare le radiazioni e la ricezione di disturbi elettrici. utilizza il Cavo USB più corto possibile per ridurre al minimo il rilevamento di disturbi elettrici nel cavo.

Cavo USB di tipo B (consigliato 1,8 m o meno)

- Il collegamento di cavi USB non schermati viola gli standard EMC. utilizza il Cavo approvato da noi.
- Non legni il Cavo USB a oggetti che potrebbero causare disturbi e interferenze elettriche. la Stampante potrebbe essere danneggiata.
- Dopo aver spento l'interruttore di alimentazione della stampante, collegare e scollegare ripetutamente il cavo USB può causare gravi danni elettrici e lesioni personali.
- Tenga presente che i componenti elettronici del prodotto possono essere danneggiati a causa della scarica di energia elettrostatica che si accumula sulla superficie del corpo o di altri oggetti.

Istruzioni per l'installazione (Continua)

Caricare le etichette

Questa stampante di etichette è compatibile con etichette fanfold e rotoli di etichette.

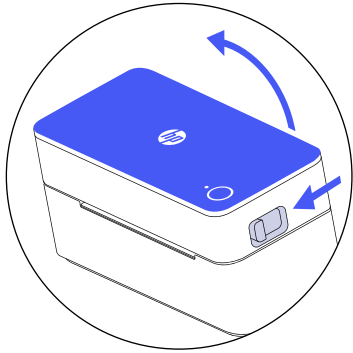

1

Prema il pulsante di rilascio sul lato della stampante per sbloccare il coperchio della stampante.

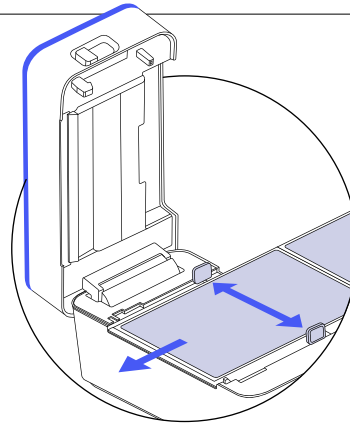

2

Sollevare il coperchio della stampante e posizionare l'etichetta (o il supporto) tra le guide del supporto.

NOTA: Si assicuri che il lato di stampa dell'etichetta sia rivolto verso l'alto quando posiziona l'etichetta.

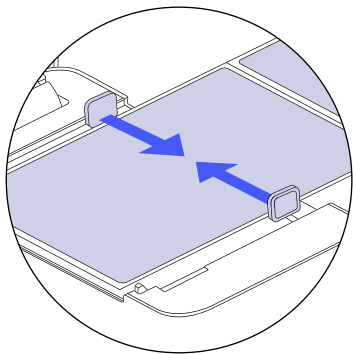

3

Regoli le guide del supporto per tenere in posizione il tipo di etichetta che ha.

NOTA: Una volta regolate le guide del supporto, può continuare a caricare le etichette dal retro della stampante senza aprire il coperchio.

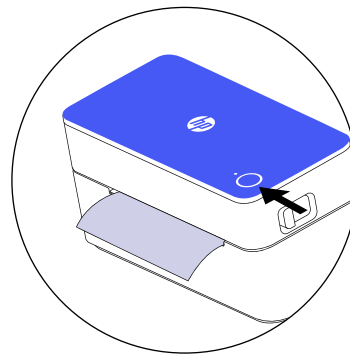

4

Chiudere il coperchio della stampante. Una volta chiuso il coperchio della stampante, l'etichetta dovrebbe allinearsi da sola. Se non lo fa, prema il pulsante di alimentazione sulla parte superiore della stampante per allineare l'etichetta e assicurarsi che l'etichetta si alimenti correttamente attraverso la stampante.

NOTA: per impostazione predefinita, alcune piattaforme sono preimpostate su etichette da 8,5" x 11". Assicurati di regolare le dimensioni dell'etichetta nelle impostazioni della stampante sul tuo computer in base alle tue esigenze di stampa.



ATTENZIONE

- Quando apre o chiude il coperchio, faccia attenzione a non schiacciarsi le dita.
- Non apra il coperchio mentre la Stampante sta stampando. la Stampante potrebbe danneggiarsi.
- Cambi il supporto quando la stampante non riceve dati, altrimenti i dati potrebbero andare persi.
- Mentre la stampante è in funzione, la testina di stampa diventa molto calda, quindi spenga la stampante e la lasci raffreddare completamente. La testina calda della stampante può causare gravi ustioni.

Istruzioni per l'installazione (Continua)

Installazione del driver

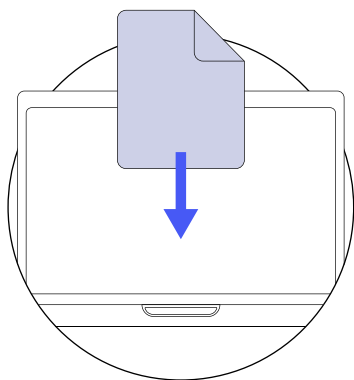

1

Per installare il driver per Mac o PC e visualizzare il video di installazione, vai a hpworksolutions.com/ke100-series/ per iniziare a utilizzare la stampante.



ATTENZIONE

- Per maggiori informazioni sull'installazione per PC, faccia riferimento al manuale di installazione del driver per Windows. Questo manuale fornisce informazioni sulle istruzioni di installazione e sulle funzioni principali del driver per Windows.
- Per maggiori informazioni sull'installazione Mac, la preghiamo di consultare il manuale di installazione del driver Mac. Questo manuale fornisce informazioni sulle istruzioni di installazione e sulle funzioni principali del driver Mac.

Guida all'azione del pulsante di alimentazione

Funzione	Azione	Colore del LED
Test alimentazione etichetta/ allineamento etichetta	Premere una volta il pulsante di alimentazione per allineare le etichette e assicurarsi che le etichette passino attraverso la stampante.	Al termine, la luce sarà verde fissa ●
Stampa pagina di configurazione	Tenere premuto il pulsante di avanzamento per 1 - 3 secondi finché il LED non inizia a lampeggiare lentamente in verde per stampare una pagina di configurazione che fornirà informazioni sulla stampante.	Luce verde a lampeggio lento ●...
Calibrazione manuale della stampante (se necessario)	Tenere premuto il pulsante di avanzamento per 4 - 6 secondi fino a quando il LED inizia a lampeggiare rapidamente in verde per calibrare la stampante.	Luce verde ampeggiante veloce (●●)
Reset di fabbrica	Tenere premuto il pulsante di alimentazione per 7 - 9 secondi finché il LED non inizia a lampeggiare lentamente in rosso, quindi rilasciarlo per ripristinare le impostazioni di fabbrica del dispositivo.	Luce rossa a lampeggio lento ●...

Istruzioni per l'uso

Autotest

L'autotest verifica se la stampante presenta problemi e stampa una pagina di configurazione.

1. Si assicuri che l'etichetta sia stata installata correttamente.
 2. Tenere premuto il pulsante Feed per 1 - 3 secondi finché il LED non inizia a lampeggiare lentamente in verde. Inizierà quindi l'autotest.
 3. L'autotest stamperà le informazioni sulla configurazione attuale della stampante.
 4. Dopo la stampa dei risultati dell'autotest, la stampante entrerà in modalità pronta per la stampa.
-

Calibrazione manuale

La calibrazione manuale viene utilizzata quando la stampante non rileva correttamente il supporto per etichette.

Nel caso in cui si verifichi un problema in cui la stampante stampa su più etichette o la stampante non stampa correttamente sull'etichetta, è necessario eseguire una calibrazione manuale per ottenere un rilevamento corretto.

1. Assicurarsi che il rotolo di etichette o il supporto sia stato installato correttamente.
 2. Tenere premuto il pulsante Feed per 4 - 6 secondi.
 3. Quando la spia LED lampeggia rapidamente in verde, rilasciare il pulsante e la calibrazione avrà inizio. La stampante alimenterà più etichette fino al termine della calibrazione.
-

Reset di fabbrica

Questa funzione serve a resettare le impostazioni della stampante.

1. Tenere premuto il pulsante Feed per 7 - 9 secondi.
2. Quando la spia LED lampeggia lentamente in rosso, rilasciare il pulsante per eseguire il "ripristino delle impostazioni di fabbrica".
3. La stampante verrà riavviata automaticamente.

Cura e manutenzione

Pulizia della testina della stampante

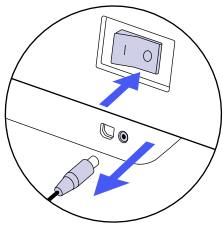

1

Spenga la stampante, rimuova il cavo di alimentazione e l'adattatore CA e apra il coperchio.

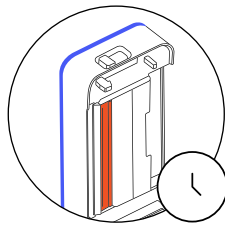

2

Attenda che la testina della stampante si raffreddi.

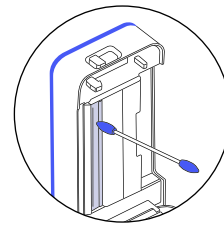

3

Pulisca la testina della stampante con un tampone di alcol.

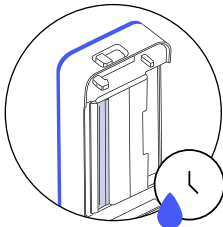

4

Attenda che l'alcol si asciughi completamente prima di chiudere il coperchio.

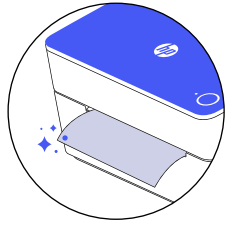

5

Colleghi l'adattatore AC e il cavo di alimentazione alla stampante e stampi una pagina di prova per verificare che la testina della stampante sia pulita.



ATTENZIONE

- Si assicuri di pulire la testina di stampa Dopo aver spento la stampante.
- Faccia attenzione a non lasciare graffi sulla testina della stampante. Di conseguenza, la stampante potrebbe danneggiarsi.
- La testina di stampa è molto calda mentre la stampante sta stampando, quindi pulisca la stampante dopo averla raffreddata a sufficienza e spenta.
- Non tocchi l'area riscaldata della testina di stampa durante la pulizia. Potrebbero verificarsi lesioni personali a causa dell'elettricità statica.

Pulizia del rullo di stampa

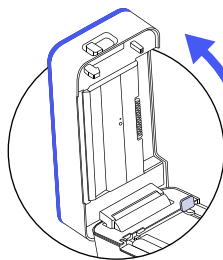

1

Apra il coperchio e rimuova l'etichetta.

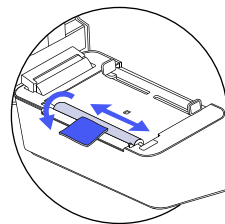

2

Ruota il rullo e rimuovi la polvere e i detriti con un panno asciutto.

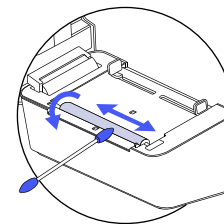

3

Per una pulizia più profonda, ruoti il rullo e lo pulisca con un tampone di alcol.

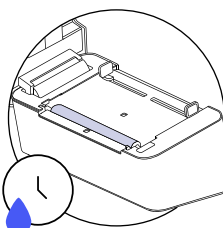

4

Attenda che l'alcol si asciughi completamente prima di chiudere il coperchio.

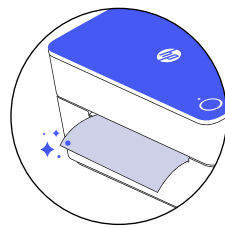

5

Colleghi l'adattatore AC e il cavo di alimentazione alla stampante e stampi una pagina di prova per verificare che la testina della stampante sia pulita.

Cura e manutenzione (Continua)

Pulizia del rullo di stampa (Continua)

ATTENZIONE

- Si assicuri di pulire il rullo di stampa Dopo aver spento la stampante.
- Faccia attenzione a non lasciare graffi sul rullo di stampa. Di conseguenza, la stampante potrebbe danneggiarsi.

Pulizia dei sensori e del percorso del supporto

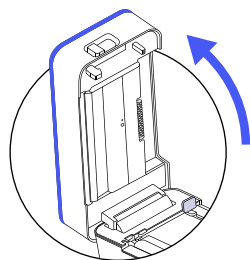

1
Apra il coperchio e rimuova l'etichetta.

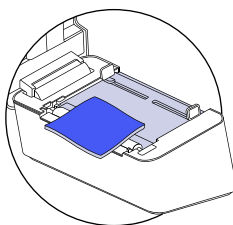

2
Rimuova la polvere e i detriti con un panno asciutto.

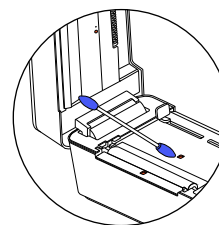

3
Utilizzi un tampone o un panno imbevuto di alcol per pulire l'interno della stampante.

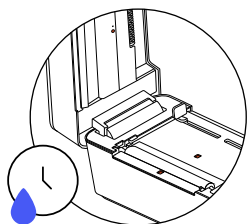

4
Attenda che l'alcol si asciughi completamente prima di chiudere il coperchio.

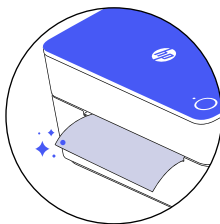





5
Colleghi l'adattatore AC e il cavo di alimentazione alla stampante e stampi una pagina di prova per verificare che la testina della stampante sia pulita.

Consiglio professionale

- Eviti di utilizzare etichette di scarsa qualità, perché potrebbero danneggiare la stampante.
- Pulisca regolarmente la testina della stampante.
- Prema il pulsante di alimentazione sulla stampante per saltare un'etichetta vuota.
- Se la carta è inceppata, spenga la stampante e lasci raffreddare la testina.
- Apra il coperchio e si assicuri che la gomma sia pulita. Per la pulizia, utilizzi un tampone di alcol e attenda che l'area si asciughi prima di accendere la stampante. Per maggiori informazioni, faccia riferimento alla sezione "Pulizia della testina di stampa".

Risoluzione dei problemi

Colore del LED	Problema	Soluzione
Giallo luce fissa 	N/A	La stampante si sta preparando
Luce fissa verde 	N/A	Non è necessaria alcuna soluzione. La stampante è pronta a stampare.
Luce gialla a lampeggio lento 	La stampante ha problemi a riconoscere le etichette e/o gli spazi tra le etichette.	Rimuovere le etichette dalla stampante. Quindi, reinserire con cura le etichette nella stampante. Assicurarsi che le etichette siano installate correttamente nella stampante. Se il problema persiste, fare riferimento alla sezione "Calibrazione manuale".
Luce gialla lampeggiante veloce 	Il firmware si sta aggiornando.	Attendere che la stampante termini l'aggiornamento. Si prega di non spegnere o disconnettersi stampante durante l'aggiornamento del firmware.
Luce rossa fissa 	Il coperchio della stampante è aperto.	Si assicuri che il coperchio della stampante sia completamente chiuso prima di iniziare a stampare.
Luce rossa lampeggiante lenta 	Un'etichetta è inceppata o le etichette sono in esaurimento.	Aprire il coperchio della stampante e regolare le etichette se c'è un inceppamento o ricaricare la stampante con la carta se le etichette stanno per esaurirsi.

Per maggiori informazioni



Per vedere un video di configurazione rapida o per saperne di più sulla sua stampante di etichette HP, visiti il sito www.hpworksolutions.com/setup o scansioni il codice QR:



Ha bisogno di aiuto?

Get in touch with our knowledgeable customer service team by accessing our live chat at www.hpworksolutions.com, emailing us at support@hpworksolutions.com, or calling 1-877-424-9746.

Specifiche tecniche

Specifiche generali

Tipo di prodotto: Stampante per etichette
Metodo di stampa: Termico diretto
Sistemi operativi supportati: macOS, Windows
Metodo di connettività: USB
Temperatura ambiente operativo: 32 °F - 104 °F (0 °C - 40 °C)
Umidità dell'ambiente operativo: 10% - 80% RH
Temperatura ambiente di stoccaggio: -4 °F - 140 °F (-20 °C - 60 °C)
Umidità dell'ambiente di stoccaggio: 10% - 90% RH
Installazione necessaria: Sì
Posizione: Solo per uso interno
Paese di origine: Corea
Garanzia inclusa: Sì
Durata della garanzia: 2 anni

Specifiche HPKE100

Risoluzione: 203 dpi
Velocità di stampa: 150 mm/s (6 ips)
Adattatore di alimentazione: 24 V / 2,5 A
Larghezza massima della carta: Stampa etichette fino a 4"
Lunghezza massima della carta: 78,74" / 2000 mm.
Lunghezza carta: 78,74" / 2000 mm
Spessore carta: 0,002" - 0,008" / 0,06 ~ 0,2 mm
Dimensioni (L x A x P): 7,9" x 4,6" x 4,7"
Peso: 2,6 libbre. / 1,2 kg

Specifiche HPKE103

Risoluzione: 300 dpi
Velocità di stampa: 127 mm/s (5 ips)
Adattatore di alimentazione: 24 V / 2,5 A
Larghezza massima della carta: Stampa etichette fino a 4"
Lunghezza massima della carta: 78,74" / 2000 mm.
Lunghezza carta: 78,74" / 2000 mm
Spessore carta: 0,002" - 0,008" / 0,06 ~ 0,2 mm
Dimensioni (L x A x P): 7,9" x 4,6" x 4,7"
Peso: 2,6 libbre. / 1,2 kg

Garanzia

GARANZIA LIMITATA AL CONSUMATORE ORIGINALE

Questa stampante per etichette HP ("Prodotto"), compresi tutti gli accessori inclusi nella confezione originale, come fornita e distribuita nuova da un rivenditore autorizzato, è garantita da C&A Marketing, Inc. (la "Società") solo all'acquirente consumatore originale, contro determinati difetti di materiale e di lavorazione ("Garanzia") come segue:

Per ricevere il servizio di Garanzia, l'acquirente originale deve contattare l'Azienda o il suo fornitore di servizi autorizzato per la determinazione del problema e le procedure di assistenza. Per ottenere l'assistenza richiesta, è necessario presentare all'Azienda o al suo fornitore di servizi autorizzato una prova d'acquisto sotto forma di fattura di vendita o fattura quietanzata, che attesti che il Prodotto rientra nel periodo o nei periodi di Garanzia applicabili.

Le opzioni di assistenza, la disponibilità dei pezzi e i tempi di risposta possono variare e possono cambiare in qualsiasi momento. In conformità con le leggi vigenti, la Società può richiedere che lei fornisca ulteriori documenti e/o che soddisfi i requisiti di registrazione prima di ricevere l'assistenza in garanzia. Per maggiori dettagli sull'ottenimento dell'assistenza in garanzia, contatti il nostro servizio clienti:

E-mail: support@hpworksolutions.com
Telefono: + 1 (877) 424-9746

Le spese di spedizione alla Struttura di restituzione dell'Azienda non sono coperte da questa garanzia e devono essere pagate dal consumatore. Il consumatore si assume anche tutti i rischi di perdita o di ulteriori danni al Prodotto fino alla consegna a tale struttura.

ESCLUSIONI E LIMITAZIONI La Società garantisce il Prodotto contro i difetti di materiali e di lavorazione in condizioni di uso normale per un periodo di DUE (2) ANNI dalla data di acquisto al dettaglio da parte dell'acquirente finale originale ("Periodo di garanzia"). Se si verifica un difetto hardware e viene ricevuto un reclamo valido entro il Periodo di Garanzia, la Società, a sua esclusiva discrezione e nella misura consentita dalla legge, provvederà a (1) riparare gratuitamente il difetto del Prodotto, utilizzando parti di ricambio nuove o ricondizionate, (2) sostituire il Prodotto con un Prodotto nuovo o fabbricato con parti nuove o usate riparabili e almeno funzionalmente equivalente al dispositivo originale, oppure (3) rimborsare il prezzo di acquisto del Prodotto.

Un Prodotto sostitutivo o una sua parte godrà della garanzia del Prodotto originale per il resto del Periodo di garanzia, o per novanta (90) giorni dalla data di sostituzione o riparazione, a seconda di quale sia il periodo di protezione più lungo. Quando un Prodotto o una parte viene sostituita, qualsiasi articolo sostitutivo diventa di sua proprietà, mentre l'articolo sostituito diventa di proprietà dell'Azienda. I rimborsi possono essere effettuati solo se viene restituito il Prodotto originale.

La presente Garanzia non si applica a:

- (a) qualsiasi prodotto, hardware o software non HP Label Printer, anche se confezionato o venduto con il Prodotto;
- (b) danni causati dall'uso con prodotti non HP Label Printer;
- (c) danni causati da incidenti, abusi, uso improprio, inondazioni, incendi, terremoti o altre cause esterne;
- (d) danni causati dall'utilizzo del Prodotto al di fuori degli usi consentiti o previsti descritti dalla Società;
- (e) Danni causati da servizi di terzi;
- (f) Un Prodotto o una parte che sia stata modificata per alterare la funzionalità o la capacità senza l'autorizzazione scritta della Società;

Garanzia (Continua)

- (g) Parti consumabili, come batterie, fusibili e lampadine;
- (h) Danni estetici; o
- (i) se il numero di serie della stampante per etichette HP è stato rimosso o cancellato.

La presente Garanzia è valida solo nel Paese in cui il consumatore ha acquistato il Prodotto e si applica solo ai Prodotti acquistati e sottoposti a manutenzione in tale Paese.

La Società non garantisce che il funzionamento del Prodotto sia ininterrotto o privo di errori. La Società non è responsabile per i danni derivanti dalla mancata osservanza delle istruzioni relative al suo utilizzo.

NONOSTANTE QUALSIASI DISPOSIZIONE CONTRARIA E NELLA MISURA MASSIMA CONSENTITA DALLA LEGGE APPLICABILE, LA SOCIETÀ FORNISCE IL PRODOTTO "COSÌ COM'È". E "COME DISPONIBILE" PER COMODITÀ DELL'UTENTE E L'AZIENDA E I SUOI LICENZIATARI E FORNITORI DECLINANO ESPRESSAMENTE TUTTE LE GARANZIE E LE CONDIZIONI, SIANO ESSE ESPRESSE, IMPLICITE O DI LEGGE, INCLUSE LE GARANZIE DI COMMERCIALIZZABILITÀ, IDONEITÀ PER UNO SCOPO PARTICOLARE, TITOLO, TRANQUILLO GODIMENTO, ACCURATEZZA E NON VIOLAZIONE DI DIRITTI DI TERZI. L'AZIENDA NON GARANTISCE ALCUN RISULTATO SPECIFICO DERIVANTE DALL'USO DEL PRODOTTO, NÉ CHE L'AZIENDA CONTINUERÀ A OFFRIRE O RENDERE DISPONIBILE IL PRODOTTO PER UN DETERMINATO PERIODO DI TEMPO. L'AZIENDA DECLINA INOLTRE TUTTE LE GARANZIE DOPO IL PERIODO DI GARANZIA ESPLICITA SOPRA INDICATO.

LEI UTILIZZA IL PRODOTTO A SUA DISCREZIONE E A SUO RISCHIO. LEI SARÀ L'UNICO RESPONSABILE DI (E L'AZIENDA DECLINA) QUALSIASI PERDITA, RESPONSABILITÀ O DANNO DERIVANTE DALL'USO DEL PRODOTTO. NESSUN CONSIGLIO O INFORMAZIONE, ORALE O SCRITTA, OTTENUTA DALL'AZIENDA O ATTRAVERSO I SUOI FORNITORI DI SERVIZI AUTORIZZATI, CREERÀ ALCUNA GARANZIA.

IN NESSUN CASO LA RESPONSABILITÀ TOTALE CUMULATIVA DELL'AZIENDA DERIVANTE DA O CORRELATA AL PRODOTTO, SIA PER CONTRATTO CHE PER ILLECITO O ALTRO, SUPERERÀ LE TARIFFE EFFETTIVAMENTE PAGATE DA LEI ALL'AZIENDA O A UNO DEI SUOI RIVENDITORI AUTORIZZATI PER IL PRODOTTO IN QUESTIONE NELL'ULTIMO ANNO DALL'ACQUISTO. QUESTA LIMITAZIONE È CUMULATIVA E NON SARÀ AUMENTATA DALL'ESISTENZA DI PIÙ DI UN INCIDENTE O RECLAMO. L'AZIENDA DECLINA OGNI RESPONSABILITÀ DI QUALSIASI TIPO DEI SUOI LICENZIATARI E FORNITORI. IN NESSUN CASO L'AZIENDA O I SUOI LICENZIATARI, PRODUTTORI E FORNITORI SARANNO RESPONSABILI DI DANNI INCIDENTALI, DIRETTI, INDIRETTI, SPECIALI, PUNITIVI O CONSEGUENZIALI (QUALI, A TITOLO ESEMPLIFICATIVO MA NON ESAUSTIVO, DANNI PER PERDITA DI PROFITTI, AFFARI, RISPARMI, DATI O REGISTRAZIONI) CAUSATI DALL'USO, DALL'ABUSO O DALL'IMPOSSIBILITÀ DI UTILIZZARE IL PRODOTTO.

Nulla in questi termini cercherà di escludere la responsabilità che non può essere esclusa ai sensi della legge applicabile. Alcuni Paesi, Stati o province non consentono l'esclusione o la limitazione dei danni incidentali o consequenziali, né consentono limitazioni delle garanzie, pertanto alcune limitazioni o esclusioni potrebbero non essere applicabili a lei. Questa garanzia le conferisce diritti legali specifici e potrebbe avere altri diritti che variano da stato a stato o da provincia a provincia. Contatti il suo rivenditore autorizzato per determinare se si applica un'altra garanzia.

Dichiarazione FCC

La Commissione Federale delle Comunicazioni degli Stati Uniti (in 47 CFR 15.105) ha specificato che il seguente avviso deve essere portato all'attenzione degli utenti di questo prodotto, HP Label Printer KE100/KE103.

Questa apparecchiatura è stata testata e trovata conforme ai limiti per i dispositivi digitali di Classe B, ai sensi della Parte 15 delle Norme FCC. Questi limiti sono concepiti per fornire una protezione ragionevole contro le interferenze dannose in un'installazione residenziale. Questa apparecchiatura genera, utilizza e può irradiare energia in radiofrequenza e, se non installata e utilizzata in conformità alle istruzioni, può causare interferenze dannose alle comunicazioni radio. Tuttavia, non vi è alcuna garanzia che l'interferenza non si verifichi in una particolare installazione. Se questa apparecchiatura causa interferenze dannose alla ricezione radiotelevisiva, che può essere determinata spegnendo e riaccendendo l'apparecchiatura, l'utente è invitato a cercare di correggere l'interferenza con una o più delle seguenti misure:

- Riorientare o riposizionare l'antenna ricevente.
- Aumentare la distanza tra l'apparecchiatura e il ricevitore.
- Collegi l'apparecchiatura ad una presa di corrente su un circuito diverso da quello a cui è collegato il ricevitore.
- Si rivolga al rivenditore o a un tecnico radiotelevisivo esperto.

Questo dispositivo è conforme alla Parte 15 delle Norme FCC. Il funzionamento è soggetto alle seguenti due condizioni: (1) questo dispositivo non può causare interferenze dannose e (2) deve accettare qualsiasi interferenza ricevuta, incluse quelle che possono causare un funzionamento indesiderato.

Modifiche (parte 15.21)

Eventuali cambiamenti o modifiche apportate a questo dispositivo che non siano espressamente approvate da C&A Marketing possono annullare l'autorizzazione dell'utente a utilizzare l'apparecchiatura.

Per ulteriori informazioni contattare:

C+A Global

114 Tivad Lane East, Edison, NJ 08837

Sito web: www.hpworksolutions.com

E-mail: support@hpworksolutions.com

Telefono: +1 (877) 424-9746

