

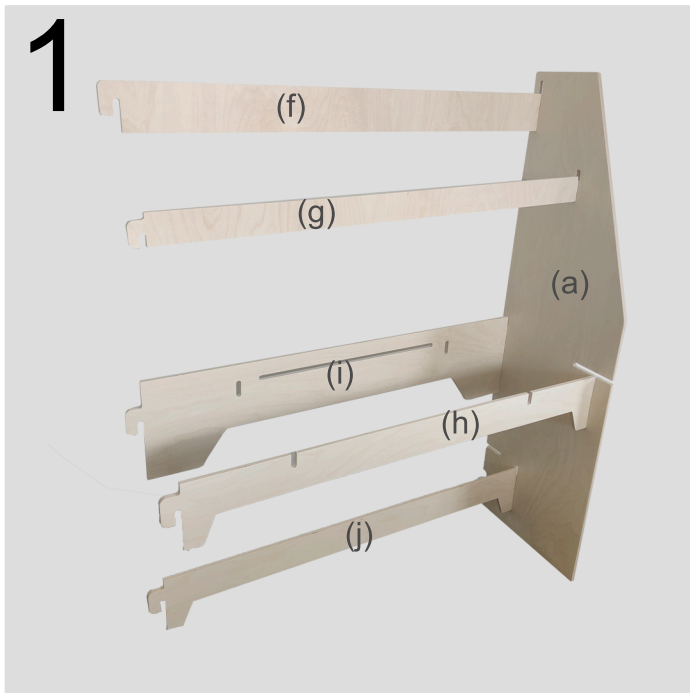

METTE

- 2 Sider (a)
- 1 Bordplade (b)
- 1 Hylde top (c)
- 1 Hylde bund (d)
- 2 Tværstiver (e)
- 1 Afstiver top (f)
- 1 Hylde front (g)
- 1 Afstiver bord (h)
- 1 Ryg bord (i)
- 1 Afstiver bund (j)

ini: _____



1
Indsæt de 5 store afstiver (f)(g)(h)(i)(j) i 1 side (a)



2
Påsæt derefter anden side (a)

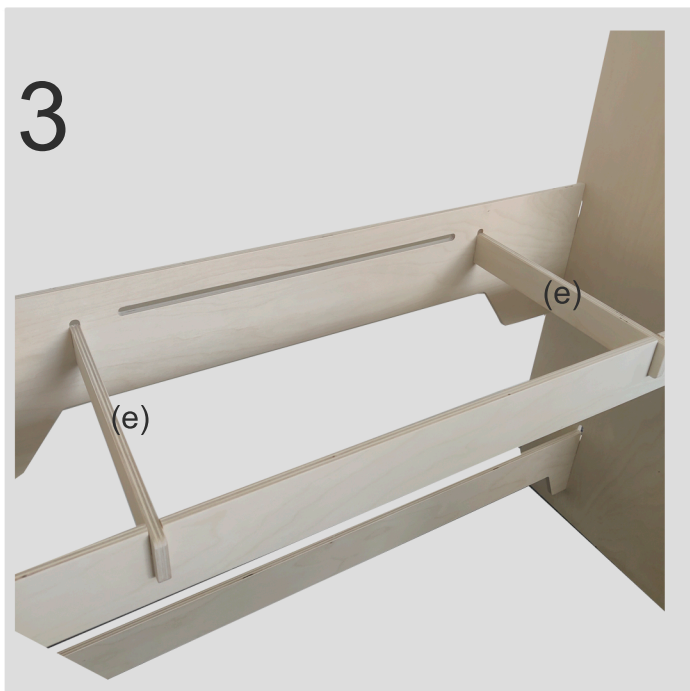

3
Påsæt de 2 tværstiver (e)

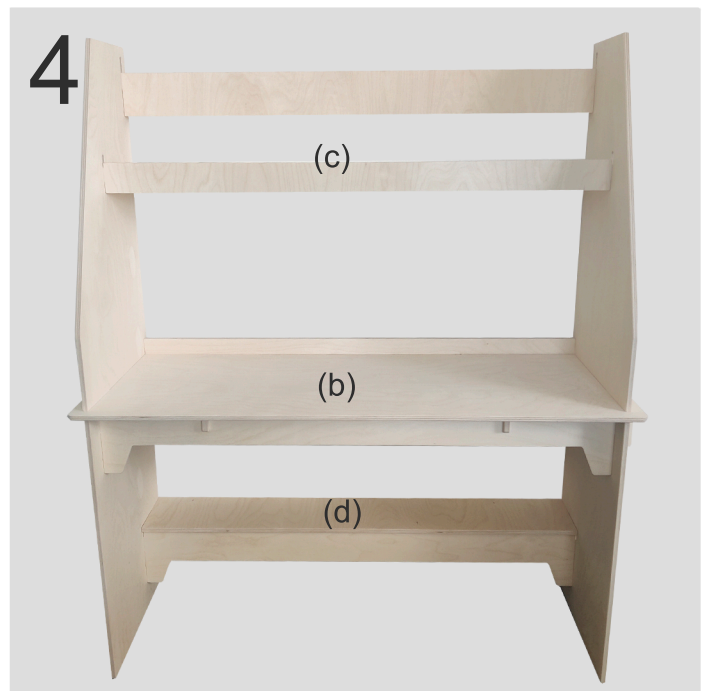

4
Påsæt nu hylde top(c), bordplade (b) og hylde bund (d).

Man kan med fordel ligge skænken ned, når man glider hylder og bordplade i.