

사용설명서

Operating Instruction

使用説明書

Guíadelusuario

CR-1021 Series

1.8L(2~10Persons) / 1.8L(2~10인분)

NO.1 CUCKOO

Mechanical type Electric Rice Cooker/Warmer

CUCKOO

always new

happiness

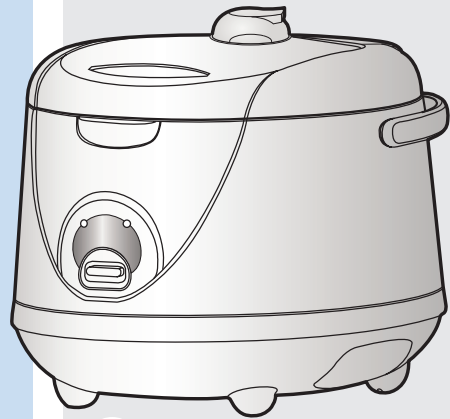

design

love

emotion

CUCKOO ELECTRONICS CO.,LTD.

CONTENTS

저희 쿠쿠 전기 밥솥을 구입해 주셔서 대단히 감사 드립니다.

이 설명서를 잘 읽으시고 사용방법에 따라 정확하게 사용하십시오. 그리고 설명서는 보관해 두었다가 필요할 때 보시면 아주 유용합니다.

목차

한글

Important safeguards	3
제품규격	4
안전상의 경고 및 주의	5~8
각 부분의 이름	9
사용방법	10~11
손질 방법 / 참고하십시오	12
고장시 확인하세요	13

我們衷心地感謝您購買此物。爲了充分地發揮本品的機能，儘而有效地利用它，請您在使用前從頭至尾地閱讀本說明書。讀后請您保存好。爲使用時萬一有不明白的地方或發生不良狀況時，請熟讀后好好保存它。

目錄

Chinese

Important safeguards	3
制品规格	4
零件名称	9
注意事项	14
使用方法	15~16
清洁方法	16

Thank you very much for purchasing "CUCKOO" Electric Rice cooker/warmer

Read all instructions before use.
Save these instructions for future reference.

Contents

English

Important safeguards	3
Specifications	4
Name of each part	9
Caution for safety	17~20
How to use	21~22
How to clean	22

Inhaltsverzeichnis

Deutsch

Important safeguards	3
Bedienungsanleitung	23
Technische Beschreibung	23
Bitte beachten sie die folgenden anweisungen	24~25
Anleitung zum Reis kochen	26~27
Bedinungs Anleitung	27

IMPORTANT SAFEGUARDS

When using electrical appliances, basic safety precautions should always be followed, including the following :

- ▶ Read all instructions.
- ▶ Do not touch hot surfaces. Use handles or knobs.
- ▶ To protect against electrical shock do not immerse cord, plugs in water or other liquid.
- ▶ Close supervision is necessary when this appliance is used by or near children.
This appliance is not intended for use by young children or infirm persons without supervision.
Young children should be supervised to ensure that they do not play with the appliance.
- ▶ Unplug from outlet when not in use and before cleaning. Allow to cool before putting on or taking off parts.
- ▶ Do not operate any appliance with a damaged cord or plug, or after the appliance malfunctions, or is dropped or damaged in any manner.
Return appliance to your nearest authorized service facility for examination, repair, or electrical or mechanical adjustment.
- ▶ If the supply cord is damaged, it must be replaced by a special cord or assembly available from the manufacturer or its service agent.
- ▶ The use of accessory attachments not recommended by the appliance manufacturer may cause injuries.
- ▶ Do not use outdoors.
- ▶ Do not let cord hang over edge of table or counter, or touch hot surfaces.
- ▶ Do not place on or near a hot gas or electric burner, on in a heated oven.
- ▶ Extreme caution must be used when moving an appliance containing hot oil or other hot liquids.
- ▶ Always attach plug to appliance first, then plug cord into wall outlet.
To disconnect, turn any control to "off", then remove plug from wall outlet.
- ▶ Do not use appliance for other than intended use.
- ▶ Do not obstruct the steam vent hole with any articles, e.g.a piece of cloth.
- ▶ Do not place the inner pot directly over flame for cooking.
- ▶ This appliance is not intended for use by persons (including children) with reduced physical, sensory or mental capabilities, or lack of experience and knowledge, unless they have been given supervision or instruction concerning use of the appliance by a person responsible for their safety.
- ▶ Never immerse the appliance in water while cleaning.

**SAVE THESE INSTRUCTIONS.
THIS APPLIANCE IS FOR HOUSEHOLD USE ONLY.**

ADDITIONAL SAFEGUARDS

- ▶ Avoid touching hot parts : outer lid, inner pot, inner lid and especially the steam vent hole.
- ▶ Do not switch on when the main body is empty.
- ▶ Make sure that heating plate and the magnetic switch are clean and dry whenever putting the inner pot into the cooker.
- ▶ Do not use sharp instruments to clean the inner pot as these will damage the non-stick coating.
- ▶ A short power-supply cord is to be provided to reduce the risk resulting from becoming entangled in or tripping over a longer cord.
- ▶ Longer detachable power-supply cords or extension cords are available and may be used if care is exercised in their use.
- ▶ This appliance is intended to be used in household and similar applications such as :
 - staff kitchen areas in shops, offices and other working environments;
 - farm houses;
 - by clients in hotels, motels and other residential type environments;
 - bed and breakfast type environments.

SHORT CORD INSTRUCTIONS/SPECIFICATIONS

- Note : A. A short power-supply cord (or cord set) is to be provided to reduce the hazards resulting from becoming entangled in or tripping over a longer cord.
- B. Longer cord set or extension cords are available and may be used if care is exercised in their use.
- C. If a long cord set or extension cord is used.
- (1) the marked electrical rating of the cord set or extension cord should be at least as great as the electrical rating of the appliance.
 - (2) if the appliance is of the grounded type, the extension cord should be a grounding-type three-wire cord, and
 - (3) the longer cord should be arranged so that it will not drape over the counter top or tabletop where it can be pulled on by children or tripped over accidentally.

CAUTION : During use, the internal parts of the rice cooker and the area around the steam vent are **HOT**.
Keep out of reach of children to avoid possible injury.

제품규격/Specifications/规格

모델명/Model Name/型号		CR-1021
전원/power supply/额定电压		AC 220~240V / 50Hz
소비전력/Power Consumption/ 额定消耗功率 (approx.) W	취사/Cooking/煮饭	650W
	보온/keeping warm/ 保温	83W
취사용량/Cooking Capacity/煮饭容量 L (Cups)	백미/White Rice/白米	0.36-1.8L(2-10Cups)
코드길이/Power Cord length/电源长度 m (ft)		1.4m/4.6ft/1.4米
외형크기/Dimension/尺寸 cm(in)	폭/Width/深	29cm(11.4in)
	길이/Length/长	31.5cm(12.4in)
	높이/Height/高	28.4cm(11.2in)



- '안전상의 경고' 는 제품을 안전하고 올바르게 사용하여 사고나 위험을 미리 막기 위한 것이므로 반드시 지켜 주십시오.
- '안전상의 경고' 는 '경고' 와 '주의' 의 두가지로 구분되어 있으며 '경고' 와 '주의' 의 의미는 다음과 같습니다.

경고 피하지 않을 경우 사망이나 중상을 초래할 수 있는 잠재적인 위험상황

- ! 이 기호는 특정조건하에서 위험을 끼칠 우려가 있는 사항에 대하여 주의를 환기시키는 표시입니다.
- ! 위험 발생을 피하기 위해 주의감에 읽고 지시에 따라 사용하십시오.

주의 피하지 않을 경우 경상을 초래할 수 있는 잠재적인 위험상황

- ! 이 기호는 어떤 행위를 '금지' 하는 표시입니다.
- ! 이 기호는 어떤 행위를 '지시' 하는 표시입니다.

경고 (금지)

제품에 직사광선이 쬐는 곳, 가스레인지, 전열기구 가까이에서 사용하지 마십시오.



- 전기누전 및 감전, 변형 및 변색의 원인이 됩니다.
- 전원코드를 열기구 가까이 두지 마십시오. 코드피복이 녹아 화재, 감전의 원인이 됩니다. 수시로 전원코드의 상태를 꼭 확인하십시오.

싱크대, 목욕탕 등 제품에 물이 들어 갈 수 있는 곳이나 화학성 물질이 있는 곳에서는 사용하지 마십시오.



- 전기 누전 및 감전의 위험이 있습니다.
- 먼지가 많은 곳이나 화학성 물질이 있는 곳에서는 사용하지 마십시오.

어린이 혼자 사용하거나 어린이가 만질 수 있는 장소에 제품을 두지 마십시오.



- 고열에 화상을 입거나 감전이 될 수 있습니다.

제품을 싱크대에 넣고 닦거나 제품 내부에 물을 넣지 마십시오.



- 전기 누전 및 감전, 화재의 원인이 됩니다.
- 제품에 물이 들어간 경우에는 사용을 중지하고 전원플러그를 뽑은 다음 구입하신 대리점이나 서비스 센터로 문의해 주십시오.

전원플러그를 반복하여 뽑다 꽂았다 하지 마십시오.

- 감전 및 화재의 위험이 있습니다.

전원코드가 전원플러그가 파손되었거나 콘센트가 흔들릴 때는 사용을 중지하고, 구입하신 대리점이나 서비스센터로 문의바랍니다.



- 제품 사용 중 사용상의 부주의로 전원 코드의 피복이 벗겨지거나 찢힐 경우 화재 및 감전의 원인이 될 수 있으니, 수시로 전원코드와 전원플러그, 콘센트의 상태를 꼭 확인하십시오.
- 전원코드가 전원플러그가 파손된 경우에는 위험이 생기지 않도록 하기 위하여 제조자나 그 판매점 또는 유자격 기술자(서비스 기사) 에 의해 코드 교환을 하십시오.
- 반드시 구입하신 대리점이나 서비스 센터에서 수리하시기 바랍니다.

반드시 접지가 되는 정격 15A 이상의 교류 220~240V 전용 콘센트에서만 사용해 주시고 한 콘센트에 여러 제품의 전원플러그를 동시에 꽂아 사용하지 마십시오.

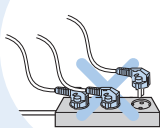

- 여러 제품과 함께 사용하거나, 다른 기구에 사용하면 발열 및 발화, 감전의 원인이 됩니다. 수시로 콘센트 상태를 꼭 확인하십시오.
- 전원플러그에 이물질이나 물기가 묻어있는 경우에는 잘 닦은 다음 사용하십시오.
- 연장코드도 15A 이상의 것을 사용하여 주십시오.

전원 플러그에 묻은 이물질은 물기가 없는 천으로 깨끗이 제거하여 주십시오.

- 화재의 원인이 됩니다. 수시로 전원 플러그 상태를 꼭 확인하십시오.



안전상의 경고

⚠ 경고

⊘ (금지)

증기구를 만지거나 접근하지 마십시오.

- 증기에 의한 화상의 우려가 있습니다. 특히, 어린이의 접근을 막아 주십시오.
- 취사 중 나오는 증기는 매우 뜨거우므로 손이나 얼굴을 가까이 하지 마십시오.



변형된 내솥이나 전용 내솥이 아닌 것은 사용하지 마십시오.

- 내솥이 가열되어 이상적동 및 화재의 원인이 됩니다.
- 내솥이 변형된 경우는 구입한 대리점이나 서비스 센터로 문의해 주십시오.



(전용내솥)

플러그 및 전원 코드부를 동물이 물어 뜯거나 못과 같이 날카로운 금속 물체로부터 충격을 받지 않도록 주의하여 주십시오.

- 충격으로 인한 파손은 합선, 감전, 화재 등의 원인이 됩니다. 수시로 전원코드와 전원 플러그 상태를 꼭 확인 하십시오.



증기구나 제품 내부에 금속막대기 등 이물질을 절대 넣지 마십시오. (특히, 어린이 주의)

- 감전 및 화재의 원인이 됩니다.



내솥 없이 사용을 하지 마십시오.

- 감전 및 고장의 원인이 됩니다.
- 내솥이 없는 상태에서 쌀이나 물을 넣지 마십시오.
- 쌀이나 물이 들어갔을 경우에는 구입하신 대리점이나 서비스센터로 꼭 문의 하십시오.



밥이 끓고 있을 때 뚜껑을 열지 마십시오.

- 밥이 끓고 있을 때 뚜껑을 열면 증기에 의한 화상의 원인이 됩니다.



제품 밑에 깔판, 방석, 전기 장판 등을 놓고 사용하지 마십시오.

- 화재 및 변형의 원인이 됩니다. 수시로 제품 상태를 꼭 확인하십시오.



전원코드를 무리하게 구부리거나, 묶거나 잡아당기지 마십시오.

- 감전이나 쇼트로 인해 화재의 원인이 될 수 있습니다. 수시로 전원코드 상태를 꼭 확인하십시오.

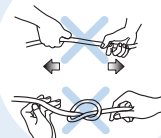

제품을 분해하거나 개조하지 마십시오.

- 화재 및 감전의 원인이 됩니다.
- 서비스기사 이외의 사람이 분해하거나 수리하지 마십시오.
- 수리 및 고장상담은 구입하신 대리점이나 서비스센터로 문의하여 주십시오.



제품내에 살충제나 화학물질 등을 뿌리거나 투입하지 마십시오.

- 화재 발생의 우려가 있습니다.
- 제품내 바퀴벌레나 벌레 등이 들어갔을 경우는 서비스센터나 판매점으로 문의하십시오.



먼지가 많은 곳이나 화학성 물질이 있는 곳에서는 사용하지 마십시오.

- 제품 근처에서 가연성 가스나 인화성 물질 등을 사용하지 마십시오.
- 폭발 및 화재의 원인이 됩니다.

전원코드를 임의로 연장하거나 연결하는 등 가공하여 사용하지 마십시오.

- 감전 및 화재의 원인이 됩니다.

제품 이동 시 전원코드를 이용하여 들어올리거나 잡아당겨서 이동하지 마십시오.

- 쇼트로 인한 화재의 원인이 될 수 있습니다.

안전상의 경고



⚠ 경고

! (지시)

전원코드에 무거운 물건을 올려 놓거나 코드가 제품바닥에 눌리지 않도록 주의해 주십시오.



- 화재 및 감전의 원인이 됩니다.
수시로 전원코드 상태를 꼭 확인하십시오.

쌀통 및 다용도 선반 등에 제품을 놓고 사용하지 마십시오.



- 전원코드가 틈새에 눌러져 화재 및 감전의 원인이 됩니다.
수시로 전원코드 상태를 꼭 확인하십시오.
- 취사 중 증기가 배출될 때 쌀통 및 다용도 선반에 의해 제품의 손상, 화재, 감전의 원인이 됩니다.

전원플러그를 콘센트에서 쫓거나 뺄 때는 손의 물기를 반드시 제거한 후 전원 플러그를 잡고 쫓거나 빼어 주십시오.

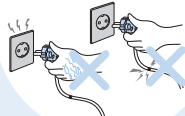

- 젖은 손으로 전원플러그를 뽑으면 감전의 원인이 될 수 있습니다.
- 무리하게 당겨 뽑으면 전원코드에 이상이 발생되어 누전 및 감전이 될 수 있습니다.

열판 및 내부 또는 내출 주위의 이물질은 반드시 제거 후에 사용하십시오.



- 온도감지를 정확히 못하게 되므로 내출이 가열되어 이상작동 및 화재의 원인이 됩니다.

뚜껑을 여닫을 때 손을 다치지 않도록 주의 하십시오.



- 뚜껑을 열어 놓은 상태로 방지하지 마십시오. 사고의 원인이 됩니다.

증기구를 행주나 장식용 덮개, 기타 물건을 올려채 사용하지 마십시오.



- 본체의 변형, 변색 및 고장의 원인이 됩니다.

⚠ 주의

⊘ (금지)

사용 중 이거나 사용 직후에는 내출 및 내부, 내출케이스, 열판 등은 뜨거우므로 만지지 마십시오.



- 고열에 의한 화상을 입을 수 있습니다.

최대 용량 이상으로 내용물을 넣고 사용 하지 마십시오.



- 밥물 넘침이나 고장의 원인이 됩니다.

주걱을 넣은 채 보온하지 마십시오.

- 밥 냄새 또는 변색의 원인이 됩니다.

보온 중에는 반드시 뚜껑을 닫고 전원에 접속 하여 주십시오.

- 밥 냄새 또는 변색의 원인이 됩니다.

흰밥 이외의 식품에는 변질하기 쉬운 것(팥밥, 혼식, 크로켓 그라탕 등)이 있으므로 가능하면 보온하지 마십시오.

사용시 이외에는, 전원 플러그를 콘센트에서 빼주십시오.

- 절연 열화에 의한 감전, 누전 화재의 원인이 됩니다.



안전상의 경고

⚠ 주의

⊘ (금지)

경사진 곳이나 울퉁불퉁한
곳에서는 사용하지 마십시오.



- 화상 및 제품고장의 원인이 됩니다.
- 전원 코드에 손이나 발, 기타 물체가 걸려 제품이 떨어지지 않도록 주의 하십시오.

내술을 다른 용도로
사용하거나 불위에
올리지 마십시오.

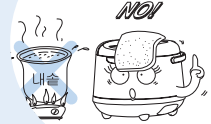

- 내술의 변형 및 코팅이 벗겨져 제품에 이상이 발생할 수 있습니다.

제품에 심한 충격을 주거나
떨어뜨리지 마십시오.

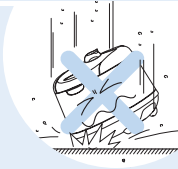

- 제품고장 및 안전상의 문제가 발생할 수 있습니다.
- 제품에 무리하게 힘을 가하거나 떨어뜨리지 마십시오.

취사, 보온 이외의 물끓임,
식혜, 미역국, 카레,
기름으로 튀기는 요리 등
다른 용도로 사용하지 마십시오.



- 고장 및 냄새의 원인이 됩니다.

교류 220~240V 이외에는
사용하지 마십시오.

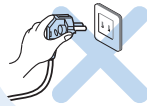

- 감전, 화재의 원인이 될 수 있습니다.
- 제품이 정상적으로 작동을 하지 않습니다.
- 110V전원에서 승압용 트랜스를 220~240V로 승압해서 사용하지 마십시오.

사용 중에 이상한 소리나
냄새 또는 연기가 나면 즉시
전원플러그를 뽑고 구입하신
대리점이나 서비스센터로
문의해 주십시오.



- 화재 및 변형의 원인이 됩니다.

⚠ 주의

! (지시)

전원플러그를 뽑을때는
전원코드를 잡지마시고
꼭 전원플러그를 잡고
뽑아주십시오.

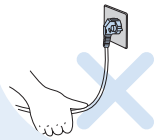

- 전원코드에 충격이 가면 감전 및 화재의 원인이 될 수 있습니다.

취사나 요리가 끝난 뒤에는
반드시 본체에 고인물을
닦아 주십시오.



- 이상한 냄새 및 변색의 원인이 됩니다.
- 본체의 물받이에 고인 물을 닦아 주십시오.

각 부분의 이름/ 零件名称/NAME OF EACH PART

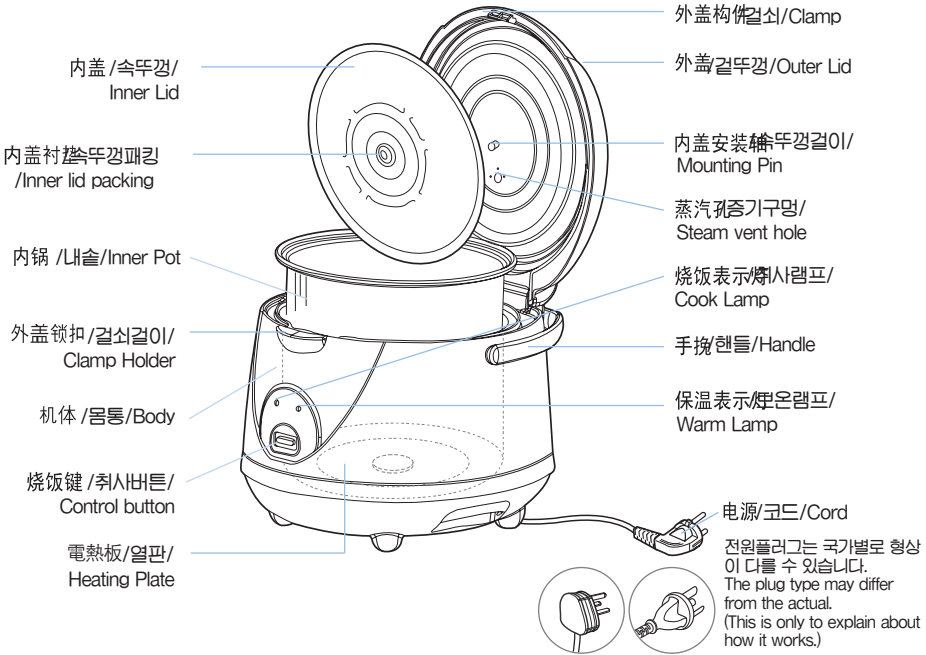

配件부속물 / Accessories



量杯계량컵/
Measuring Cup
 밥을 지을 때 쌀을 정확히
조절하여 주십시오.
(1量杯/1컵/1Cup=180ml)



饭勺주걱/
Rice Spoon

内盖속뚜껑 / Inner Lid

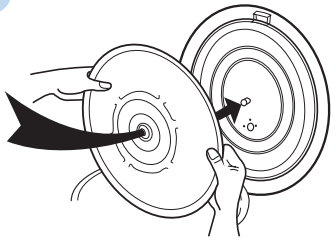



사용방법

사용 방법

1 계량컵으로 쌀을 정확히 조절하여 주십시오.

- ▶ 계량컵의 쌀 1컵은 약 180ml이며, 이는 어른 1인분 취사량입니다.

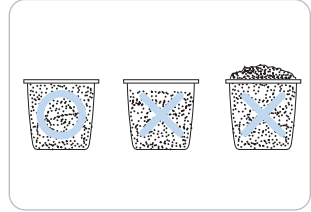

2 내솥외의 다른 그릇에서 쌀을 깨끗하게 씻어 주십시오.

- ▶ 쌀을 씻는 방법

- ① 별도의 용기에 쌀을 손바닥으로 20번 가량 박박 문질러 씻어 주십시오.
- ② 맑은 물이 나올 때까지 충분히 헹구어 주십시오.
- ③ 씻은 쌀을 체에 30분 가량 두었다가 취사하시면 더욱 좋은 밥을 지을 수 있습니다.



3 씻은 쌀을 내솥에 넣고 물을 조절하여 주십시오.

- ▶ 내솥의 눈금은 물을 맞추는 기준이 됩니다.
예) 가령 6컵(계량컵 기준)의 쌀로 밥을 짓고자 할 때 씻은 쌀을 먼저 내솥에 넣고, 물이 6눈금까지 올라오도록 정확하게 맞추어 주십시오.

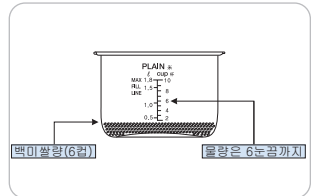

※ 내솥을 수평한 곳에 놓아야만 정확한 물 조절을 할 수 있습니다.



사용 방법

물의 양에 대하여(백미기준)

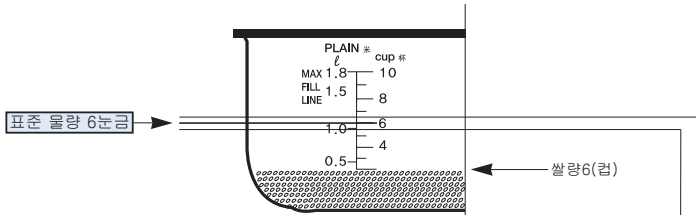

- 쌀을 충분히 불렸을 때 ————— 물을 규정량보다 적게 부어 주십시오.
- 더 편밥을 원하실 때 —————
- 묵은 쌀로 밥을 지으실 때 ————— 물을 규정량보다 많이 부어 주십시오.
- 더 진밥을 원하실 때 —————

▶ 주의

- 쌀과 물의 양을 정확히 조절하지 않을 경우에는 원하시는 밥상태가 되지 않습니다.
- 최대쌀량 눈금보다 쌀을 많이 넣어 취사할 경우 밥이 되질 않습니다.

4

내솥을 넣고 뚜껑을 꼭 닫아 주십시오.



5

전원플러그를 꽂은 후 취사버튼을 눌러 주십시오.

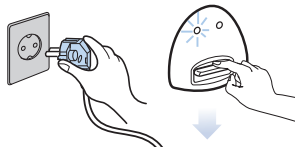

6

취사가 끝나면 자동으로 보온이 됩니다. (보온에서 15~20분 정도 뜸을 들여야 합니다.)

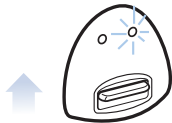

7

뜸들이는 시간(15~20분) 경과 후 밥을 골고루 섞은 다음 식사를 하시고 보온하십시오.





손질방법

손질 방법

내솥 손질은 중성 세제와 스폰지를
사용하십시오.



열판에 이물질이 없도록 항상
깨끗이 사용하여 주십시오.

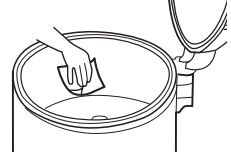

몸체는 마른 헝겊 등으로 자주
닦아 주십시오.



속뚜껑 등은 물로 씻은 후 마른
행주로 닦아 주십시오.



참고하십시오.

- 보온시 냄새를 제거하려면
 - ① 내솥에 1/3 정도 물을 넣는다.
 - ② 내솥 뚜껑을 닫고 취사 스위치를 누른다.
 - ③ 약 10분 정도 물을 끓여낸 후 보온으로 전환한다.
 - ④ 물이 적당히 식었을 때 내솥을 들어내어 깨끗이 씻는다.
- 제품을 개봉한 후 내솥에 이물질이 묻어 있을 수 있으니 사용하기 전에 내솥을 깨끗이 씻은 후 사용하십시오.
- 속뚜껑을 부착하지 않으면 보온성능이 떨어지므로 반드시 속뚜껑을 부착하여 사용해 주십시오.
- 내솥을 밥 취반외 다른 용도로 절대 사용하지 마십시오. 만일 다른 용도로 사용을 했을시에는 취사전 꼭 1번 방법으로 냄새제거 후 취사를 해주십시오.
- '멜라노이징' 현상이란?
이 보온밥솥은 밥의 밑면에 옅은 누런 빛깔이 나타나는데 이는 밥이 여분의 수분을 받아 밥 특유의 구수한 향기와 맛을 내는 멜라노이징 현상을 일으켜 맛있는 밥이 되도록 설계되어 있기 때문입니다.
- 보온중 제품에서 '똑똑' 소리가 나는 것은 보온온도조절기가 정상적으로 작동하는 소리이므로 고장이 아닙니다.
- 보온중에는 내솥이 없는 상태에서도 전원인가 및 램프에 점등이 되도록 설계되어 있습니다. (사용하지 않을때는 플러그를 뽑아주십시오.)

고장신고 전에 확인하십시오

▼ 사용방법 대로 올바르게 사용하지 않았을 경우에는 고장이 아니라도 전기보온밥솥이 제대로 작동하지 않을 수가 있습니다. 밥이 제대로 안되거나 보온에 이상이 있으면 아래의 점검표대로 점검해 보고 그래도 이상이 있으면 구입하신 대리점이나 서비스센터로 수리를 의뢰해 주십시오.

증 상	확인사항	조치사항
밥물이 넘친다.	<ul style="list-style-type: none"> • 밥을 지을 때 기준 수위이상 물을 넣지 않았습니까? • 속뚜껑을 부착하지 않고 밥을 짓지는 않았습니까? 	<ul style="list-style-type: none"> • 뚜껑을 열고 물을 털어내 주십시오. • 속뚜껑을 부착시켜 주십시오.
지은밥이 • 너무되거나 • 설 익었을 때나 • 너무 진밥일 때	<ul style="list-style-type: none"> • 물 조절은 제대로 되었습니까? • 내솥바닥에 이물질이 붙어 있거나 내솥바닥이 울퉁불퉁 하지는 않았습니까? • 취사스위치가 꺼진 후 약 15분 정도 뜸을 들이지 않고 뚜껑을 열지는 않았습니까? • 밥을 짓는 도중에 전원이 끊어졌거나 취사 스위치를 끄지는 않았습니까? 	<ul style="list-style-type: none"> • 쌀의 양에 따라 측정눈금에 맞게 물조절을 하여 주십시오. • 이물질을 깨끗이 씻어 주십시오. • 기급적 뚜껑을 열지 말고 반드시 뜸을 들여 주십시오. • 밥이 다 되어 취사스위치가 자동적으로 꺼질 때까지 손대지 마십시오.
밥이 내솥에 늘어 붙어 있을 때	<ul style="list-style-type: none"> • 쌀은 충분히 씻었습니까? • 밥이 다 되어 보온상태로 넘어 갔는데도 무리하게 취사스위치를 누르지는 않았습니까? • 내솥바닥의 높은 자국을 씻지 않고 그대로 다시 밥을 짓지는 않았습니까? • 밥을 지을 때 열판과 내솥 사이에 이물질이 끼이지는 않았습니까? 	<ul style="list-style-type: none"> • 쌀은 항상 깨끗이 씻어 주십시오. • 밥이 다 된 후에는 절대로 취사 스위치를 누르지 마십시오. • 내솥은 항상 깨끗이 사용하십시오. • 열판 또는 내솥은 이물질이 붙지 않도록 항상 깨끗이 사용하십시오.
보온 중의 밥에서 냄새가 나거나 변색될 때	<ul style="list-style-type: none"> • 뚜껑을 꼭 닫았습니까? • 보온 중 전원플러그가 콘센트에서 빠지지 않는 않았습니까? • 주걱이나 식은 밥 혹은 다른 밥을 넣어 보온하지 않았습니까? • 보온시간 밥의 양이 너무 적지는 않았습니까? 	<ul style="list-style-type: none"> • 뚜껑은 틈새가 없도록 완전히 닫아 주십시오. • 보온 중에는 항상 전원플러그를 꽂아 두십시오. • 주걱이나 식은 밥 또는 다른 종류의 밥은 넣지 마십시오. • 보온양이 적을 때는 내솥 중앙에 오목히 모아서 보온하십시오.



注意事项

注意事项

为了安全与正确使用产品，必须遵守下列事项。

- ▶ 使用此电子锅前，请阁下详细阅读这本说明书。
- ▶ 操作时，切勿摸蒸气孔。
- ▶ 插座上拔插头时，勿用湿手将电源线拔掉。
- ▶ 勿放在小孩可以接触的地方。
- ▶ 清洁电饭锅前应先将电源拔离电源。
- ▶ 电源线有损害或产品无动作时，勿强制动作，请联络服务中心。
- ▶ 勿使用提供以外的配件。
- ▶ 勿在户外使用。
- ▶ 勿放在直射光线与发热体器具附近。
- ▶ 热体在内部时，请小心搬运。
- ▶ 想拔下插头时，首先停止产品上的动作后，拔掉插头。
- ▶ 勿使用在煮饭以外其他用途。
- ▶ 切勿将内锅直接放在火上使用。
- ▶ 切勿阻塞蒸汽孔。
- ▶ 产品热时请小心，特别小心蒸气孔。
- ▶ 不要将主体空烧。
- ▶ 产品上的水分清洁干净后才使用。
- ▶ 切勿使用任何锋利的工具清洁。
- ▶ 为了避免绊倒的危险，有提供短的电源线。
- ▶ 使用比较熟悉时，可以用长的电源线与EXTENSION电源线。



使用方法

1

量度白米份量

请用附设的量杯。每杯未煮的白米约可煮出2碗白米饭。不要让米量超出10杯或少于内锅指定的杯数2杯，否则煮出来的米饭未必能达到预期的效果。

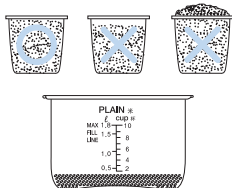

3

依照水位标记加上适当水量

将已淘洗的白米倒入内锅中，依照刻在内锅上的水位标记加上适当的水量，并将白米表面弄平。刻在内锅的水位标记只是一个参考指标，阁下可根据不同种类的白米及个人喜好而作出调整。
Fill line—勿超过这刻印。

阁下如喜爱较松软的白米饭可酌量增加水位，反之可酌量减少水位以煮出较干硬的白米饭。

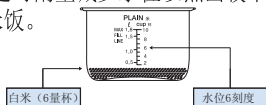

2

将米彻底淘洗干净

将米彻底轻轻淘洗。为免破坏内锅“不黏底”的表层，请将米置于独立的器皿内清洗



4

确保内锅与主体有良好的接触

操作前，确保内锅的表面清洁干净，以及没有其他杂物黏附在发热盘及磁性开关上。关上外盖直至发出“咔哒”一声以避免因接触不良而导致不正常的煮饭程序。

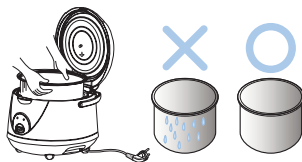

5

将插头接驳到电源处

一经接驳后，控制板上的保温 (WARM) 指示灯会亮起。

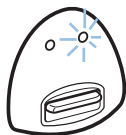



使用方法

使用方法

6

按下烧饭键开始煮饭程序

只需按下控制板上的按钮1次，烧饭(COOK)的指示灯会亮起。

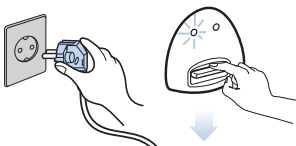

8

将煮熟的白米饭搅拌

要令米饭美味可口，请于保温灯亮起后将外盖打开，让多余的蒸汽及水份散去，并用附属的饭匙将煮熟的米饭徐徐翻动，然后将外盖关紧继续保温。



7

保温

当白米煮熟后，烧饭(COOK)指示灯会自动熄灭，而保温(WARM)的指示灯会立即亮起。保温程序会随即开始。



9

电源切断

只需将电源线拔离电源即可停止保温程序。

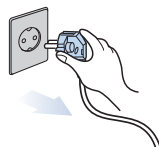

清洁方法

清洁内锅及内盖：

1. 清洁前，先将电源插头拔离电源，并待之冷却。
2. 每次煮用后请除下内盖，并与内锅一同浸于温水中清洗。
3. 清洗时，请用海绵或软布洗抹。
4. 请勿使用磨料清洁剂/金属网绒或洁具清洁内锅，以免损坏内锅“不黏底”的表层。

清洁主体及外盖：

1. 清洁前，先将电源插头拔离电源，并待之冷却。
2. 只可使用微湿的软布擦拭电饭锅的主体，不可将电饭锅浸于水中清洗。

CAUTION FOR SAFETY



- The following must be observed to use the product safely and correctly to prevent accidental and dangerous situations.
- 'Warning' and 'Caution' are different as follows.



Warning This means that the action it describes may result in death or severe injury.



Caution This means that the action it describes may result in injury or property damage.



- This sign is Intended to remind and alert that something may cause problems under the certain situation.
- Please read and follow the instruction to avoid any harmful situation.



- Indicates a prohibition.



- Indicates an instruction.



Warning



(Do not)

Do not use the cooker near hot things such as stove, gas stove or direct ray of light.



- It can cause an electric shock, fire, transformation or discoloration. Please check the power cord or plug frequently.

Please pay careful attention not to get any water or chemicals on the cooker.



- It can cause an electric shock or fire.

Keep the cooker out of children's reach.



- It can cause burns, electric shock or injury.

Do not sprinkle water on the cooker.



- It can cause an electric shock or fire.
- If it contacts water, please separate power cord and contact dealer or service center.

Do not over unplug and plug the power cord over and over.

- It can cause an electric shock or fire.

Do not use damaged power cord, plug or loose socket.

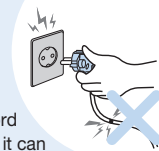

- Please check the power cord or plug frequently because it can be damaged to circumstance or using method. Also, the damaged one can cause an electric shock or fire.
- It can cause an electric shock, short circuit or fire.
- If the plug was damaged, contact dealer or a service center.

Use a single socket with the rated current above 15A.

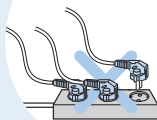

- Using several lines in one socket can cause overheating resulting in fire. Please check the power cord or plug frequently.
- Use an extension cord with a rated current above 15A.

Remove external substances on the plug with a clean cloth.

- It can cause fire. Please check the power cord and plug frequently.



CAUTION FOR SAFETY



Warning

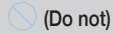

(Do not)

Keep your hand or face away from the steam outlet.

- It can cause burns.
- Especially keep it out of children's reach.



Do not use pots that are not designed for the cooker.

Do not use abnormal pot and do not use without inner pot.

- It can cause an electric shock or fire.

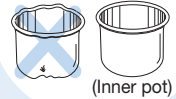

Be careful that both the plug and power cord are not to let animal bite or to be shocked by sharp metal materials.

- Damages by impact can cause an electric shock or fire.
- Please check the power cord or plug frequently.

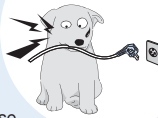

Products such as metal rods inside. Do not insert alien substance.

- It can cause an electric shock or fire.



Do not use it without the inner pot.

- It can cause an electric shock or malfunction.
- Do not pour rice or water without the inner pot.
- If rice or water gets in then do not turn the product over or shake it please contact to dealer or service center.



Do not open the top cover while in heating and cooking.

- It can cause burns.



Do not bend, tie or pull the power cord by force.

- It can cause an electric shock or short circuit resulting in fire.
- Please check the power cord and plug frequently.

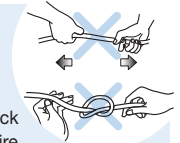

Use product on a flat surface. Do not use on a cushion. Please avoid using it on an unstable location prone to falling down.

- It can cause deformation or a fire. Please check the power cord and plug frequently.



Don't spray or put any insecticide or chemicals on the cooker.

- It can cause an electric shock or fire.
- In case cockroach or any insects get inside of the cooker please call a dealer or a service center.



Do not alter, reassemble, disassemble or repair.

- It can cause fire, electric shock or injury.
- For repair, contact dealer or the service center.



Do not change, extend or connect the power cord without the advice of a technical expert.

- It can cause an electric shock or fire.

Do not place the product near dusty places or near chemical substances.

- Do not place the product near combustible gas or near inflammables.
- It can cause an explosion or fire.

Do not move the product by pulling or using the power cord.

- Electric short might cause fire.

CAUTION FOR SAFETY



⚠ Warning (Remember)

Do not place heavy things on the power cord.

- It can cause an electric shock or fire. Please check the power cord and plug frequently.



Do not use on a rice chest or a shelf.

- Do not press the power code between furniture. It can cause an electric shock resulting in fire. Please check the power cord or plug frequently.
- When using on furniture, automatically released steam can cause damage, fire and an electric shock.

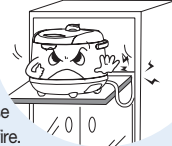

Do not plug or pull out the power cord with wet hands.

- It can cause an electric shock.



Clean any dust or alien substance off the temperature sensor, heating plate and inner pot.

- It can cause a system problem or fire.



Be careful not to harm your hand when opening the cover.

- Do not leave the cover opened. It might cause accident.



Do not cover the steam outlet with a duster, a towel or a pron, etc.

- It can cause a transformation or a breakdown.



⚠ Caution (Do not)

Do not touch the metallic surface of the inner pot and heating plate after cooking or warming.

- It can cause burns.



Do not use over the maximum capacity.

- It can cause overflow or breakdown.
- Do not cook over capacity stated for cooking of chicken soup and congee.



Take out the Rice shovel before warming.

- It may cause rice discolor or/and rice to stink.

When warming, please close the cover and turn on the power.

- It may cause rice discolor or/and rice to stink.

If possible, only use warming function when cooking white rice. Other foods are easily discolored.

Please pull out the plug when not in use.

- It can cause an electric shocks or fire.



CAUTION FOR SAFETY

Caution

(Do not)

Do not place on rough top or tilted top.



- It can cause burns or malfunction.
- Be careful to install the power cord which does not disturb to pass.

Don't use for various purpose for inner pot. and do not heat up the inner pot on the gas stove.

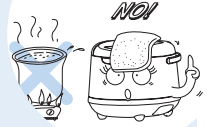

- It can cause the deformation of the inner pot.
- It can cause to spill the inner coating.

Do not drop or impact the cooker.

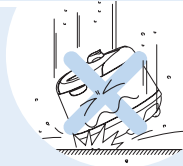

- It can cause the safety problem.

Please use the cooker for original purpose.



- It can cause the transformation or smell.

Please pull the plug out when not in use.

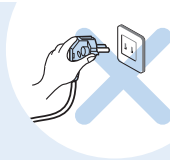

- It can cause electric shock or fire.
- Use AC 220~240V only.

Please contact dealer or service center if there is a smell or smoke coming from the cooker.



- First pull out the power cord. And contact dealer or the service center.

Caution

(Remember)

When you pull out the power plug, don't pull the power cord. Please, safely pull out the power plug.

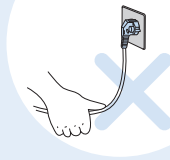

- If you inflict impact on power cord, it can cause an electric shock or fire.

Please clean the body and other parts after cooking.



- It can cause the transformation or smell.



How to use

1 Measure the plain rice volume
 Use the measuring cup provided. Each cup of uncooked plain rice normally can give about 2 cups of cooked rice. Do not cook rice outside the range indicated inside the pot. The rice cooker cannot perform the normal rice cooking function outside the specified range.

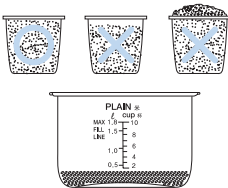

3 Add water according to the marking inside the pot
 Pour the pre-washed rice into the inner pot and add water according to the marking indicated inside the pot, then smooth the rice surface. The level marked inside the pot is the fill line. FILL LINE-Do Not Fill Past This Point When adding more water the rice will become softer, and less water will result in dryer/harder rice.

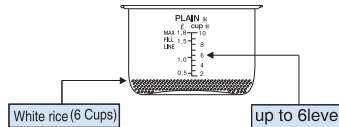

2 Wash the rice gently and thoroughly
 Wash the rice gently and thoroughly. We advise you to use a separate container during washing to avoid damaging the non-stick coating of the inner pot.



4 Check to ensure the pot is in good contact
 Before connecting the power, ensure the outside of the inner pot is dry and clean and that no foreign object is on the heating plate or the magnetic switch. Close the lid firmly until it gives a “click” sound to avoid improper rice cooking.

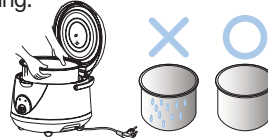

5 Connect to the main power supply
 Connect the unit to the outlet. The light of the “WARM” mode will be on.





HOW TO USE

How to use

6

Press the control button to start cooking

Press down the control button and the light of the “COOK” mode will be on to indicate that rice cooking is in progress.

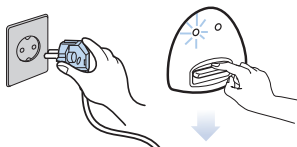

8

Stir the rice

For best results, open the lid after the light of the “WARM” mode goes on and stir the rice to allow excessive steam and water to escape. Then close the lid firmly to continue the keep warm function.



7

Press the control button to start cooking

Press down the control button and the light of the “COOK” mode will be on to indicate that rice cooking is in progress.

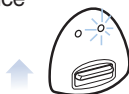

9

Power off

To stop the keep warm function, simply unplug the unit from the outlet.

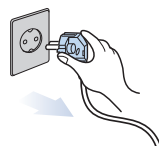

HOW TO CLEAN

The inner pot and inner lid:

1. Before cleaning, unplug the unit from the outlet and let it cool down completely.
2. Remove and clean the inner lid and the inner pot after every use.
Soak them in lukewarm water.
3. Wash with a sponge or a soft cloth.
4. Do not use any abrasive cleansers, steel wool or metal utensils to clean the non-stick inner pot as these will damage the non-stick coating.



The main body and outer lid:

1. Before cleaning, unplug the unit from the outlet and let it cool down completely.
2. Use only a damp cloth to wipe the outside of the unit.
Do not immerse the main body in water.





BEDIENUNGSANLEITUNG

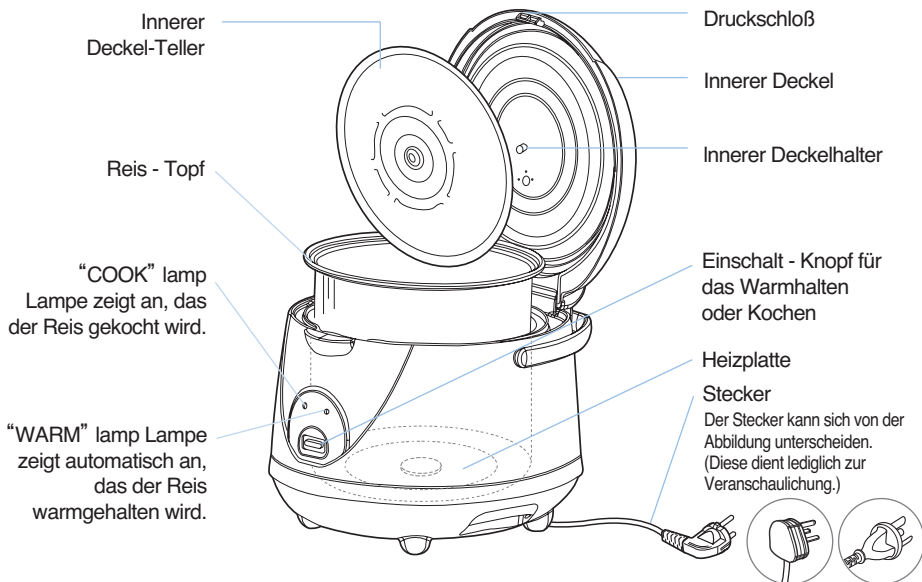

Zubehör

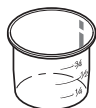

Plastik-Tasse
(ca. 180ml)



Reis-Löffel

※ Beschädigte Netzkabel müssen sofort durch den Hersteller oder seine Servicestelle oder eine ähnlich qualifizierte Person ersetzt werden, um elektrische Schläge zu vermeiden.

Technische Beschreibung

Modelo nombre		CR-1021
Volt, Spannung		AC 220~240V / 50Hz
Stromverbrauch (W)	beim kochen	650W
	beim warmhalten	83W
Fassungsvermögen (Kochkapazität)		2-10 Meßbecher (0.36-1.8L)



BITTE BEACHTEN SIE DIE FOLGENDEN ANWEISUNGEN

BITTE BEACHTEN SIE DIE FOLGENDEN ANWEISUNGEN

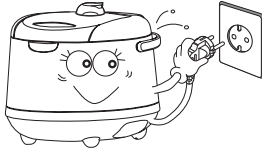

Risiko Vermeidung

Wenn kein gekochter Reis oder etwas anderes im Reis-Topf ist, ziehen Sie bitte den Stecker aus der Steckdose, um eine Überhitzung und somit ein Risiko zu vermeiden



Bitte Vorsicht mit Wasser!

Bitte schütten Sie kein Wasser in den Innenraum und Außenraum des Reistopfbehälters, da dies sonst einen Kurzschluß verursachen könnte!



Bitte benutzen sie den Reiskocher sauber

Wenn fremde Materialien den Innenraum des Reistopfbehälters beschmutzen, säubern Sie diese mit einem angefeuchteten Tuch, sonst könnte der Reis beim nächsten kochen anbrennen oder nicht richtig kochen und funktionieren.

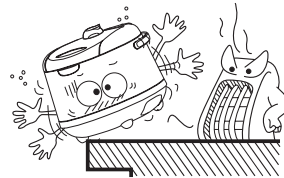

Aufbewahrung des Reiskochers

Bitte bewahren Sie den Reiskocher bei Benutzung an einem sicheren Platz auf:

- der Reiskocher sollte an einem Platz aufgestellt werden, der fallsicher und vor Erschütterungen geschützt ist
- Zudem sollte das Gerät nicht neben einem Herd oder auf einem Teppich aufgestellt werden um eine Überhitzung zu vermeiden

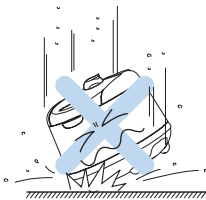

Mit Vorsicht Behandeln!

Schwere Erschütterungen wie z.B. Herunterfallen, verursachen Defekte und Funktionsunfähigkeit.

BITTE BEACHTEN SIE DIE FOLGENDEN ANWEISUNGEN



BITTE BEACHTEN SIE DIE FOLGENDEN ANWEISUNGEN



Wenn Reis warmgehalten wird, ist zu beachten:

- das der Reislöffel nicht im Reis-Topf mitaufbewahrt wird und
- das kalter Reis nicht mit warmgehaltenen Reis vermischt wird, da diese sonst unangenehme Gerüche entwickeln



Vorsicht heiß!

Wenn Reis gekocht wird, entströmt aus dem dafür vorgesehenen Dampföffnung heißer Dampf



Benutzen sie den Reiskocher nicht für andere Zwecke, wie Wasserkochen

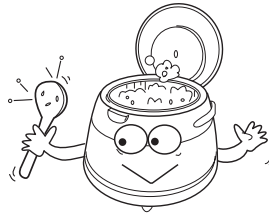

Wenn Sie einen Löffel aus Metall verwenden sollten Sie aufpassen das die Lackierung des Reiskocher nicht zerkratzt

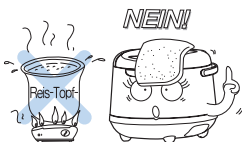

Bitte bedecken Sie den Reiskocher nicht mit einem Tuch oder etwas ähnlichem, da dies sonst eine Farbveränderung oder eine Deformierung zur Folge haben könnte Benutzen Sie den Reis-Topf nicht auf dem Herd Bitte benutzen Sie den Reis-Topf ausschließlich für den Reiskocher.



ANLEITUNG ZUM REIS KOCHEN

ANLEITUNG ZUM REIS KOCHEN

- 1** Mit dem Meßbecher geben Sie, wie abgebildet die gewünschte Reismenge in eine Schüssel jede Tasse ca. 180ml reicht für 1 Erwachsenen.



- 2** Bevor der Reis in den Reiskocher kommt, gründlich spülen und ca.30 Minuten im Wasser stehen lassen



- 3** Der Reis wird nun in den Reistopf umgefüllt, wobei die Standardmarkierungen an der Innenseite des Reistopfes beachtet werden sollten Bei 6 Tassen Reis sollte das Wasser bis zur Markierung 6 reichen

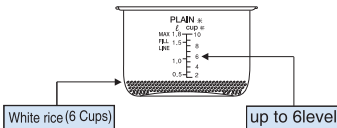

- 4** Beim Einsetzen des Reistopfes achten Sie bitte darauf, das der Reistopf außen trocken und sauber ist.

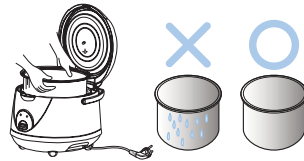

- 5** Schließen Sie den Deckel des Reiskochers. Ist der Deckel richtig zu, macht es "Klick"

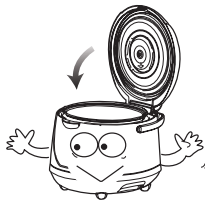

- 6** Nun können Sie den Stecker in die Steckdose stecken.



ANLEITUNG ZUM REIS KOCHEN / BEDINUNGS ANLEITUNG



ANLEITUNG ZUM REIS KOCHEN

- 7** Drücken Sie jetzt den "Switch knob" =Einschalt-Knopf bis das Lämpchen "COOK" (= Reis kocht) aufleuchtet.

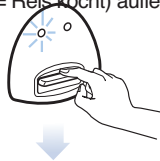

- 8** Springt das Lämpchen auf "WARM" (= Warmhaltefunktion) ist der Reis fertig!

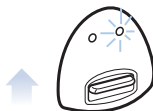

- 9** Bevor Sie den fertigen Reis servieren wird empfohlen den Reis durchzurühren. Guten Appetit!



- 10** Der Rest des Inhalts läßt sich bei geschlossenem Deckel 12 Stunden warmhalten.

BEDINUNGS ANLEITUNG

Säubern sie den Reiskocher = Reistopfbehälter mit einem weichen angefeuchtetem Tuch oder Schwamm, nur der Reistopf darf gespült werden. Achten Sie bitte darauf das der Stecker aus der Steckdose gezogen ist.!

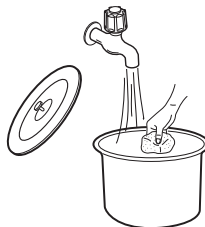



MEMO

MEMO





MEMO

MEMO



