

Installation **guide** 1a

Prelude 24 / Prelude Sixty² + Mineral Board / Tegular / Vector

(FR) Guide d'Installation . (IT) Guida all'installazione

(DE) Montageanleitung . (NL) Installatie Handleiding

(PL) Instrukcja montażu . (ES) Manual de instalación

(RU) Рекомендации по монтажу подвесных потолков Armstrong

Inspiring Great Spaces™

Armstrong[®]
CEILING SOLUTIONS

Summary

1

Tools required / p. 3

(FR) Equipement nécessaire
(IT) Utensili necessari
(DE) Empfohlene Werkzeuge
(NL) Benodigd gereedschap
(PL) Potrzebne narzędzia
(ES) Herramientas necesarias
(RU) Необходимые для работы инструменты

2

Room layout / p. 6

(FR) Calepinage de la pièce
(IT) Schema della stanza
(DE) Verlegeplan
(NL) Ruimtelijk ontwerp
(PL) Układ pomieszczenia
(ES) Plano de instalación
(RU) Подготовительный этап монтажа

3

Perimeter Trim installation / p. 9

(FR) Installation des cornières de rive
(IT) Installazione della cornice perimetrale
(DE) Montage des Wandwinkels
(NL) Installatie van hoekprofielen
(PL) Montaż profilu przyściennego
(ES) Instalación de perímetros
(RU) Установка пристенных молдингов

4

Top fixing & hangers / p. 13

(FR) Installation des suspentes
(IT) Agganci e Pendini
(DE) Montage der Abhänger
(NL) Montage van hangers
(PL) Montaż mocowania górnego i zawiesi
(ES) Fijación superior y cuelgues
(RU) Установка подвесов и крепежных деталей

5

Main Runner installation / p. 16

(FR) Installation des profils porteurs
(IT) Installazione dei Profili Portanti
(DE) Montage der Hauptschienen
(NL) Montage hoofdprofielen
(PL) Montaż profili głównych
(ES) Instalación Perfiles Principales
(RU) Монтаж несущих реек

6

Cross Tee installation / p. 20

(FR) Installation des Entretoises
(IT) Installazione dei Traversini
(DE) Montage der Querschienen
(NL) Montage dwarsprofielen
(PL) Montaż profili poprzecznych
(ES) Instalación perfiles secundarios
(RU) Монтаж поперечных реек

7

Full size tile installation / p. 23

(FR) Installation des dalles entières
(IT) Installazione dei pannelli
(DE) Montage der Deckenplatten
(NL) Montage plafondtegels
(PL) Montaż pełnych płyt sufitowych
(ES) Instalación de placas completas
(RU) Установка целых панелей

8

Cut tile installation / p. 26

(FR) Découpe des dalles de rive
(IT) Installazione dei pannelli tagliati
(DE) Montage von Deckenplatten im Randbereich
(NL) Montage pastegels
(PL) Montaż płyt docinanych
(ES) Instalación de placas cortadas
(RU) Установка подрезанных (краевых) панелей

1

Tools **required**

- (FR) Equipement nécessaire
- (IT) Utensili necessari
- (DE) Empfohlene Werkzeuge
- (NL) Benodigd gereedschap
- (PL) Potrzebne narzędzia
- (ES) Herramientas necesarias
- (RU) Необходимые для работы инструменты

1.1

General tools

- (FR) Equipement général
- (IT) Attrezzi comuni
- (DE) Allgemeine Werkzeuge
- (NL) Standaard gereedschap
- (PL) Narzędzia ogólnego zastosowania
- (ES) Herramientas generales
- (RU) Основные инструменты

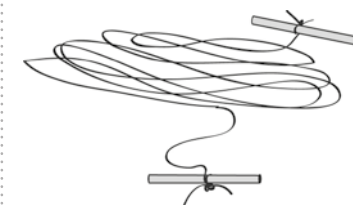
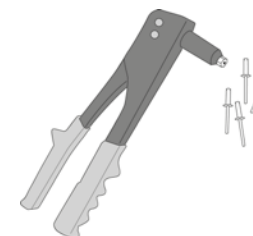
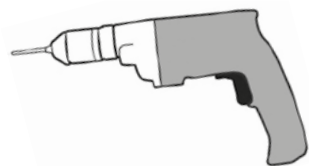
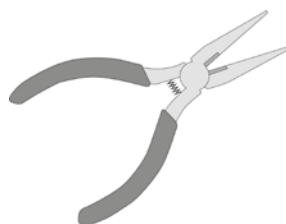
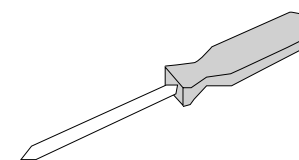
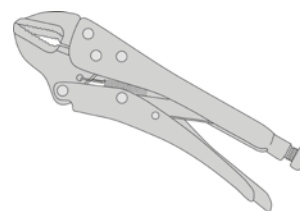
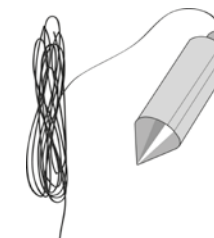
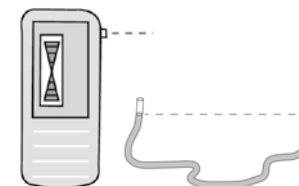
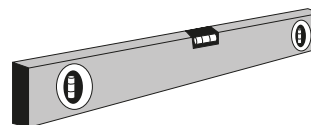
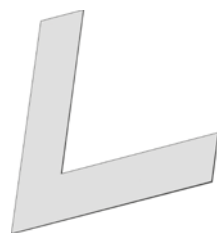
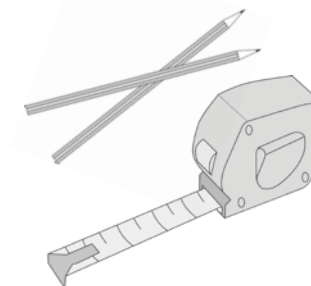

1.2

Grid tools

- (FR) Outillage pour mise en oeuvre de l'ossature
- (IT) Attrezzi per la struttura
- (DE) Werkzeuge für die Unterkonstruktion
- (NL) Gereedschap voor ophangstelsel
- (PL) Narzędzia do cięcia profili rusztu
- (ES) Herramientas para perfilería
- (RU) Инструменты для подрезки подвесной системы

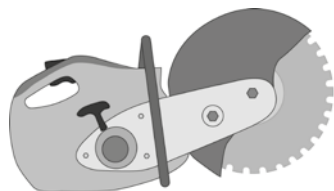
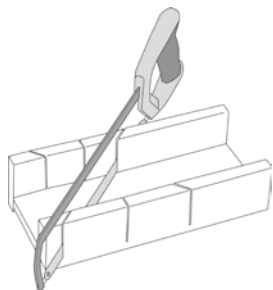
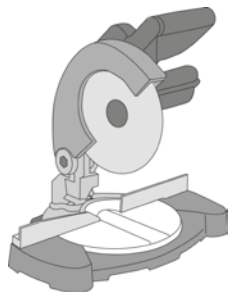
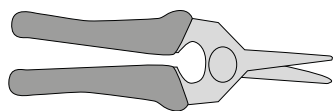

1.3

Tile tools

- (FR) Outillage pour mise en oeuvre des dalles
- (IT) Attrezzi per i pannelli
- (DE) Werkzeuge für die Deckenplatten
- (NL) Gereedschap voor tegels
- (PL) Narzędzia do obróbki płyt sufitowych
- (ES) Herramientas para placas de techo
- (RU) Инструменты для подрезки плит

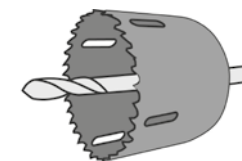
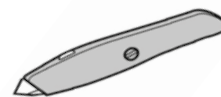
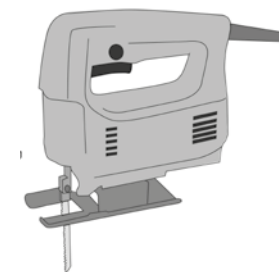

2

Room **layout**

- (FR) Calepinage de la pièce
- (IT) Schema della stanza
- (DE) Verlegeplan
- (NL) Ruimtelijk ontwerp
- (PL) Układ pomieszczenia
- (ES) Plano de instalación
- (RU) Подготовительный этап монтажа

2.1

Planning the lay-out

- (FR) Etablir le plan du plafond
- (IT) Pianificare la disposizione
- (DE) Deckenplan
- (NL) Ruimte indeling
- (PL) Planowanie siatki sufitu
- (ES) Desarrollo del plano
- (RU) Создание плана потолочной конструкции

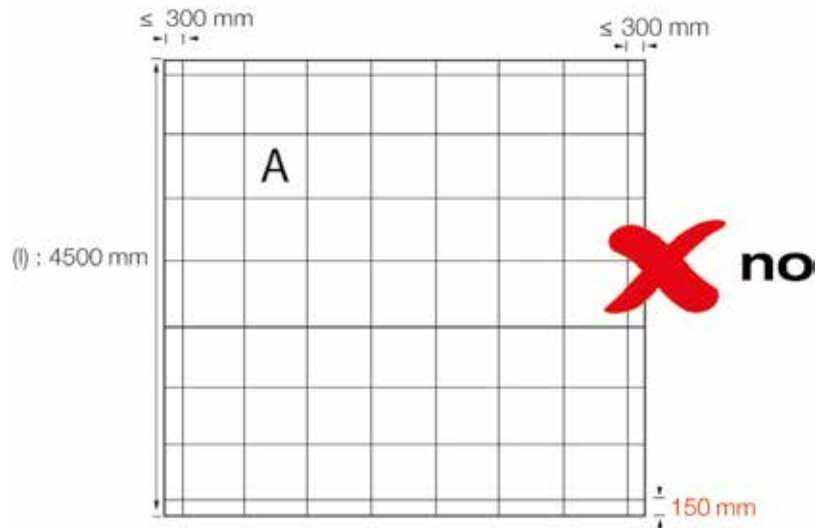

A : 600 x 600 mm
 $4500 (l) / 600 = 600 \times 7 + 150 \times 2$

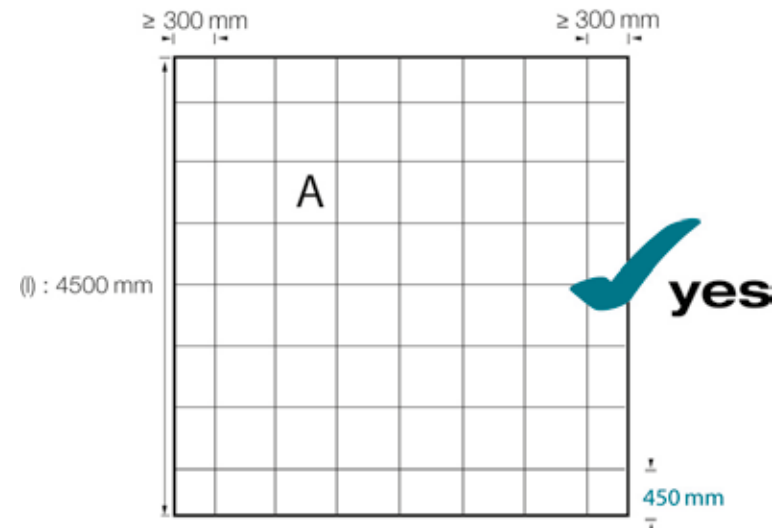

A : 600 x 600 mm
 $4500 (l) / 600 = 600 \times 6 + 450 \times 2$

2.2

First hanger location

- (FR) Définir le premier point de suspente
- (IT) Prima disposizione dei pendini
- (DE) Erste Abhängepunkt
- (NL) Eerste ophangpunt
- (PL) Odległość pierwszego zawiesia od ściany
- (ES) Posición primer cuelgue
- (RU) Расположение первого подвеса

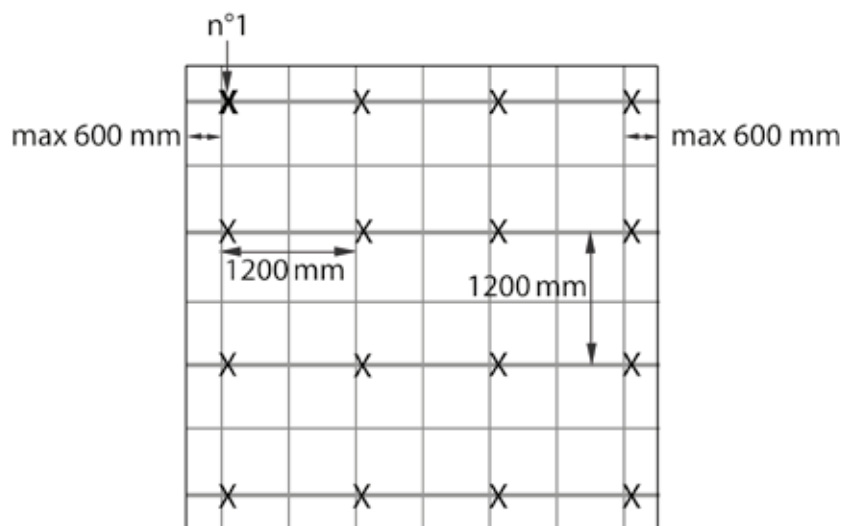

2.3

Direction of the Main Runners

- (FR) Définir le sens des profils porteurs
- (IT) Direzione dei Portanti
- (DE) Hauptschienenrichtung
- (NL) Richting van de hoofdprofielen
- (PL) Kierunek montażu profili głównych
- (ES) Dirección de los perfiles principales
- (RU) Разметка линий установки начального ряда несущих реек

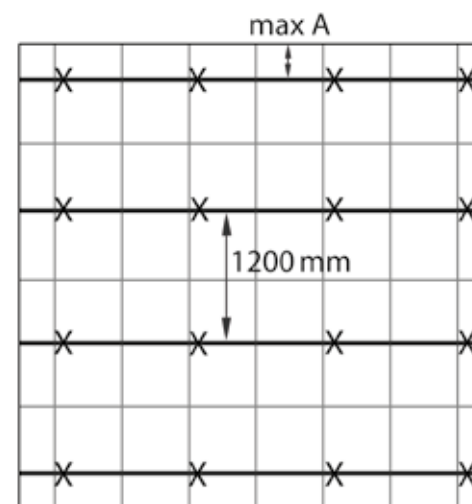

(GB) For alternative hanger and main runner spacing, please contact us. (FR) Pour un espacement différent des porteurs, ou l'utilisation de suspentes différentes, merci de nous contacter. (IT) Per l'utilizzo di pendini alternativi e lo spazio tra i Profili Portanti si prega di contattare l'Ufficio Tecnico Commerciale. (DE) Für alternative Abhänger und Hauptschiene Ausstattungen, bitte nehmen Sie Kontakt mit uns auf. (NL) Neem contact met ons op voor een alternatieve afstand voor hanger of hoofdprofiel. (PL) Prosimy o kontakt w przypadku konieczności montażu zawiesi lub profili głównych w innym rozstawie. (ES) Si quiere utilizar un cuelgue diferente o una distancia distinta entre los perfiles, póngase en contacto con nosotros, por favor. (RU) Для выбора подвесов и основных несущих реек свяжитесь, пожалуйста, с нами.

3

Perimeter trim installation

- (FR) Installation des cornières de rive
- (IT) Installazione della cornice perimetrale
- (DE) Montage des Wandwinkels
- (NL) Installatie van hoekprofielen
- (PL) Montaż profilu przyściennego
- (ES) Instalación de perímetros
- (RU) Установка пристенных молдингов

3.1

Angle trim installation

- (FR) Installation de la cornière
- (IT) Installazione della cornice ad angolo
- (DE) Montage L-Wandwinkel
- (NL) Montage hoekprofiel
- (PL) Montaż kątownika przyściennego
- (ES) Instalación ángulos perimetrales
- (RU) Установка L-молдингов

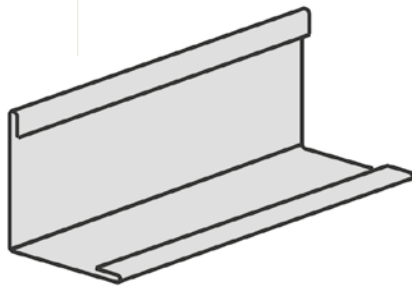

Fixing centres may vary with tile weight and national code of practice. Please contact us.

(FR) Les espacements sont susceptibles de varier selon le poids de la dalle et les normes locales en vigueur. Pour plus d'informations, merci de nous contacter. (IT) I punti di fissaggio possono variare a seconda del peso del pannello. Si prega di contattare l'Ufficio Tecnico Commerciale. (DE) Abhängpunkte können variieren abhängig vom Gewicht der Deckenplatte und den regionalen Bauvorschriften. Bitte nehmen Sie Kontakt mit uns auf. (NL) Bevestigingspuntafstanden zijn afhankelijk van tegelgewicht en regelgeving. Neem hiervoor met ons contact op. (PL) Odległość między punktami mocowania jest zależna od ciężaru płyt sufitowych. Prosimy o kontakt. (ES) Los centros de fijación pueden variar en función del peso de la placa y el procedimiento nacional aplicable. Por favor, póngase en contacto con nosotros. (RU) Расстояние между центрами подвесов зависит от плиты и требований нормативно-технической документации. Пожалуйста, свяжитесь с нами.

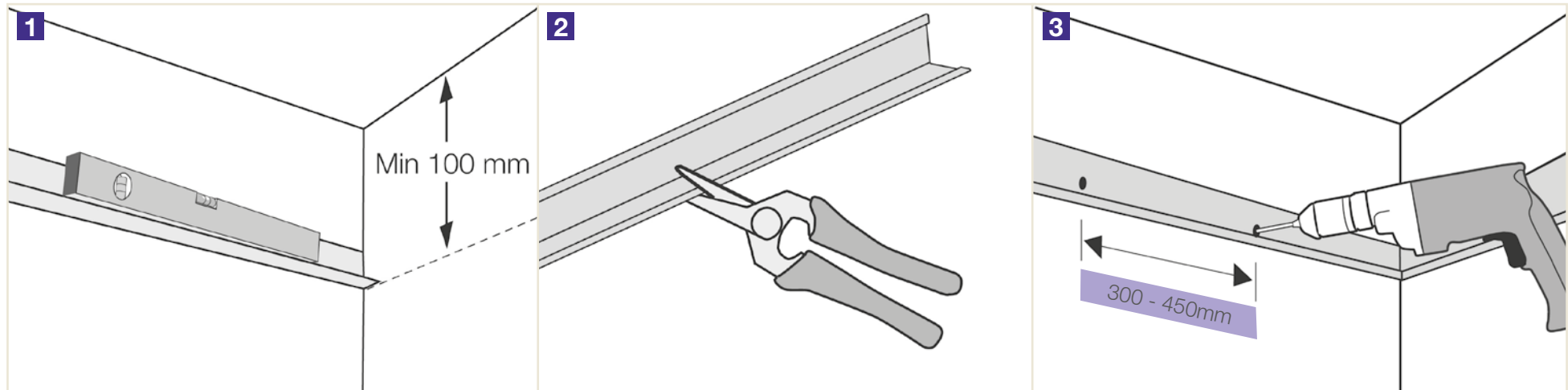

3.2

Shadowline installation

- (FR) Installation de la cornière à joint creux
- (IT) Installazione della cornice a doppia L
- (DE) Montage Stufenwandwinkel
- (NL) Montage schaduwhoekprofiel
- (PL) Montaż schodkowego profilu przyściennego
- (ES) Instalación ángulo doble
- (RU) Установка ступенчатых молдингов “ломаная линия”

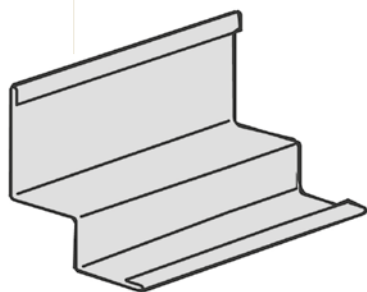

Fixing centres may vary with tile weight and national code of practice. Please contact us.

(FR) Les espacements sont susceptibles de varier selon le poids de la dalle et les normes locales en vigueur. Pour plus d'informations, merci de nous contacter. (IT) I punti di fissaggio possono variare a seconda del peso del pannello. Si prega di contattare l'Ufficio Tecnico Commerciale. (DE) Abhängigepunkte können variieren abhängig vom Gewicht der Deckenplatte und den regionalen Bauvorschriften. Bitte nehmen Sie Kontakt mit uns auf. (NL) Bevestigingspuntafstanden zijn afhankelijk van tegelgewicht en regelgeving. Neem hiervoor met ons contact op. (PL) Odległość między punktami mocowania jest zależna od ciężaru płyt sufitowych. Prosimy o kontakt. (ES) Los centros de fijación pueden variar en función del peso de la placa y el procedimiento nacional aplicable. Por favor, póngase en contacto con nosotros. (RU) Расстояние между центрами подвесов зависит от плиты и требований нормативно-технической документации. Пожалуйста, свяжитесь с нами.

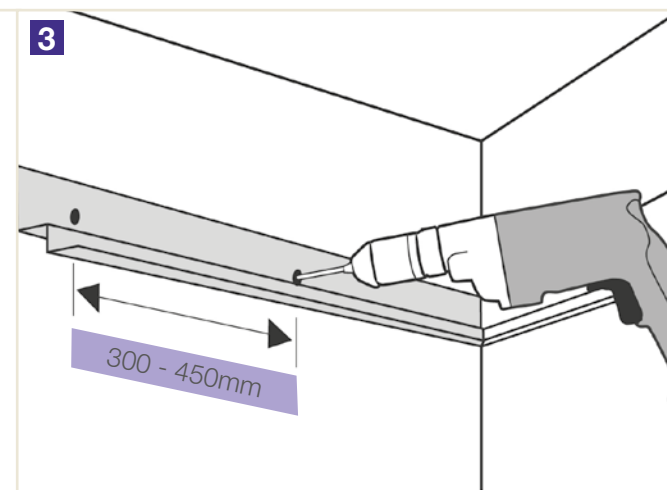
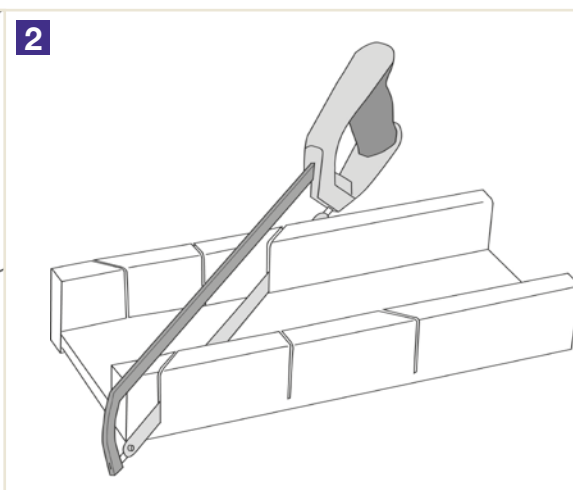
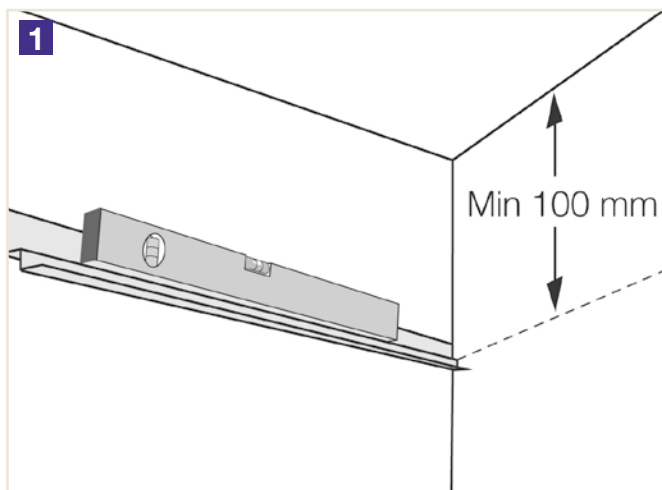

3.3

Flexible perimeter trim installation

- (FR) Installation de la cornière cintrable
- (IT) Installazione della cornice flessibile
- (DE) Montage flexibler Wandwinkel
- (NL) Montage flexibel hoekprofiel
- (PL) Montaż elastycznego profilu przyściennego
- (ES) Instalación perímetro flexible
- (RU) Установка гибких пристенных молдингов

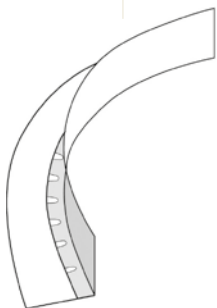

(GB) Tighter radii will require smaller fixing centres. First fixings max. 50mm from ends of trim.

(FR) Un rayon plus grand nécessitera des points de fixation plus rapprochés, le premier étant situé à 50 mm maximum de l'extrémité de la cornière. (IT) Un raggio più stretto richiede punti di fissaggio più piccoli. Primo punto di fissaggio a max 50cm dalla cornice. (DE) Kleinere Radien benötigen geringere Befestigungsabstände. Erste Befestigungspunkt max. 50mm vom Ende des Winkels. (NL) Een kleinere radius vereist een kortere afstand tussen de bevestigingspunten. Eerste bevestigingspunt op max. 50mm van uiteinde hoeklijn. (PL) Mniejszy promień może wymagać zmniejszenia odległości między punktami mocowania. Pierwsze mocowania maksymalnie 50mm od końców profilu. (ES) Cuando los radios estén más juntos, se necesitarán centros de fijación menores. La primera fijación será de un máximo de 50 mm desde los extremos del ángulo. (RU) При установке на сложные формы стен расстояние между точками подвесов уменьшается (первый подвес устанавливается максимум в 50 мм от края молдинга).

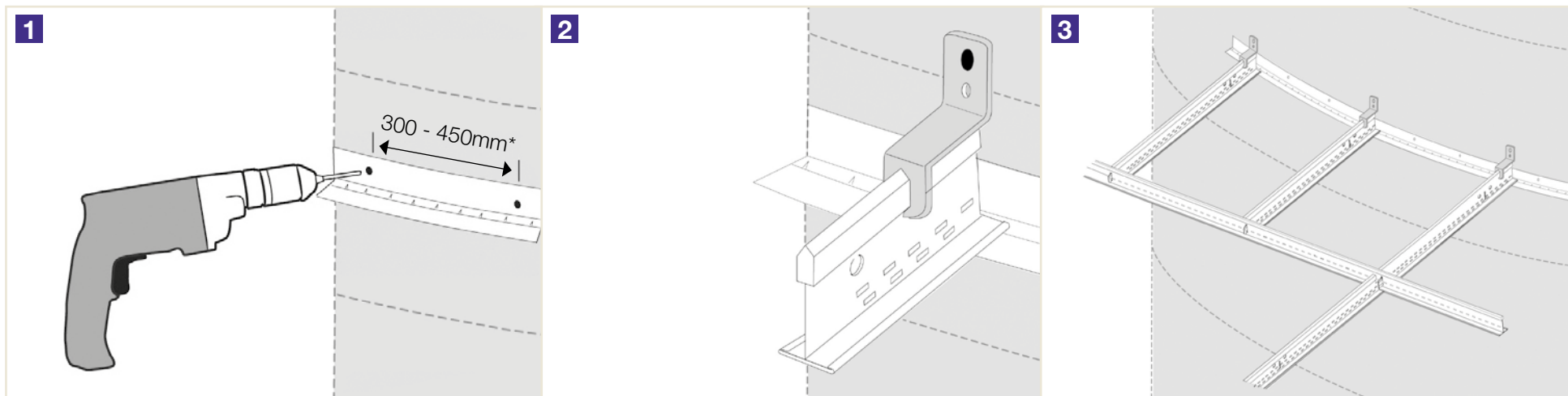

4

Top fixing & hangers

- (FR) Installation des suspentes
- (IT) Agganci e Pendini
- (DE) Montage der Abhänger
- (NL) Montage van hangers
- (PL) Montaż mocowania górnego i zawiesi
- (ES) Fijación superior y cuelgues
- (RU) Установка подвесов и крепежных деталей

4.1

Prelude 24 installation

- (FR) Installation avec Prelude 24
- (IT) Installazione con Prelude 24
- (DE) Montage des Prelude 24 mm Schienensystems
- (NL) Montage voor Prelude 24
- (PL) Montaż rusztu Prelude 24
- (ES) Instalación Prelude 24
- (RU) Установка подвесной системы Prelude 24

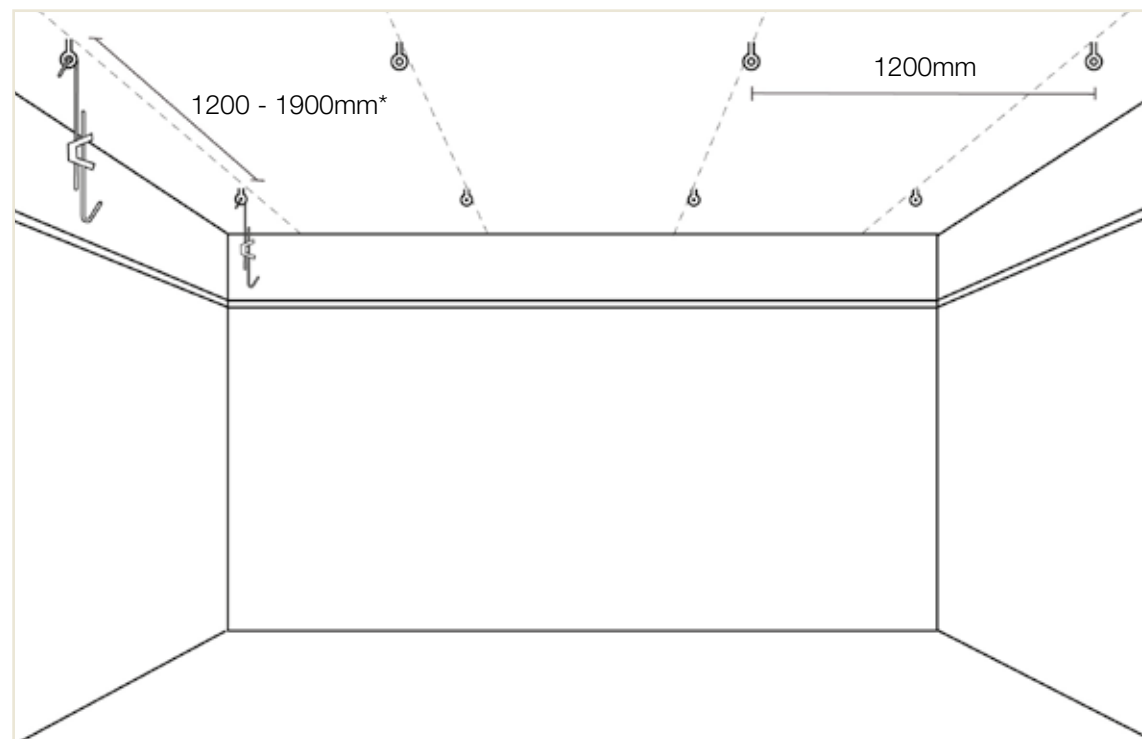
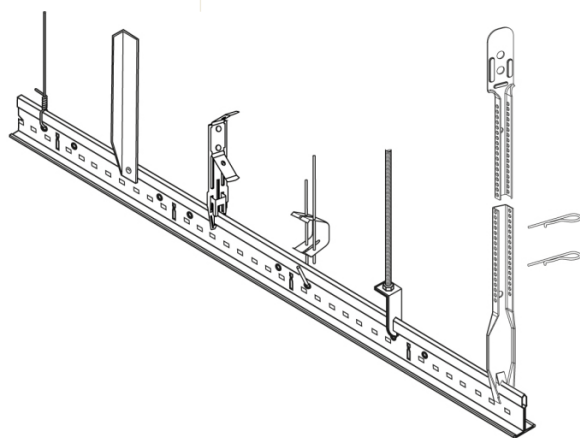

* (GB) Hanger and Main runner centres can vary depending on tile weight and national code of practice. Please contact us for load bearing information. (FR) L'entraxe des suspentes et des porteurs est susceptible de varier selon le poids de la dalle et les normes locales en vigueur. Pour plus d'informations, merci de nous contacter. (IT) I punti di fissaggio dei pendini e dei Profili Portanti possono variare a seconda del peso del pannello. Si prega di contattare l'Ufficio Tecnico Commerciale. (DE) Abhängepunkte können variieren abhängig vom Gewicht der Deckenplatte und regionalen Bauvorschriften. Bitte nehmen Sie für weitere Tragfähigkeitsinformationen Kontakt mit uns auf. (NL) De afstanden tussen hangers en hoofdprofielen zijn afhankelijk van tegelgewicht en regelgeving. Neem contact met ons op voor de bijbehorende toegestane maximale belastingen. (PL) Odległość między zawieszami oraz rozstaw profili głównych są zależne od ciężaru płyt sufitowych. Dodatkowe informacje dotyczące dopuszczalnych obciążeń dostępne na życzenie. Prosimy o kontakt. (ES) Los centros del cuelgue y del perfil principal pueden variar en función del peso de la placa y el procedimiento nacional aplicable. Por favor, póngase en contacto con nosotros para más información sobre los pesos que pueden soportar nuestros sistemas. (RU) Расстояние между подвесами и дистанция между основными несущими рейками зависят от плиты и требований нормативно-технической документации. Пожалуйста, свяжитесь с нами.

4.2

Prelude Sixty² installation

- (FR) Installation avec Prelude Sixty²
- (IT) Installazione della Prelude Sixty²
- (DE) Montage Prelude Sixty²
- (NL) Montage voor Prelude Sixty²
- (PL) Montaż rusztu Prelude Sixty²
- (ES) Instalación Prelude Sixty²
- (RU) Установка подвесной системы Prelude Sixty²

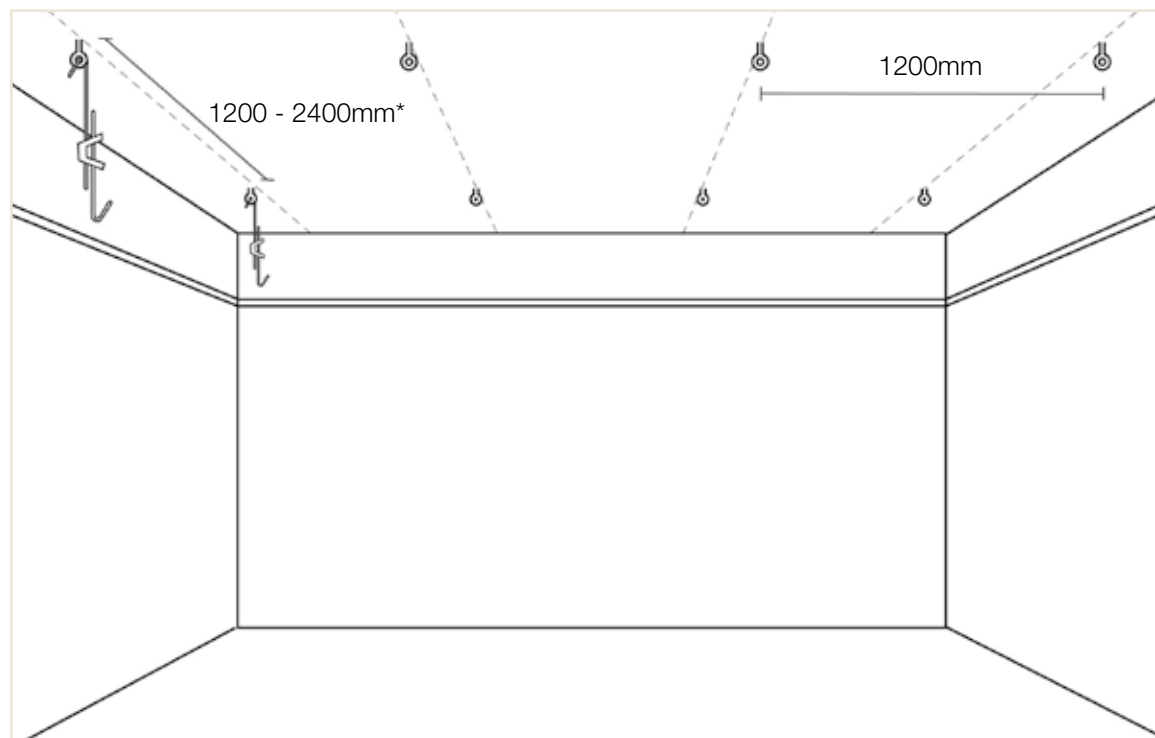
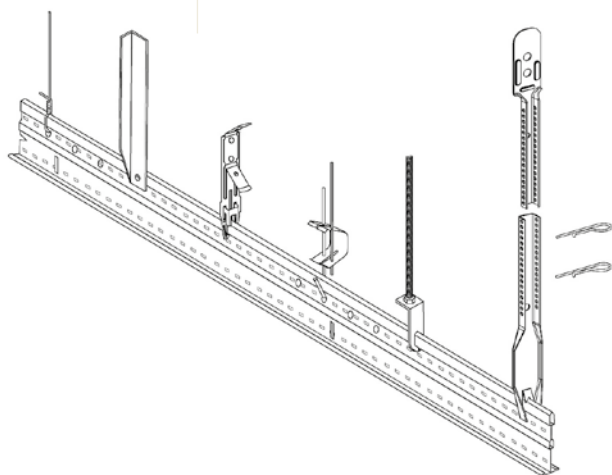

(GB) Hanger and Main runner centres can vary depending on tile weight and national code of practice. Please contact us for load bearing information. (FR) L'entraxe des suspentes et des porteurs est susceptible de varier selon le poids de la dalle et les normes locales en vigueur. Pour plus d'informations, merci de nous contacter. (IT) I punti di fissaggio dei pendini e dei Profili Portanti possono variare a seconda del peso del pannello. Si prega di contattare l'Ufficio Tecnico Commerciale. (DE) Abhängepunkte können variieren abhängig vom Gewicht der Deckenplatte und regionalen Bauvorschriften. Bitte nehmen Sie für weitere Tragfähigkeitsinformationen Kontakt mit uns auf. (NL) De afstanden tussen hangers en hoofdprofielen zijn afhankelijk van tegelgewicht en regelgeving. Neem contact met ons op voor de bijbehorende toegestane maximale belastingen. (PL) Odległość między zawieszami oraz rozstaw profili głównych są zależne od ciężaru płyt sufitowych. Dodatkowe informacje dotyczące dopuszczalnych obciążeń dostępne na życzenie. Prosimy o kontakt. (ES) Los centros del cuelgue y del perfil principal pueden variar en función del peso de la placa y el procedimiento nacional aplicable. Por favor, póngase en contacto con nosotros para más información sobre los pesos que pueden soportar nuestros sistemas. (RU) Расстояние между подвесами и дистанция между основными несущими рейками зависят от плиты и требований нормативно-технической документации. Пожалуйста, свяжитесь с нами.

5

Main Runner installation

- (FR) Installation des profils porteurs
- (IT) Installazione dei Profili Portanti
- (DE) Montage der Hauptschienen
- (NL) Montage hoofdprofielen
- (PL) Montaż profili głównych
- (ES) Instalación Perfiles Principales
- (RU) Монтаж несущих реек

5.1

First Main Runner location

- (FR) Définir l'emplacement des Profils Porteurs
- (IT) Prima disposizione dei Portanti
- (DE) Positionierung der erste Hauptschiene
- (NL) Positionering eerste hoofdprofiel
- (PL) Ustalenie miejsca montażu pierwszego profilu głównego
- (ES) Ubicación del primer perfil principal
- (RU) Определение расположения начальной несущей рейки

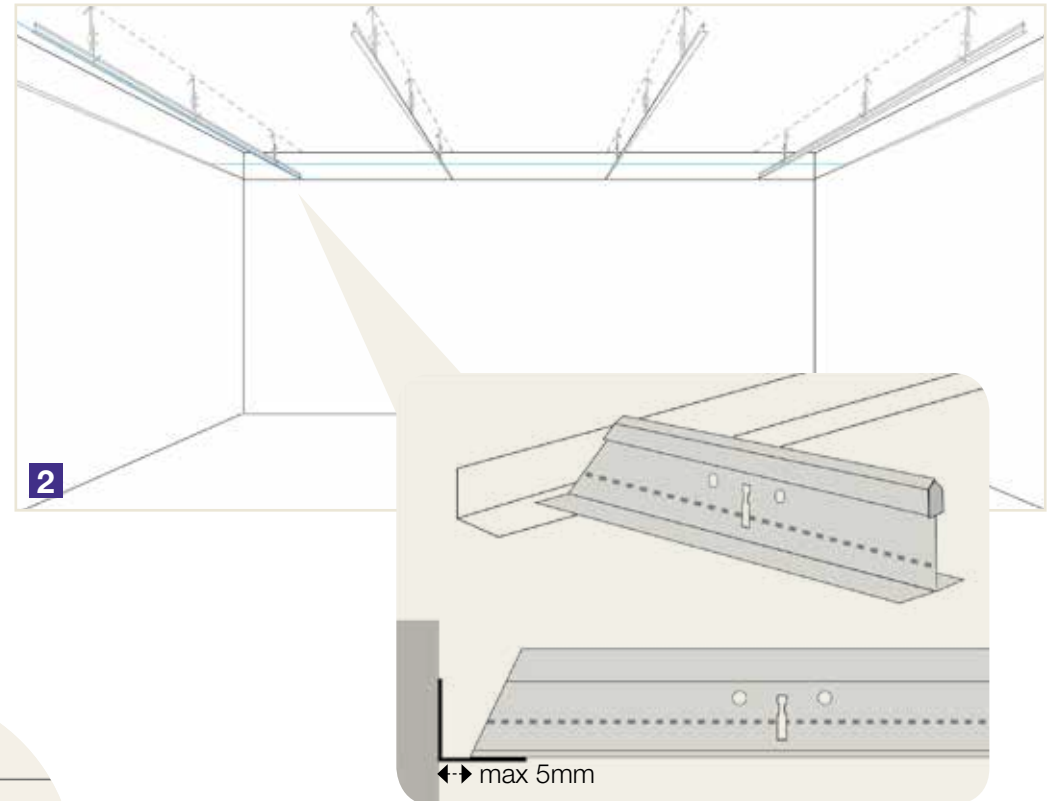
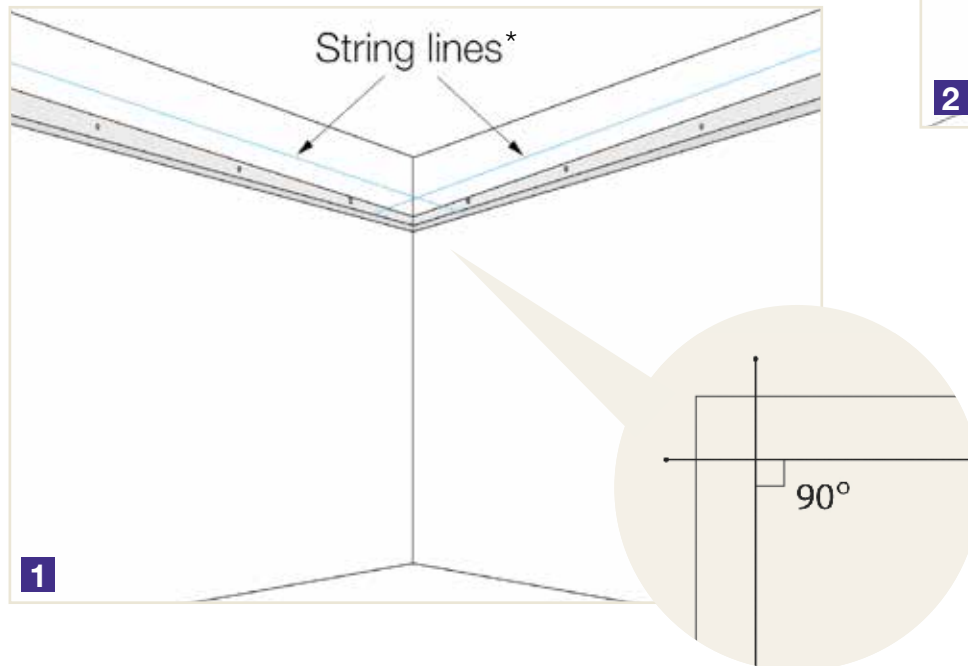

(FR) Cordeau. (IT) Cordicella. (DE) Schnur. (NL) Koordlijnen.
(PL) Linki pomocnicze. (ES) Líneas de referencia de montaje.
(RU) Шнуры (линии лазерного построителя плоскостей)

5.2

Main Runner alignment



- (FR) Alignement des Profils Porteurs
- (IT) Allineamento del Profilo Portante
- (DE) Ausrichtung der Hauptschienen
- (NL) Uitlijnen van hoofdprofielen
- (PL) Wyrównanie profili głównych
- (ES) Alineación Perfiles Principales
- (RU) Выравнивание основных несущих реек

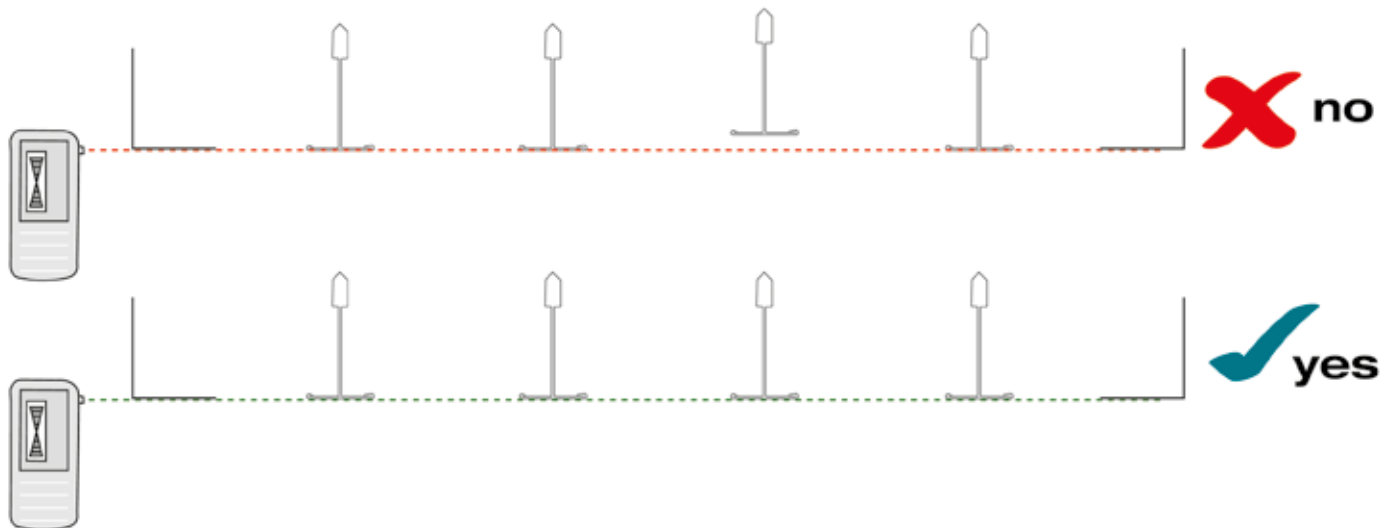
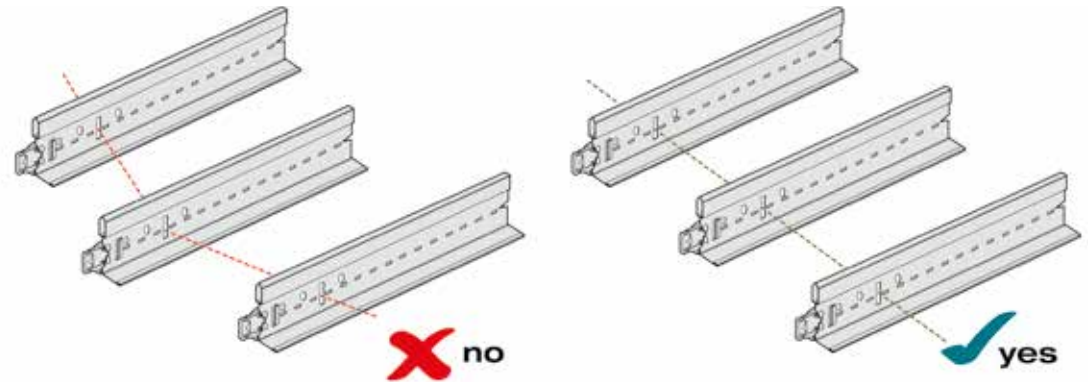

5.3

Joining Main Runners

- (FR) Connection des Profils Porteurs
- (IT) Unire i Portanti
- (DE) Längsverbinding der Hauptschienen
- (NL) Hoofdprofielen verlengen
- (PL) Łączenie profili głównych
- (ES) Unión de perfiles principales
- (RU) Стыковка основных несущих реек

1

Prelude 24 mm

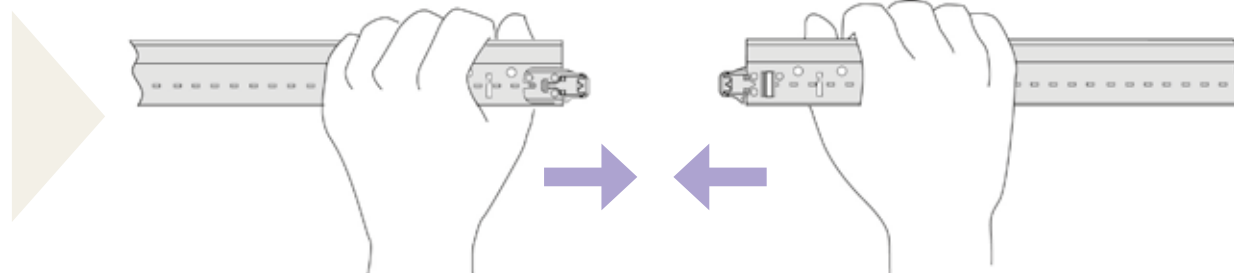

2

Prelude Sixty²

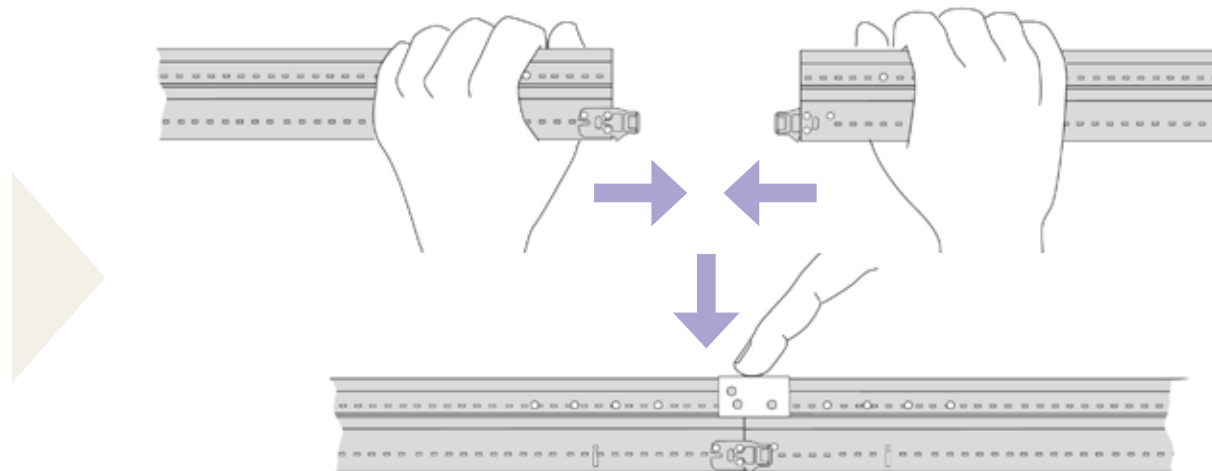

6

Cross Tee installation

- (FR) Installation des Entretoises
- (IT) Installazione dei Traversini
- (DE) Montage der Querschienen
- (NL) Montage dwarsprofielen
- (PL) Montaż profili poprzecznych
- (ES) Instalación perfiles secundarios
- (RU) Монтаж поперечных реек

6.1

TLX

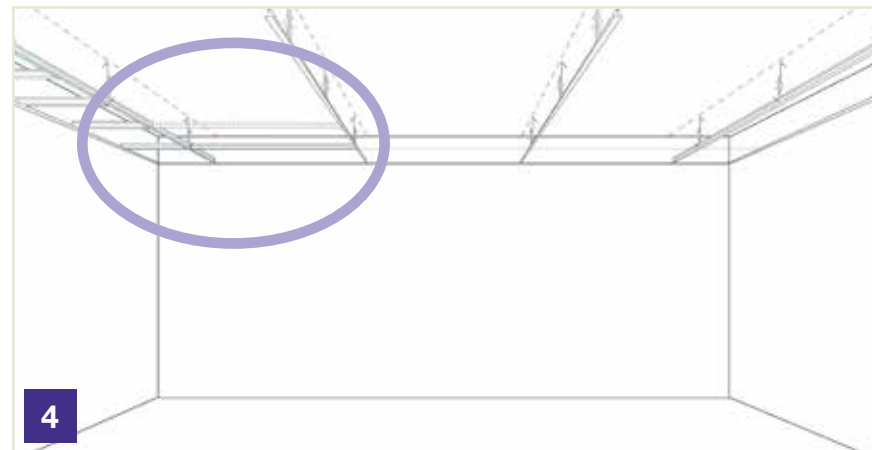
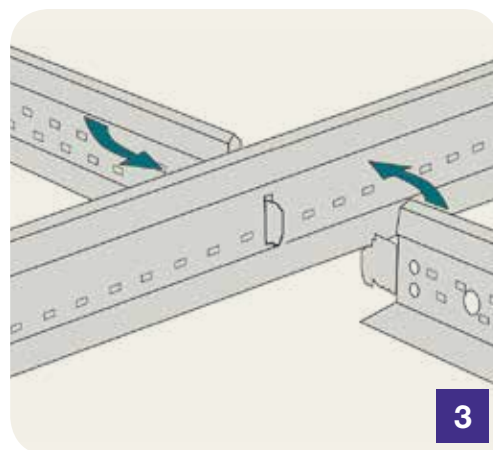
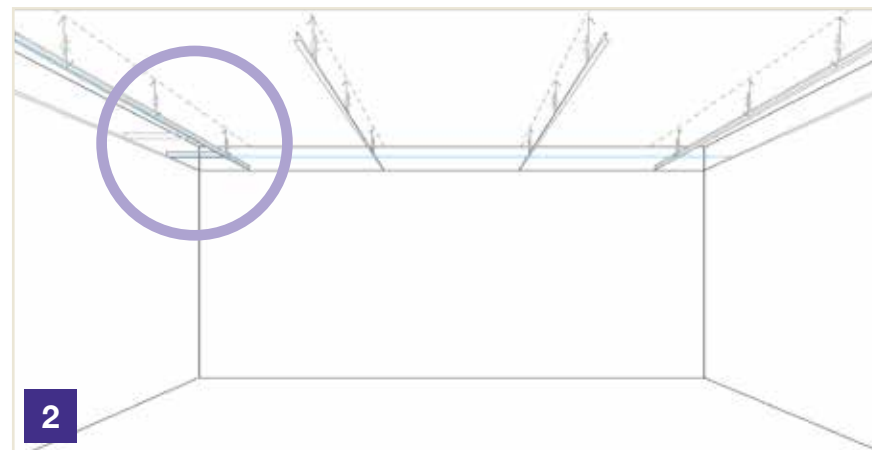
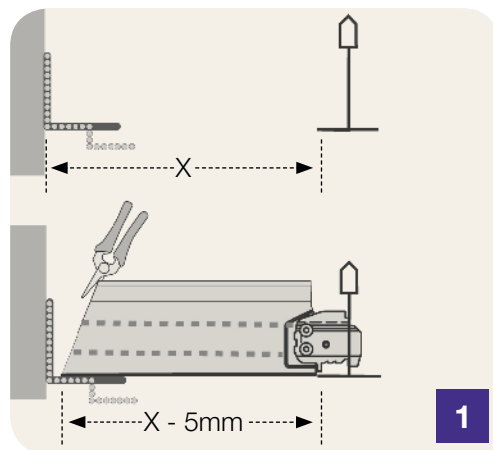
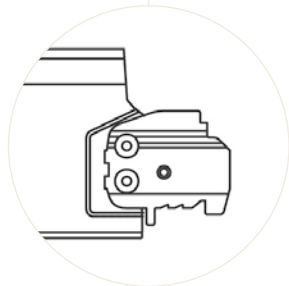

6.2

XL²

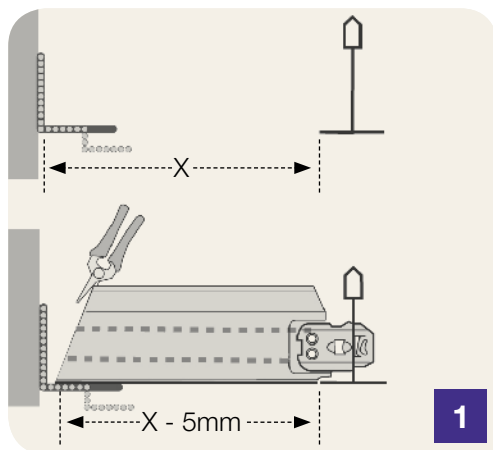

1

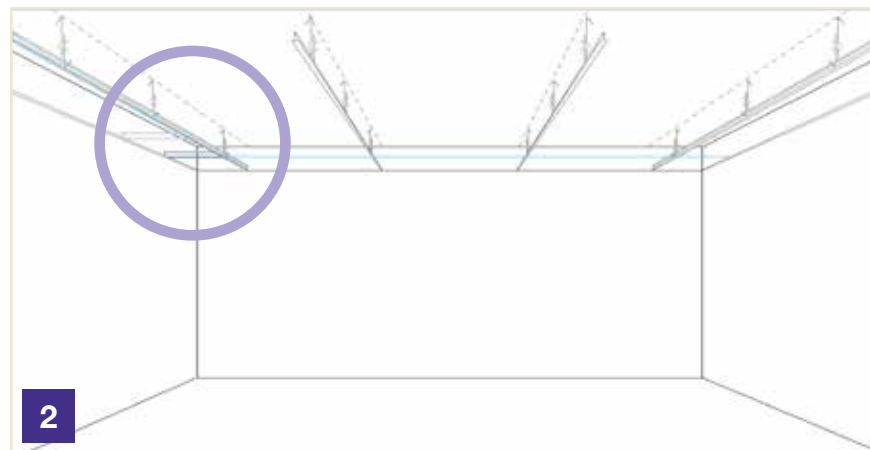

2

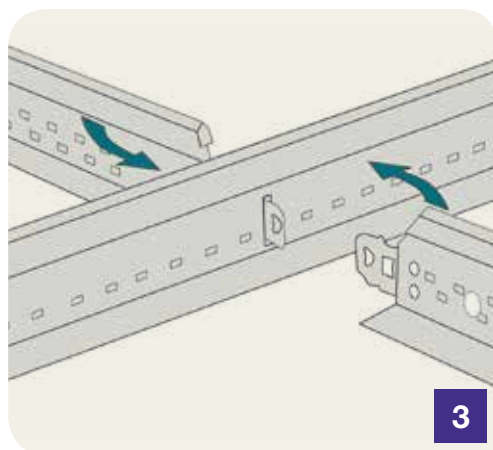

3

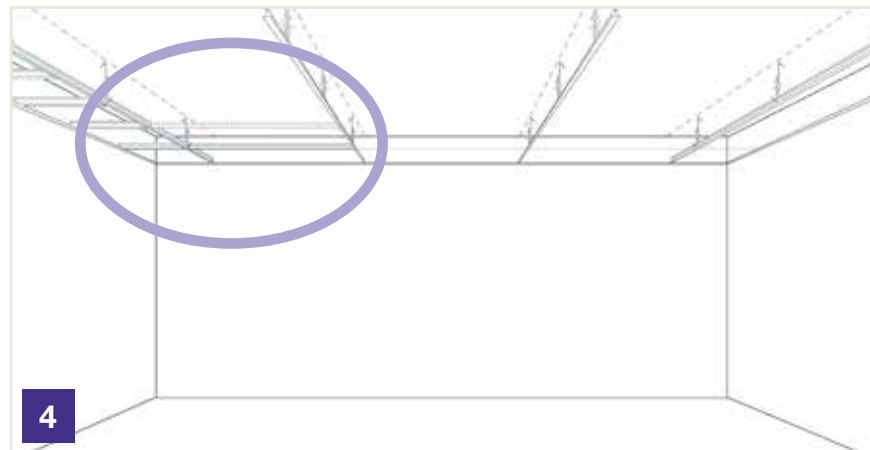

4

7

Full size tile installation

- (FR) Installation des dalles entières
- (IT) Installazione dei pannelli
- (DE) Montage der Deckenplatten
- (NL) Montage plafondtegels
- (PL) Montaż pełnych płyt sufitowych
- (ES) Instalación de placas completas
- (RU) Установка целых панелей

7.1

Board/Tegular installation

- (FR) Installation Board/Tegular
- (IT) Installazione pannelli Board/Tegular
- (DE) Montage Board / Tegular
- (NL) Montage Board / Tegular
- (PL) Montaż płyt z krawędziami Board / Tegular
- (ES) Instalación Board/Tegular
- (RU) Установка панелей с кромками Board/Tegular

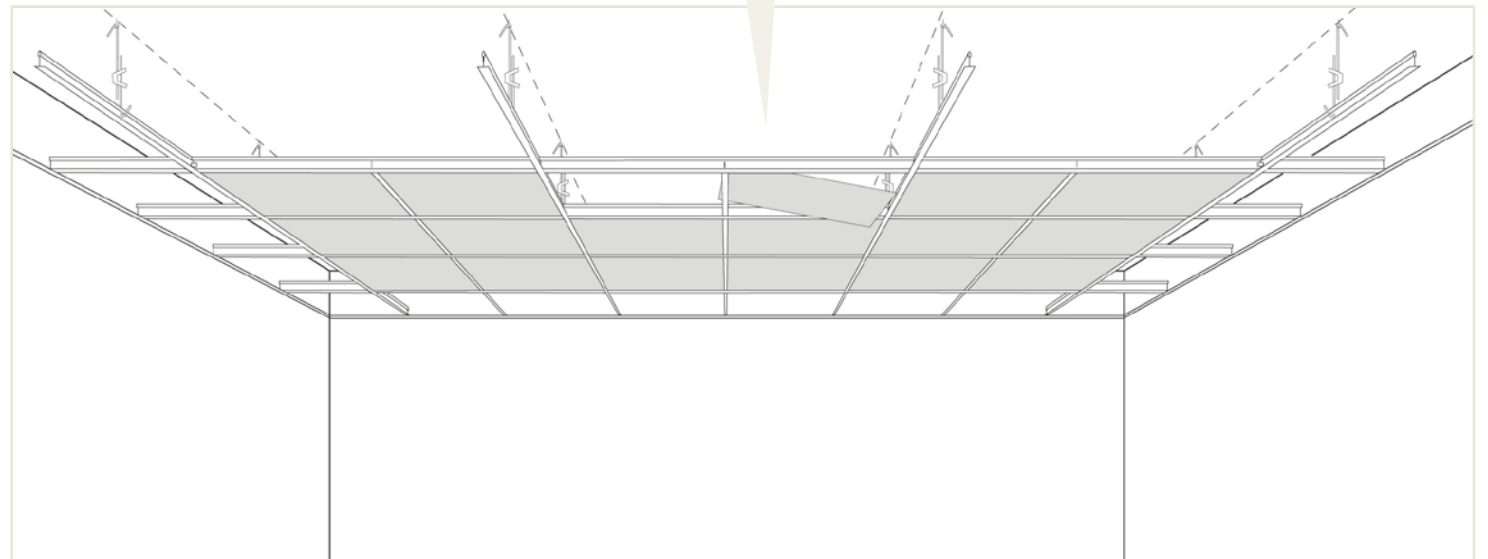
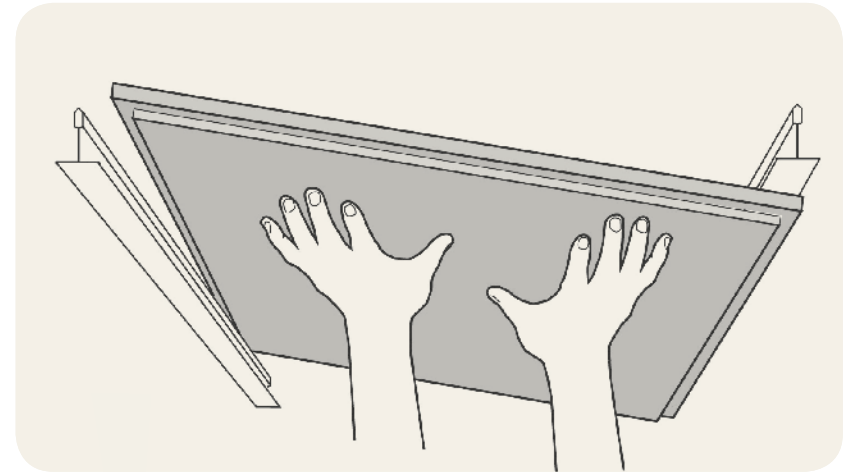

7.2

Vector installation

- (FR) Installation Vector
- (IT) Installazione pannelli Vector
- (DE) Montage Vector
- (NL) Montage Vector
- (PL) Montaż płyt z krawędzią Vector
- (ES) Instalación Vector
- (RU) Установка панелей с кромкой Vector

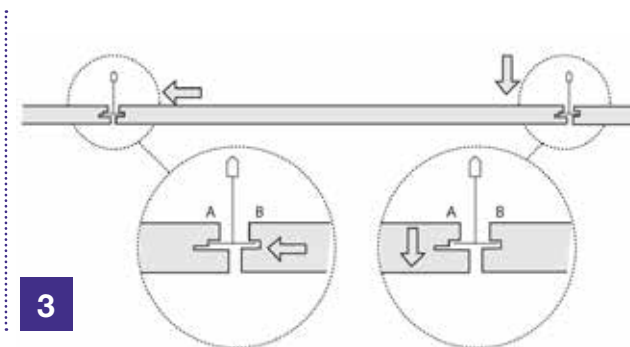
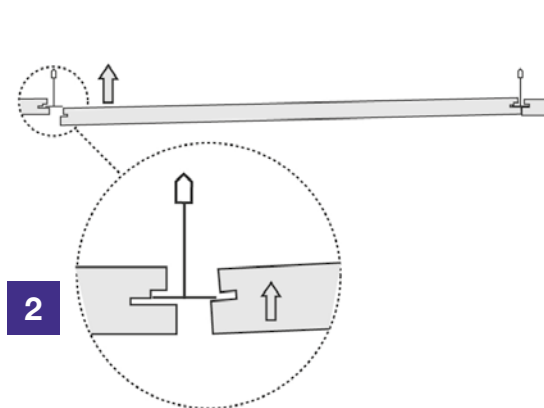
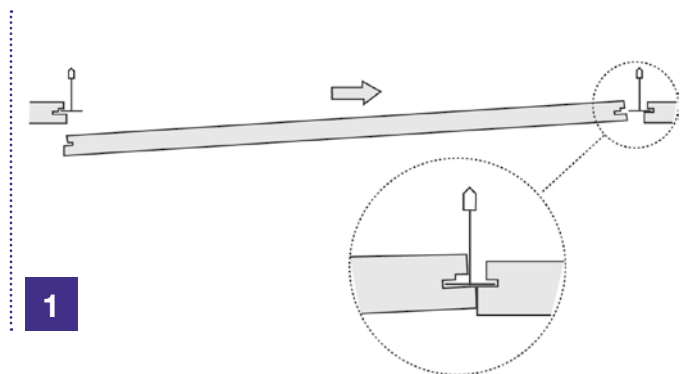
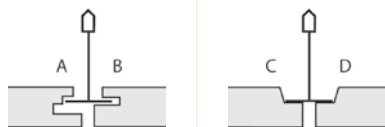
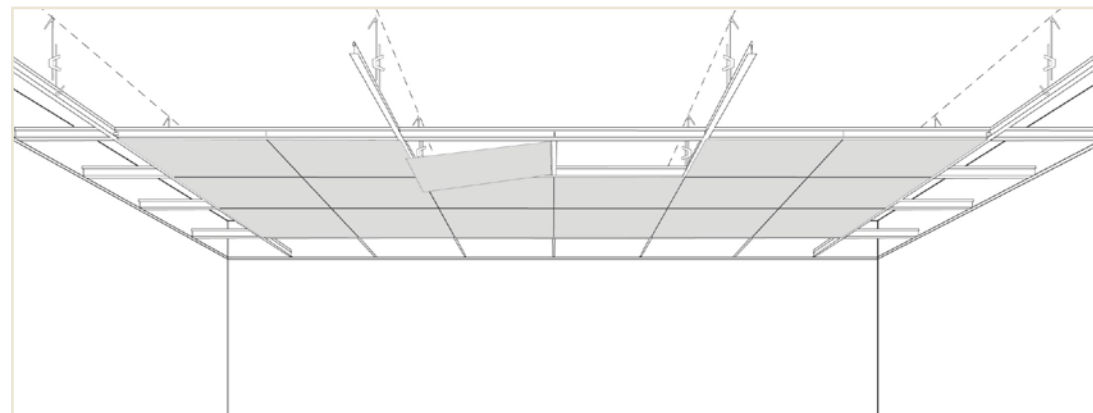

All the tiles need to be installed in the same direction.

- (FR) Toutes les dalles doivent être installées dans le même sens.
- (IT) Tutti i pannelli devono essere installati nella medesima direzione.
- (DE) Alle Deckenplatten müssen in der gleichen Richtung montiert werden.

- (NL) Alle tegels moeten in dezelfde richting geïnstalleerd worden.
- (PL) Wszystkie płyty należy montować w tym samym kierunku.
- (ES) Es necesario instalar todas las placas en la misma dirección.
- (RU) Все плиты должны быть установлены в одном направлении.

8

Cut tile installation

- (FR) Découpe des dalles de rive
- (IT) Installazione dei pannelli tagliati
- (DE) Montage von Deckenplatten im Randbereich
- (NL) Montage pastegels
- (PL) Montaż płyt docinanych
- (ES) Instalación de placas cortadas
- (RU) Установка подрезанных (краевых) панелей

8.1

Board

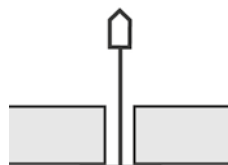

2

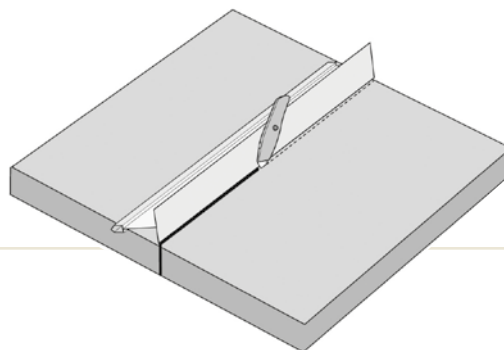
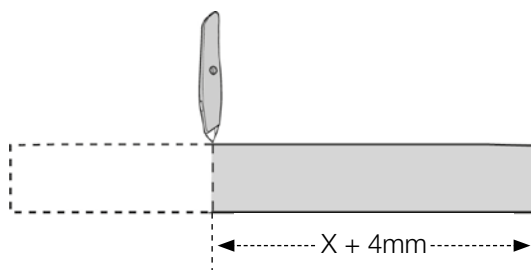

1

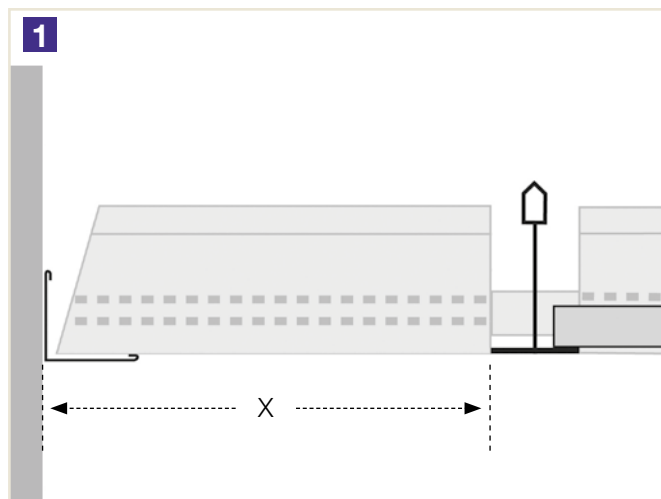

3

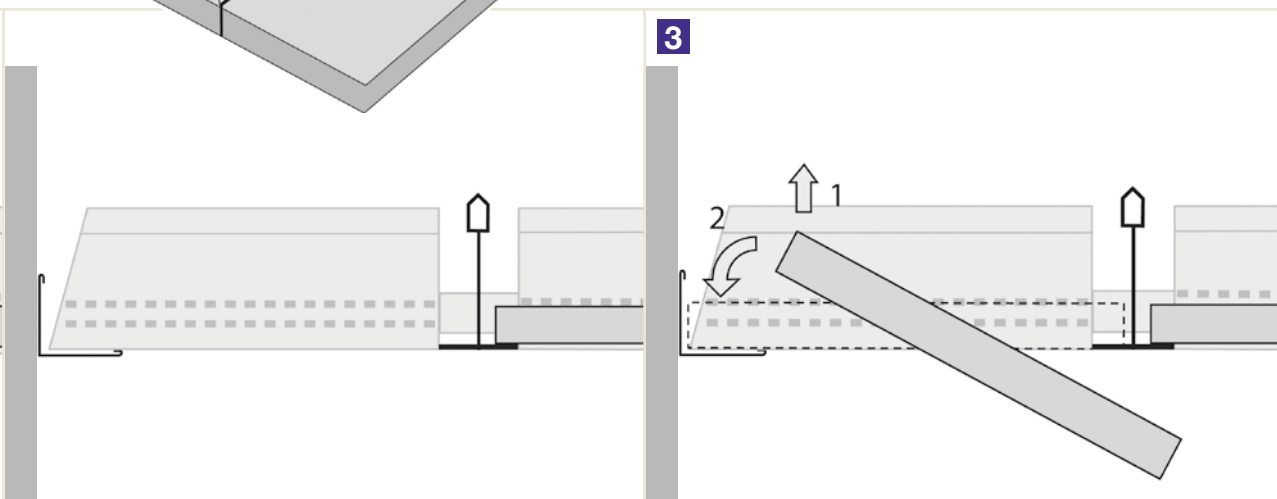

8.2

Tegular with angle trim

- (FR) Tegular avec cornière de rive
- (IT) Tegular con cornice angolare
- (DE) Tegular mit L-Wandwinkel
- (NL) Tegular met hoekprofiel
- (PL) Krawędź Tegular z kątownikiem
- (ES) Tegular con ángulo de borde
- (RU) Плиты с кромкой Tegular на L-молдинге

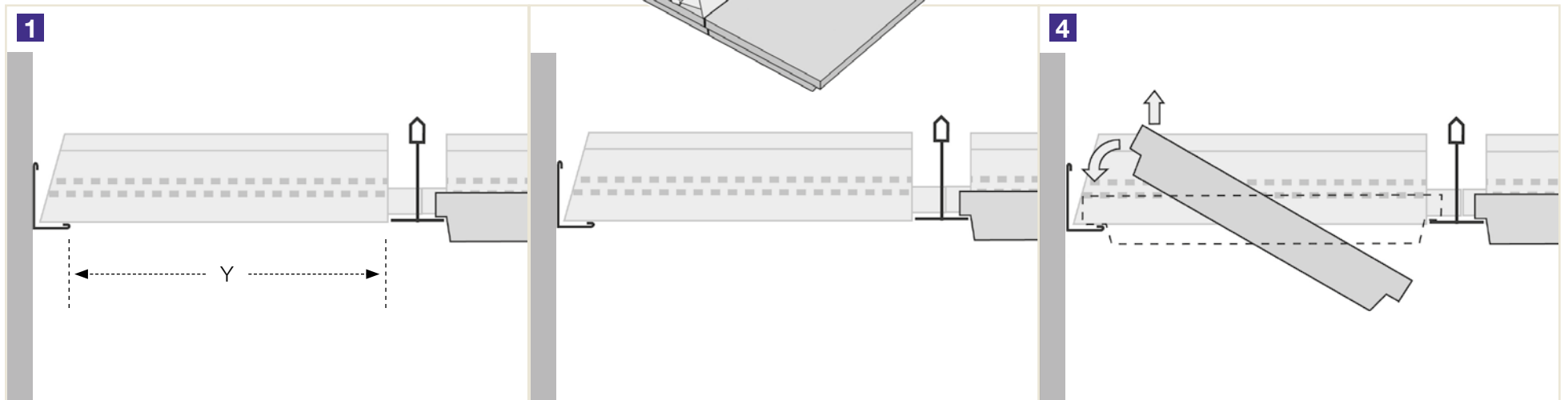
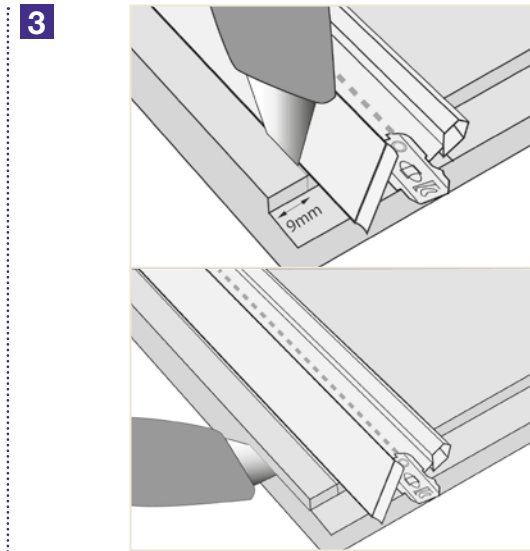
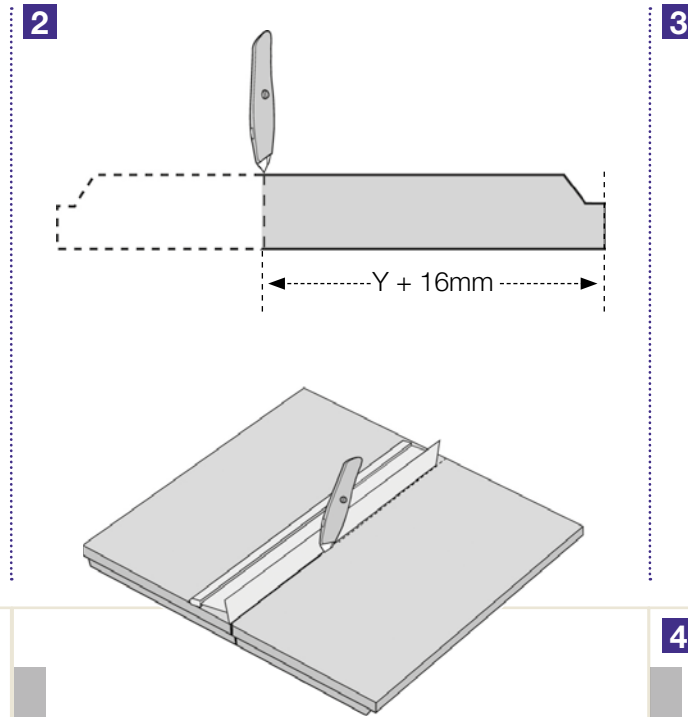
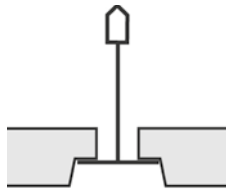

8.3

Tegular with shadowline

- (FR) Tegular avec cornière à joint creux
- (IT) Tegular con cornice perimetrale a doppia L
- (DE) Tegular mit Stufenwandwinkel
- (NL) Tegular met schaduwhoekprofiel
- (PL) Krawędź Tegular z profilem schodkowym
- (ES) Tegular con ángulo escalonado
- (RU) Плиты с кромкой Tegular на ступенчатом молдинге «ломаная линия»

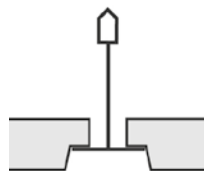

2

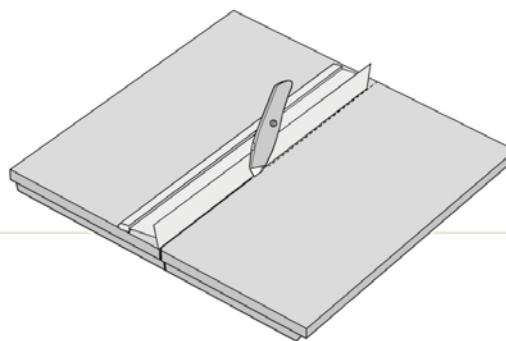
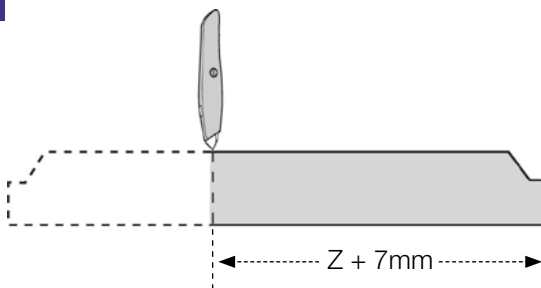

1

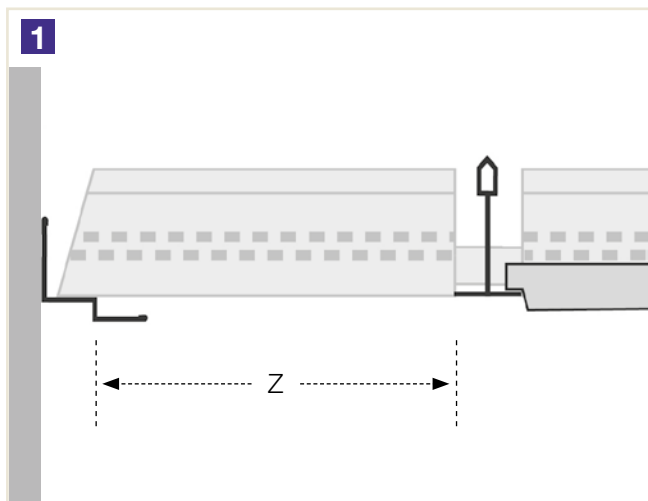

3

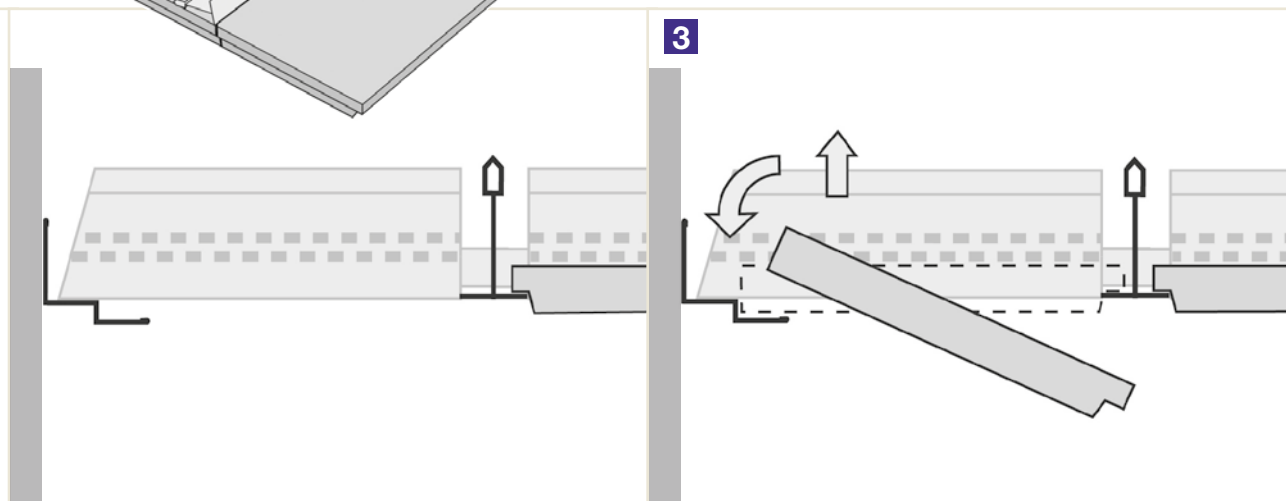

8.4

Vector with angle trim

- (FR) Vector avec cornière
- (IT) Vector con cornice angolare
- (DE) Vector mit L-Wandwinkel
- (NL) Vector met hoekprofiel
- (PL) Krawędź Vector z kątownikiem
- (ES) Acabado lateral Vector con ángulo de borde
- (RU) Плиты с кромкой Vector на L-молдинге



Use Vector Border Clips for corner tiles

- (FR) Utiliser des Clips de Rive Vector pour les dalles d'angle
- (IT) Utilizzare le Clip per bordo Vector per i pannelli installati negli angoli
- (DE) Benutzen Sie die Vector Halteklammer bei den Deckenplatten im Randbereich
- (NL) Gebruik Vector randclips voor hoektegels
- (PL) Użyj klipsów brzegowych do krawędzi Vector w narożnych płytach.
- (ES) Utilice abrazaderas perimetrales Vector para las placas ubicadas en las esquinas
- (RU) Используйте фиксирующие клипсы для фиксации угловых панелей с кромкой Vector

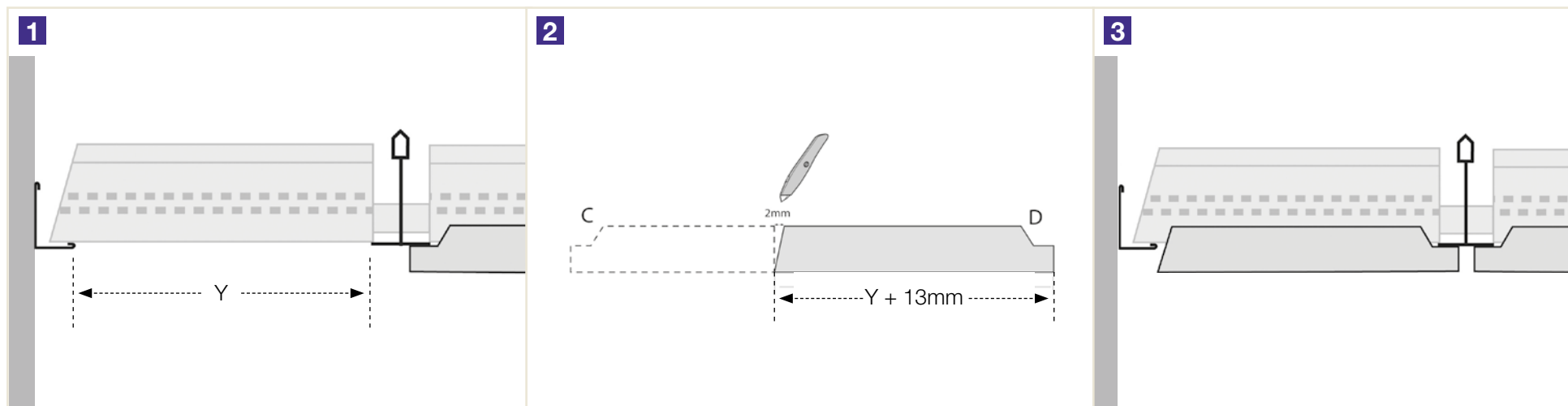

Spacer bars are recommended at the perimeters of all installations to maintain proper tile alignment. (FR) Pour toute installation, il est recommandé d'installer des barres d'écartement le long des rives pour assurer l'alignement des dalles. (IT) L'utilizzo delle barre spaziatrici è raccomandato in prossimità della cornice per assicurare un giusto allineamento dei pannelli. (DE) Abstandhalter im Randbereich sind zu empfehlen um eine ordnungsgemäße Ausrichtung der Deckenplatten zu gewährleisten. (NL) Voor een correcte uitlijning van het ophangstelsel worden afstandhouders aanbevolen. (PL) Profile dystansowe są zalecane wzdłuż kątownika przyściennego, aby zapewnić właściwe położenie płyt. (ES) Se recomienda utilizar distanciadores en los perímetros de todas las instalaciones para mantener las placas alineadas adecuadamente. (RU) Для исключения выпадения подрезанных плит рекомендуется применять фиксаторы расстояния между подрезанными краевыми рейками

8.5

Vector with shadowline

- (FR) Vector avec cornière à joint creux
- (IT) Vector con cornice perimetrale a doppia L
- (DE) Vector mit Stufenwandwinkel
- (NL) Vector met schaduwhoekprofiel
- (PL) Krawędź Vector z profilem schodkowym
- (ES) Acabado lateral Vector escalonado
- (RU) Плиты с кромкой Vector на ступенчатом молдинге «ломаная линия»

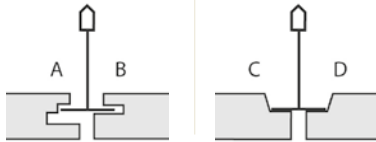

Where cut tiles are resting on the trim, border wedges may be necessary to maintain correct alignment.

- (FR) Sur les dalles de rives, il est recommandé d'installer des Ressorts de Rive afin de garantir un parfait positionnement de la dalle.
- (IT) Per i pannelli perimetrali è raccomandato l'utilizzo delle clip blocca pannello perimetrali al fine di garantire un perfetto posizionamento del pannello stesso.
- (DE) Wenn die Unterkonstruktion auf dem Wandwinkel aufliegt, sind Klemmbleche notwendig um die Anschnittplatte in der Sicherungsnut (B) zu fixieren.
- (NL) Kantwigen kunnen nodig zijn bij pastegels die liggen op de hoeklijn om de tegels mooi strak te laten aansluiten.
- (PL) W przypadku oparcia płyt na kątowniku przyściennym może wystąpić konieczność zastosowania sprężyn przyściennych w celu właściwego ułożenia płyt.
- (ES) Cuando las placas estén apoyadas sobre el perfil perimetral, es posible que sea necesario utilizar cuñas perimetrales en el lado del corte para centrar las placas en los lados de apoyo.
- (RU) В местах, где плиты опираются на молдинг, подрезку плиты осуществить, как показано на рисунках 1, 2, 3. Обратите внимание, что обрезается только сторона А.

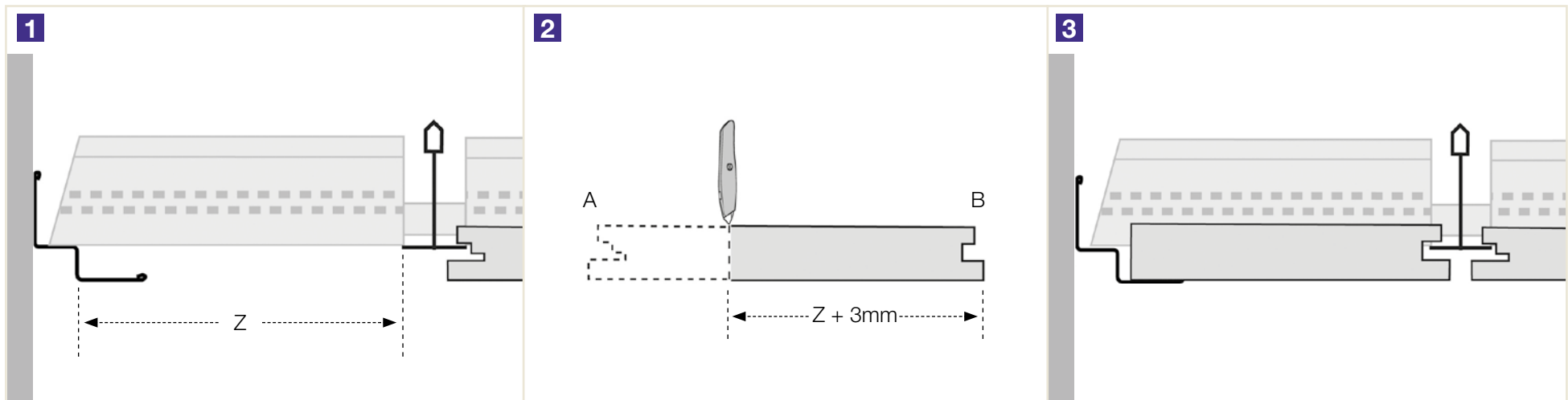

Spacer bars are recommended at the perimeters of all installations to maintain proper tile alignment. (FR) Pour toute installation, il est recommandé d'installer des barres d'écartement le long des rives pour assurer l'alignement des dalles. (IT) L'utilizzo delle barre spaziatrici è raccomandato in prossimità della cornice per assicurare un giusto allineamento dei pannelli. (DE) Abstandhalter im Randbereich sind zu empfehlen um eine ordnungsgemäße Ausrichtung der Deckenplatten zu gewährleisten. (NL) Voor een correcte uitlijning van het ophangstelsel worden afstandhouders aanbevolen. (PL) Profile dystansowe są zalecane wzdłuż kątownika przyściennego, aby zapewnić właściwe położenie płyt. (ES) Se recomienda utilizar distanciadores en los perímetros de todas las instalaciones para mantener las placas alineadas adecuadamente. (RU) Для исключения выпадения подрезанных плит рекомендуется применять фиксаторы расстояния между подрезанными краевыми рейками