

POWERED BY

ASTROPET

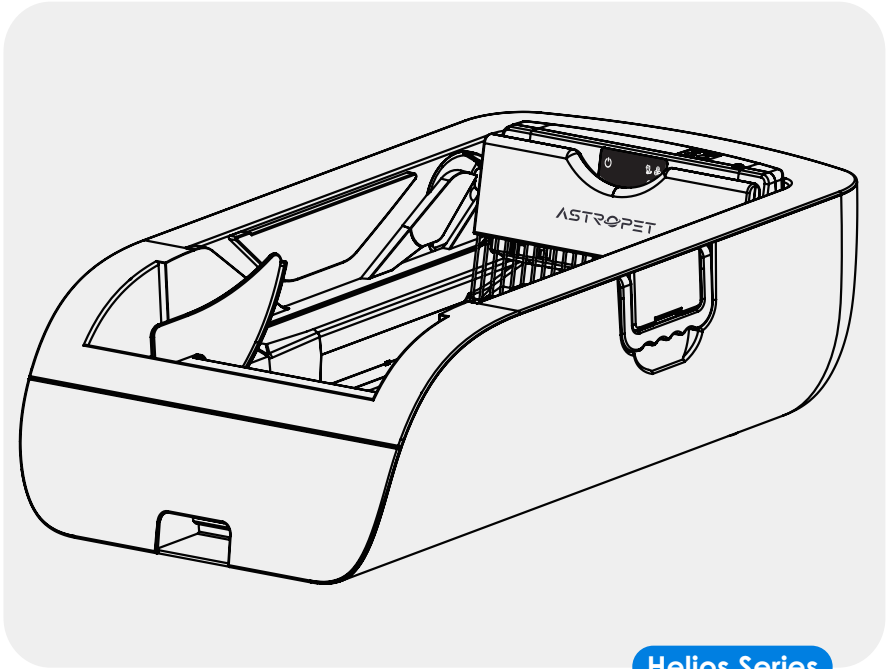

Helios Series

Selbstreinigende Katzentoilette

per App oder Tasten bedienbar

DE: Benutzerhandbuch

Self-cleaning cat litter box

app or button control

EN: User Manual

Information

DE

Bevor Sie das Gerät in Betrieb nehmen, lesen Sie bitte das Benutzerhandbuch sorgfältig durch, um eine optimale Leistung zu gewährleisten und Hinweise zur Fehlerbehebung zu erhalten. Bewahren Sie das Handbuch zum späteren Nachschlagen sicher auf.

Die Anleitung beginnt auf Seite 3.

EN

Before using the device, please consult the user manual thoroughly to ensure optimal performance and troubleshooting guidance. Store the manual securely for future reference.

The English manual starts on page 31.

Inhaltsverzeichnis

1. Einführung zum Produkt	3
2. Lieferumfang	4
3. Produktspezifikationen	5
4. Installation	6
5. Tägliche Nutzung	9
6. Steuerung	10
7. Pflege und Reinigung	20
8. Anleitung zur Fehlersuche	23
9. Hinweise zur Sicherheit	26
10. Kundendienst	27
11. Technische Spezifikationen	27
12. Garantiekarte	28

QR-Code scannen um AstroPet Produkte zu kaufen.
Scan QR-Code to shop AstroPet products.



1 Einführung zum Produkt

Liebe Nutzer,

vielen Dank, dass Sie sich für die AstroPet selbstreinigende Katzen-
toilette der Helios Series entschieden haben.

Erleben Sie die Freiheit der automatischen Haustierpflege!

Haben Sie genug von der manuellen Arbeit, die mit herkömmli-
chen Katzen Toiletten verbunden ist?

Unsere automatische Katzen Toilette macht Ihnen das Leben leich-
ter. Unser System wird mit nur einem Knopfdruck eingeschaltet und
nutzt fortschrittliche Sensortechnologie, um die Abfallbeseitigung,
Geruchsneutralisierung und Sterilisation automatisch zu aktivieren,
sobald Ihr vierbeiniger Begleiter das Gerät verlassen hat.

Dieses Gerät wurde im Hinblick auf die Sicherheit Ihres Haustieres
entwickelt und verfügt über spezielle Sicherheitsfunktionen, um
eine risikofreie Umgebung für Ihren Katzenfreund zu gewährleisten.

Das folgende Handbuch bietet eine umfassende Anleitung für den
Betrieb, die Wartung und die Fehlerbehebung dieses innovativen
Produkts.

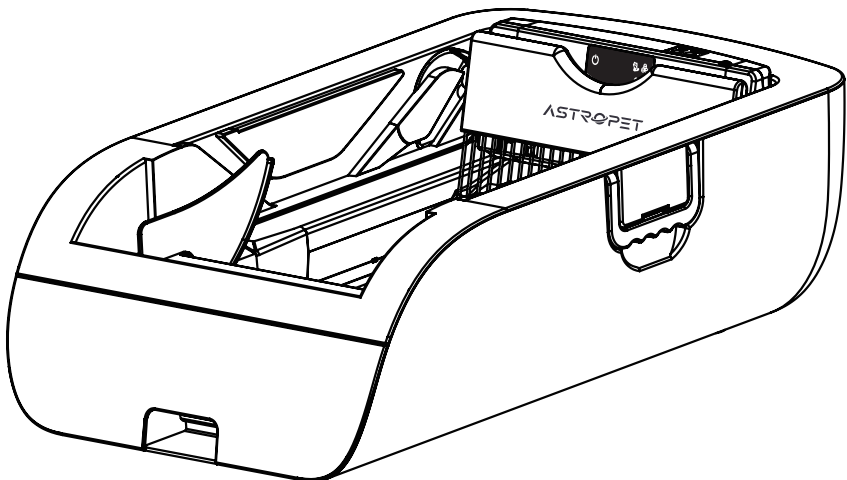

2 Lieferumfang

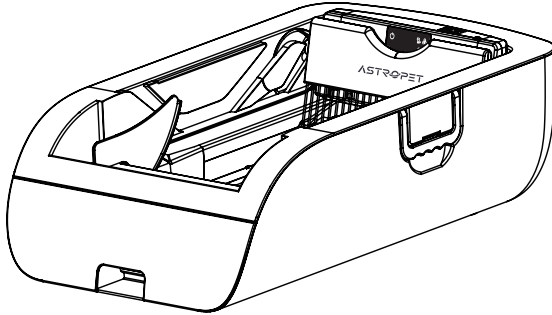

Katzenloilette x1

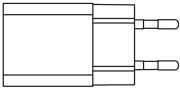

Netzadapter x1

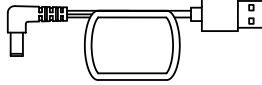

USB-Netzkabel x1

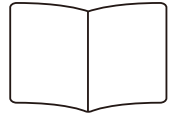

Benutzerhandbuch x1

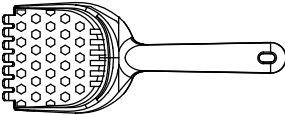

Schaufel- & Rechen-Set x1

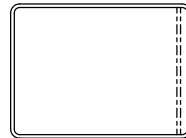

Streu-Matteauffangmatt x1

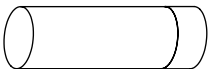

Müllsäcke (1 Rolle / 20 Stück) x1

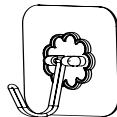

Bürstenhaken x2

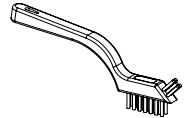

Reinigungsbürste x1

3 Produktspezifikationen

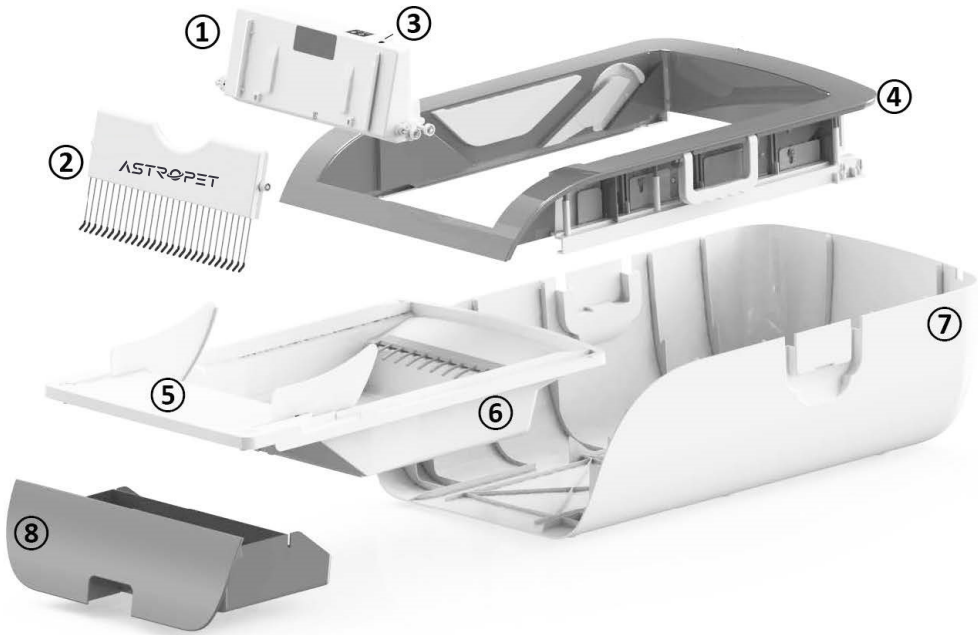

1 Hauptgerät

2 Rechen

3 Backup-Ladeanschluss

4 oberes Gehäuseteil

5 Pfoten-Tritt

6 Katzenstreubehälter

7 Unteres Gehäuseteil

8 Abfallbehälter

4 Installation

- 1 Packen Sie das Gerät aus und nehmen Sie alle Komponenten und Zubehörteile vorsichtig heraus. Entfernen Sie alle überflüssigen Aufkleber und leeren Sie den Abfallbehälter vom mitgelieferten Zubehör.
- 2 Suchen Sie einen geeigneten Ort für die selbstreinigende Katzentoailette und stellen Sie sicher, dass der Raum sauber und trocken ist.
- 3 Entfernen und entsorgen Sie sämtliches Verpackungsmaterial sowohl innerhalb als auch außerhalb des Gerätes.
- 4 Greifen Sie den Griff (A1) und heben Sie die obere Abdeckung an, indem Sie sie um 180 Grad auf den Kopf drehen (A2). Lösen Sie den Kabelbinder, mit dem die abnehmbaren Teile und der Rechen befestigt sind, und entsorgen Sie diesen (A3).

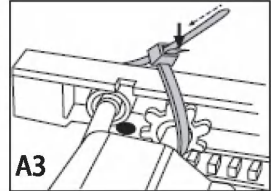
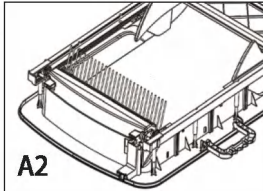
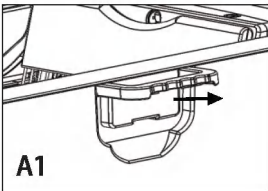

- 5 Stellen Sie die Basiseinheit auf eine ebene Fläche und montieren Sie den Pfoten-Tritt, indem Sie ihn senkrecht nach unten ausrichten (B1).
Drehen Sie es in seine endgültige Position (B2).
Richten Sie die obere Abdeckung wieder an den Clips der Basiseinheit aus und befestigen Sie sie, indem Sie sie vertikal nach unten drücken (B3).

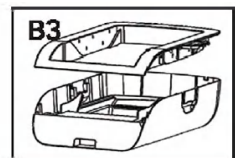
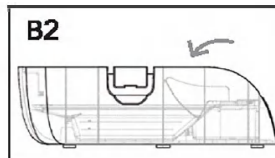
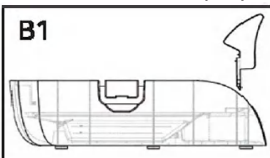

Vergewissern Sie sich, dass die obere Abdeckung und die Hauptgerät sicher befestigt sind. Stecken Sie den Griff in die dafür vorgesehene Ausparung am Grundgerät (B4). Vergewissern Sie sich vor der Inbetriebnahme, dass alle Komponenten vollständig befestigt und richtig ausgerichtet sind (B6).

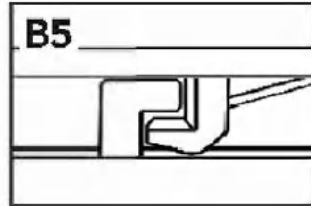
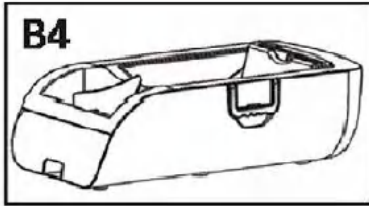

6 Anschließen des Netzteils

Schließen Sie das Netzteil hinter dem Gerät (E) an,
 Die Standard-Eingangsspannung des Adapters ist AC100-240V
 Die Standard-Ausgangsspannung des Adapters ist DC-5 Volt

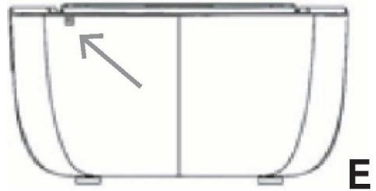

Beachten Sie: Bei der ersten Inbetriebnahme oder wenn das Gerät länger als drei Monate gelagert wurde, muss es unbedingt an eine Stromquelle angeschlossen werden und vor der Inbetriebnahme einen Ladezyklus von mindestens zwei Stunden bevor sie es verwenden können.

Hinweis:

Das Gerät kann nur aufgeladen werden, wenn sich das Hauptgerät an seinem Ausgangsort befindet und der Ladeanschluss des Hauptgeräts richtig in die Ladedockingstation eingesetzt ist. Das Gerät wird nicht aufgeladen, wenn sich das Hauptgerät während des Reinigungsprozesses nicht in der Dockingstation befindet.

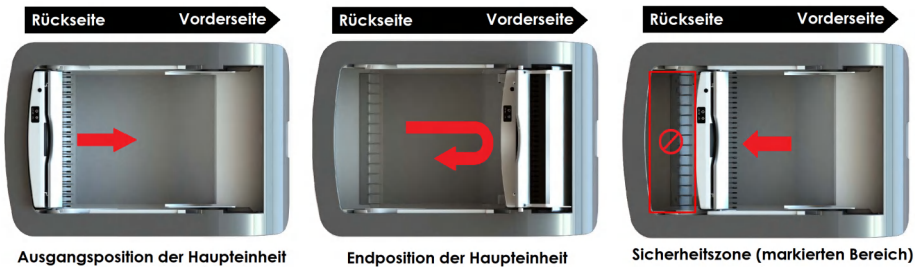

Ausgangsposition der Haupteinheit

Endposition der Haupteinheit

Sicherheitszone (markierten Bereich)

Müllsack installieren

1. ziehen Sie den Abfallbehälter heraus (A)
2. reißen Sie einen Müllsack auf und falten Sie ihn dreimal entlang des Spannbandes
Legen Sie den Müllsack in den Abfallbehälter (B). Hängen Sie zuerst die 3 Ecken ein, die mit ①, ② und ③ gekennzeichnet sind, und ziehen Sie diese 3 Ecken fest.
3. Hängen Sie die mit ④ gekennzeichnete Ecke ein. Vergewissern Sie sich, dass der Müllbeutel ordentlich in der Mülltonnenbox liegt, damit er an den Kanten der Box haftet.
4. Schieben Sie den Abfallbehälter in seine vorgesehene Position.
5. Heben Sie das Pfortenpedal an, um zu prüfen, ob der Müllsack sicher befestigt ist (C).
Wenn er richtig sitzt, senken Sie das Pfortenpedal.

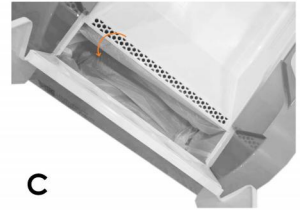

Befüllen der Katzentoailette

A. Füllen Sie das Katzenklo so, dass der Füllstand zwischen der MIN- und der MAX-Linie auf beiden Seiten des Katzenklo liegt (4-5 kg).

B. Verwenden Sie die Schaufel, um die Streu gleichmäßig in der Katzentoailette zu verteilen (D).

Hinweis: 1. diese Katzentoailette ist so konzipiert, dass sie mit jeder hochwertigen, hart klumpenden Katzenstreu funktioniert, so dass Sie die Streu wählen können, die am besten zu Ihrer Katze passt.

2. für eine optimale Leistung, verwenden Sie klumpende Katzenstreu mit einem Durchmesser von 1-2,5 mm.

Verwenden Sie keine nicht klumpende Streu, keine streifenförmige Streu oder Streu mit einem Durchmesser von mehr als 3 mm.

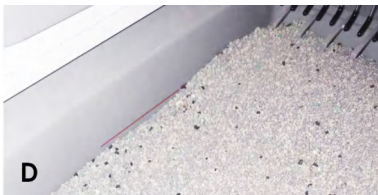

Wichtig!

1. Überladen Sie das Gerät nicht, sonst funktioniert es nicht richtig.
2. Vergewissern Sie sich, dass die Katzenstreu-Linie nicht tiefer als die MIN-Linie liegt, damit der Rechen nicht bis zum Boden der Kiste schaufeln kann.
3. Bitte reinigen Sie Ihr Katzenklo regelmäßig

5 Tägliche Nutzung

1. Schalten Sie den ON/OFF-Schalter auf ON; die Betriebsanzeige leuchtet auf; Sie hören einen Starthinweis.
Hinweis: Der Schwader durchläuft automatisch einen Reinigungszyklus, um einen Selbsttest durchzuführen und die Abfälle zu glätten.
2. Programmierung der Verklumpungszeit der Katzenstreu
Die Klumpzeit ist die Wartezeit, nachdem die Katze die Katzentoilette verlassen hat. Bei der Tastenversion gibt es 4 feste Einstellungen: 5 min, 10 min, 15 min & 20 min. Sie können die Klumpzeit nach Ihren Bedürfnissen einstellen (Katzenstreu-Klumpeneffekt und Häufigkeit der Benutzung des Katzenklos usw.).
Hinweis: Die App-Version kann nur über die App eingestellt werden (von 2min bis 60min).
3. Standby-Modus
Wenn sich die Katzentoilette im Standby-Modus befindet, sollte sich das Hauptgerät in der in A gezeigten Position befinden. Sobald die Katze die Katzentoilette für mehr als 5 Sekunden betritt, wird dies als gültige Benutzung angesehen, andernfalls verwirft das System es automatisch, um Fehleinschätzungen zu vermeiden.
Hinweis: Bei der App-Version erkennt das Gerät die Katzen nur im Automatikmodus und im Standby-Status automatisch, nicht aber im Schlafmodus.
4. Katzenstreu klumpen
Die Katzentoilette wartet auf das Klumpen der Katzenstreu (die Klumpzeit hängt von der eingestellten Zeit ab), währenddessen werden Desodorierung und Sterilisierung aktiviert, um zu verhindern, dass Gerüche entweichen, bevor die Klumpen geschöpft werden.
5. Automatischer Reinigungsmodus
Sobald die Klumpenzeit vorbei ist, bewegt die Haupteinheit den Rechen für einen Reinigungszyklus und schiebt die Abfälle in das Abfallfach B. Wenn die Haupteinheit zurückfährt und eine Katze im Bereich ohne Streu (C, rot umrahmt) erkannt wird, aktiviert die Katzentoilette die Anti-Klemm-Funktion, um die Sicherheit der Katze zu gewährleisten. Die Haupteinheit hält an und gibt einen Piepton ab, bis die Katze den Bereich verlässt.
Hinweis: Während der Reinigung ist das Hauptgerät mit einem Überlastungsschutz ausgestattet, um Schäden durch überfüllte Streu oder steckengebliebene Harken zu vermeiden; bei Überlastung schaltet das Hauptgerät um und versucht, die Streu dreimal zu schaufeln. Wenn die Reinigung immer noch nicht gelingt, stellt das Gerät den Betrieb ein und alle Anzeigen blinken. Sie müssen das Problem manuell beheben und das Gerät neu starten. Während des Selbsttests bei der Inbetriebnahme wird ein Reinigungszyklus durchgeführt. Im automatischen Modus wird zweimal gereinigt. Bei der App-Version kann die Anzahl der Reinigungszyklen über die App eingestellt werden, wobei die Standardeinstellung 2-mal ist.
6. Nach der Reinigung kehrt das Hauptgerät in die Bereitschaftsstellung A zurück.
7. Je nach Größe der Katze und der Menge des Abfalls müssen Sie den Müllbeutel regelmäßig wechseln. Die Katzenstreu im Recyclingfach kann wiederverwendet werden.

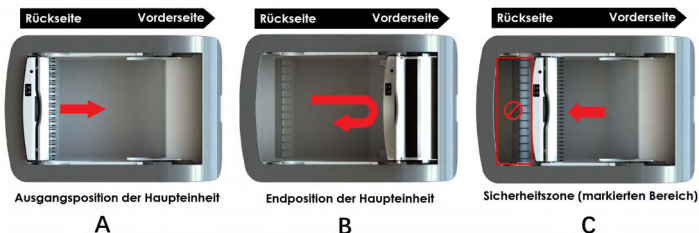

6 Steuerung

Bedienfeld App-Steuerung

Oberes Panel

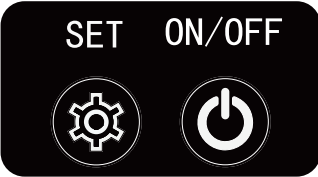

- 1 Der ON/OFF Taste wird verwendet, um das Gerät ein- und auszuschalten.
- 2 App-Steuerungsversion: Halten Sie die SET-Taste gedrückt, um das WLAN zurückzusetzen.

Vorderes Panel

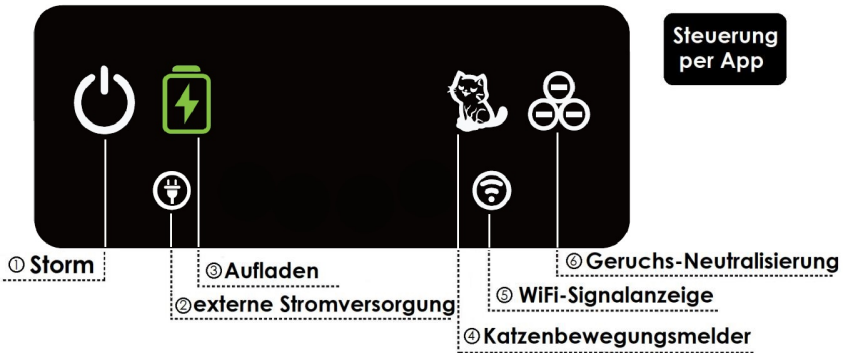

1 Stromanzeige (ein/ausschalten)

- Weiß: Das Gerät ist eingeschaltet und der Akkustand ist normal.
- Rot: Das Gerät ist eingeschaltet, aber der Akkustand ist niedrig. Bitte laden Sie es so schnell wie möglich auf.
- Keine Anzeige: Das Gerät ist ausgeschaltet.

2 Externe Stromversorgung

- Anzeige: Externe Stromversorgung ist angeschlossen.
- Keine Anzeige: Externe Stromversorgung ist nicht/schlecht verbunden oder funktioniert nicht ordnungsgemäß.

3 Aufladen

Rot: Das Gerät wird aufgeladen.

Grün: Das Gerät ist eingeschaltet, an eine externe Stromversorgung angeschlossen und der Akkuladestand beträgt mehr als 85%.

4 Katzenbewegungsmelder

- Wenn die Anzeige aufleuchtet, deutet dies darauf hin, dass sich die Katze in der Katzentoilette befindet.

5 Wifi-Signal-Anzeige

- Schnelles Blinken (3 Mal pro Sekunde): Das Gerät ist nicht mit dem Netzwerk verbunden und wartet auf die Kopplung.
- Langsames Blinken (1 Mal pro Sekunde): Das Gerät ist gekoppelt, aber offline oder nicht mit dem WLAN verbunden.
- Abwechselndes Blinken (1 Sekunde an, 3 Sekunden aus): Das Gerät befindet sich im Schlafmodus.
- Durchgehend eingeschaltet: Das Gerät ist normal mit dem Netzwerk verbunden.
- Aus: Das Gerät befindet sich aufgrund von Inaktivität für 10 Minuten im Energiesparmodus. Das Gerät muss neu gestartet werden, um erneut gekoppelt zu werden.

6 Geruchs-Neutralisierung

- Wenn das LED aufleuchtet, zeigt dies an, dass der Geruchsneutralisierungsmodus aktiv ist.

7 Überlastungsschutz

- Wenn das Gerät stecken bleibt und nicht mehr arbeiten kann, wird es in den Überlastungsschutzmodus wechseln und **alle LED** werden zu blinken beginnen

Bedienfeld-Tastensteuerung

Oberes Panel

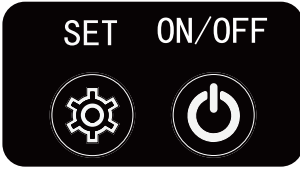

- 1 Der ON/OFF Taste wird verwendet, um das Gerät ein- und auszuschalten.
- 2 Drücken Sie kurz die SET-Taste, um die Klumpenzeit einzustellen.

Vorderes Panel

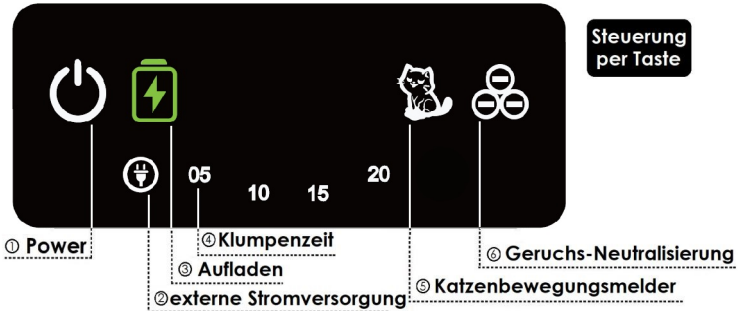

1 Stromanzeige (ein/ausschalten)

- Weiß: Das Gerät ist eingeschaltet und der Akkustand ist normal.
- Rot: Das Gerät ist eingeschaltet, aber der Akkustand ist niedrig. Bitte laden Sie es so schnell wie möglich auf.
- Keine Anzeige: Das Gerät ist ausgeschaltet.

2 Externe Stromversorgung

- Anzeige: Externe Stromversorgung ist angeschlossen.
- Keine Anzeige: Externe Stromversorgung ist nicht/schlecht verbunden oder funktioniert nicht ordnungsgemäß.

3 Aufladen

- Rot: Das Gerät wird aufgeladen.
- Grün: Das Gerät ist eingeschaltet, an eine externe Stromversorgung angeschlossen und der Akkuladestand beträgt mehr als 85%.

4 Klumpenzeit

- Die Werkseinstellung Standard-Klumpenzeit beträgt 20 Minuten, während die Anzeige "20" aktiviert ist. Verwenden Sie die SET-Taste auf dem Bedienfeld oben, um die Klumpenzeit auf 5, 10 und 15 Minuten einzustellen, die entsprechende Anzeige leuchtet auf.

5 Katzenbewegungsmelder

- Wenn die Anzeige aufleuchtet, deutet dies darauf hin, dass sich die Katze in der Katzentoilette befindet.

6 Geruchs-Neutralisierung

- Wenn das LED aufleuchtet, zeigt dies an, dass der Geruchsneutralisierungsmodus aktiv ist.

7 Überlastungsschutz

- Wenn das Gerät stecken bleibt und nicht mehr arbeiten kann, wird es in den Überlastungsschutzmodus wechseln und **alle LED** werden zu blinken beginnen

WiFi-Konfiguration-Nur für App-Steuerung

1.App herunterladen

Um die AstroPet App herunterzuladen, können Sie im App-Store nach "AstroPet" suchen oder einen der folgenden QR-Codes für Apple (links und Android (rechts scannen und die App entsprechend den Systemanforderungen installieren.



2. Wifi-Verbindung

Drücken Sie den Netzschalter des Geräts, die erste WiFi-Anzeige blinkt nach dem Start. Öffnen Sie dann die App, um Ihr Gerät gemäß den folgenden Schritten hinzuzufügen. Hinweis:* Wenn die Verbindung unterbrochen wird, starten Sie das Gerät und die App neu und versuchen Sie es erneut.

AstroPet Anmeldung

E-Mail

Passwort 

[Passwort vergessen?](#)

Anmelden

Sie haben noch kein Konto?

Konto erstellen

Schritt 1: Verwenden Sie Ihr bestehendes AstroPet-Konto oder erstellen Sie ein neues Konto, um sich in der AstroPet-App anzumelden. Hinweis: Bitte schalten Sie Ihre Ortungsdienste, Bluetooth und Internetverbindung ein.

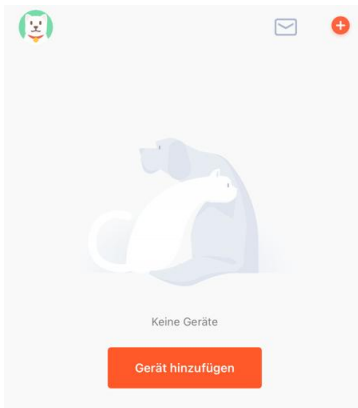

Schritt 2: Klicken Sie auf die Schaltfläche "Gerät hinzufügen", um Ihr neues AstroPet Smart-Gerät hinzuzufügen.

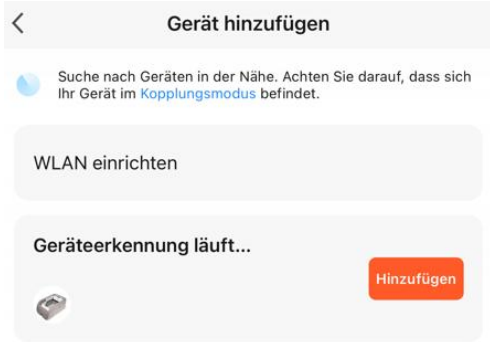

Schritt 3:

Nachdem Sie auf die Schaltfläche "Gerät hinzufügen" geklickt haben, sucht die App automatisch nach verfügbaren AstroPet Smart-Geräten.

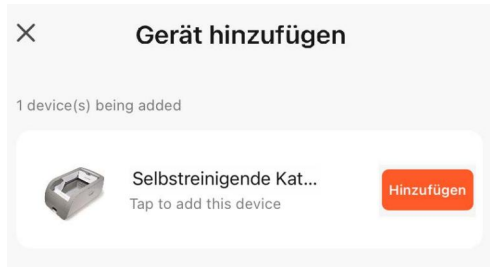

Schritt 4:

Nachdem die App Ihr intelligentes, selbstreinigendes Katzenklo gefunden hat, klicken Sie auf die Schaltfläche "Hinzufügen" neben dem Gerät.



Schritt 5:

Geben Sie Ihre WiFi-Anmeldedaten ein, damit Ihr Gerät verbunden werden kann.

(Bitte beachten Sie, dass der Kommunikationsmodus der WiFi-Verbindung auf 2,4GHz eingestellt sein sollte)

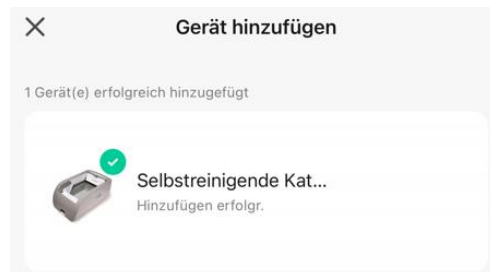
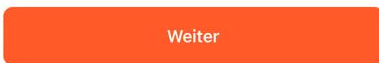

Schritt: 6

Sie haben die Schnelleinrichtung des Geräts und die Verbindungsvorgänge abgeschlossen.

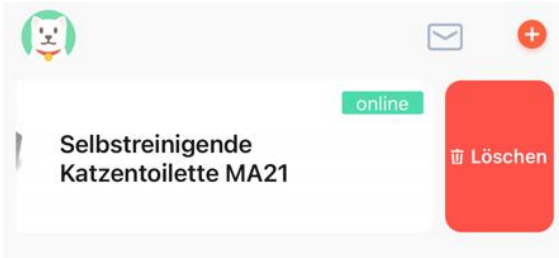

Gerät entkoppeln

Wenn Sie Ihr Gerät aus der App entfernen möchten, wischen Sie einfach nach links und klicken Sie auf die Schaltfläche "Löschen". Ihr Gerät ist nun nicht mehr verknüpft.

Wenn Sie das Smartphone, an das die App gebunden ist, nicht dabei haben oder zu einem neuen Smartphone gewechselt haben und das Gerät noch an das alte gebunden ist, können Sie die Wi-Fi-Informationen des Geräts zurücksetzen, indem Sie die SET-Taste länger als 10 Sekunden gedrückt halten, bis die Wi-Fi-Anzeigeleuchte schnell in einen blinkenden Zustand übergeht, was einen erfolgreichen Reset anzeigt.

Wichtige Hinweise zur Gerätekonfiguration:

Wenn Sie Schwierigkeiten beim Hinzufügen des Geräts haben oder es während des Vorgangs eine Zeitüberschreitung gibt, führen Sie die folgenden Schritte durch:

- Das WiFi-Netzwerk im 2,4-GHz-Frequenzband arbeitet
- Setzen Sie das Gerät zurück.
- Versuchen Sie erneut es hinzuzufügen.
- Vergewissern Sie sich, dass Ihre Netzwerkverbindung stabil ist und ordnungsgemäß funktioniert.

Vergewissern Sie sich bei der Eingabe der WiFi-Informationen, dass:

- Sowohl der Benutzername als auch das Passwort des Kontos korrekt eingegeben sind.
- Stellen Sie sicher, dass sich das Gerät in Ihrer unmittelbaren Nähe befindet, um eine optimale Verbindung zu gewährleisten.
- Vergewissern Sie sich, dass das Gerät eingeschaltet und für die Konfiguration bereit ist.

Mögliche Gründe für Wi-Fi-Verbindungsfehler und Lösungen

Problem	Mögliche Ursache	Lösung
Konfiguration Timeout	<ol style="list-style-type: none"> 1. Die Netzwerkeinrichtung ist innerhalb der angegebenen Zeit (10 Minuten) fehlgeschlagen. 2. Die Katzenlolette kann sich nicht mit dem Netzwerk verbinden. 3. Die Router-Einstellungen schränken den Gerätezugriff ein. 4. Router-Softwareprobleme oder Netzwerkdröselung 	<ol style="list-style-type: none"> 1. Starten Sie das Netzwerk neu und stellen Sie es neu ein. 2. Stellen Sie sicher, dass Sie einen Heimrouter für die Netzwerkeinrichtung verwenden. 3. Nehmen Sie das Katzenklo in die Whitelist des Routers auf. 4. Adressieren und fix Probleme der Netzwerkumgebung
Verbindung fehlgeschlagen	<ol style="list-style-type: none"> 1. Ausfall der Bluetooth-Geräteverbindung in der App 2. Fehler bei der Servererkennung. 3. Aufbau eines Kommunikationskanals fehlgeschlagen 	<ol style="list-style-type: none"> 1. Prüfen Sie, ob die Bluetooth-Berechtigungen aktiviert sind. 2. Beenden Sie die App, löschen Sie den Cache und starten Sie sie neu.
Router nicht gefunden	<ol style="list-style-type: none"> 1. Der Router arbeitet in einem 5GHz-Frequenzband 2. Die SSID des Routers umfasst sowohl das 2,4GHz- als auch das 5GHz-Band. 3. Es gibt keine Wi-Fi-Router 	<ol style="list-style-type: none"> 1. Das Katzenklo unterstützt keine 5GHz, bitte wählen Sie eine SSID im 2.4GHz Band 2. Teilen Sie die SSID des Routers in 2.4GHz und 5GHz Dualband auf 3. Platzieren Sie die Box in einem Bereich mit einem 2.4GHz Wi-Fi
Falsche Passwort	<ol style="list-style-type: none"> 1. Falsche Passwortheingabe 	<ol style="list-style-type: none"> 1. Prüfen Sie das richtige Passwort und geben Sie es ein.
Verbindung zum Router nicht möglich	<ol style="list-style-type: none"> 1. Der Router ist überlastet 2. Das Signal ist zu schwach oder das Katzenklo ist zu weit vom Router entfernt 3. Es wurde ein falsches Passwort eingegeben 	<ol style="list-style-type: none"> 1. Reduzieren Sie die Anzahl der an den Router angeschlossenen Geräte 2. Stellen Sie das Gerät näher am Router auf 3. Prüfen Sie das richtige Passwort und geben Sie es ein

Bitte schauen Sie in das Benutzerhandbuch oder kontaktieren Sie unser Support-Team, wenn Sie weitere Hilfe benötigen.

Um eine vollständige Installationsanleitung und ein Installationsvideo zu erhalten, scannen Sie bitte den folgenden QR-Code.



App-Feature Übersicht

Geräteanpassung und Freigabe:

Mit dem Symbol "Bearbeitungspinsel" in der oberen rechten Ecke der App-Benutzeroberfläche können Benutzer ein Untermenü aufrufen, um den Gerätenamen anzupassen und den Gerätezugriff für andere freizugeben.

Hinweis: Das Gerät kann nur mit einem Mobilgerät gleichzeitig verbunden werden. Wenn Sie Ihr verbundenes Mobilgerät wechseln möchten, muss das Gerät zuerst aus der App entfernt werden. Die Verbindung mit mehreren mobilen Geräten kann über die Freigabeoption in der App hergestellt werden.

Initialisierung beim Aktivieren:

Verwenden Sie die App, um das Gerät ein- oder auszuschalten. Jede Aktivierung löst einen Initialisierungsprozess aus, um das Gerät für den Betrieb vorzubereiten.

Hinweis: Die App wird mit einer Verzögerung von 3 Sekunden ein- und ausgeschaltet. Bitte warten Sie und wiederholen Sie den Vorgang nicht.

Auswahl des Arbeitsmodus:

Automatisch Modus: Das Gerät erkennt selbstständig, wenn die Katze das Katzenklo betritt, leitet die Geruchs-Neutralsierung ein und fährt mit der Abfallbeseitigung fort.

Ruhiger Schlaf Modus: In diesem ungestörten Modus blinkt die erste Kontrollleuchte am Gerät langsam.

Geruchs-Neutralsierung:

Das Gerät führt eine Geruchs-Neutralsierung durch, was durch das konstante Aufleuchten der vierten Kontrollleuchte angezeigt wird.

Hinweis: Zum Umschalten des Modus ist eine manuelle Auswahl erforderlich. Die Zeitfunktionen sind nur über separate Einstellungen für die Modi "Ruhiger Schlaf" und "Geruchs-Neutralsierung" verfügbar. In diesen beiden Modi erkennt das Gerät den Eintritt einer Katze nicht automatisch.

Manuelle Reinigung:

In jedem Modus kann das Gerät mit einem einzigen Klick aufgefordert werden, einen manuellen Reinigungszyklus durchzuführen, wosch es wieder in den vorherigen Betriebsmodus zurückkehrt.

Status-Anzeigen:

Die App zeigt den Betriebsstatus des Geräts an, einschließlich Standby, Abschaltung, Ruhezustand, Geruchs-Neutralsierung, Toiletteneintritt, Verklumpung und Reinigung.

Überwachung des Batteriestands:

Die App zeigt den aktuellen Batteriestand an, um den Benutzer über den Energiestatus des Geräts zu informieren.

Timer-Einstellungen:

Verklumpungszeit: Legt die Verzögerung der Abfallbeseitigung nach dem Toilettengang der Katze fest, anpassbar auf der Grundlage der Häufigkeit der Toilettengänge und der Katzenstreu Art.

Geruchs-Neutralsierung: Legt die Dauer für die Geruchs-Neutralsierung nach dem Toilettengang fest. Anzahl der täglichen Besuche: Fasst die Anzahl der tatsächlichen Toilettengesuche für den Tag zusammen.

Arbeitsprotokoll:

In der Spalte "Arbeitsprotokoll" werden die Toilettentätigkeiten Ihrer Katze unter Angabe von Eintrittszeit und Dauer aufgezeichnet. Systemausfälle oder ausgelöste Schutzmechanismen werden mit roter Farbe hervorgehoben.

Erweiterte Einstellungen und Funktionalitäten

Geplante Modi Aktivierung:

Statischer Ruhemodus und Geruchs-Neutralisierung: Basierend auf den Benutzeranforderungen können die Start- und Endzeiten für diese Modi entweder für eine einmalige Ausführung oder für eine wiederkehrende Ausführung an bestimmten Wochentagen festgelegt werden.

Beispiel: Um den statischen Ruhemodus von 23:00 bis 7:00 Uhr von Montag bis Freitag einzustellen, gehen Sie wie folgt vor:

Schritt 1: Legen Sie die Startzeit für den statischen Ruhemodus auf 23:00 Uhr fest.

Schritt 2: Navigieren Sie zum Untermenü "Wiederholung" und wählen Sie die Wochentage (Montag bis Freitag) für den wiederkehrenden Zeitplan aus. Hinweis: Wenn Sie diesen Schritt auslassen, wird der Zeitplan einmalig ausgeführt.

Schritt 3: Rufen Sie das Untermenü "Schlafmodus" auf, um die Startzeit zu bestätigen.

Schritt 4: Speichern Sie diese Einstellungen.

Schritt 5: Wiederholen Sie den Vorgang, um die Endzeit für den statischen Ruhemodus einzustellen und zu speichern.

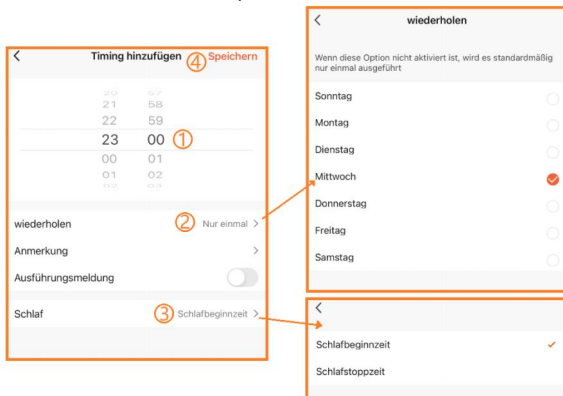

Wichtige Hinweise:

Im statischen Ruhemodus mit festem Zeitplan führt das Gerät am Ende des eingestellten Zeitraums einen automatischen Reinigungszyklus durch, um eine rechtzeitige Abfallbeseitigung sicherzustellen.

Während der Geruchs-Neutralisierung werden 30 Minuten lang aktive Sauerstoffionen freigesetzt, gefolgt von einer 60-minütigen Pause, um eine übermäßige Konzentration zu vermeiden.

Werkseinstellungen:

Sollte es zu Einstellungsfehlern kommen, kann der Benutzer durch Drücken der Taste "Factory Reset" die Werkseinstellungen wiederherstellen. Die Werkseinstellungen sind wie folgt:

Betriebsart: Automatisch

Klumpen-Zeit: 20 Minuten

Geruchs-Neutralisierung: 20 Minuten

Timer: Deaktiviert

7 Pflege und Reinigung

Ihr Katzenklo ist so konzipiert, dass die tägliche Wartung auf ein Minimum beschränkt ist, d.h. Sie brauchen sich nur darum zu kümmern:

1. Ersetzen Sie Müllsäcke regelmäßig
2. Befolgen Sie die Anweisungen für die wöchentliche Reinigung
3. Eine gründlichere Reinigung wird einmal im Monat empfohlen

Hinweis: Vergewissern Sie sich immer, dass die Katzentoilette vor der Reinigung ausgesteckt und off ist.

1. Demontage des Rechen

Starten Sie das Hauptgerät neu, und es führt eine Selbsttestbewegung durch. Schalten Sie das Gerät aus, wenn es die vordere Position erreicht hat.

Heben Sie das Fußpedal an und nehmen Sie den Schwader in der oberen Position heraus.

2. Obere Abdeckung demontieren

Ziehen Sie den Handlauf heraus (auf beiden Seiten der Katzentoilette).

Halten Sie die Handläufe fest und heben Sie die obere Abdeckung an.

3. Demontage der Haupteinheit

Die Haupteinheit ist an der oberen Abdeckung befestigt. Es gibt zwei Möglichkeiten, die Haupteinheit zu demontieren.

Nehmen Sie die obere Abdeckung ab. Entfernen Sie die vier Schrauben in der Ausgangsposition. Nehmen Sie die obere Abdeckung heraus. Wählen Sie die Schiene der oberen Abdeckung nach außen. Nehmen Sie die Einheit heraus, nachdem das Zahnrad der Haupteinheit aus der Schiene entfernt wurde.

Hinweis: Um einen ordnungsgemäßen Betrieb zu gewährleisten, achten Sie beim Wiedereinbau des Hauptgeräts darauf, dass das Zahnrad des Hauptgeräts vollständig auf die Schiene ausgerichtet ist.

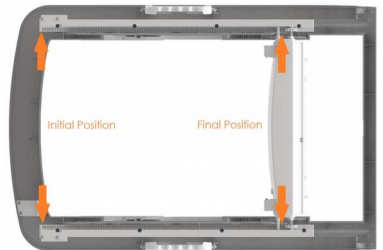
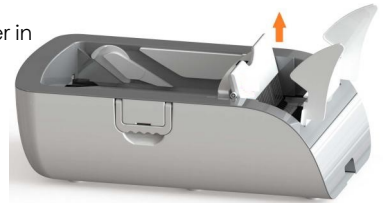

4. Litter tray disassembling

Take out the upper cover

Lift upward from the bottom base

Note: When reassembling the tray, ensure it fixes well with the bottom base

5. Paw pedal disassembling

Lift the paw pedal open and make it perpendicular to the litter box.

Grab the paw pedal and pull up vertically

Note : When reinstalling the paw pedal ,make sure insert it in the same direction it was removed

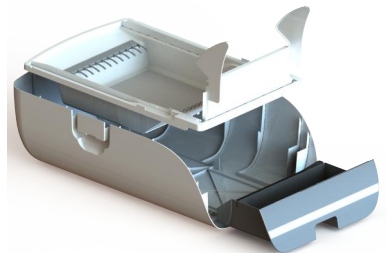

Waschbare Teile

Reinigungsverfahren: Als abwaschbar gekennzeichnete Teile können zur Reinigung direkt dem Wasser ausgesetzt werden. Anschließend sollten sie entweder an der Luft getrocknet oder mit einem Handtuch abgetrocknet werden.

Nach dem Reinigen: Stellen Sie sicher, dass die Teile vollständig trocken sind, bevor Sie das Gerät wieder zusammenbauen und verwenden.

- 1 Rechen
- 2 Pfortenritt
- 3 Abfallbehälter
- 4 Katzenstreubehälter
- 5 Unterteil

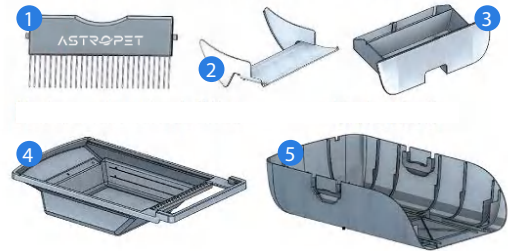

Nicht waschbare Teile

Wasserkontakt: Diese Komponenten dürfen nicht gewaschen, eingeweicht oder in irgendeiner anderen Form direkt mit Wasser in Berührung gebracht werden.

Positionen 1 & 2: Reinigen Sie diese Bereiche, indem Sie sie vorsichtig mit einem trockenen Tuch abwischen.

Positionen 3 & 4: Zum Entfernen von anhaftendem Katzenstreu oder Ablagerungen auf der Schiene wird eine Bürste oder eine ausrangierte Zahnbürste empfohlen.

Alle anderen Oberflächenbereiche können mit einem feuchten Tuch gereinigt werden.

- 1 Infrarot-Sensor
- 2 Sensorenzone
- 3 Rechen-Schiene
- 4 Wechselteilschiene

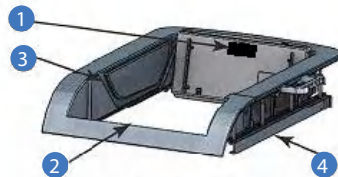

Anleitung zur Reinigung von nicht waschbaren Teilen



- 1 Enthält elektrische Kontaktstellen. Verwenden Sie ein weiches Tuch zur Reinigung und demontieren Sie die Teile bei Bedarf.
- 2 Die Schiene sollte mit einer Bürste gereinigt werden.
- 3 Die Rechenführung sollte mit einem weichen Tuch gereinigt werden.
- 4 Der rotierende Teil des Rechens sollte nicht mit Gewalt entfernt und mit einem weichen Tuch gereinigt werden.
- 5 Die Haupteinheit enthält elektronische Bauteile und darf nicht gewaschen werden. Verwenden Sie ein weiches Tuch zum Abwischen und Reinigen.

8 Anleitung zur Fehlersuche

Haupteinheit Komponente Einführung

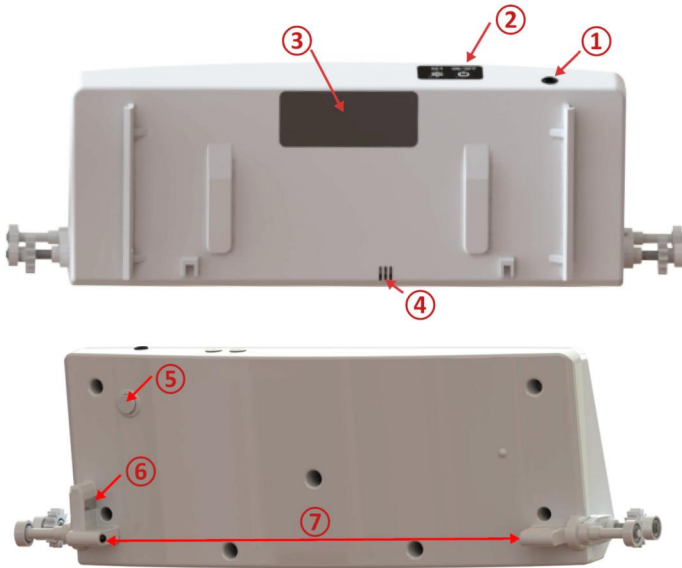

1. Backup-Ladeanschluss
2. Steuertasten
3. Katzenbewegungssensor
4. Anschluss für Desodorierung/Sterilisation
5. Taste zur Erkennung der Ausgangsposition
6. Leiter des Hauptladeanschlusses
7. Anti-Pinch-Erkennungssensor

I. Das Katzenklo lässt sich nicht richtig einschalten

1. die Katzenklolette hat keinen Strom oder zu wenig Strom Laden Sie das Gerät mindestens 2 Stunden lang auf, bevor Sie es zum ersten Mal benutzen oder nachdem Sie es längere Zeit nicht benutzt haben.

Wenn sich das Hauptgerät in der Ausgangsstellung befindet, verwenden Sie den normalen Ladeanschluss, um es aufzuladen.

Wenn das Hauptgerät in der mittleren oder vorderen Position steht, schließen Sie bitte den Ersatzladeanschluss (1) am Hauptgerät an, um es aufzuladen (entfernen Sie den Gummistopfen, bevor Sie ihn einstecken).

2. nach dem Aufladen kann die Katzenklolette immer noch nicht eingeschaltet werden, Prüfen Sie, ob der Netzschalterknopf gedrückt werden kann und normal aufspringt, wenn nicht, muss das Hauptgerät gewartet werden.

II. die Ladeanzeige leuchtet nicht, das Gerät kann nicht geladen werden.

1. Prüfen Sie, ob der Adapter richtig angeschlossen ist und ob der an den Adapter angeschlossene Stecker Strom hat.

2. Vergewissern Sie sich, dass Sie den Originaladapter mit einer Ausgangsspannung von 5 V verwenden. Jeder Adapter mit einer höheren Ausgangsspannung als 5 V kann einen Ladefehler verursachen.

3. Wenn das Hauptgerät in der anfänglichen Position stehen bleibt, überprüfen Sie, ob die Ladekontrollleuchte an oder aus ist, wenn Sie den Ersatzladeanschluss einstecken. Wenn sie an ist, bedeutet das, dass das Ladekupfer auf dem Hauptgerät durch Staub blockiert wurde oder oxidiert ist. Wischen Sie die Staub- oder Oxidschicht auf der Oberfläche mit einem weichen Tuch oder einer Klinge ab. Es ist auch möglich, dass der Z-Typ-Elektrokontakt nicht gut funktioniert und ersetzt werden muss (Z-Typ-Komponenten siehe Reinigung und Wartung)

4. Das Hauptgerät kann nicht laufen und bleibt in der Mitte des Katzenklos stehen, was darauf hinweist, dass die Ladesäule des Hauptgeräts nicht gut mit dem Ladekartenschlitz in der Ausgangsposition verbunden ist und das Hauptgerät nicht geladen ist oder keinen Strom hat.
Zu diesem Zeitpunkt können Sie den Ersatzladeanschluss (1) einstecken, um das Gerät aufzuladen. Wenn die Stromanzeige weiß wird, kehrt das Hauptgerät automatisch in die Ausgangsposition zurück. Schließen Sie dann das externe Netzteil an den Ladeanschluss an, um zu laden. Das Ladegerät ist normal angeschlossen, die externe Stromanzeige leuchtet rot, während die Ladeanzeige nicht angezeigt wird nicht angezeigt wird, kann der Ladeteil der Platine beschädigt sein und muss gewartet werden.

III. Katzenklo kann nicht funktionieren

1. Die rote Betriebsanzeige zeigt einen niedrigen Batteriestand an. Laden Sie den Akku auf, bis die Anzeige weiß wird, bevor die Katzentoilette wieder normal funktioniert.
2. Bei APP-Versionen, stellen Sie sicher, dass sich das Katzenklo im Standby-Modus befindet und nicht im Schlafmodus oder Desodorierungsmodus.
3. Das Licht des Katzensensors ist immer an
Wischen Sie den Sensor (3) und die Sensormembran mit einem Handtuch ab und stellen Sie sicher, dass sie frei von Schmutz oder Staub sind.
4. Das Licht des Katzensensors bleibt aus, nachdem die Katze hineingegangen ist
Prüfen Sie, ob die Katze zu klein ist, um vom Sensor erfasst zu werden. Heben Sie das Pfotenpedal von Hand an, um die Sensormembran zu blockieren, und prüfen Sie, ob die Katzensensorleuchte leuchtet. Ist sie immer noch off, muss das Hauptgerät gewartet werden.

IV. Störung bei der Fortbewegung

1. Wenn die folgenden Probleme auftreten, geht das Katzenklo in den Überlastungsschutzmodus über und alle Anzeigen blinken:

A: Bei der ersten Benutzung sind die Nylonstreifen nicht durchgeschnitten. Stellen Sie sicher, dass die drei Nylonstreifen entfernt werden.

(Siehe "Installation der Katzentoilette")

B: Überprüfen Sie, ob Sie die richtige Katzenstreu verwenden, ob die Streu nicht überfüllt ist und ob sie nicht

am Boden der Katzentoilette festsitzt.

C: Wenn der Überlastungsschutz immer dann auftritt, wenn das Hauptgerät in die Ausgangsposition zurückkehrt (der hintere Teil der Box), überprüfen Sie den Positionserkennungsschalter auf der Rückseite des Hauptgeräts(5). Vergewissern Sie sich, dass er gut an der oberen Abdeckung anliegt.

D: Vergewissern Sie sich, dass die Haupteinheit mit der oberen Abdeckung ausgerichtet ist. Andernfalls müssen Sie das

die Haupteinheit wieder einbauen (siehe Reinigung und Wartung "Ausbau der Haupteinheit").

E: Rechenzähne nicht richtig installiert

Vergewissern Sie sich, dass der Rechen richtig eingesetzt ist und nicht in die Katzentoilette fällt. Befolgen Sie die Anweisungen auf der Seite "Reinigung und Wartung", um den Rechen wieder richtig zu installieren. (Siehe "Reinigung und Wartung" und setzen Sie den Rechen im rot markierten Bereich wieder ein)



2. das Hauptgerät im Einklemmschutzbereich mit einem Piepton anhält

Vergewissern Sie sich, dass die Infrarotsensoren des Einklemmschutzes (beide Seiten) auf der Rückseite des Hauptgeräts sauber sind und keine Abschirmung vorhanden ist.

Reinigen Sie sie mit einem trockenen Tuch oder entfernen Sie den Gegenstand. Wenn das Problem weiterhin besteht, muss das Hauptgerät möglicherweise gewartet werden.

Hinweis: Wenn Sie sich mit diesen Problemen befassen und die angegebenen Lösungen befolgen, können Sie häufige Probleme beheben und sicherstellen, dass Ihr Katzenklo richtig funktioniert.

V. Unvollständige Reinigung

1. verwenden Sie für eine optimale Leistung immer hochwertige, hart klumpende Katzenstreu.
2. Stellen Sie eine angemessene Agglomerationszeit ein, um sicherzustellen, dass die Katzenstreu genügend Zeit hat

Zeit zum Verklumpen hat.

Hinweis: Stellen Sie die Zeit über die App im Mobiltelefon für die APP-Version ein;

Bei der Tastenversion drücken Sie die SET-Taste für die Zeiteinstellung.

3. vergewissern Sie sich, dass Sie eine ausreichende Menge Katzenstreu eingefüllt haben, da sonst die Streu

sonst kondensiert das Streu am Boden des Behälters und der Rechen kann nicht schaufeln.

Prüfen Sie, ob der Füllstand der Katzenstreu über der Mindestfülllinie liegt, und füllen Sie gegebenenfalls Katzenstreu nach.

4. Stellen Sie sicher, dass Sie geeignetes Katzenstreu verwenden.

Nicht klumpendes, pelletiertes oder grobkörniges Katzenstreu funktioniert möglicherweise nicht gut in der Katzentoilette.



Geeignete
Katzenstreu



Natürliches gebrochenes Mineral (1-2mm)



Sphärisches synthetisches Mineral (1-2mm)



Sphärischer synthetischer Bentonit (2-3mm)



Zerkleinerter synthetischer Tofu (2-3mm)



Nicht-Geeignete
Katzenstreu



Kristall-Sand



Tofu in Säulenform



Synthetisches Kiefernholz

5. Katzenstreu wird über längere Zeit nicht ausgetauscht

Wir empfehlen, das Katzenstreu in der Box monatlich zu wechseln, um die Klumpenbildung zu gewährleisten.

6. Vergewissern Sie sich, dass der Aufkleber auf dem Boden der Katzentoilette nicht durch einen stumpfen Gegenstand oder die Krallen Ihrer Katze beschädigt wird (wir empfehlen, die Krallen Ihrer Katze regelmäßig zu schneiden).

Hinweis: Die Anti-Schleimhaut ist ein Verbrauchsmaterial, das bei Bedarf regelmäßig ausgetauscht werden muss.

VI. Sonstige Themen

1. Bei richtiger Verwendung von Katzenstreu ist die Verschwendung von Katzenstreu sehr gering. Schütten Sie die Katzenstreu aus dem Recycling-Behälter rechtzeitig zurück in die Katzentoilette, und verwenden Sie die Bürste, um das Sieb an der Vorderseite der Katzentoilette zu reinigen;

2. Im Zustand der Desodorierung ist ein deutliches elektrisches Geräusch zu hören. Prüfen Sie zunächst, ob die aktive Sauerstoffabgabeöffnung durch Katzenstreu blockiert ist. Falls eine Verstopfung vorliegt, verwenden Sie eine Bürste, um die verstopfte Öffnung zu reinigen.

3. Wenn der Haupteinheit läuft, können Sie hören Sie das "knarrende" Geräusch der Reibung. Führen Sie die Reinigungs- und Wartungsschritte zum Reinigen der Räder und Schienen auf der Abdeckung des Hosts mit einer Bürste zu reinigen.

4. Wenn Sie auf Probleme stoßen, die sich nicht mit den Informationen auf dieser Seite nicht lösen lassen, wenden Sie sich bitte an den Kundendienst, um Hilfe zu erhalten.



9 Hinweise zur Sicherheit

Einschränkungen bezüglich der Benutzerdemografie:

Dieses Gerät ist nicht für

1. behinderte, ältere Katzen oder
2. Katzen unter sechs Monaten geeignet oder
3. Katzen unter 1,5 kg

da sie Schwierigkeiten beim Betreten oder Verlassen der Katzentoilette haben könnten.

Kompatibilität mit Katzenstreuarten:

Empfehlung: Das Produkt ist für die Kompatibilität mit feinkörnigen, Klump-fähigen Katzenstreuarten wie Bentonit und mineralisch zerkleinertem Streu ausgelegt: Streifen-, Säulen-, Kristallstreu und nicht klumpfähige Streusorten werden nicht empfohlen.

Wartung und Überlaufschutz:

Häufigkeit der Reinigung: Je nach Größe und Kotmenge der Katze sollte das Katzenklo regelmäßig gereinigt werden, um ein Überlaufen zu verhindern.

Installationsrichtlinien:

Platzierung: Stellen Sie sicher, dass das Gerät auf einer trockenen, stabilen und ebenen Fläche oder einem Tisch steht.

Elektrische Sicherheit:

Spannungskompatibilität: Vergewissern Sie sich vor dem Anschließen des Netzteils, dass die angegebene Spannung des Geräts mit der Spannung des örtlichen Stromnetzes übereinstimmt.

Umweltaspekte:

Klima-Empfindlichkeit: Stellen Sie das Gerät nicht in Umgebungen mit hoher Luftfeuchtigkeit oder hohen Temperaturen auf, da diese Bedingungen die Funktionalität des Schaltkreises beeinträchtigen können.

Langfristige Inaktivität:

Ausschalten: Wenn das Gerät über einen längeren Zeitraum nicht benutzt wird, schalten Sie es aus und ziehen Sie den Netzadapter ab.

10 Kundendienst

Sollten Sie auf Probleme stoßen, die Sie nicht eigenständig lösen können, wenden Sie sich bitte an unser Kundendienst-Team, um spezielle Hilfe zu erhalten.

E-Mail: service@astropet.de

11 Technische Spezifikationen

Produktname: Selbstreinigende Katzentoailette Helios Series

Hauptmaterial: ABS-Kunststoff

Produktgröße: 760 x 470 x 245 mm

Produktgewicht: 9,6 kg

Motorleistung: 10 Watt

Nennspannung: DC 5V / 2A

Akkukapazität: 4000 mAh

Abfallkapazität: 3,5 L

Streukapazität: 3 - 6 L

12 Garantiekarte

Sehr geehrte Kunden,
wir danken Ihnen für den Kauf dieses Produkts. Bitte lesen Sie die folgenden Garantiebedingungen sorgfältig durch, bevor Sie dieses Produkt verwenden:

- 1 Die Garantiezeit beträgt zwei Jahre ab dem Kaufdatum (basierend auf gültigen Kaufbelegen). Wir bieten kostenlose Wartungen für alle Qualitätsprobleme innerhalb dieses Zeitraums an.
- 2 Die folgenden Bedingungen sind nicht durch die Garantie abgedeckt:
 - Jede Fehlfunktion oder jeder Defekt, der durch unsachgemäße Gebrauchs- oder Umgebungsbedingungen verursacht wurde;
 - Jeder Fehler oder Defekt, der durch unsachgemäße Installation, Missbrauch, nicht autorisierte Wartung, höhere Gewalt oder andere externe Gründe verursacht wurde;
 - Fehler oder Defekte, die durch die Verwendung von Nicht-Originalteilen oder -zubehör verursacht wurden;
 - Das Produkt hat die Garantiezeit überschritten;
 - Andere Ausfälle oder Schäden, die nicht durch das Produktdesign, die Technologie, den Herstellungsprozess oder Qualitätsprobleme verursacht wurden;
 - Normales Verblässen, Abnutzung oder Verbrauch während des Gebrauchs des Produkts;
 - Es kann kein gültiger Kaufbeleg vorgelegt werden.
- 3 Bitte kontaktieren Sie den Kundendienst innerhalb einer angemessenen Zeit, um die Garantiesituation zu klären.
- 4 Wenn das zurückgegebene Produkt nicht den gültigen Garantiebedingungen entspricht, werden wir Ihnen die entsprechenden Wartungskosten in Rechnung stellen.
- 5 Bitte füllen Sie das Feedback-Formular für den Kundendienst aus und senden Sie es zusammen mit dem zurückzugebenden Produkt zurück.

Reklamation

Kundenname:

Telefonnummer:

E-Mail-Adresse:

Adresse:

Produktmodell:

Kaufdatum:

Kaufort:

RechnungsNr.:

Fehlerbeschreibung:

Wir setzen uns dafür, ein besseres Leben für Sie und Ihre Haus-tiere zu schaffen. Wir danken Ihnen für Ihr Verständnis, Ihre Zusammenarbeit und wünschen Ihnen und Ihrem Haustier viel Vergnügen mit dem Produkt!

POWERED BY

ASTROPET

Table of contents

EN

1. Introduction to the product -----	31
2. Package content -----	32
3. Product specifications -----	33
4. Installation -----	34
5. Daily Usage-----	37
6. Control -----	38
7. Care and cleaning -----	49
8. Troubleshooting guide -----	52
9. Safety guidelines -----	55
10. Customer support -----	56
11. Technical specifications -----	56
12. Warranty card -----	57

1 Introduction to the product

Dear customer,

thank You for choosing AstroPet Helios Series automatic cat litter box.

Experience the freedom of automated pet care! Tired of the manual labor associated with traditional cat litter boxes?

Our automatic cat litter box is here to simplify your life.

Operating on a one-button initiation process, our system employs advanced sensor technology to automatically engage waste removal, odor neutralization, and sterilization once your feline companion has exited the unit.

Engineered with your pet's safety in mind, this device incorporates specialized safety features to ensure a riskfree environment for your feline friend.

The following manual offers comprehensive guidance on the operation, maintenance, and troubleshooting of this innovative product.

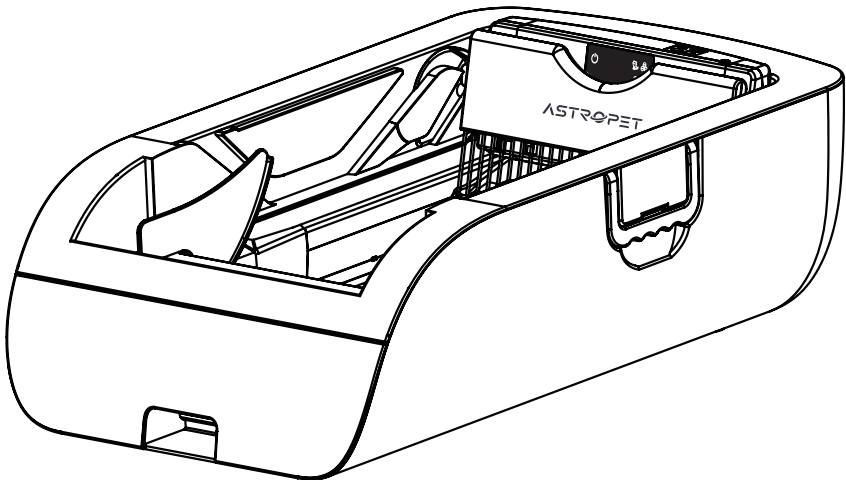

2 Package content

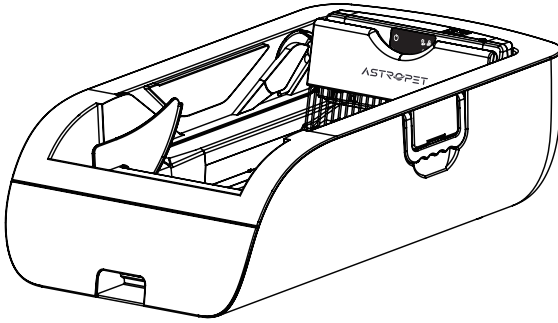

Automatic Cat Litter Box x 1

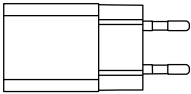

Power Adapter x 1

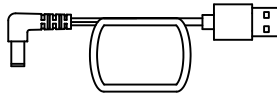

USB Power Cable x 1

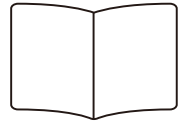

User Manual x 1

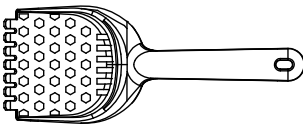

Scoop & Rake Set x 1

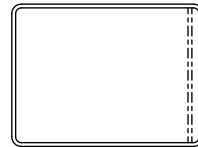

Litter Mat x 1

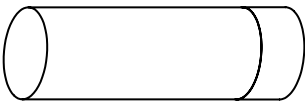

Waste Bags (20pcs) x 1

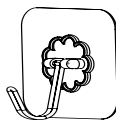

Brush hook x2

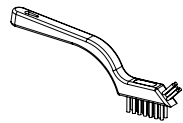

Cleaning Brush x1

3 Product specifications

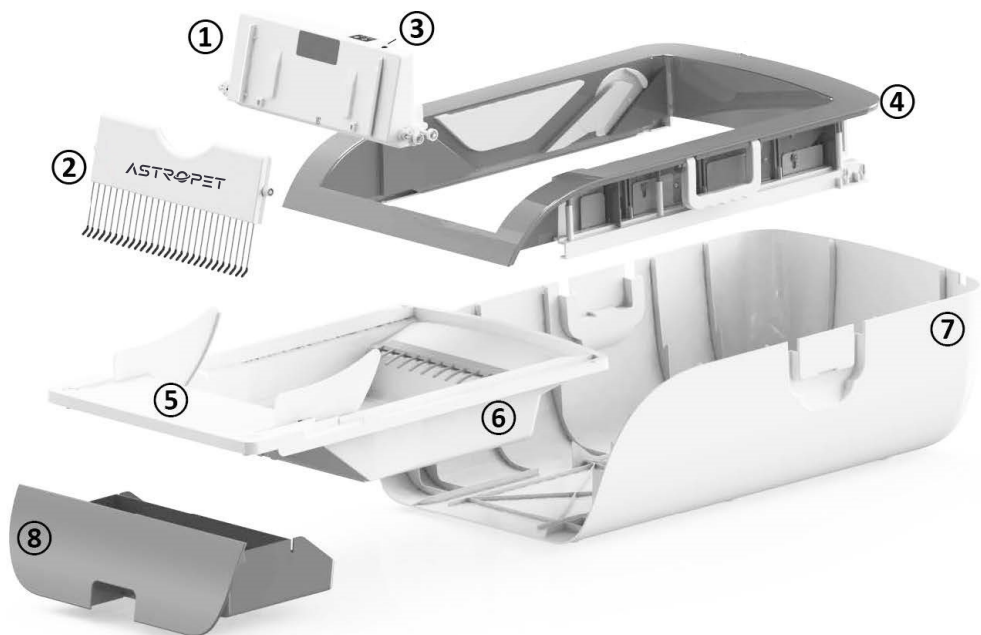

1 Main device

2 Rake

3 Backup charging port

4 Upper casing

5 Paw pedal

6 Cat litter container

7 Lower casing

8 Waste container

4 Installation

- 1 Unbox the unit, carefully extracting all components and accessories. Detach any superfluous stickers and empty the waste receptacle of any included accessories.
- 2 Identify a suitable location for the Waste Management System, ensuring the space is clean and dry.
- 3 Extract and dispose of any packaging materials both external to and within the unit, confirming complete removal.
- 4 Engage handle (A1), elevate the top cover by rotating it 180 degrees (A2). Subsequently, sever and discard the fastening strap securing the removable components and rake assembly (A3).

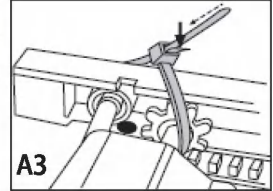
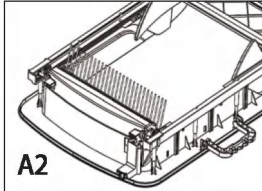
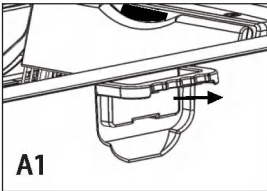

5. Stellen Sie die Basiseinheit auf eine ebene Fläche und montieren Sie

- 5 Position the base unit on a level surface and proceed to install the paw-activated pedal by orienting it vertically downward (B1). Subsequently, rotate it into its final position (B2). Realign the top cover with the clips on the base unit and secure it by pushing vertically downward (B3).

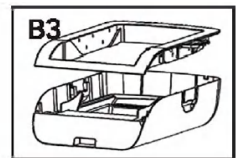
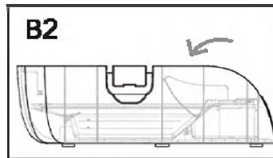
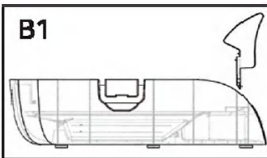

- 6 Ensure that the top cover and base unit are securely fastened. Insert the handle into its designated slot on the base unit (B4). Prior to initiating operation, confirm that all components are fully secured and properly aligned (B5).

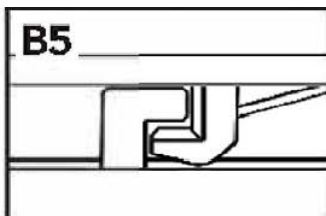
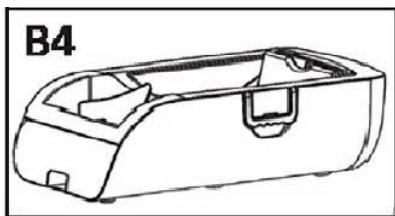

Connect the Power Supply

Connect the power supply behind the machine (E).

The standard input voltage of the adapter is AC100-240 V. The standard output voltage of the adapter is DC-5 V.

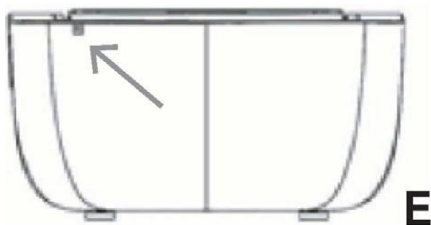

Notice: For initial use or if the device has been in storage for a period exceeding three months, it is imperative to connect the machine to an electrical source and undergo a charging cycle of at least two hours prior to operation.

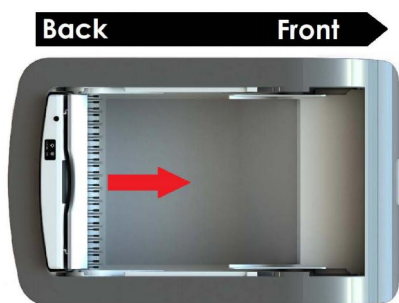

Initial position of the main unit

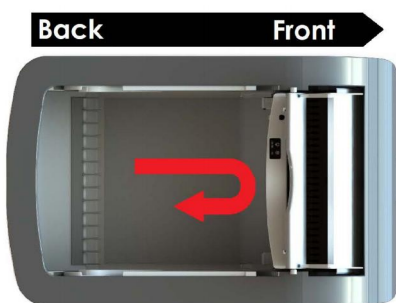

Final position of the main unit

The device can only be charged when the main unit is in its starting position and the main unit's charging port is properly inserted into the charging dock. The device will not charge if the main unit is not in the dock during the cleaning process.

Installing the trash bag

1. Pull out the waste container (A).
2. Tear open a trash bag and fold it three times along the tension band. Place the trash bag in the waste container (B). First, hook in the 3 corners marked with **1**, **2**, and **3**, and pull these 3 corners tight.
3. Hook in the corner marked with **4**. Ensure that the trash bag is neatly lying in the trash can box so that it adheres to the edges of the box.
4. Slide the waste container back into its designated position.
5. Lift the paw pedal to check if the trash bag is securely attached (C). If it is correctly positioned, lower the paw pedal.



Filling the cat litter box with litter

- A. Fill the cat litter box so that the level of litter is between the MIN and MAX lines on both sides of the litter box (4-5 kg).
- B. Use the scoop to evenly distribute the litter in the cat litter box (D).

Note:

1. This cat litter box is designed to work with any high-quality, hard-clumping cat litter, so you can choose the litter that best suits your cat.
2. For optimal performance, use clumping cat litter with a diameter of 1-2.5 mm. Do not use non-clumping litter, strip-shaped litter, or litter with a diameter larger than 3 mm.

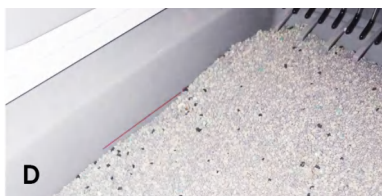

Notice!

1. Do not overload the device, otherwise, it will not function properly.
2. Make sure that the cat litter line is not lower than the MIN line, so that the rake cannot scoop to the bottom of the box.
3. Please clean your cat litter box regularly.

5 Daily Usage

1. Turn the ON/OFF switch to ON; the operation indicator will light up; you will hear a startup notice.
Note: The rake will automatically go through a cleaning cycle to perform a self-test and smooth out the waste.
2. Programming the clumping time of the cat litter
The clumping time is the waiting time after the cat has left the litter box. With the button version, there are 4 fixed settings: 5 min, 10 min, 15 min, and 20 min. You can adjust the clumping time according to your needs (cat litter clumping effect and frequency of litter box use, etc.).
Note: The app version can only be set via the app (from 2 min to 60 min).
3. Standby mode
When the litter box is in standby mode, the main unit should be in the position shown in A. If the cat enters the litter box for more than 5 seconds, it is considered valid use, otherwise, the system automatically discards it to avoid misjudgments.
Note: In the app version, the device automatically detects the cats only in automatic mode and in standby status, but not in sleep mode.
4. Cat litter clumping
The litter box waits for the cat litter to clump (the clumping time depends on the set time), during which deodorization and sterilization are activated to prevent odors from escaping before the clumps are scooped.
5. Automatic cleaning mode
Once the clumping time is over, the main unit moves the rake for a cleaning cycle and pushes the waste into the waste tray B. If the main unit returns and a cat is detected in the area without litter (C, outlined in red), the litter box activates the anti-jamming function to ensure the cat's safety. The main unit stops and emits a beep until the cat leaves the area.
Note: During cleaning, the main unit is equipped with overload protection to prevent damage from overfilled litter or stuck rakes; in case of overload, the main unit switches and attempts to scoop the litter three times. If cleaning still does not succeed, the device stops operation, and all indicators flash. You have to fix the problem manually and restart the device. During the self-test at startup, a cleaning cycle is performed. In automatic mode, it cleans twice. With the app version, the number of cleaning cycles can be set via the app, with the default setting being twice.
6. After cleaning, the main unit returns to the standby position A.
7. Depending on the size of the cat and the amount of waste, you need to change the trash bag regularly. The cat litter in the recycling tray can be reused.

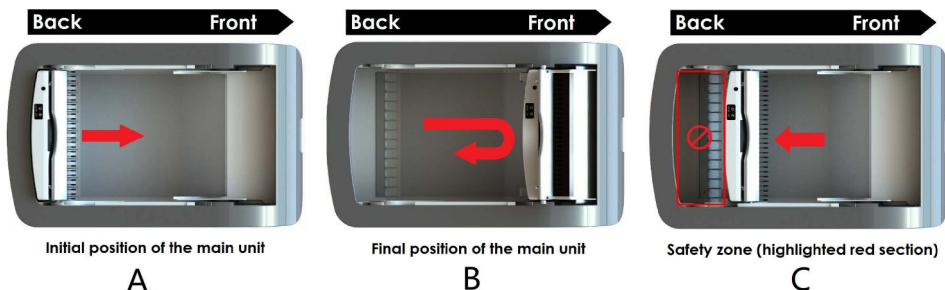

6 Control

Control Panel / App control

Top Panel

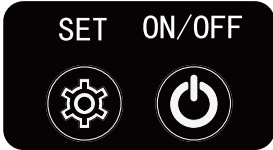

- 1 The ON/OFF button is used to turn the device on and off.
- 2 App control version: long press SET button to reset Wi-Fi.

Front Panel

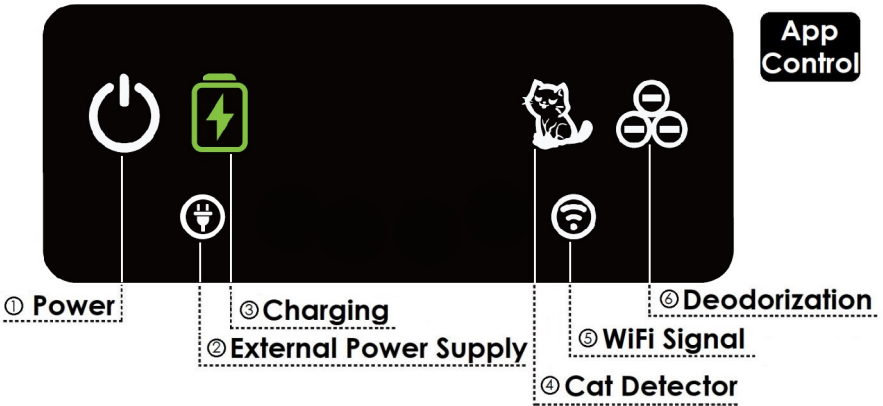

1 Power indicator (ON/OFF)

- White: The device is powered on with normal battery level.
- Red: The device is powered on with low battery level, please charge as soon as possible.
- No display: The device is powered off.

2 External Power Supply

- Display: External power supply is connected.
- No display: External power supply is not/poorly connected , or not in normal function.

3 Charging

- Red: The device is charging.
- Green: The device is powered on, connected to an external power source and with a battery level greater than 85%.

4 Cat Detector

- When light up, indicating cat is in the litter box

5 WiFi Signal

- Fast flashing(3 times/s): the device is not connected to network and waiting for pairing.
- Slow flashing(1 time/s): the device is paired, but offline, or not connect to WiFi.
- Alternate flashing(1s on, 3s off): the device is in sleeping mode.
- Always on: the device is connected to the network normally.
- Off: the device is in energy saving mode due to inactivity for 10 minutes. The device has to be restarted to pair again.

6 Deodorization

- When light up, indicating the deodorization mode is working

7 Overloading protection

- When the device is stuck and unable to continue to work, the device will enter overloading protection mode and **all lights** will start flashing.

Control Panel / Button Control

Top Panel

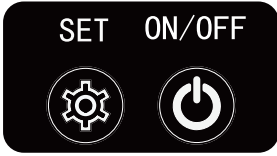

- 1 The ON/OFF button is used to turn the device on and off.
- 2 Button control version: short press SET button to set clumping time.

Front Panel

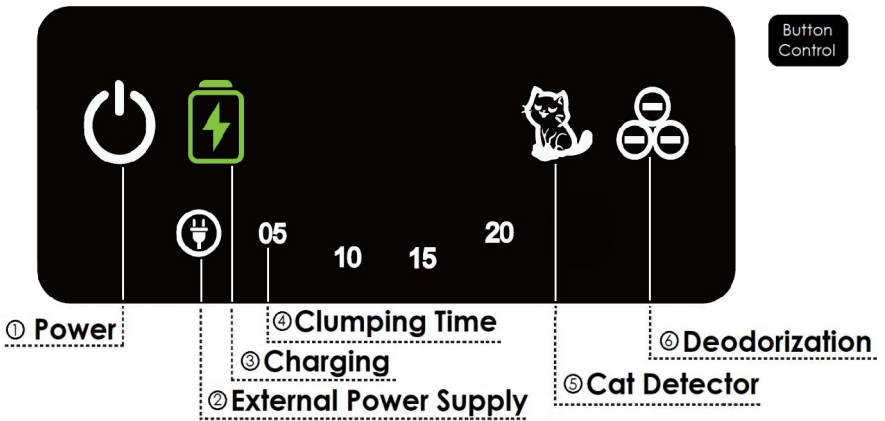

1 Power indicator (ON/OFF)

- White: The device is powered on with normal battery level.
- Red: The device is powered on with low battery level, please charge as soon as possible.
- No display: The device is powered off.

2 External Power Supply

- Display: External power supply is connected.
- No display: External power supply is not/poorly connected , or not in normal function.

3 Charging

- Red: The device is charging.
- Green: The device is powered on, connected to an external power source and with a battery level greater than 85%.

4 Clumping Time

- Factory default clumping time is 20 minutes, while the "20" indicator is on. Use the SET button on the top panel to set clumping time to 5, 10 and 15 minutes, corresponding indicator will light up.

5 Cat Detector

- When light up, indicating cat is in the litter box

6 Deodorization

- When light up, indicating the deodorization mode is working

7 Overloading protection

- When the device is stuck and unable to continue to work, the device will enter overloading protection mode and all lights will start flashing.

WiFi Configuration

1.App Download

To download the "AstroPet" app, you can search for AstroPet downloads through the app store, or download it through the QR code on the right, and then install the app according to the system prompt.



2. Wifi Connection

Press the power switch of the machine, the first WiFi indicator flashes after startup, and then open the app to add equipment according to the following steps. Note:* If the connection times out, restart the device and app several times and try again

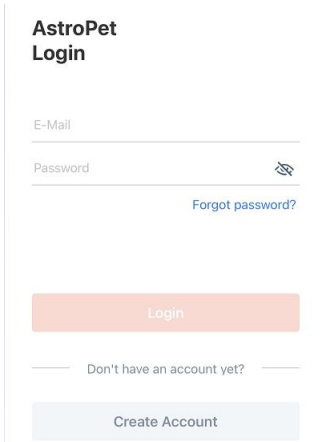

Step 1: Use your existing AstroPet account or create a new account to login to the AstroPet App.

Notice:

Please turn on your location services, bluetooth and internet connection.

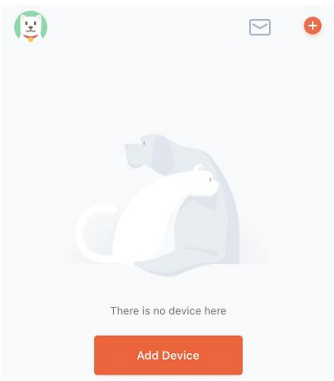

Step 2: Click "Add Device" button to add your new AstroPet Smart device.

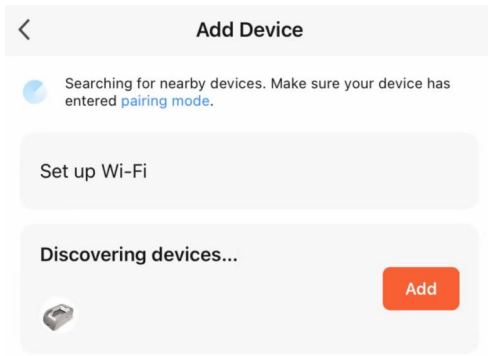

Step 3:
After clicking the add device button, the App will automatically search for available AstroPet smart devices.

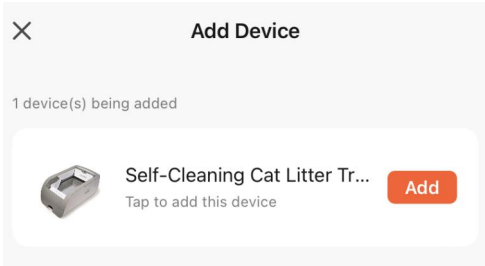

Step 4:
After the App discovers your smart self-cleaning cat litter box, click the "add" button next to it.

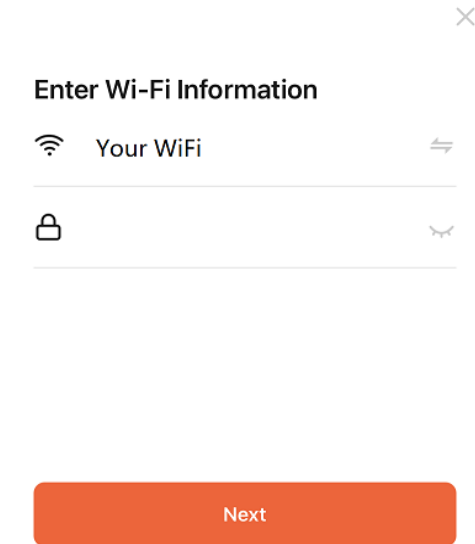

Step 5:
Enter your WiFi credentials to enable your device being connected.
(Please note that the communication mode of the WiFi connection should be set to 2.4GHz)

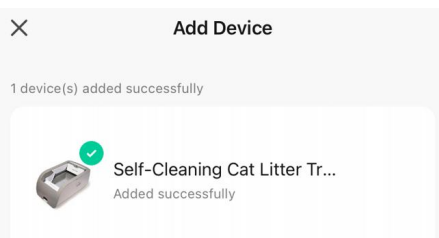

Step 6:
You have finished the quick device Setup and connection procedures.

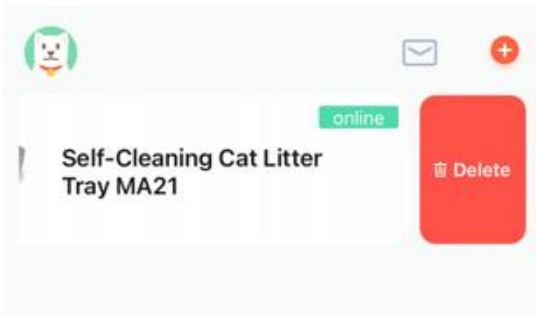

Unlink Device:
If you wish to remove your device from the app, simply swipe leftwards and click the Delete button, your device is now unlinked.

If you do not have the smartphone to which the app is bound, or have switched to a new smartphone and the device is still bound to the old one, you can reset the device's Wi-Fi information by holding down the SET button for more than 10 seconds until the Wi-Fi indicator light quickly flashes, indicating a successful reset.

Important Tips for Device Configuration:

If you experience difficulties adding the device, or if it times out during the process, follow these steps:

- Reset the device.
- Attempt to add it once more.
- Ensure that your network connection is stable and functioning correctly.

When entering WiFi information, verify that:

- The WiFi network operates on the 2.4 GHz frequency band.
- Both the account username and password are correctly inputted.
- Make sure the device is within close proximity for optimal connectivity.
- Confirm that the equipment is powered on and ready for configuration.

Please consult the user manual or contact our support team for any further assistance.

Possible reasons for Wi-Fi connection failures and solutions

Problem	Possible Reasons	Solutions
Configuration Timeout	<ol style="list-style-type: none"> 1. The network setup failed within the specified time (10 minutes). 2. The cat litter box cannot connect to the network. 3. Router settings restrict device access. 4. Router software issues or network throttling. 	<ol style="list-style-type: none"> 1. Restart the network and reset it. 2. Ensure that you are using a home router for network setup. 3. Add the cat litter box to the router's whitelist. 4. Address and fix issues of the network environment.
Connection Failed	<ol style="list-style-type: none"> 1. Bluetooth device connection failure in the App 2. Server discovery failure. 3. Failed to establish a communication channel 	<ol style="list-style-type: none"> 1. Check if Bluetooth permissions are enabled 2. Exit the app. Clear its cache and relaunch
Router Not Found	<ol style="list-style-type: none"> 1. The router operates on a 5G frequency band 2. The router's SSID includes both 2.4GHz and 5GHz bands. 3. There are no Wi-Fi routers 	<ol style="list-style-type: none"> 1. The litter box does not support 5G, please select SSID in 2.4G band 2. Divide the router SSID into 2.4G and 5G dual band 3. Place the box in an area with a 2.4GHz Wi-Fi
Incorrect Password	<ol style="list-style-type: none"> 1. Incorrect password input 	<ol style="list-style-type: none"> 1. Check and input the correct password
Unable to Connect to the Router	<ol style="list-style-type: none"> 1. The router is overloaded 2. The signal is too weak or the litter box is too far from the router 3. An incorrect password was entered 	<ol style="list-style-type: none"> 1. Reduce the number of devices connected to the router 2. Place the device closer to the router 3. Check and input the correct password

For a complete installation guide and installation video, please scan the following QR code.



Advanced Settings and Functionalities

Scheduled Mode Activation:

Static Sleep and Deodorization Modes: Based on user requirements, the start and end times for these modes can be set for either single execution or recurring on specific weekdays.

Example: To set Static Sleep mode from 23:00 to 7:00 from Monday to Friday, proceed as follows:

Step 1: Configure the start time for Static Sleep mode at 23:00.

Step 2: Navigate to the "Repeating" submenu and select the weekdays (Monday to Friday) for the recurring schedule.

Note: Omitting this step will result in a one-time execution.

Step 3: Access the "Sleep Mode" submenu to confirm the start time.

Step 4: Save these settings.

Step 5: Repeat the procedure to set and save the end time for Static Sleep mode.

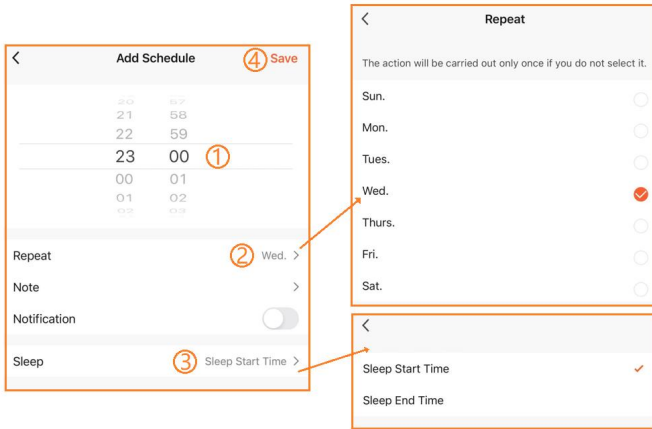

Important Notes:

In Static Sleep mode with a fixed time schedule, the machine performs an automatic cleaning cycle at the end of the set period to ensure timely waste removal.

In Deodorization mode, active oxygen ions are released for 30 minutes, followed by a 60-minute pause to prevent excessive concentration.

Factory Reset:

Should any setting errors occur, users can revert to default settings by pressing the "Factory Reset" button. Default settings are as follows:

Operating Mode: Automatic

Agglomerating Time: 20 minutes

Deodorization Time: 20 minutes

Timer: Disabled

App-Feature Overview

Device Customization and Sharing: The edit brush icon on the top-right corner of the App interface allows users to enter a sub-menu for customizing the device name and sharing device access with others.

Notice: The machine can only be connected to one mobile device. If you wish to change your connected mobile device, the machine has to be removed from the App first. Connection with multiple mobile devices can be achieved by the sharing option in App.

Initialization on Activation: Utilize the App to turn the machine on or off. Each activation triggers an initialization process to prepare the machine for operation.

Notice: There will be a delay of 3 seconds for App to be turned on and off, please wait patiently and do not repeat the operation.

Work Mode Selection:

Auto Mode: The machine autonomously detects the cat's entry into the litter box, initiates deodorization, and proceeds with waste removal.

Sleep Mode: In this undisturbed mode, the first indicator light on the machine flashes slowly.

Deodorization Mode: The machine focuses on deodorization, indicated by the constant illumination of the fourth indicator light.

Notice: Manual selection is required for mode switching. Timing functionalities are only available through separate settings for Static Sleep and Deodorization modes. In these two modes, the machine will not detect cat entry automatically.

Manual Cleaning: In any mode, a single click will prompt the machine to perform a manual cleaning cycle, after which it reverts to its previous operating mode.

Status Indicators: The App displays the machine's operational status, which includes standby, shutdown, sleep, deodorization, toilet entry, agglomeration, and cleaning.

Battery Level Monitoring: The App shows the current battery percentage to keep users informed about the device's power status. Timing Settings:

Clumping Time: Defines the delay in waste removal post cat's toilet entry, customizable based on the cat's visit frequency and litter type.
Deodorization Time: Sets the duration for post-entry deodorization.
Daily Visit Count: Summarizes the number of effective toilet visits for the day.

Work Log: The work log column records the cat's toilet activity, specifying entry time and duration. System failures or triggered protection mechanisms are highlighted in red ink.

Advanced Settings and Functionalities

Scheduled Mode Activation:

Static Sleep and Deodorization Modes: Based on user requirements, the start and end times for these modes can be set for either single execution or recurring on specific weekdays.

Example: To set Static Sleep mode from 23:00 to 7:00 from Monday to Friday, proceed as follows:

Step 1: Configure the start time for Static Sleep mode at 23:00.

Step 2: Navigate to the "Repeating" submenu and select the weekdays (Monday to Friday) for the recurring schedule.

Note: Omitting this step will result in a one-time execution.

Step 3: Access the "Sleep Mode" submenu to confirm the start time. Step 4: Save these settings.

Step 5: Repeat the procedure to set and save the end time for Static Sleep mode.

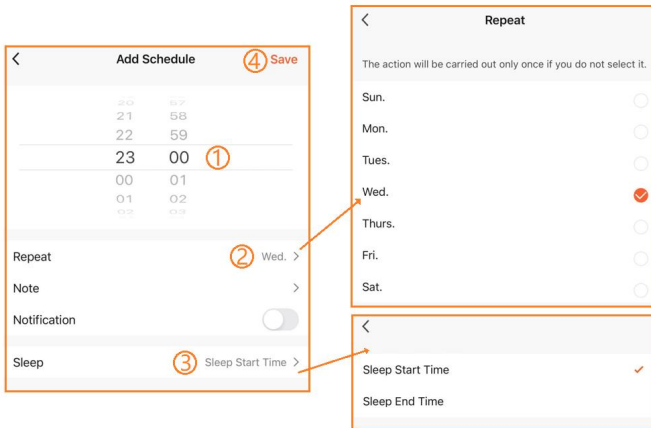

Important Notes:

In Static Sleep mode with a fixed time schedule, the machine performs an automatic cleaning cycle at the end of the set period to ensure timely waste removal.

In Deodorization mode, active oxygen ions are released for 30 minutes, followed by a 60-minute pause to prevent excessive concentration.

Factory Reset:

Should any setting errors occur, users can revert to default settings by pressing the "Factory Reset" button. Default settings are as follows: Operating Mode: Automatic

Agglomerating Time: 20 minutes

Deodorization Time: 20 minutes

Timer: Disabled

7 Care and cleaning

Your litter box is designed to minimize daily maintenance, basically you only need to do:

1. Replace garbage bags regularly
2. Follow the instructions for weekly cleaning
3. More thorough cleaning is recommended once a month

Note: Always make sure the litter box is unplugged and off before cleaning

1. Rake disassembling

Restart the main unit, and it will perform a self-check movement. Switch off when the main unit reaches the front position. Lift the paw pedal, take out the rake in the upward position.

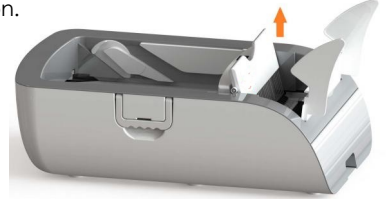

2. Upper cover disassembling

Pull out the handrail (both sides of the litter box) Hold handrails and lift the upper cover up

3. Main Unit disassembling

The main unit is installed attached to the upper cover. There are two ways to disassemble the main unit:

Take out the upper cover. Remove four screws in the initial position.

Take out the upper cover. Dialed the track of the upper cover outward. Take out the unit after the gear of the main unit removing from the track.

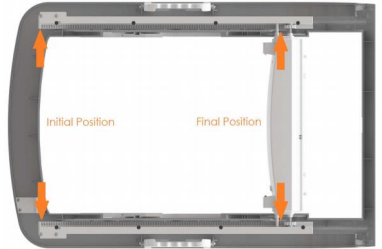

Note: For proper operation, when reinstalling the main unit, make sure that the gear of the main unit is fully aligned with the track.

4. Litter tray disassembling

Take out the upper cover
Lift upward from the bottom base

Note: When reassembling the tray, ensure it fixes well with the bottom base

5. Paw pedal disassembling

Lift the paw pedal open and make it perpendicular to the litter box.

Grab the paw pedal and pull up vertically

Note : When reinstalling the paw pedal ,make sure insert it in the same direction it was removed

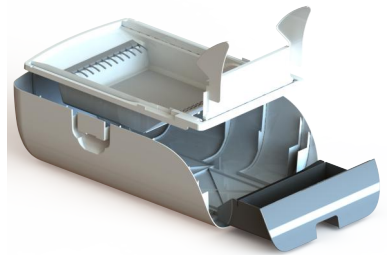

Washable parts

Cleaning Procedure: Parts designated as washable may be directly exposed to water for cleaning. Following this, they should either be air-dried or wiped down with a dry towel.

Post-Cleaning: Ensure that these components are completely dry prior to reassembling and using the device.

- 1 Rake
- 2 Paw pedal
- 3 Waste tray
- 4 Litter tray
- 5 Bottom base

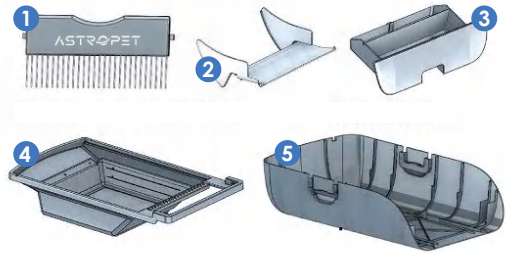

Non-washable parts

Water Contact: These components must not be subjected to washing, soaking, or any other form of direct water exposure.

Positions 1 & 2: Clean these areas by gently wiping them with a dry towel.

Positions 3 & 4: For dislodging adhered cat litter or debris from the track, a brush or a discarded toothbrush is recommended. All other surface areas can be cleaned using a damp towel.

- 1 Infrared sensor
- 2 Sensing area
- 3 Rake track
- 4 Removable part track

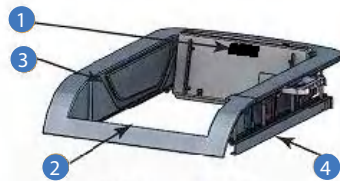

How to clean non-washable parts

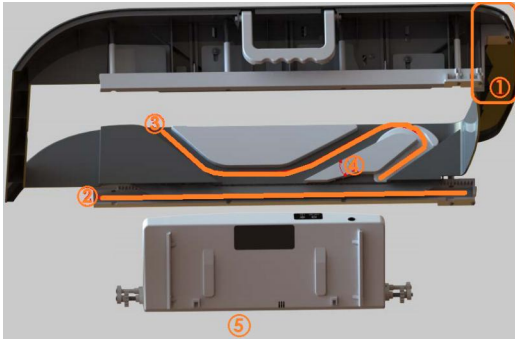

- 1 Contains electric conduction points, use soft cloth, disassemble if necessary.
- 2 The track should be cleaned with a brush to remove dirt.
- 3 The rake track should be cleaned with a soft cloth.
- 4 The rake rotating part should not be removed by force and should be cleaned with a soft cloth.
- 5 The main unit contains electronics and must not be washed, use a soft cloth to wipe and clean.

8 Troubleshooting Guide

Component Introduction

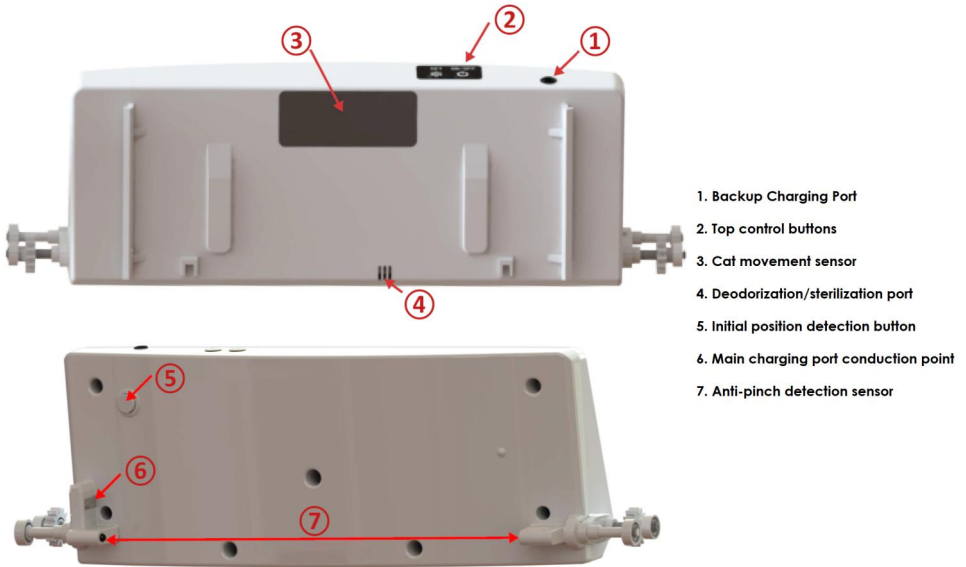

I. Cat litter box can't start up properly

1. The cat litter box is out of power or low in power supply
Be sure to charge it for at least 2 hours before using it for the first time or after not using it for a long time.
If the main unit is in the initial location, use the regular charging port to recharge it.
If the main unit stops in the middle or front position, please plug in the backup charging port (1) on the main unit to charge (Remove the rubber plug before plugging in)

2. After charging, litter box still can not turn on,
check whether the power switch button can be pressed and popped up normally, if not, the main unit needs maintenance.

II. Charging indicator light off, unable to charge

1. Check if the adapter is connected well and if the plug connected to the adapter has power
2. Make sure you're using the original adapter with an output voltage of 5V. Any adapter with an output voltage higher than 5V can cause charging failure.
3. If the main unit stops in the initial location, check the charging indicator light is on or off when plugging in the backup charging port. If it's on, that indicates the charging copper on the main unit has been blocked by dust or has oxidation. Wipe off the surface dust or oxide layer with a soft cloth or blade. It is also possible that the Z-type electrified contact performance not well and needs to be replaced (Z-type components refer to cleaning and maintenance)

4. The main unit cannot run and stops in the middle of the cat litter box, indicating that the charging post of the main unit is not well connected with the charging card slot at the initial position, and the main unit is not charged or lack of power. At this time, you can plug in the backup charging port ① to charge. When the power indicator turns white, the main unit will automatically return to the initial position. Then connect the external power supply to the charging port to charge. The charger is connected normally, the external power indicator is red while the charging indicator is not displayed, the charging part of the circuit board may be damaged and need maintenance.

III. Cat litter box cannot work

- 1. Red power indicator indicates low battery power. Recharge until the power indicator turns white before the litter box return to normal working state. For APP versions, make sure the litter box is in standby mode while not sleep mode or deodorization mode.
- 2. Cat sensor light is always on
Wipe the sensor (3) and the sensing pathway with a clean cloth, make sure they are clean from dirt or dust.
- 3. Cat sensor light stays off after the cat enters
Check whether the cat is too small for the sensor to detect. Manually lift the paw pedal to block the sensing pathway and check whether the cat sensor light. If it is still off, the main unit needs maintenance.

IV. Traveling fault

1. When encountering the following problems, the cat litter box enters overload protection mode and all indicators are flashing:

- A: At first use, the nylon strips not cut off. Make sure the three nylon stripes are removed (Refer to "Installing litter box")
- B: Check if you're using the correct cat litter, ensure the litter isn't overfilled, ensure there is no stuck at the bottom of the tray.
- C: If overload protection always occurs once the main unit returns to the initial position (the rear part of box), check the position detecting switch on the back of the main unit (5). Ensure it well contacts the upper cover.
- D: Make sure the main unit is aligned with the upper cover. Otherwise you should reinstall the main unit (Refer to the Cleaning and maintenance "Main unit disassembling")
- E: Rake teeth not installed correctly
Make sure the rake is properly installed and there is no drop into the cat litter tray. Follow the instruction on the page "cleaning and maintenance" to reinstall the rake properly. (Refer to "Cleaning and maintenance" and reinstall the rake in the red highlighted area)



2. The main unit stops in the anti-pinch area with a beeping sound
Make sure the anti-pinch infrared sensors (both sides) at the back of the main unit is clean and there is no shielding. Clean them with a dry cloth or remove the object. If the issue persists, the main unit may needs maintenance.

Note: By addressing these issues and following the solutions provided, you can resolve common problems and ensure your litter box functions correctly.

V. Incomplete cleaning

1. For optimal performance, always use premium hard clumping cat litter.
2. Set a reasonable agglomeration time to ensure that cat litter has sufficient time for agglomeration.

Note: Set the time through App in mobile phone for APP version;
For button version, press the SET button for time setting.

3. Make sure you've added a sufficient amount of cat litter otherwise the litter condenses to the very bottom of the tray and the rake cannot scoop. Check the cat litter level is above the min fill line and refill cat litter if necessary.
4. Ensure you're using suitable cat litter.
Non-clumping, pellet, or larger granule litters may not work well with the litter box.



5. Cat litter not replacing for long time
We recommend a thorough replacement for the cat litter in the box monthly to ensure the clumping effect.
6. Make sure the sticker on the bottom of the litter tray is not damaged by any blunt object or your cat's claws (Suggest to trim your cat's claws regularly)

Note: Anti-mucous membrane is consumable which needs to be replaced regularly when needed.

VI. Other issues

1. When using cat litter correctly, the waste of cat litter is severe. Timely pour the cat litter from the recycling bin back into the litter tray, and use the configured brush to clear the screen at the front of the litter tray;
2. In the deodorization state, a clear electric current sound can be heard. First, check whether the active oxygen release port is blocked by cat litter. If there is a blockage, use a brush to clean the blocked release port.
3. When the host is running, you can hear the "creaking" sound of friction. Follow the cleaning and maintenance steps to clean the wheels and tracks on the cover of the host with a brush.
4. If you encounter problems that cannot be resolved by the information provided on this page, please contact customer service for assistance.

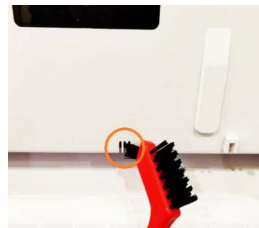

9 Safety guidelines

Limitations on user demographics:

This device is not designed for use by

1. disabled, incapacitated, elderly, or
2. cats younger than six months, or
3. cats lighter than 1.5kg

as they may encounter difficulties entering or exiting the litter box.

Compatibility with cat litter types:

Recommended: The product is engineered for compatibility with small-grained, agglomerate cat litter types such as bentonite and mineral crushed litter.

Not Suitable For: Strip, column, crystal litters, and non-agglomerable types are not recommended.

Maintenance and overflow prevention:

Cleaning Frequency: Depending on the cat's size and defecation volume, regular cleaning of the litter box is advised to prevent overflow incidents.

Installation guidelines:

Placement: Ensure that the device is situated on a dry, stable, and level surface or table.

Electrical safety:

Voltage Compatibility: Prior to connecting the power supply, verify that the product's marked voltage aligns with the local power supply voltage.

Environmental considerations:

Climate Sensitivity: Avoid placing the unit in environments with high humidity or elevated temperatures, as these conditions may impair circuit functionality.

Long-term inactivity:

Power Off: If the device will not be in use for an extended period, deactivate the power and disconnect the power adapter.

10 Customer support

Should you encounter any issues that you are unable to resolve independently, please reach out to our customer service team for specialized assistance.

Customer Support Email: service@astropet.de

11 Technical specifications

Product name: Self-cleaning cat litter box Helios Series

Main material: ABS plastic

Product size: 760 x 470 x 245 mm

Product weight: 9.6 kg

Motor power: 10 Watt

Rated power: DC 5V / 2A

Battery Capacity: 4000 mAh

Waste Capacity: 3.5 L

Litter Capacity: 3 - 6 L

12 Warranty Card

Dear customers,
thank you for purchasing this product, please read the following warranty terms carefully before using this product:

- 1 The warranty period is two years, starting from the date of purchase (based on valid purchase records). We provide free maintenance for any quality problem within this duration.
- 2 The following conditions are not covered by the warranty:
 - Any malfunction or defect caused by improper conditions of use of environment;
 - Any fault or defect caused by improper installation, misuse, unauthorized maintenance, force majeure events, or other external reasons;
 - Any fault or defect caused by use of non-original fittings or accessories;
 - The product has exceeded the warranty period;
 - Other failures or damages caused by none of product design, technology, manufacturing process or quality problems;
 - Normal fading, wear and tear or consumption during the use of the product;
 - Not able to provide valid purchase certificate.
- 3 Please contact Customer Service within a proper time to confirm warranty service situation.
- 4 If the returned product does not meet the valid warranty terms, we will charge you for the corresponding maintenance costs.
- 5 Please fill in the after-sales information feedback form and send it together with the returned product.

Feedback

Name:

Phone number:

E-mail:

Address:

Product model:

Date of purchase:

Place of purchase:

Invoice No.:

Fault Feedback:

We are committed to creating a better life for you and your pets. We thank you for your understanding, your cooperation and wish you and your pet a lot of enjoyment with the product!

POWERED BY

ASTROPET