



Ordena  
Exhibe...  
**¡Vende!**

**PRODUCTOS JM VILLEGAS**

---

**Catálogo General**

---

2018 - 2019



[www.jmvillegas.mx](http://www.jmvillegas.mx)

**P R O D U C T O S   J M   V I L L E G A S**

Equipamiento comercial, fabricación y venta de componentes y accesorios para soluciones de exhibición.

**ORDENA TUS INVENTARIOS  
EXHIBE TUS PRODUCTOS  
Y... ¡VENDE!**

**J M V I L L E G A S I Z T A P A L A P A**

Calzada Ermita Iztapalapa 3263 - D  
Col. Sierra del Valle, C.P. 09730, CDMX  
Teléfono (55) 5804 · 2600 [ventas@jmvillegas.mx](mailto:ventas@jmvillegas.mx)

**J M V I L L E G A S C O Y O A C Á N**

Miguel Ángel de Quevedo 486 Local 1  
Col. Barrio de Santa Catarina, C.P. 04010, CDMX  
Teléfono (55) 5804 · 2693 [coyoacan@jmvillegas.mx](mailto:coyoacan@jmvillegas.mx)



PRODUCTOS  

---

J M V I L L E G A S

PRODUCTOS JM VILLEGAS S.A. DE C.V.

P. 02

CERTIFICACIÓN DE CALIDAD

P. 10

NUESTRA HISTORIA

P. 16

1. ACCESORIOS QUE ORGANIZAN Y EXHIBEN

P. 22

2. CREMALLERAS, POSTES Y ACCESORIOS

P. 36

# ÍNDICE

3. ACCESORIOS PARA PUNTO DE VENTA P.O.P.

P. 48

4. SISTEMAS PARA EXHIBICIÓN DE FRUTAS Y VERDURAS

P. 60

5. EQUIPO PARA TIENDAS

P. 70

6. CANASTILLAS

P. 108

7. GÓNDOLA CAEM, ESTANTERÍA Y RACKS

P. 118



**Ordena**  
**Exhibe**  
**¡VENDE!**



26



40



54



66



91



102



106



112



116



124



164

Productos JM Villegas

# NOSOTROS

## MISIÓN

Fortalecer la distribución de nuestros productos integrando sus características y las aplicaciones en el mercado, con información y soporte técnico especializado de nuestros promotores, apoyados en los avances tecnológicos disponibles.

## VISIÓN

Consolidar nuestra marca JM Villegas y nuestros productos a nivel nacional, como promotores de la modernización comercial y como innovadores en sistemas de exhibición para empresas y centros comerciales líderes en el mercado, buscando la mejora continua para brindar los servicios que requieren nuestros clientes.





Villegas





---

ORDENA TUS INVENTARIOS

EXHIBE TUS PRODUCTOS



8

¡Y VENDE!

CON JM VILLEGAS

# Los Valores *de JM Villegas*

---

## Valores Organizacionales

COMPañERISMO. Crear un ambiente de trabajo que permita unir esfuerzos para el cumplimiento tanto de nuestros objetivos organizacionales como personales .

SUPERACIÓN. Lograr mejores resultados en menor tiempo y con menores costos.

SOLIDARIDAD. Lograr trabajar en equipo para que juntos desarrollemos procesos más eficaces y eficientes.

RESPECTO. Contribuir a la consolidación de un ambiente de trabajo con respeto entre colaboradores, clientes y proveedores, tomando en consideración los derechos y opiniones de cada uno de estos, además de promover el cumplimiento oportuno de las responsabilidades de cada parte.

INNOVACIÓN. Contar con las herramientas y la habilidad para mantener un nivel de calidad permanente y constante en nuestros productos y servicios.

# CERTIFICACIÓN DE CALIDAD

---

N° de Certificación: FS-1280108

Alcance de Certificación en:

El sistema de gestión de calidad Productos JM Villegas S.A. de C.V. contempla los procesos para comercializar, producir y ensamblar componentes y accesorios para soluciones de exhibición, diseño, desarrollo de nuevos productos, exhibidores y equipamiento orientado a tiendas de autoservicio, departamentales y comercios.

# Política de Calidad

*La Política de Calidad de Productos JM Villegas S.A. de C.V.,  
empresa con experiencia en Equipamiento Comercial y  
Sistemas de Exhibición se basa en:*

---

- 1.- Generar relaciones a largo plazo con clientes satisfechos.
- 2.- Ofrecer productos y servicios de calidad.
- 3.- Mantener un crecimiento permanente.
- 4.- Aprovechar las oportunidades y expectativas del mercado.
- 5.- Revisar y mejorar continuamente los procesos y operaciones.
- 6.- Satisfacer los requisitos de los accionistas, socios comerciales y colaboradores.

*Área de Calidad JM Villegas*

---

# ISO 9001 : 2015

Somos una empresa mexicana con más de 30 años en el mercado, dedicada a la fabricación y comercialización de sistemas de exhibición para negocios, empresas, cadenas y el hogar.

Nuestra amplia experiencia da como resultado el ofrecer soluciones integrales para la exhibición en supermercados, tiendas de autoservicio y departamentales, así como también atender a comercios independientes a través de nuestra red de distribuidores.

Promovemos la revisión y mejora de los procesos que se refleja en la calidad de nuestros productos así como una completa satisfacción del cliente, mediante la atención personalizada por parte de nuestra fuerza de ventas.

12

## HISTORIA DEL PROCESO DE CERTIFICACIÓN DE CALIDAD

**2008.** El 19 de febrero se obtiene por primera vez la certificación del Sistema de Gestión de Calidad, cumpliendo los requisitos de la norma ISO 9001 : 2000.

**2011.** Actualización de la certificación de acuerdo a la norma ISO 9001 : 2008.

**2014.** Actualización de vigencia de la certificación de acuerdo a la norma ISO 9001 : 2008.

Productos JM Villegas es una empresa comprometida con su Sistema de Gestión de Calidad, que busca la mejora continua a través de la tecnología y las buenas prácticas ambientales y sociales con el objetivo de contribuir a la protección, seguridad y salud de sus clientes, colaboradores y sociedad encaminados a ser una empresa responsable y sostenible.



## Del Súper Bodegón a Productos JM Villegas

# El Origen de JM Villegas



Luego de comentar con orgullo que su padre fue durante la década de los 60, propietario del Súper Bodegón, la primera tienda de autoservicio y abarrotes ubicada en la calle de Adolfo Gurrión, en La Merced, Raúl Villegas explicó que aunque el concepto del supermercado fue innovador para la época, no fue el mejor lugar para un negocio de esas características.

*“Era un mercado de abastos, no ideal en ese momento para que estuviera una tienda de autoservicio, por ser competencia para las tiendas tradicionales y bodegas de mayoreo, sin embargo duró diez años y cuando finalmente cerró, lo único que quedaron fueron los muebles de la tienda”.*



Entonces, cuenta Raúl Villegas, “mi padre tomó la decisión de vender sin saber a qué se iba a dedicar. De broma decimos que aquí seguimos en la venta de los muebles”.

*“José Manuel Villegas, mi padre, solo quería tener un poco de dinero y salir adelante. Con esta experiencia, tuvo un negocio que se llamaba Súper Segunda, donde se compraban y se vendían muebles usados que se reparaban y también se empezaron a fabricar”.*

*“Las góndolas de aquel entonces y los carros de autoservicio se reparaban y se vendían a las tiendas, además de vitrinas y mostradores que comprábamos a fábricas y talleres en Guadalajara. Desde entonces trabajamos con nuestro actual Socio Comercial “Gopri”, quienes fabrican muebles de comercio y de oficina ubicados en esa entidad del occidente”.*

Raúl Villegas, fundador y ahora director de la empresa JM Villegas, explicó que al abrirse el mercado en 1988, con dos de sus hermanos fue a Nueva York a una feria y observaron que había productos de equipamiento para tiendas diferentes a los que había en México e iniciaron el negocio de las importaciones. *“Luego vino el Tratado de Libre Comercio y eso nos ayudó a crecer”.*

Actualmente, comentó, “estoy asociado con mis hijas, el negocio de Productos JM Villegas lo fundé por separado al de mi papá en el año de 1984, para atender a empresas corporativas y de gobierno; a él no le interesaron los clientes grandes, pensaba que vendiendo directamente al público estaba bien”.

*“Somos una empresa dedicada a la fabricación y comercialización de sistemas de exhibición para negocios, empresas, cadenas y eventualmente para el hogar. Nuestra experiencia nos permite ofrecer soluciones integrales para la exhibición en supermercados, tiendas de autoservicio y departamentales, así como también atender a comercios independientes y promover la revisión y la mejora continua de los procesos que reflejen la satisfacción de nuestros clientes”.*

En Productos JM Villegas, comentó su director, “nuestro lema es “Ordena, Exhibe y Vende. Decimos que mientras ordenes bien tus inventarios y logres una buena exhibición, vas a vender”.

*“Ofrecemos más de 600 diferentes artículos, clasificados en siete catálogos:*



1. Accesorios que organizan y exhiben
2. Cremalleras, postes y accesorios
3. Accesorios punto de venta P.O.P
4. Sistemas de exhibición para frutas y verduras
5. Equipo para tiendas
6. Canastillas
7. Góndolas CAEM, estantería y racks

*“Vamos ligados a la industria del empaque porque hacemos que luzcan sus diseños, Si están bien empacados pero no tienen un buen accesorio en el que se puedan ver dentro del punto de venta, no funcionan. Formamos parte de una cadena que ayuda a exhibir el producto empacado”.*

*“Tenemos materiales para punto de venta, como las tiras de impulso, conocidas como “tiras mágicas”, porque al colocarlas en primera posición, pueden generar ventas de impulso, por ejemplo, se pueden colocar cerca del área de papas fritas sobres de limón o chile piquín y generar ventas cruzadas”*

14

### ¿Cómo pueden exhibir los abarroteros sus productos perecederos?

En 1996, diseñamos los primeros exhibidores de frutas y verduras para las cadenas de supermercados, los usuarios querían que su tienda se pareciera al mercado y hoy los mercados quieren parecerse a las tiendas. Se ha trabajado mucho en cómo reducir mermas; durante el día cuidas la exhibición y el volumen para darle más vida a los productos en tienda, contrario a una mala práctica de antes, pues en la mañana se cargaba el producto y en la tarde tirabas lo que no se había vendido.

El exhibidor actual te permite darle rotación a la mercancía. Las tiendas mayoristas que están incursionando en el mercado de frutas y verduras, se están encontrando con esta necesidad y están tomando la experiencia de otras empresas, precisamente replicándola en modelos más ajustados a las suyas. Tenemos un exhibidor vertical que en lugar de ser tipo mesa como en las tiendas de grandes superficies, se exhibe de manera vertical colocando hasta 10 ó 12 cajas



de producto, siendo una opción para el mayorista con puntos de venta más compactos.

Representamos a Unarco Industries, empresa líder en la fabricación de carros de autoservicio en Estados Unidos, que tiene diferentes tamaños y diseños para grandes superficies y carros compactos de dos niveles, que funcionan para los mini-súpers. También manejamos canastillas de mano con dos y cuatro ruedas, en los que se pueden cargar hasta 45 kilos. El cliente se desplaza en muy poco espacio y se pueden apilar, siendo ideales para las tiendas con espacios reducidos. En un área de 60x60 cm, se pueden guardar 10 canastillas que le van a funcionar como si fueran carritos chicos de autoservicio.

*“Mientras ordenes bien tus inventarios y logres una buena exhibición, vas a vender”.*

Representamos a CAEM, empresa de Italia que desarrolla todo tipo de estanterías y góndolas de nueva generación, que en los últimos años se ha dedicado a automatizar los procesos de producción y a crecer en otros mercados. Sus productos tienen ventajas sobre las góndolas que actualmente conocemos, por ser muy fáciles de transportar de la fábrica al punto de distribución y a la tienda y tener componentes por separado, muy flexibles en cuanto a la instalación y al espacio que requieren para transportarlas. CAEM es nuestra carta fuerte; la instalación

es sencilla, se ensambla a mano, no requiere de herramientas especiales y una sola persona con habilidad en trabajos manuales con los instructivos la puede armar.

### ¿Cuál es el producto que más venden?

El gancho blíster en todas sus formas, es un producto que ronda alrededor de los 10 pesos pero es el emblema de lo que vendemos, surtimos más de un millón de ganchos al año. Sirve para exhibir en Exhibipanel, Perfopanel y barras. Puede tener porta placa para poner el precio, la placa puede ser de dos o tres pulgadas y puede tener un porta precio de vinil para colocar el precio en lugar de etiqueta adherible con papel o cartulina.

### De los productos más grandes, ¿cuál es el que más se vende?

El carro de autoservicio que hace mucho volumen en las operaciones, lo surtimos como representantes directamente de la fábrica de Estados Unidos, y en algunas ocasiones ni siquiera pasan por nuestras bodegas; se van directamente de la fábrica al punto de venta.

### ¿Cuál es el producto que quieren vender?

Lo que más queremos impulsar son las Góndolas CAEM para el desarrollo de los mini-súper y de los supermercados,



en este momento que los mayoristas han puesto atención en tomar posición en los mercados al detalle y ocuparlos con sus propias tiendas, pensamos que con las góndolas tenemos el kit completo para colaborar con el sector.

Nuestra fortaleza es que tenemos todo lo demás, accesorios, carritos y exhibidores, sin embargo el plato principal es la góndola para tener buenas exhibiciones que sean resistentes, fáciles de transportar y de armar, es el producto hacia el que le estamos apostando el crecimiento y el futuro.

### ¿Cuáles son las características de la góndola que venden?

En primer lugar que es versátil, fácil de armar y fácil de transportar; el poste de la góndola es universal, su característica es que el mismo poste se utiliza para el centro y para pared lo que la hace diferente es la base desmontable. Si es de pared le ponemos una base y si es central le ponemos dos bases. Otra característica importante, es que los entrepaños los embarcamos sin ménsula, eso va por separado lo que permite que el entrepaño llegue mejor a su destino.

Pronto estaremos en condiciones de ofrecer racks para Cedis y podremos resolverle a un mayorista la exhibición en el punto de venta y el rack industrial como se conoce en el mercado, para su bodega. Por ahora, nuestro enfoque está más en el punto de venta, es decir, en la tienda.

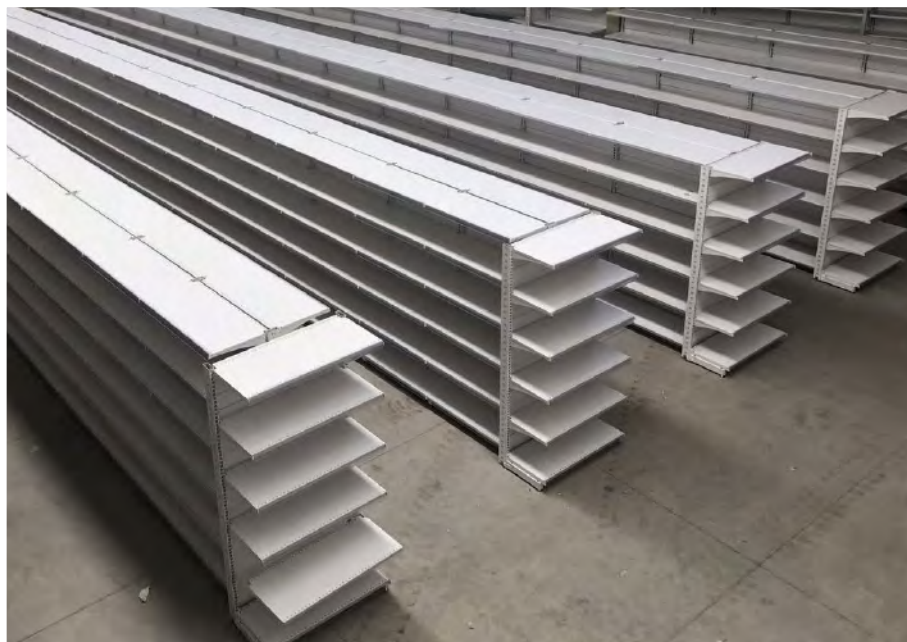

*“Representamos a CAEM, empresa Italiana que desarrolla todo tipo de estanterías y góndolas de nueva generación”.*

### ¿JM Villegas tiene la capacidad para instalar todo lo que necesita un súper?

Si, excepto la refrigeración. Lo único eléctrico que manejamos es el check out con banda para ciertos formatos. El 60% de lo que vendemos son productos de importación, vienen de Europa, Estados Unidos y Taiwán. Vamos a crecer con China ya que algunas fábricas con las que trabajamos y que están establecidas en Estados Unidos también producen fuera de su territorio. El 40% es producto

nacional que ensamblamos en conjunto con nuestras importaciones y componentes que producen proveedores asociados nacionales.

Finalmente el director de Productos JM Villegas señaló: *“Somos muy cuidadosos en dar los tiempos de entrega que podemos cumplir, estamos en el rango de los 30 a 45 días pero tenemos inventarios permanentes. Si alguien viene y le gusta algo, tenemos entrega inmediata. Los invitamos a conocer más de nuestros productos en la tienda en línea [www.jmvillegas.mx](http://www.jmvillegas.mx)”*



*Ordena tus inventarios, exhibe tus productos y ... ¡Vende!*

FUENTE: “ASÍ ES ESTO DEL ABARROTE”  
Asociación Nacional de Abarroteros Mayoristas  
EDICIÓN: Marzo - Abril 2017 Año 14 No. 78  
POR: Esteban M. Fuentes S.

# Nuestra Historia

## JM Villegas



1. Stand Expo ANTAD 1990 | 2. JM Villegas, Sr. Raúl y Lourdes | 3. Stand carros UNARCO Expo ANTAD 1992
4. Modelos para niños de carros UNARCO | 5. Primera Camioneta y Fidencio | 6. Diseño de tarjetas 1994

*Página siguiente:* 1. Publicidad JM Villegas y Promo-kart | 2. Oficina anterior en La Viga

# Línea del Tiempo



**1984.** Se inicia Productos JM Villegas, nueva empresa dedicada al equipamiento comercial y venta de muebles de oficina a corporativos e instituciones de gobierno.

**1989.** Se realizan las primeras importaciones de sistemas de exhibición, siendo el producto principal el Exhibipanel y accesorios. Registro de las primeras marcas: JM Villegas, Exhibipanel y Promokart.

**1990.** Primer año de expositores en Expo ANTAD, la feria nacional más importante de la industria del autoservicio. Desde ese año y hasta la fecha nos hemos presentado sin interrupciones.

**1991.** Se constituye Productos JM Villegas S.A. de C.V. y se obtiene la representación y distribución de Unarco Commercial Products, el mayor fabricante de carros de autoservicio en EUA. Crece la demanda de Exhibipanel y se consolida la relación comercial con empresas en EUA.

**1995.** Se presenta por primera vez en Expo ANTAD un diseño de importación innovador para la exhibición de frutas y verduras. Contratación de Internet de México.

**1996.** Consecuencia de la devaluación de 1994, JM Villegas inicia la fabricación en México del exhibidor de madera para frutas y verduras modelo Europeo.

**1999 - 2001.** Consolidación de instalaciones y almacén en la planta actual. Se crea la primera página web.

**2003.** Lanzamiento del sistema de exhibición para frutas y verduras modelo Pantera para CPR's (contenedores de plástico reciclados).

**2006.** Diseño del exhibidor y mostrador Marketplace, desarrollado para cubrir las necesidades del mercado de abastos de Los Ángeles, California.

**2008.** Lanzamiento de sistemas de exhibición para frutas y verduras Green & Display, con menos materiales y menos procesos. Certificación de nuestro Sistema de Gestión de Calidad bajo la norma ISO 9001:2000.

**2010.** Después de 10 años, nuevamente nos selecciona Unarco Industries LLC, el mayor proveedor de carros de autoservicio en EUA, como Representantes y Distribuidores para la República Mexicana.

**2011.** Actualización de Certificación de Gestión de Calidad de acuerdo a la norma ISO 9001:2008 y montaje en la plataforma de Google Apps para el manejo de nuestra comunicación.

**2012 - 2013.** Recibimos la mención de Google Latinoamérica como caso de éxito en la implementación de Google Apps en una PYME con más de 50 usuarios. Proceso y redefinición de imagen e identidad corporativa y aplicación de nuevas estrategias y procesos de marketing.



**2015.** Lanzamiento en Enero de nuestra tienda en línea [www.jmvillegas.mx](http://www.jmvillegas.mx) e implementación del sistema administrativo SAP Business One.

**2016.** Iniciamos el año con una alianza entre CAEM, Fabrimuebles Gopri y Productos JM Villegas como Representantes y Distribuidores de Góndolas CAEM en México.

**2017.** Consolidamos el proyecto con CAEM en México, dando a conocer la marca e instalando más de 200 tiendas a nivel nacional. Continúan las mejoras en procesos y sistemas administrativos, de comunicación y Marketing.

**2018.** 100 años del natalicio de José Manuel Villegas Espinosa el 1º de Agosto de 1918, inspiración de Productos JM Villegas.





## Marcas Internacionales



JOALPE INTERNATIONAL

Calidad Europea de canastillas inyectadas en plástico de mano y con ruedas.

Diseño y fabricación hecho en Portugal.

[www.joalpeinternational.com](http://www.joalpeinternational.com)



UNARCO INDUSTRIES

Distribuidores de UNARCO Industries LLC en México.

Creador y mayor fabricante de carros de autoservicio en E.U.A.

[www.unarco.com](http://www.unarco.com)



CAEM MAGRINI S.P.A.

Representantes y distribuidores de Góndolas CAEM en México.

Diseño, ingeniería y fabricación italiana.

[www.caem.it](http://www.caem.it)  
[www.gondolascaem.mx](http://www.gondolascaem.mx)



**JOSÉ MANUEL VILLEGAS ESPINOSA**

1918 - 2000

*“ El no que te lo dé el otro ”*

---

Los 7  
Catálogos  
de  
JM Villegas





En JM Villegas vendemos ORDEN y creemos que es la base para hacer crecer y mantener un negocio exitoso. Descubre nuestros 7 Catálogos con soluciones para exhibición.

Rack para ropa viajero sencillo  
Catálogo 5 pag. 102



Canastilla de mano 22 litros azul  
Catálogo 6 pág. 112

Góndola de pared CAEM M25  
Catálogo 7 pág. 124







*Ordena con ganchos  
y accesorios*



## Catálogo 1

---

Accesorios que Organizan y Exhiben

---

# C / 1

- Ganchos para Exhibipanel
- Ganchos y accesorios para Perfopanel
- Accesorios para Exhibipanel y barra
- Ganchos y accesorios de seguridad
- Accesorios de poliestireno y policarbonato

# Accesorios que Organizan y Exhiben

## EXHIBIPANEL

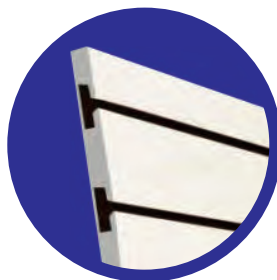

Sencillo



1-GEA

## PERFOPANEL

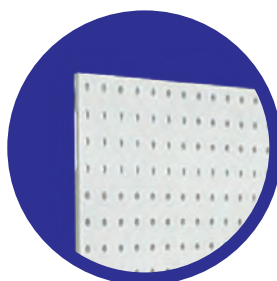

Sencillo



1-GPA

## "BARRA 1/2

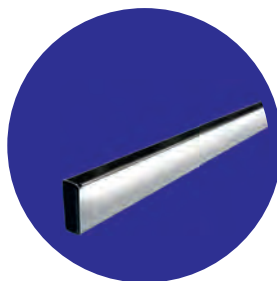

Sencillo



1-GBA

## ACCESORIOS PARA EXHIBIPANEL

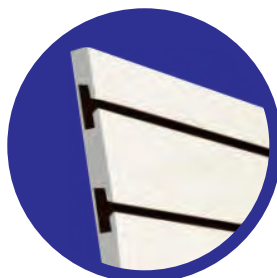

Ménsula



1-ME

Placa de 2"



1-GEB

Placa de 3"



1-GEC

*\* Sobre Pedido.*

Porta Precio 2" y 3"



1-GED

Placa de 2"



1-GPB

Placa de 3"



1-GPC

*\* Sobre Pedido.*

Porta Precio 2" y 3"



1-GPD

Placa de 2"



1-GBB

Placa de 3"



1-GBC

*\* Sobre Pedido.*

Porta Precio 2" y 3"



1-GBD

Recto



1-CE30

6 Pasos



1-CE40

5 Ganchos



1-CE39



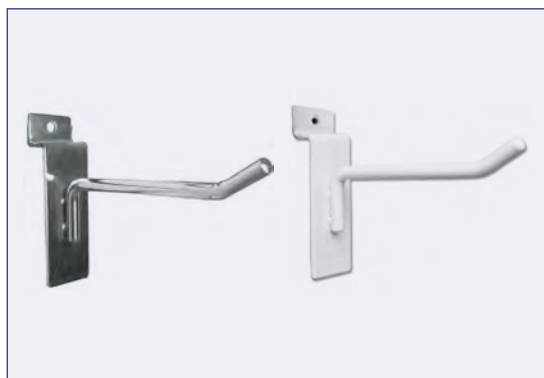

## Gancho blíster para Exhibipanel

1-GEA3 Descripción: Gancho blíster para Exhibipanel, blanco y cromo, fabricado en alambción de 1/4", punta boleada.

CLAVE BLANCO	CLAVE CROMO	MEDIDAS	PRESENTACIÓN
1-GEA02B-C	1-GEA02C-C	02 cm	Caja con 100 pz
1-GEA05B-C	1-GEA05C-C	05 cm	Caja con 100 pz
1-GEA10B-C	1-GEA10C-C	10 cm	Caja con 100 pz
1-GEA15B-C	1-GEA15C-C	15 cm	Caja con 100 pz
1-GEA20B-C	1-GEA20C-C	20 cm	Caja con 100 pz
1-GEA25B-C	1-GEA25C-C	25 cm	Caja con 100 pz
1-GEA30B-C	1-GEA30C-C	30 cm	Caja con 100 pz

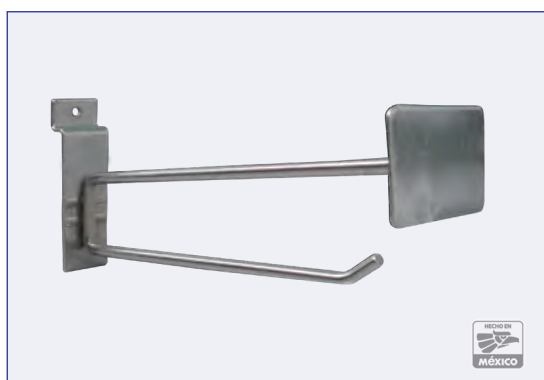

## Gancho para Exhibipanel con placa

1-GEB3 1-GEC3 Descripción: Gancho para Exhibipanel, acabado galvanizado, calibre 3.

PLACA 2"	MEDIDAS	MEDIDA PLACA	PRESENTACIÓN
1-GEB315G-50	15 cm	2"	Caja con 50 pz
1-GEB320G-50	20 cm	2"	Caja con 50 pz
1-GEB325G-50	25 cm	2"	Caja con 50 pz
1-GEB330G-50	30 cm	2"	Caja con 50 pz

PLACA 3" <i>Sobre Pedido</i>	MEDIDAS	MEDIDA PLACA	PRESENTACIÓN
1-GEC315G-50	15 cm	3"	Caja con 50 pz
1-GEC320G-50	20 cm	3"	Caja con 50 pz
1-GEC325G-50	25 cm	3"	Caja con 50 pz
1-GEC330G-50	30 cm	3"	Caja con 50 pz



## Gancho en "T" para Exhibipanel

1-GED3 Descripción: Gancho en "T" para Exhibipanel acabado galvanizado, fabricado en alambción calibre 3, porta precio en poliestireno extruido de 2" y 3", se cotiza por separado.

CLAVE	MEDIDAS	PRESENTACIÓN
1-GED315G-50	15 cm	Caja con 50 pz
1-GED320G-50	20 cm	Caja con 50 pz
1-GED325G-50	25 cm	Caja con 50 pz
1-GED330G-50	30 cm	Caja con 50 pz

CLAVE PORTAPRECIO	MEDIDAS	PRESENTACIÓN
1-Q02-50	2" x 1 1/2"	Paquete con 50 pz
1-Q02-M	2" x 1 1/2"	Paquete con 1,000 pz
1-Q03-50	3" x 1 1/2"	Paquete con 50 pz
1-Q03-M	3" x 1 1/2"	Paquete con 1,000 pz

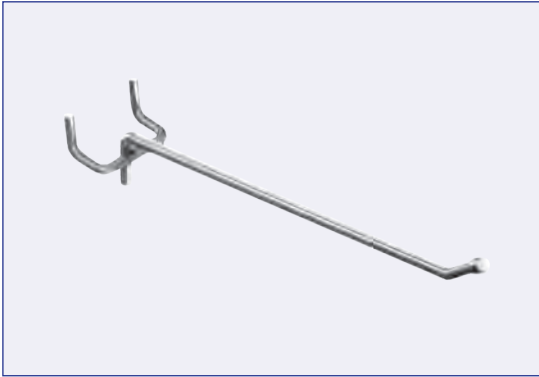

## Gancho blíster para Perfopanel

1-GPA9 Descripción: Gancho blíster para Perfopanel, galvanizado, fabricado en alambrcn calibre 9 (3.6 mm), punta boleada.

CLAVE	MEDIDAS	PRESENTACIÓN
1-GPA10G-C	10 cm	Caja con 100 pz
1-GPA15G-C	15 cm	Caja con 100 pz
1-GPA20G-C	20 cm	Caja con 100 pz
1-GPA25G-C	25 cm	Caja con 100 pz
1-GPA30G-C	30 cm	Caja con 100 pz



## Gancho para Perfopanel con placa

1-GPB3 1-GPC3 Descripción: Gancho para Perfopanel, acabado galvanizado, calibre 3.

PLACA 2"	MEDIDAS	MEDIDA PLACA	PRESENTACIÓN
1-GPB315G-50	15 cm	2"	Caja con 50 pz
1-GPB320G-50	20 cm	2"	Caja con 50 pz
1-GPB325G-50	25 cm	2"	Caja con 50 pz
1-GPB330G-50	30 cm	2"	Caja con 50 pz

PLACA 3" <i>Sobre Pedido</i>	MEDIDAS	MEDIDA PLACA	PRESENTACIÓN
1-GPC315G-50	15 cm	3"	Caja con 50 pz
1-GPC320G-50	20 cm	3"	Caja con 50 pz
1-GPC325G-50	25 cm	3"	Caja con 50 pz
1-GPC330G-50	30 cm	3"	Caja con 50 pz



## Gancho en "T" para Perfopanel

1-GPD3 Descripción: Gancho en "T" para Perfopanel, galvanizado, fabricado en alambrcn calibre 3, porta precio en poliestireno extruido de 2" y 3", se cotiza por separado.

CLAVE	MEDIDAS	PRESENTACIÓN
1-GPD315G-50	15 cm	Caja con 50 pz
1-GPD320G-50	20 cm	Caja con 50 pz
1-GPD325G-50	25 cm	Caja con 50 pz
1-GPD330G-50	30 cm	Caja con 50 pz

CLAVE PORTAPRECIO	MEDIDAS	PRESENTACIÓN
1-Q02-50	2" x 1 1/2"	Paquete con 50 pz
1-Q02-M	2" x 1 1/2"	Paquete con 1,000 pz
1-Q03-50	3" x 1 1/2"	Paquete con 50 pz
1-Q03-M	3" x 1 1/2"	Paquete con 1,000 pz



## Gancho sencillo para barra

1-GBA3 Descripción: Gancho para barra de 1/2", galvanizado, calibre 3.

CLAVE	MEDIDAS	PRESENTACIÓN
1-GBA315G-C	15 cm	Caja con 100 pz
1-GBA320G-C	20 cm	Caja con 100 pz
1-GBA325G-C	25 cm	Caja con 100 pz
1-GBA330G-C	30 cm	Caja con 100 pz

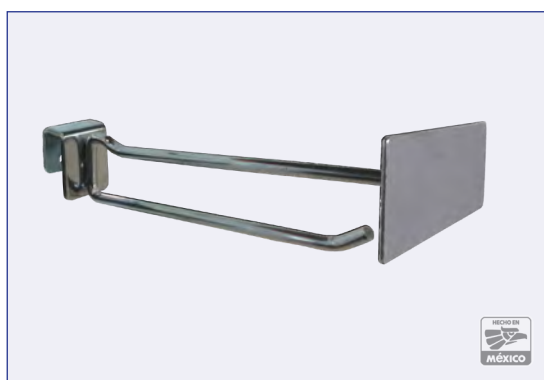

## Gancho para barra con placa

1-GBB3 1-GBC3 Descripción: Gancho con placa para barra de 1/2", galvanizado, calibre 3.

PLACA 2"	MEDIDAS	MEDIDA PLACA	PRESENTACIÓN
1-GBB315G-50	15 cm	2"	Caja con 50 pz
1-GBB320G-50	20 cm	2"	Caja con 50 pz
1-GBB325G-50	25 cm	2"	Caja con 50 pz
1-GBB330G-50	30 cm	2"	Caja con 50 pz
PLACA 3" <i>Sobre Pedido</i>	MEDIDAS	MEDIDA PLACA	PRESENTACIÓN
1-GBC315G-50	15 cm	3"	Caja con 50 pz
1-GBC320G-50	20 cm	3"	Caja con 50 pz
1-GBC325G-50	25 cm	3"	Caja con 50 pz
1-GBC330G-50	30 cm	3"	Caja con 50 pz

## Gancho en "T" para barra

1-GBD3 Descripción: Gancho en "T" para barra de 1/2", galvanizado, fabricado en alambrión calibre 3.

1-Q02 Y 1-Q03 Porta precio en poliestireno extruído de 2" y 3", se cotiza por separado.

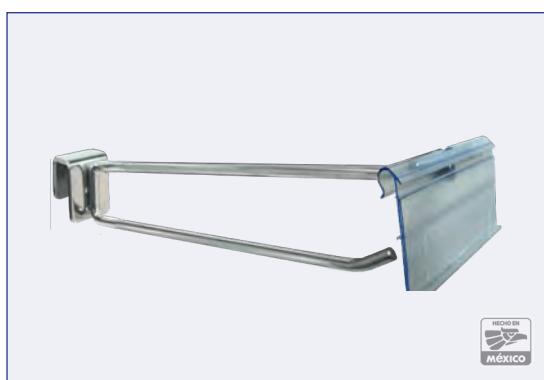

CLAVE	MEDIDAS	PRESENTACIÓN
1-GBD315G-50	15 cm	Caja con 50 pz
1-GBD320G-50	20 cm	Caja con 50 pz
1-GBD325G-50	25 cm	Caja con 50 pz
1-GBD330G-50	30 cm	Caja con 50 pz
CLAVE PORTA PRECIO	MEDIDAS	PRESENTACIÓN
1-Q02-50	2" x 1 1/2"	Paquete con 50 pz
1-Q02-M	2" x 1 1/2"	Paquete con 1,000 pz
1-Q03-50	3" x 1 1/2"	Paquete con 50 pz
1-Q03-M	3" x 1 1/2"	Paquete con 1,000 pz





### Candado de seguridad y magneto

1-CS Descripción: Candado de seguridad con orificio de 6 mm.

1-CSM Descripción. Magneto para abrir candado.

CLAVE	COLOR	PRESENTACIÓN
1-CSM-50-NG	Negro	Maletín 50 pz y 1 magento
1-CSM-50-NG	Rojo	Maletín 50 pz y 1 magento
CLAVE	COLOR	PRESENTACIÓN
1-MCSG	Metálico	1 pz

*“Protege y controla tu inventario con candados y ganchos especiales de seguridad”*

.1



29

.2



1. Aplicación del candado de seguridad y magneto | 2. Ganchos especiales de seguridad se venden sobre pedido

# Aplicaciones de ganchos y accesorios

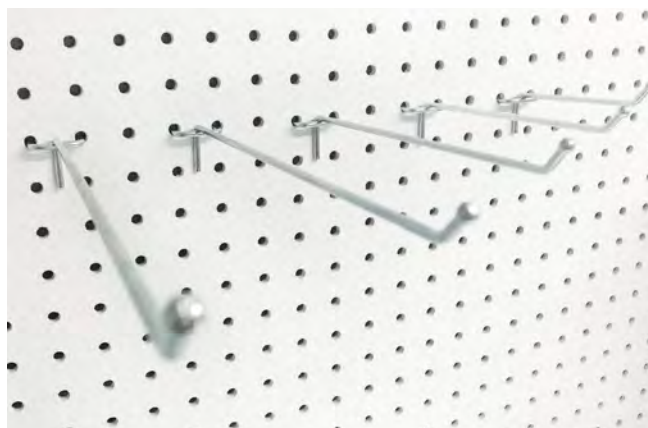

.1



.4



.2



.5

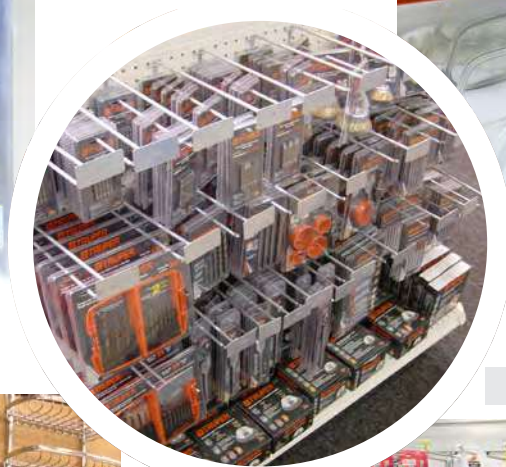

.3



.6

.7



1. Ganchos para Perfopanel | 2. Exhibición de artículos para telefonía | 3. Artículos de casa en exhibición | 4. 1-GSA, 1-GSB Ganchos para alambra "Snap Rail" sobre pedido | 5. Colgador recto cromo | 6. Ganchos con placa 3" | 7. Cosméticos en supermercado



# Aplicaciones de ganchos y accesorios

.1



*“EXHIBE TUS INVENTARIOS.  
Un producto a la vista es un  
producto que se vende”*

.2



.3

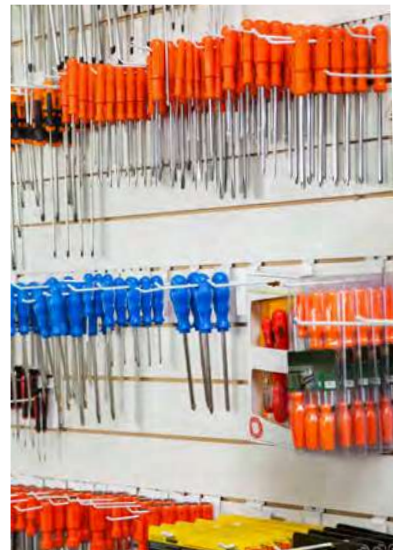

31

.4



.5



.6



- 1. Exhibición de perfumería con ménsulas | 2. Gancho para barra 30 cm placa 2” | 3. Exhibición en ferretería
- 4. Colgador recto 30 cm | 5. Detalle de gancho para barra | 6. Gancho en “T Perfopanel portaprecio 2”



### Colgador recto

1-CE30 Descripción: Colgador recto para Exhibipanel, 30 cm blanco y cromo, fabricado en tubular de 3/4", calibre 18. Tope esfera de acero de 5/8".

CLAVE BLANCO	CLAVE CROMO	MEDIDAS	PRESENTACIÓN
1-CE30B-24	1-CE30C-24	30 cm	Caja con 24 pz

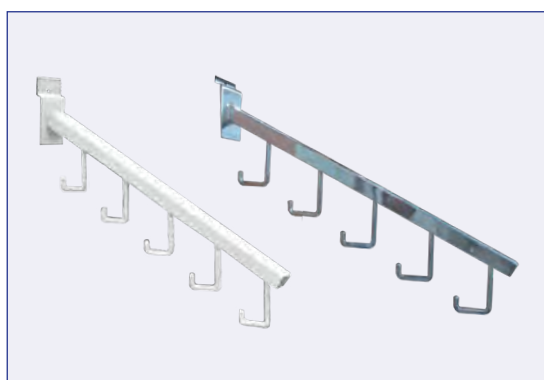

### Cascada de 5 ganchos

1-CE39 Descripción: Cascada 5 ganchos para Exhibipanel, 40 cm blanco y cromo, fabricado en tubular de 3/4", calibre 18.

CLAVE BLANCO	CLAVE CROMO	MEDIDAS	PRESENTACIÓN
1-CE39B5-24	1-CE39C5-24	40 cm	Caja con 24 pz

### Cascada de 6 pasos

1-CE40 Descripción: Cascada 6 pasos para Exhibipanel, 40 cm blanco y cromo, fabricado en tubular de 3/4", calibre 18, inclinación 20°, con tope esfera de acero 5/8".

CLAVE BLANCO	CLAVE CROMO	MEDIDAS	PRESENTACIÓN
1-CE40B6-24	1-CE40C6-24	40 cm	Caja con 24 pz

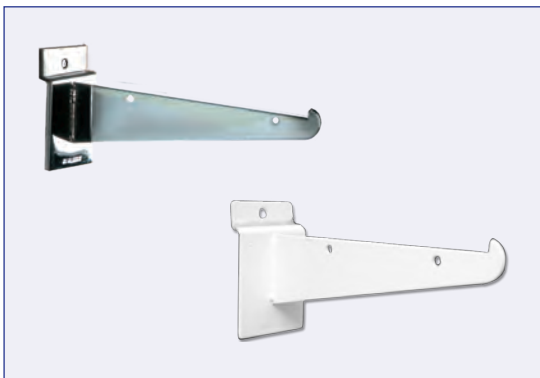

### Ménsula

1-ME Descripción: Ménsula para Exhibipanel, blanco y cromo, fabricada en lámina calibre 16.

CLAVE BLANCO	CLAVE CROMO	MEDIDAS	PRESENTACIÓN
1-ME20B-24	1-ME20C-24	20 cm	Caja con 24 pz
1-ME25B-24	1-ME25C-24	25 cm	Caja con 24 pz
1-ME30B-24	1-ME30C-24	30 cm	Caja con 24 pz
1-ME35B-24	1-ME35C-24	35 cm	Caja con 24 pz



### Jinete para ménsula

1-MEJIN Descripción: Jinete para ménsula, galvanizado, fabricado en lámina calibre 18, incluye 2 gomas para mejorar el soporte de los entreaños de cristal.

CLAVE	MEDIDAS	PRESENTACIÓN
1-MEJIN-C	4 x 1.5 cm	Caja con 100 pz

.1

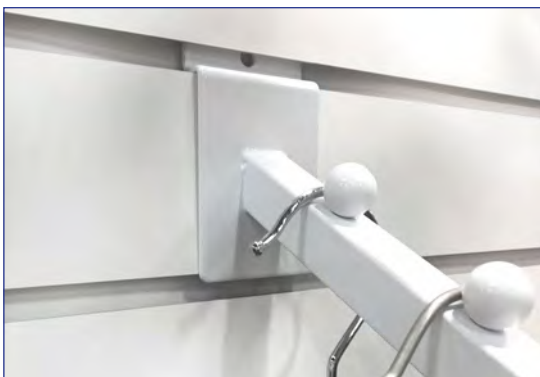

.2

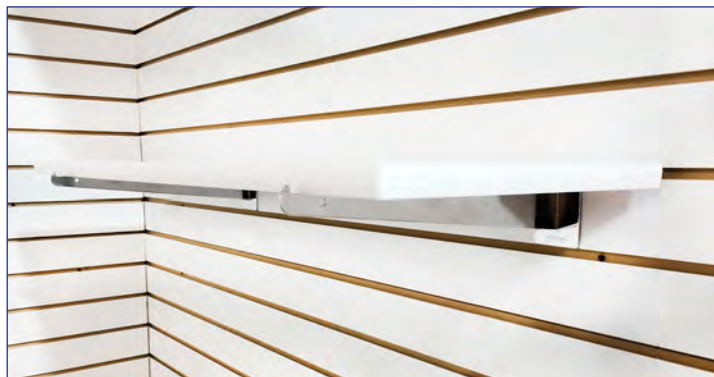

1. Cascada de 6 pasos para Exhibipanel | 2. Ménsula 35 cm con entreaño de MDF

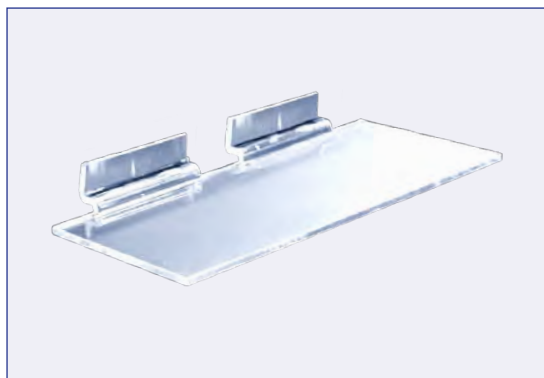

### Entrepaño recto

1-ENT Descripción: Entrepaño recto para Exhibipanel, fabricado en poliestireno inyectado, transparente y resistente.

CLAVE	MEDIDAS	PRESENTACIÓN
1-233-50	20 x 10 cm	Caja con 50 pz

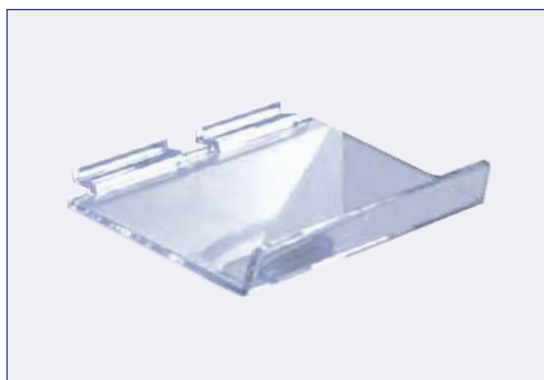

### Entrepaño inclinado con pestaña

1-ENT Descripción: Entrepaño inclinado para Exhibipanel con pestaña, fabricado en poliestireno inyectado, transparente y resistente.

CLAVE	MEDIDAS	PRESENTACIÓN
1-234-50	20 x 10 cm	Caja con 50 pz



### Entrepaño recto con porta precio

1-ENT Descripción: Entrepaño recto con porta precio para Exhibipanel, fabricado en poliestireno inyectado, transparente y resistente.

CLAVE	MEDIDAS	PRESENTACIÓN
1-240-50	23 x 10 cm	Caja con 50 pz



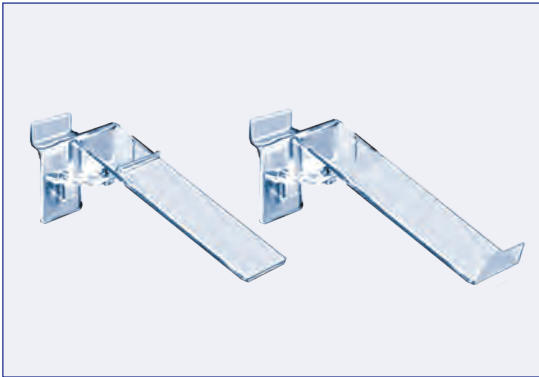

### Zapatera

1-ZAP Descripción: Zapatera con tacón o pestaña para Exhibipanel, fabricado en poliestireno inyectado, transparente y resistente.

CLAVE	TIPO	PRESENTACIÓN
1-451-20	Con tacón	Caja con 20 pz
1-452-20	Con pestaña	Caja con 20 pz



### Portales

1-PT Descripción: Portales abierto y cerrado para Exhibipanel, fabricado en policarbonato inyectado, transparente y resistente.

CLAVE	TIPO	PRESENTACIÓN
1-1570-50	Abierto	Caja con 50 pz
1-1590-50	Cerrado	Caja con 50 pz

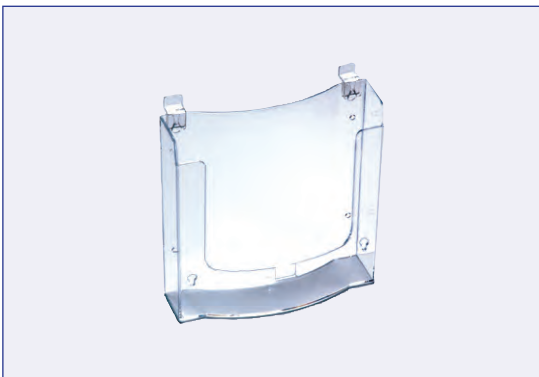

### Folletero tamaño carta

1-FOLL Descripción: Folletero tamaño carta para Exhibipanel, fabricado en poliestireno inyectado, transparente y resistente.

CLAVE	MEDIDAS	PRESENTACIÓN
1-242-10	23 x 04 x 23 cm	Caja con 10 pz

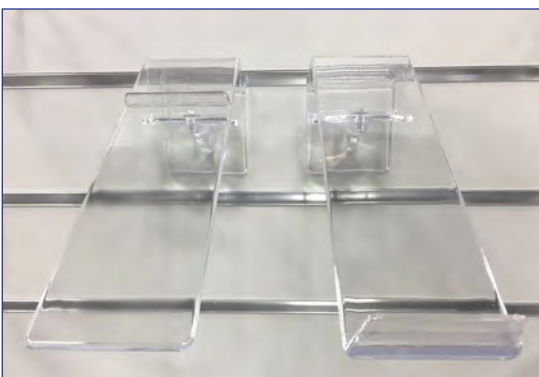





*Decora y exhibe  
con cremalleras*





## Catálogo 2

---

### Cremalleras, Postes y Accesorios

---

# C / 2

- Cremalleras en “U”
- Cremalleras en “T”
- Cremalleras ocultas
- Poste cremallera
- Ménsulas para cremallera
- Colgadores para cremallera
- Barras
- Ganchos y accesorios para barra

# *Cremalleras* JM Villegas

## Diseño y Versatilidad

Nuestro Catálogo 2 incluye cremalleras de distintos tipos, en “U”, las más fáciles de instalar con ranura sencilla y doble para exhibir en ambos lados. Las cremalleras en “T” se ocultan en materiales como madera o Tablaroca y dan una apariencia limpia y refinada a las exhibiciones. Contamos con color cromo, blanco y de aluminio para diseños más innovadores y modernos.

Los colgadores y ménsulas hacen de las cremalleras un sistema versátil que se puede modificar de acuerdo al inventario y las diferentes necesidades del cliente. Son ideales para puntos de venta exclusivos, farmacias, tiendas de especialidades y para espacios en el hogar como el cuarto de lavado, estudio y closets.



*Accesorios  
para barra*

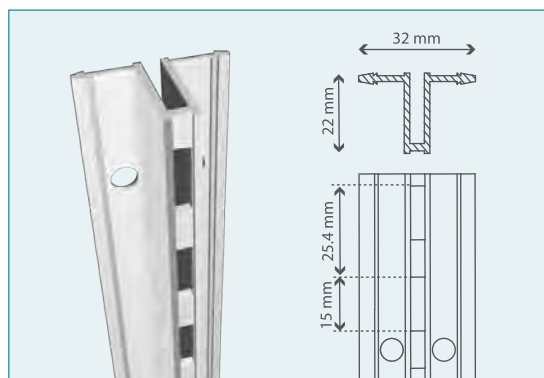

## Cremallera en "T" ranuras al frente aluminio

2-BF14 Descripción: Cremallera en "T" con ranuras al frente, paso 1", fabricado en aluminio calibre 14, aluminio natural anodizado.

CLAVE	MEDIDAS	PRESENTACIÓN
2-BF14-184-10	213 cm	Paquete con 10 pz

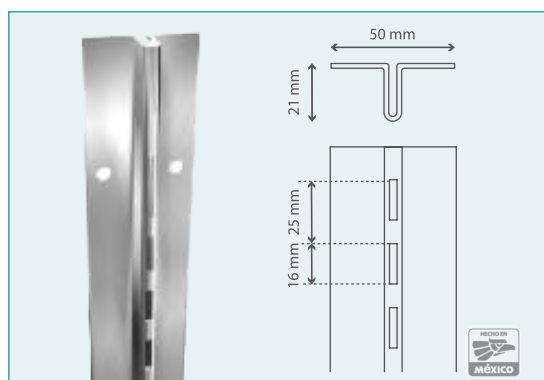

## Cremallera en "T" ranuras al frente

2-BC16 Descripción: Cremallera en "T" con ranuras al frente, paso 1", fabricado en lámina calibre 16, blanco y cromo.

CLAVE	MEDIDAS	PRESENTACIÓN
2-BC16-184-10CR	213 cm	Paquete con 10 pz
2-BC16-184-10BL	213 cm	Paquete con 10 pz

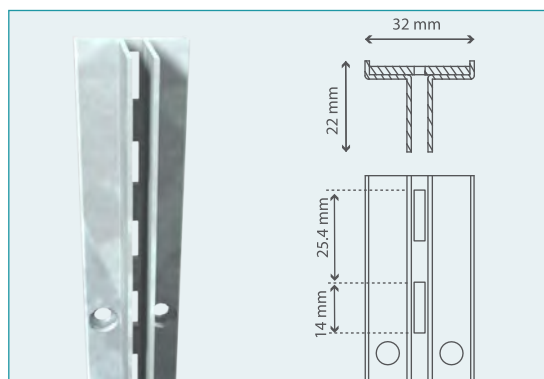

## Cremallera en "T" ranuras ocultas

2-CG13 Descripción: Cremallera en "T" con ranuras ocultas, paso 1", fabricado en lámina calibre 13, galvanizado.

CLAVE	MEDIDAS	PRESENTACIÓN
2-CG13-184-05	213 cm	Paquete con 5 pz
2-CG13-196-05	244 cm	Paquete con 5 pz

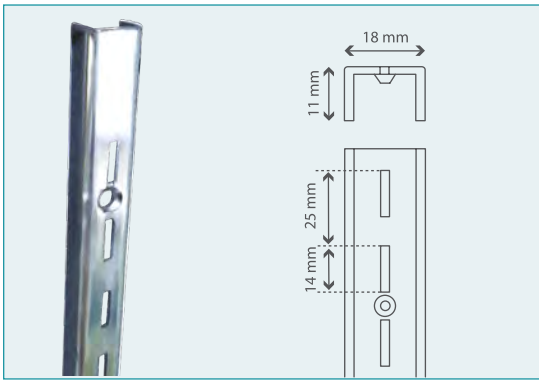

### Cremallera en “U” ranurado sencillo

2-OA14 Descripción: Cremallera en “U” ranurado sencillo, paso 1”, fabricado en lámina calibre 14, cromo.

CLAVE	MEDIDAS	PRESENTACIÓN
2-OA14-184-10	213 cm	Paquete con 10 pz

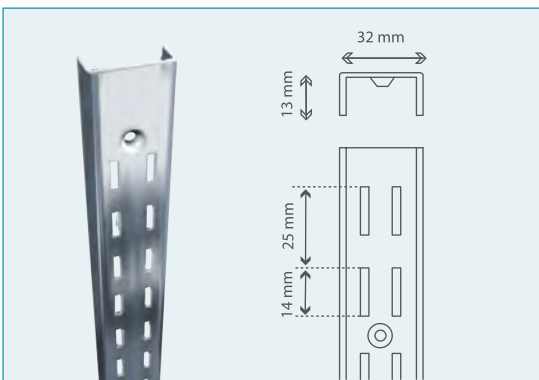

### Cremallera en “U” ranurado doble

2- AL14 Descripción: Cremallera en “U” ranurado doble con paso 1”, fabricado en lámina calibre 14, cromo.

CLAVE	MEDIDAS	PRESENTACIÓN
2-AL14-284-10	213 cm	Paquete con 10 pz

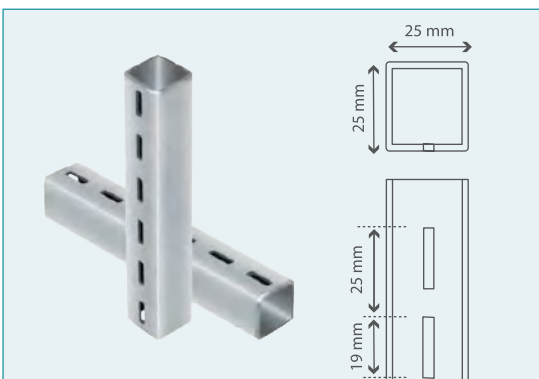

### Poste ranurado sencillo 1 cara

2-DA17 Descripción: Poste ranurado sencillo en una o dos caras con paso 1”, fabricado en tubular cuadrado de 1”, calibre 17, sin acabado.

CLAVE	MEDIDAS	PRESENTACIÓN
2-DA17-184-10	213 cm	Paquete con 10 pz
2-DA17-284-06	2213 cm	Paquete con 6 pz

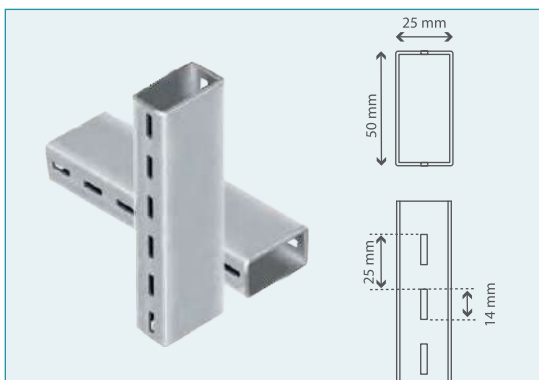

### Poste ranurado sencillo 2 caras

2-FA17 Descripción: Poste ranurado sencillo en dos caras con paso 1”, fabricado en tubular rectangular 2 x 1”, calibre 17, sin acabado.

CLAVE	MEDIDAS	PRESENTACIÓN
2-FA17-284-06	213 cm	Paquete con 6 pz

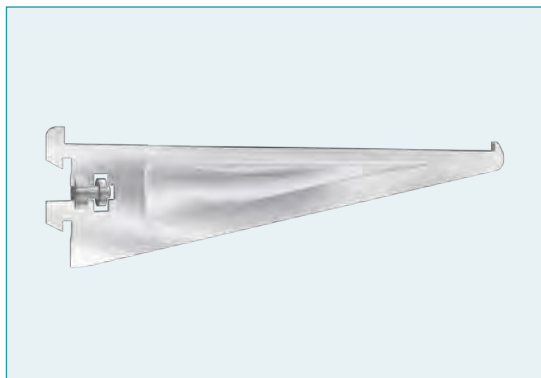

### Ménsula plana 2 puntos de apoyo

2-MP2 Descripción: Ménsula plana para cremallera, 2 puntos de apoyo con paso 1", seguro superior y ajuste gradual, fabricada en lámina calibre 13, cromo.

CLAVE	MEDIDAS	PRESENTACIÓN
2-M06-24	15 cm	Caja con 24 pz
2-M08-24	20 cm	Caja con 24 pz
2-M10-24	25 cm	Caja con 24 pz

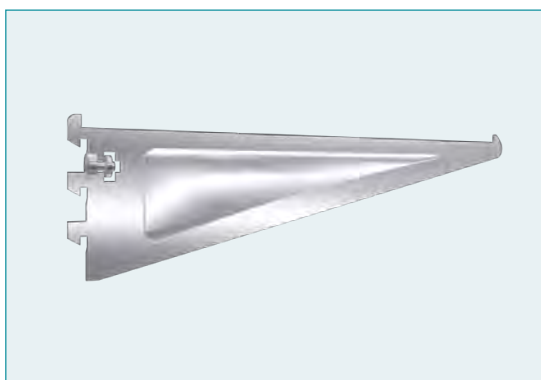

### Ménsula plana 3 puntos de apoyo

2-MP3 Descripción: Ménsula plana para cremallera, 3 puntos de apoyo con paso 1", seguro superior y ajuste gradual, fabricada en lámina calibre 13, cromo.

CLAVE	MEDIDAS	PRESENTACIÓN
2-N12-24	30 cm	Caja con 24 pz
2-N14-24	35 cm	Caja con 24 pz
2-N16-24	40 cm	Caja con 24 pz
2-N18-24	45 cm	Caja con 24 pz



### Ménsula plana 4 puntos de apoyo

2-MP4 Descripción: Ménsula plana para cremallera, 4 puntos de apoyo con paso 1", seguro superior y ajuste gradual, fabricada en lámina calibre 13, cromo.

CLAVE	MEDIDAS	PRESENTACIÓN
2-P20-24	50 cm	Caja con 24 pz
2-P22-24	55 cm	Caja con 24 pz

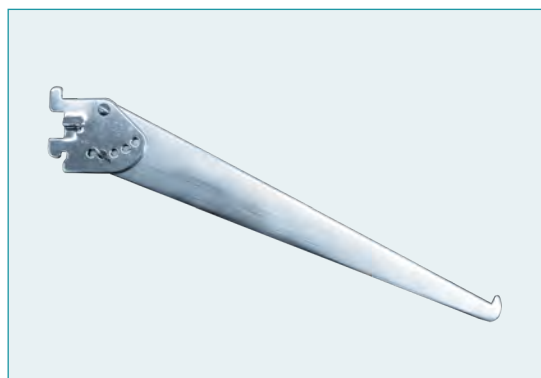

### Ménsula plana ajustable

2-MPA2 Descripción: Ménsula plana ajustable para cremallera, 2 puntos de apoyo con paso 1", seguro superior y ajuste gradual, fabricada en lámina calibre 13, cromo.

CLAVE	MEDIDAS	PRESENTACIÓN
2-Q10-24	25 cm	Caja con 24 pz
2-Q12-24	30 cm	Caja con 24 pz
2-Q14-24	35 cm	Caja con 24 pz





### Ménsula reforzada

2-WB3 Descripción: Ménsula reforzada para cremallera, 3 puntos de apoyo con paso 1", juego de izquierda y derecha, fabricada en lámina calibre 13, cromo.

CLAVE	MEDIDAS	PRESENTACIÓN
2-WBS12-24	30 cm	Caja con 24 pz /12 juegos
2-WBS14-24	35 cm	Caja con 24 pz /12 juegos

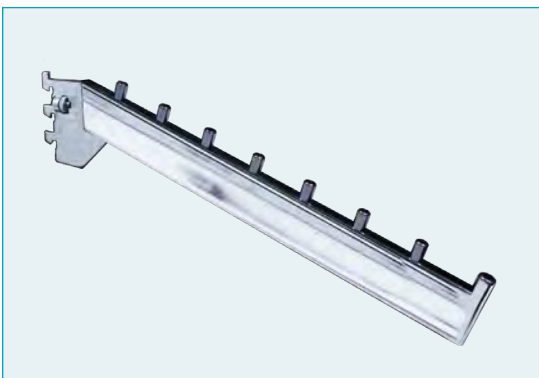

### Cascada 8 pasos

2-CC3 Descripción: Cascada 8 pasos para cremallera, 3 puntos de apoyo con paso 1", seguro superior y ajuste gradual, fabricada en perfil tubular rectangular calibre 18, cromo.

CLAVE	MEDIDAS	PRESENTACIÓN
2-N16C-24	40 cm	Caja con 24 pz



### Colgador recto

2-CR3 Descripción: Colgador recto para cremallera, 3 puntos de apoyo con paso 1", seguro superior y ajuste gradual, fabricado en perfil tubular rectangular calibre 18, cromo.

CLAVE	MEDIDAS	PRESENTACIÓN
2-N12R-24	30 cm	Caja con 24 pz
2-N14R-24	35 cm	Caja con 24 pz



### Ménsula plana porta barra

2-MB3 Descripción: Ménsula plana porta barra para cremallera, 3 puntos de apoyo con paso 1", seguro superior y ajuste gradual, fabricada en lámina calibre 13, cromo.

CLAVE	MEDIDAS	PRESENTACIÓN
2-NB01-24	2.5 cm	Caja con 24 pz
2-NB03-24	7.5 cm	Caja con 24 pz



### Ménsula tubular porta barra

2-MB3T Descripción: Ménsula tubular porta barra para cremallera, 3 puntos de apoyo con paso 1", seguro superior y ajuste gradual, fabricada en perfil tubular 1 x 1 1/2" y lámina calibre 13, cromo.

CLAVE	MEDIDAS	PRESENTACIÓN
2-NB06-24	15 cm	Caja con 24 pz
2-NB09-24	23 cm	Caja con 24 pz
2-NB12-24	30 cm	Caja con 24 pz



### Barra tubular

2-JMG-NR Descripción: Barra fabricada en tubular rectangular de 1 1/2 x 1/2", calibre 18, cromo.

CLAVE	MEDIDAS	PRESENTACIÓN
2-JMG-NR080-10	80 cm	Caja con 10 pz
2-JMG-NR120-10	120 cm	Caja con 10 pz

\* Otras medidas disponibles sobre pedido.



### Cascada 8 pasos para barra

2-CBC Descripción: Cascada 8 pasos para barra, fabricado en tubular rectangular de 1 1/2 x 1/2", calibre 16, cromo.

CLAVE	MEDIDAS	PRESENTACIÓN
2-CB30C8-24	30 cm	Caja con 24 pz
2-CB35C8-24	35 cm	Caja con 24 pz



### Colgador recto para barra

2-CBR Descripción: Colgador recto para barra, fabricado en tubular rectangular de 1 1/2 x 1/2", calibre 16, cromo.

CLAVE	MEDIDAS	PRESENTACIÓN
2-CB30C-24	30 cm	Caja con 24 pz
2-CB35C8-24	35 cm	Caja con 24 pz

.1

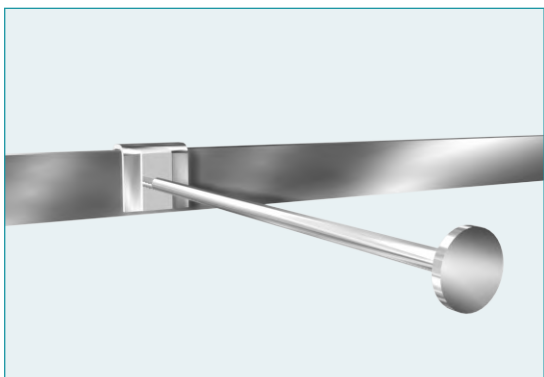

.2



1. 2-CB25C-24 Colgador corsetero para barra 25 cm sobre pedido | 2. Ménsula tubular porta barra de 15 cm

# Instalaciones de cremalleras y accesorios

.1



*“Decora y ordena tus espacios con accesorios y cremalleras JM Villegas”*

.4



.2

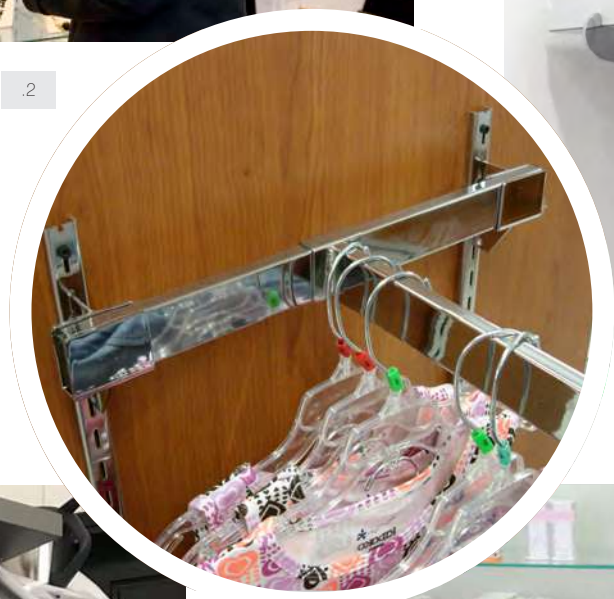

46

.3



.5



1. Joyería con cremalleras en color blanco | 2. Cremallera sencilla en “U”, ménsula porta barra y colgador | 3. Cocina con cremallera en “T” cromo | 4. Cremallera en “T” oculta de aluminio y ménsula | 5. Farmacia con entrepaños de cristal



# Instalaciones de cremalleras y accesorios

1



*“Con nuestras cremalleras ahorras espacio y logras una exhibición versátil que se ajusta a tus necesidades.”*

3



2



4



1. Exhibición con cremalleras y entrepaños de madera | 2. Cremallera oculta y colgador recto cromo  
3. Cremallera doble en “U” | 4. Exhibición oculta con MDF de cremallera doble, barras y colgadores





## Catálogo 3

---

Accesorios para Punto de Venta P.O.P.

---

# C / 3

- Tiras mágicas copete de 2, 3 y 4"
- Adhesivos y Perchas
- Cinchos
- Cutters metálicos







**¿Qué tanto aprovechas el recorrido que hacen tus clientes en los pasillos de la tienda y mientras esperan en la fila de la caja?**

Haz valer esos minutos colocándote en primera posición, al alcance de tus consumidores potenciales y dales a conocer tu marca y tu producto.

Este espacio frente a las góndolas y anaqueles puedes ganarlo fácilmente con nuestras Tiras Mágicas, donde tu mercancía siempre estará accesible para los clientes.

Las tiras son un sistema de exhibición económico, versátil y muy fácil de usar; ideal para activaciones y lanzamiento de nuevos productos que generalmente, no tienen un espacio asignado en la góndola.

Las perchas y los adhesivos son un complemento que se adapta a cualquier artículo.

Son transparentes por lo que no alteran el diseño del empaque resaltando únicamente el producto y tienen distintas capacidades de carga hasta 500 gramos aproximadamente.

# Adhesivos



Adhesivo N07  
Para 396 gramos

Adhesivo N61  
Para 400 gramos





### Tira mágica con copete de 2"

3-TIJN-1202 Descripción: Tira mágica copete de 2" para 12 artículos, fabricada en polipropileno inyectado blanco.

CLAVE	MEDIDAS	PRESENTACIÓN
3-TIJN1202-C5	70 cm	Caja con 500 pz

Colores opcionales sobre pedido, mínimo 5,000 piezas:



### Tira mágica con copete de 3"

3-TIJN-1203 Descripción: Tira mágica copete de 3" para 12 artículos, fabricada en polipropileno inyectado blanco.

CLAVE	MEDIDAS	PRESENTACIÓN
3-TIJN1203-C5	70 cm	Caja con 500 pz

Colores opcionales sobre pedido, mínimo 5,000 piezas:



### Tira mágica con copete de 4"

3-TIJN-1204 Descripción: Tira mágica copete de 4" para 12 artículos, fabricada en polipropileno inyectado blanco.

CLAVE	MEDIDAS	PRESENTACIÓN
3-TIJN1204-C5	70 cm	Caja con 500 pz

Colores opcionales sobre pedido, mínimo 5,000 piezas:





**Maletín de tira mágica y cincho mini**

3-TIJN-1202, 3-TIJN-1203, 3-TIJN-1204

Descripción: Maletín de tira mágica, incluye 100 tiras mágicas fabricadas en polipropileno inyectado blanco y 1 paquete de 100 cinchos planos de plástico de 7" (19 cm).

CLAVE	MEDIDAS	PRESENTACIÓN
3-TIJN1202C-C	Copete 2" X 70 cm	Paquete de 100 pz
3-TIJN1203C-C	Copete 3" X 70 cm	Paquete de 100 pz
3-TIJN1204C-C	Copete 4" X 70 cm	Paquete de 100 pz



.2

53

1

*“Equipa a tus promotores y logra una mejor exhibición de tu producto en las tiendas”*

1. Cincho cola de ratón en tira mágica | 2. Tiras mágicas copete 4" de colores sobre pedido

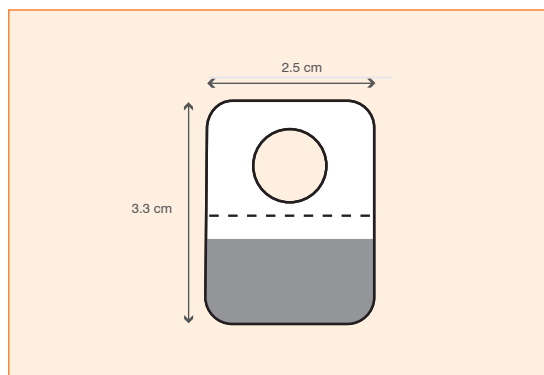

## Modelo R05

3-R05 Descripción: Adhesivo modelo R05, recomendado para 320 g, fabricado en PVC de 190 micras.

CLAVE	MEDIDAS	PRESENTACIÓN
3-R05-ME	2.5 X 3.3 cm	Maletín con 1000 pz
3-R05-M09	2.5 X 3.3 cm	Rollo de 9,000 pz
3-R05-M45	2.5 X 3.3 cm	Caja con 5 rollos de 9,000 pz c/u

\* Se cotiza por millar, descuento por volumen en rollo y caja.

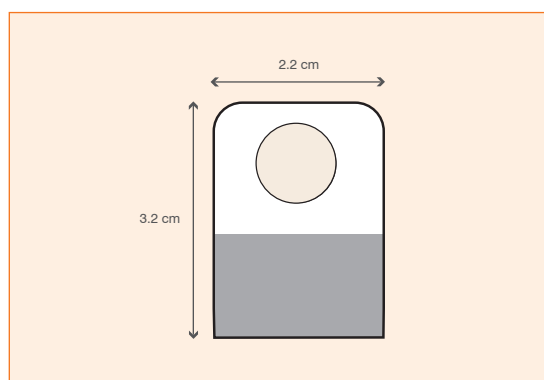

## Modelo N64

3-N64 Descripción: Adhesivo modelo N64, recomendado para 320 g, fabricado en PVC de 254 micras.

CLAVE	MEDIDAS	PRESENTACIÓN
3-N64-ME	2.2 X 3.2 cm	Maletín con 1000 pz
3-N64-M61	2.2 X 3.2 cm	Caja con 1 rollo de 61,000 pz

\* Se cotiza por millar, descuento por volumen en caja.

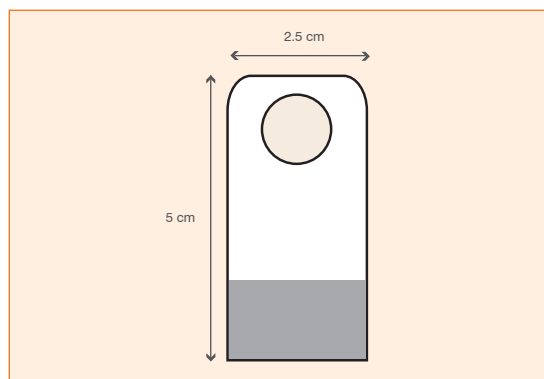

## Modelo N14

3-N14 Descripción: Adhesivo modelo N14, recomendado para 320 g, fabricado en PVC de 190 micras.

CLAVE	MEDIDAS	PRESENTACIÓN
3-N14-ME	2.5 X 5 cm	Maletín con 1000 pz
3-N14-M61	2.5 X 5 cm	Caja con 1 rollo de 61,000 pz

\* Se cotiza por millar, descuento por volumen en caja.

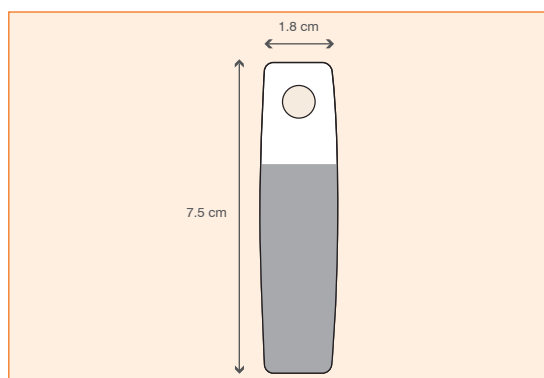

## Modelo N07

3-N07 Descripción: Adhesivo modelo N07, recomendado para 400 g, fabricado en PVC de 254 micras.

CLAVE	MEDIDAS	PRESENTACIÓN
3-N07-ME	1.8 X 7.5 cm	Maletín con 1000 pz
3-N07-M08	1.8 X 7.5 cm	Rollo de 8,500 pz
3-N07-M17	1.8 X 7.5 cm	Caja con 2 rollos de 8,500 pz c/u

\* Se cotiza por millar, descuento por volumen en rollo y caja.



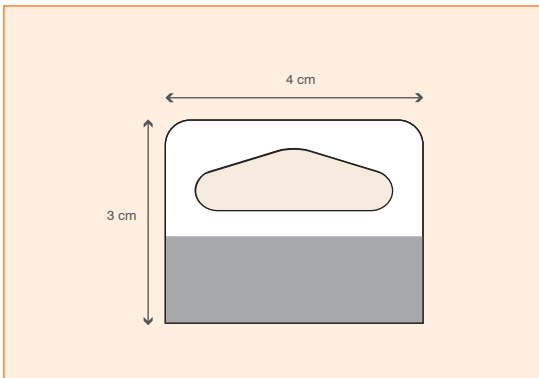

## Modelo N61

3-N61 Descripción: Adhesivo modelo N61, recomendado para 400 g, fabricado en PVC de 381 micras.

CLAVE	MEDIDAS	PRESENTACIÓN
3-N61-ME	4 X 3 cm	Maletín con 1000 pz
3-N61-M13	4 X 3 cm	Caja con 1 rollo de 13,000 pz

\* Se cotiza por millar, descuento por volumen en caja.

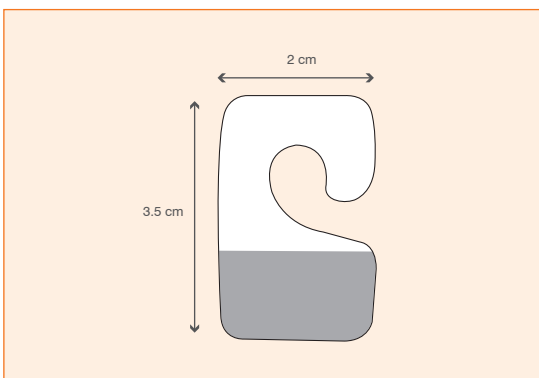

## Modelo N28

3-N28 Descripción: Adhesivo modelo N28, recomendado para 170 g, fabricado en PVC de 381 micras.

CLAVE	MEDIDAS	PRESENTACIÓN
3-N28-ME	2 X 3.5 cm	Maletín con 1000 pz
3-N28-M30	2 X 3.5 cm	Caja con 1 rollo de 30,000 pz

\* Se cotiza por millar, descuento por volumen en caja.

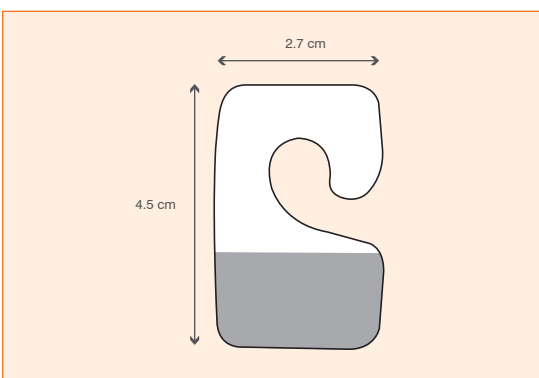

## Modelo N33

3-N33 Descripción: Adhesivo modelo N33, recomendado para 400 g, fabricado en PVC de 635 micras.

CLAVE	MEDIDAS	PRESENTACIÓN
3-N33-ME	2.7 X 4.5 cm	Maletín con 1000 pz.
3-N33-M14	2.7 X 4.5 cm	Caja con 1 rollo de 14,000 pz

\* Se cotiza por millar, descuento por volumen en caja.



### Cincho mini cola de ratón\*

3-CMB Descripción: Cincho mini cola de ratón con paso tipo esfera, fabricado en nylon blanco.

CLAVE	MEDIDAS	PRESENTACIÓN
3-CMB05-1	5" (13 cm)	Paquete con 1000 pz
3-CMB07-1	7" (18 cm)	Paquete con 1000 pz

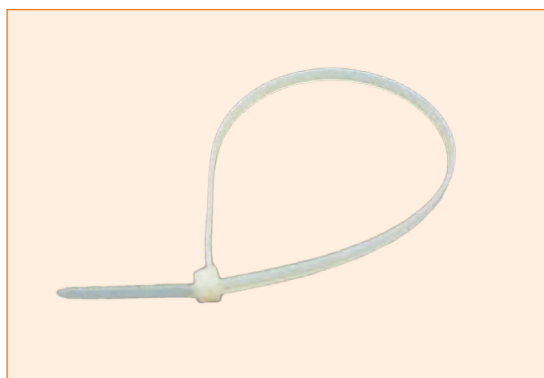

### Cincho plano de 2.5 mm

3-CMP Descripción: Cincho plano de 2.5 mm de espesor fabricado en nylon color blanco.

CLAVE	MEDIDAS	PRESENTACIÓN
3-CMPA04-1	04" (10 cm)	Paquete con 1000 pz
3-CMPA07-1	07" (18 cm)	Paquete con 1000 pz
3-CMPA12-1	12" (29 cm)	Paquete con 1000 pz



### Cincho plano de 4.8 mm

3-CMP Descripción: Cincho plano de 4.8 mm de espesor fabricado en nylon color blanco.

CLAVE	MEDIDAS	PRESENTACIÓN
3-CMPB07-1	07" (18 cm)	Paquete con 1000 pz
3-CMPB12-1	12" (29 cm)	Paquete con 1000 pz



### Cutter plano y navajas

3-CUT, 3-NAVAJA Descripción: Cutter plano metálico en color blanco o galvanizado con navaja intercambiable de un solo filo.

CLAVE	MEDIDAS	PRESENTACIÓN
3-CUTTER-B	10 x 2.3 cm	1 pz
3-NAVAJA-A	4 X 2 cm	1 pz
3-NAVAJA-B	4 X 2 cm	1 pz

\* Se surte en caja de 12 pz

\* Recomendado como publicidad con la marca de tu producto y como equipo para los promotores en el piso de venta.



.1



.3



.2

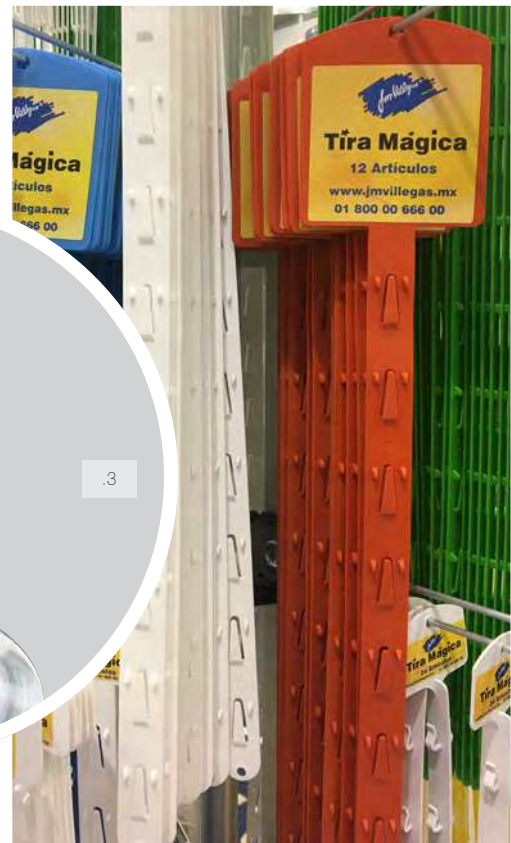

.4

- 1. Cincho mini cola de ratón | 2. Cutter color blanco con navaja metálica
- 3. Cincho en uso con tira mágica | 4. Tiras mágicas de colores en exhibición



.1



.4

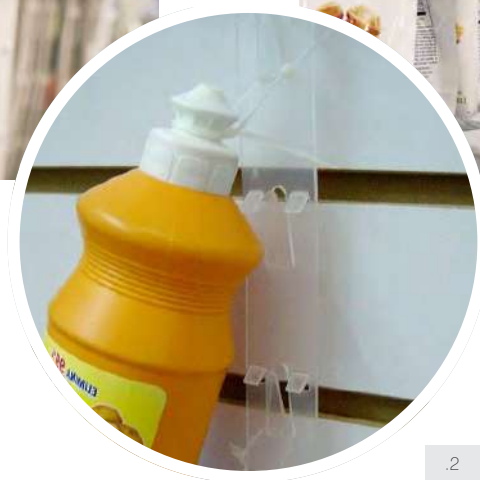

.2



.3

*“Logra que los clientes vean tus productos con Accesorios P.O.P.”*



.5



.6

1. Tiras mágicas con copete de 2" | 2. Cincho plano de 2.5 mm | 3. 3-EC4N Exhibidor circular con rotores sobre pedido  
 4. Exhibidor circular en uso y adhesivo modelo N61 | 5. Adhesivo modelo N33 | 6. Estaciones de reciclaje para 2, 3, 4 y 5 contenedores





**Nauda SAPI de CV**  
 Calzada de la Viga N°791, CP 08240  
 Barrio Santiago Nte México DF  
 ☎ 2595-0170  
 📞 Lada sin costo. 01800-225-7766  
 ✉ ventas@alproshop.com

**PRODUCTOS**

**Higiene y Limpieza**



**Manejo de residuos**



**Seguridad**



**Food Service**



**Mobiliario Urbano**



**Tapetes**



**Reciclaje**



**NUESTRAS MARCAS**



Líderes en soluciones comerciales de Higiene, Limpieza y Seguridad.







## Catálogo 4

---

### Sistemas de Exhibición para Frutas y Verduras

---

# C / 4

- Exhibidores Modulares G&D
- Exhibidores Verticales G&D
- Accesorios G&D
- Plataformas G&D
- CPR Contenedor de Plástico Reciclabe

# Diseño y fabricación hecho en México

62





En 2008 creamos el sistema de exhibición para frutas y verduras Green & Display, una línea que se baso en las ventajas del modelo anterior, "Pantera" pero que utilizaría menos material, menos peso y tendría un diseño más versátil para conservar en mejores condiciones y por más tiempo los productos perecederos.

El diseño con ruedas permite un manejo fácil en el piso de venta para hacer cambios en el *layout* y conservar limpia está área tan importante para los consumidores en las tiendas.



Sistema vertical 3 niveles  
Más exhibición en menos espacio

Exhibidor múltiple  
Para huevo, leche, cereal y bebidas



Sistema modular  
Exhibe de forma horizontal



*“El área de frutas y verduras es fundamental en la decisión de los clientes al elegir su tienda”*

Organízate mejor y reduce mermas  
El manejo del inventario se facilita con los CPR's

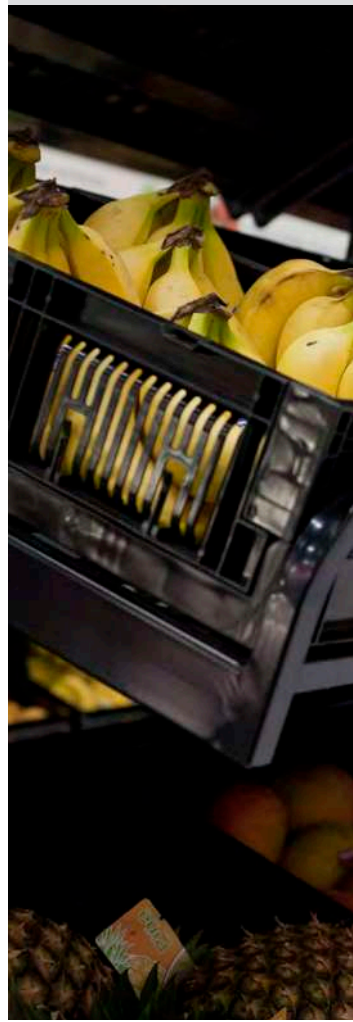



green  
&

display





## Exhibidor modular (MA)

4-EGD-MA127, 4-EGD-MA160, 4-EGD-MA180

Descripción: Exhibidor modular Green & Display (MA), fabricado con tubular rectangular de 2 x 1" y canal de 1 x 1 1/2" en calibre 18, acabado epóxico color negro semi-mate. Incluye 4 rodajas de poliamida de 4" de diámetro, 2 con freno.

CLAVE	MEDIDAS: Frente x Fondo x Alto	PRESENTACIÓN
4-EGD-MA127	127 x 120 x 123 cm	1 pz
4-EGD-MA160	160 x 120 x 123 cm	1 pz
4-EGD-MA180	180 x 120 x 123 cm	1 pz



## Exhibidor modular con poste recto (MB)

4-EGD-MB127, 4-EGD-MB160, 4-EGD-MB180

Descripción: Exhibidor modular Green & Display (MB), fabricado con tubular rectangular de 2 x 1" y canal de 1 x 1 1/2" en calibre 18, acabado epóxico color negro semi-mate. Incluye 4 rodajas de poliamida de 4" de diámetro, 2 con freno.

CLAVE	MEDIDAS: Frente x Fondo x Alto	PRESENTACIÓN
4-EGD-MB127	127 x 120 x 165 cm	1 pz
4-EGD-MB160	160 x 120 x 165 cm	1 pz
4-EGD-MB180	180 x 120 x 165 cm	1 pz

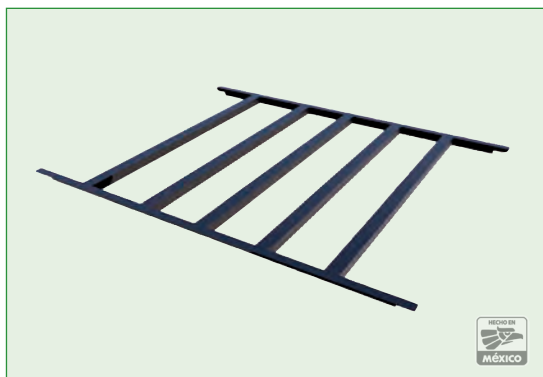

## Parrilla inferior desmontable

4-EGJ Descripción: Parrilla inferior desmontable para exhibidor modular Green & Display, fabricada con ángulo de 1" calibre 1/8" y canal de 1 x 1 1/2" calibre 18, acabado epóxico color negro semi-mate.

CLAVE	MEDIDAS	PRESENTACIÓN
4-EGJ-127	127 x 95 cm	1 pz
4-EGJ-160	160 x 95 cm	1 pz
4-EGJ-180	180 x 95 cm	1 pz



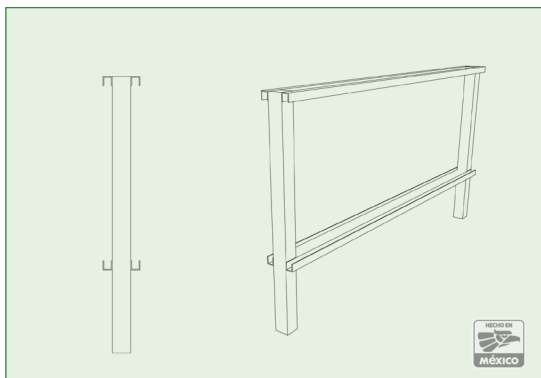

### Marco porta precio para gráfico

4-EGN Descripción: Marco porta precio con canal "W" y sujeción con perno para gráfico ambas caras de exhibidor modular Green & Display, fabricado con tubular cuadrado de 3/4", acabado epóxico color negro semi-mate.

CLAVE	MEDIDAS	PRESENTACIÓN
4-EGN-127-PW2	127 x 20.5 cm	1 pz
4-EGN-160-PW2	160 x 20.5 cm	1 pz
4-EGN-180-PW2	180 x 20.5 cm	1 pz

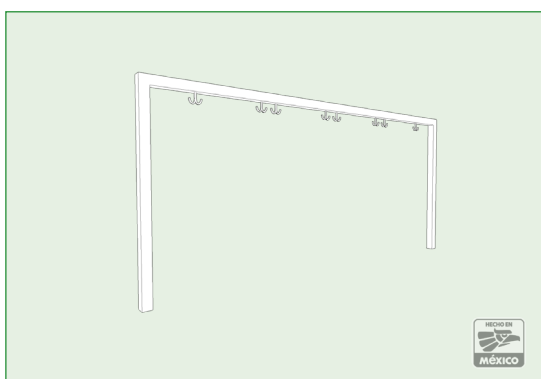

### Porta precio con ganchos

4-EGM Descripción: Porta precio con ganchos para exhibidor modular Green & Display, fabricado con tubular cuadrado de 3/4", acabado epóxico color negro semi-mate.

CLAVE	MEDIDAS	PRESENTACIÓN
4-EGM-127	127 x 33.5 cm	1 pz
4-EGM-160	160 x 33.5 cm	1 pz
4-EGM-180	180 x 33.5 cm	1 pz

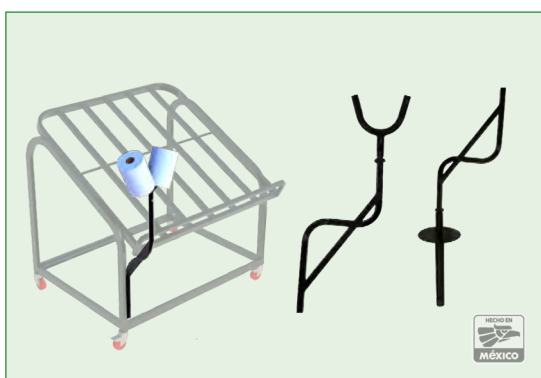

### Porta rollo

4-EGK Descripción: Porta rollo con uno y dos brazos para exhibidor modular Green & Display, fabricado con tubo de 1 1/4" calibre 18, acabado epóxico color negro semi-mate.

CLAVE	MEDIDAS	PRESENTACIÓN
4-EGK-PR1	30 x 30 cm	1 pz
4-EGK-PR1-PA	127 x 60 cm	1 pz
4-EGK-PR2	30 x 30 cm	1 pz
4-EGK-PR2-PA	96 x 60 cm	1 pz

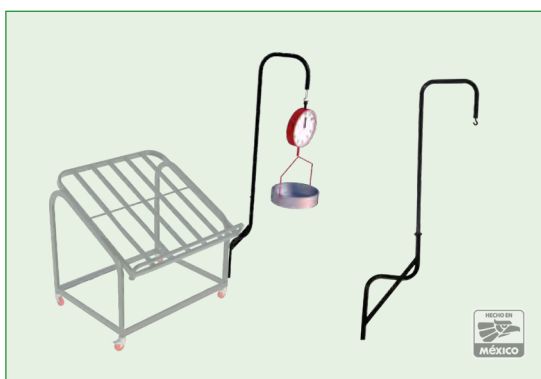

### Porta báscula

4-EGK Descripción: Porta báscula con accesorio en "S" para exhibidor modular Green & Display, fabricado con tubo de 1 1/4" calibre 18, acabado epóxico color negro semi-mate.

\* Báscula no incluida.

CLAVE	MEDIDAS	PRESENTACIÓN
4-EGK-PB-PA	75 x 206 cm	1 pz



### Plataforma multiusos

4-EGQ Descripción: Plataforma multiusos uno y dos niveles con maneral Green & Display, fabricado con tubular rectangular de 1 3/4 x 3/4", acabado epóxico color negro semi-mate.

CLAVE	MEDIDAS: Frente x Fondo x Alto	PRESENTACIÓN
4-EGQ-PM1060	60 x 100 x 90 cm	1 pz
4-EGQ-PM2060	60 x 100 x 90 cm	1 pz



### Plataforma para CPR's

4-EGQ Descripción: Plataforma para CPR's, fabricado con tubular rectangular de 1 3/4 x 3/4", acabado epóxico color negro semi-mate. (maneral opcional de 100 cm de largo)

CLAVE	MEDIDAS: Frente x Fondo x Alto	PRESENTACIÓN
4-EGQ-06040	60 x 40 x 16 cm	1 pz
4-EGQ-06040-1M*	60 x 40 x 16 cm	1 pz * Sobre Pedido.



### Contenedor plástico reutilizable (CPR)

4-CPR Descripción: Contenedor de plástico reutilizable (CPR), fabricado en polietileno de alta densidad grado alimenticio color negro.

CLAVE	MEDIDAS: Frente x Fondo x Alto	PRESENTACIÓN
4-CPR13-NG	60 x 40 x 13 cm	1 pz
4-CPR21-NG	60 x 40 x 21 cm	1 pz



### Porta rollo y porta báscula

4-EGK Descripción: Porta rollo y porta báscula para exhibidor vertical Green & Display, alto 153 cm, fabricado con tubular rectangular de 1 3/4 x 3/4" calibre 18, acabado epóxico color negro semi-mate.

\* Báscula y rollo no incluidos.

CLAVE	MEDIDAS	PRESENTACIÓN
4-EGK-PBPR-153	153 cm	1 pz



### Exhibidor Degustador

4-EGD-VD Descripción: Exhibidor degustador Green & Display para 06 CPR's con repisa o cubierta color negro de MDF. Frente 126 x fondo 072, alto 100 cm. Entrepaños: 62 y 72 cm. Incluye 4 rodajas de poliamida de 4" de diámetro, 2 con freno.

CLAVE	MEDIDAS: Frente x Fondo x Alto	PRESENTACIÓN
4-EGD-VD100-06	126 x 072 x 100 cm	1 pz



### Exhibidor vertical de pared 2 niveles

4-EGD-VP Descripción: Exhibidor vertical de pared G&D de 2 niveles para 06 CPR's con marco porta precio, frente 126 x fondo 072 x alto 134 cm, entrepaños inclinados: 62 y 72 cm, fabricado con tubular rectangular de 1 3/4 x 3/4" y canal de 1x1 1/2" calibre 18, acabado epóxico color negro semi-mate. Incluye 4 rodajas de poliamida de 4" de diámetro, 2 con freno.

CLAVE	MEDIDAS: Frente x Fondo x Alto	PRESENTACIÓN
4-EGD-VP134-06	126 x 072 x 134 cm	1 pz



### Exhibidor vertical de pared 3 niveles

4-EGD-VP Descripción: Exhibidor vertical de pared G&D 3 niveles para 8 ó 9 CPR's con marco porta precio. Fabricado con tubular rectangular de 1 3/4 x 3/4" y canal de 1x1 1/2" calibre 18, acabado epóxico color negro semi-mate. Incluye 4 rodajas de poliamida de 4" de diámetro, 2 con freno. Entrepaños inclinados: 42, 62 y 72 cm ó 62, 62 y 72 cm.

CLAVE	MEDIDAS: Frente x Fondo x Alto	PRESENTACIÓN
4-EGD-VP181-08	126 x 072 x 181 cm	1 pz
4-EGD-VP181-09	126 x 072 x 181 cm	1 pz



### Exhibidor vertical de pared 4 niveles

4-EGD-VP Descripción: Exhibidor vertical de pared G&D 4 niveles para 11 ó 12 CPR's con marco porta precio. Fabricado con tubular rectangular de 1 3/4 x 3/4" y canal de 1x1 1/2" calibre 18, acabado epóxico color negro semi-mate. Incluye 4 rodajas de poliamida de 4" de diámetro, 2 con freno. Entrepaños inclinados: 42, 62, 72 y 82 cm ó 62, 62, 72 y 82 cm.

CLAVE	MEDIDAS: Frente x Fondo x Alto	PRESENTACIÓN
4-EGD-VP203-11	126 x 082 x 203 cm	1 pz
4-EGD-VP203-12	126 x 082 x 203 cm	1 pz





*Mejora la experiencia de compra en tus tiendas*





## Catálogo 5

---

### Equipo para Tiendas

---

# C / 5

- Carros de Autoservicio marca Unarco Industries LLC
- Ruedas y Rodajas
- Plataformas y botaderos
- Asiento para Bebé
- Espejos de seguridad
- Racks para Ropa
- Puertas de Alto Impacto

# Historia del Carro de Autoservicio

## El Origen del Carro y la Evolución de Unarco Industries



Sylvan Goldman



Primer Carro de Autoservicio

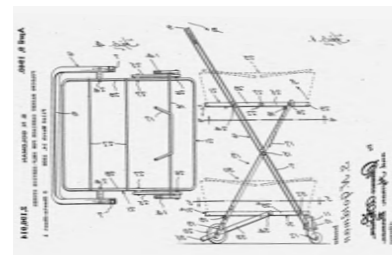

Plano del Primer Carro Abril 1940

**1927 - 1936.** Primera Tienda de Autoservicio.  
Sylvan Goldman abre su primera tienda en Oklahoma, EUA sin mostrador *"Tome una canasta y sírvase usted mismo"*

**1937.** Primer Carro de Autoservicio.  
Goldman fabrica el primer carro con una silla de tijera, ruedas y 2 canastas. Así nace *"Folding Carrier Company"*.

**1937 - 1947.** Comercialización y Difusión.  
Se inicia la promoción pero no es aceptado en el mercado, en principio todos los carros eran color verde seco.

**1947.** Carros Cromo.  
Se fabrica el primer carro con acabado cromo y diseño encestable.

**1948.** Nace la Asociación de Supermercados y adopta el carro de autoservicio como símbolo de identidad comercial, hoy es el FMI.

**1952.** Optimización.  
Se rediseña el carro con asiento para bebé y se lanza uno especial para niños.

**1955.** La revista LIFE en su Edición Especial de Enero reporta el logro de ventas al menudeo por 73 billones de dólares.

**1957.** Boom Tiendas Autoservicio.  
El carro marca tendencia con un nuevo concepto de Servicio y Calidad en el mercado con el desarrollo de nuevas tecnologías.

**1962.** UNR Industries compra *"Folding Carrier Co."* y la llama Unarco Commercial Products.

**1986.** Nueva fábrica.  
Mudan la fábrica a Wagoner, Oklahoma.

**1992.** Se inicia a trabajar con canastillas de plástico.

**1996.** Richards Investments en Atlanta, Georgia compra Unarco Commercial Products.

**1998.** Acabado *"Pro-Shield"* sustituye al cromo niquel.

**1999.** The Marmon Group compra la empresa y la llama Unarco Industries.

**2003.** Se inicia con el programa de restauración de carros.

**2006 - 2007.** Nuevas plantas.  
En Jiashan, China para el mercado Europeo y Asiático y en Denville, Virginia para la Costa Este de EUA.

**2008.** Berkshire Hathaway compra The Marmon Group.

**2012-2014.** Nuevas Soluciones.  
Se desarrolla el *"roll-cage"* y el encestado compacto o *TN "Tight Nest"* para ahorrar espacio en el punto de venta y logística.

**2018.** Nuevo Modelo.  
Se lanza el nuevo modelo del carro híbrido UPC42, con diseño ergonómico en plástico y maneral en toda la canastilla.

.1



.3



*“Tome una canasta y sírvase usted mismo”*



4

73

.2



5



**Lynarco™**

- 1. Súpermercado en la década de los 50 | 2. Clientes con carros de autoservicio | 3. Portada revista Life, Enero 1955
- 4. Nuevo modelo de plástico 2018 | 5. Primer carro de Goldman

# UNARCO INDUSTRIES LLC

---

## Representantes y Distribuidores en México

---

*“En cada carro de autoservicio Unarco existe el respaldo, la garantía y el compromiso de ingeniería, calidad, durabilidad, seguridad y servicio.”*

Con sede en Wagoner Oklahoma, Unarco Industries LLC es el mayor fabricante de carros de autoservicio en el mundo. Domina el mercado dentro de EUA y .ha tenido un fuerte crecimiento a nivel internacional

Hoy cuenta con 3 plantas, la principal en Wagoner Oklahoma, otra en Denville, Virginia y una tercera en Jiashan, China que atiende principalmente al mercado .Europeo y Asiático

Desde su fundación en 1937 ha logrado mantenerse como líder. En 1999, se unió al grupo empresarial Marmon Retail Services de Marmon Group, conjunto de más de 150 empresas internacionales de servicios y manufactureras que pertenecen a BERKISHIRE .HATHAWAY INC

Entre los años 1991 y 1998 Productos JM Villegas representó por primera vez a Unarco en México. Después se dejó por algunos años retomándose en 2010. Hoy somos representantes y distribuidores .de Unarco Industries LLC a nivel nacional

**Unarco™**



# Modelo NUEVO Unarco U-PC42

---

Híbrido. Estructura en metal con canastilla de plástico.  
Color personalizable sobre pedido\*, ideal para climas cálidos.



*\* Consulta mínimos de compra.*

**Unarco**<sup>™</sup>

# Carros Metálicos Unarco

100% Soldados con Acabado Epóxico



1. Doble canastilla MAX U048MAX | 2. Doble canastilla con accesorios U048-GR  
3. Modelo chico U068-TN | 4. Carro Estándar U090ZX | 5. Modelo grande para club de precios U170Z





**Lynarco**<sup>™</sup>



# Características y Beneficios

Los carros de autoservicio de Unarco cuentan con los más altos estándares de calidad y diseño.



## TUBO HSLA

HSLA (*High Strength, Low Alloy*)  
"Alta resistencia, aleación baja".  
Las propiedades químicas y las características estructurales de estabilidad y resistencia son superiores a las de los tubos comerciales.



78

## CASTER-LIFT

Los principales modelos de carros han sido equipados con caster-lift metálico para elevar las ruedas traseras durante el encestamiento, alargar su vida y facilitar el acomodo de carros en la tienda.

## DISEÑO

La canastilla está diseñada cerrando los espacios entre los tubos al máximo incluso en los constados para evitar que los productos pequeños caigan al piso.

## ASIENTO PARA BEBÉ

La tapa de plástico del asiento para bebé regresa a su posición de encestado en automático para evitar que se caigan los artículos pequeños. Para sentar al bebé hay que bajarla de forma manual.

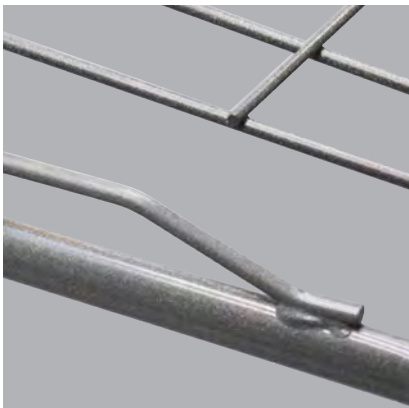

## SMASH PATENTADO

Desarrollo de la patente "Smash" o compresión, que refuerza el peralte y hace que el tubo de Unarco tenga mayor soporte en el punto de carga para el encestamiento.

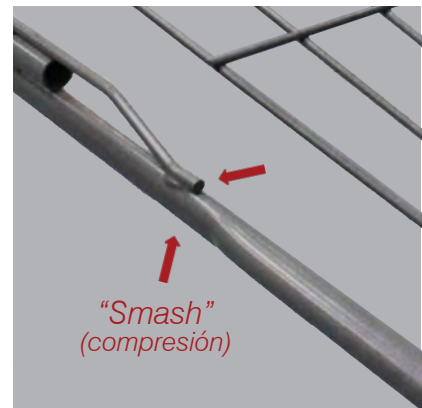

**Unarco**<sup>™</sup>

Desde 1984





## ACABADO EPÓXICO

Componentes del acabado epóxico:

1. Base de metal limpia de aceites y otros materiales.
2. Fosfato de zinc que protege y previene la oxidación.
3. Primer acabado epóxico más gel horneado.
4. Capa de poliéster que integra los materiales en un proceso de horneado que protege de los rayos UV.
5. Barniz de acrílico transparente que encapsula los componentes y se hornea para concluir el proceso.



## DEFENSAS

Equipados opcionalmente con defensas en las esquinas superiores y a lo largo de la canastilla para proteger de golpes, especialmente dentro de los estacionamientos.

## 100% SOLDADO

Estructura, canastilla y parrilla forman una pieza soldada que evita el ruido y reduce costos de mantenimiento. El acabado epóxico se hace una vez que se fabrica el carro para proteger y cubrir los puntos de soldadura.

## ENCESTADO COMPACTO UNARCO

El nuevo encestado compacto desarrollado por Unarco Industries LLC reduce el espacio de separación entre carros sin sacrificar la capacidad de carga de la canastilla.

Genera ahorros logísticos y maximiza la capacidad del transporte y la entrega, además de reducir el área que necesita la tienda para guardarlos.



# Ingeniería

*Todos los modelos de carros de autoservicio Unarco se sujetan a pruebas de calidad y resistencia en su laboratorio de Wagoner, Oklahoma.*



## **Punto de Equilibrio**

Dentro del laboratorio de pruebas se analiza el equilibrio y el comportamiento de los carros en las diversas posiciones de uso y carga cotidiana utilizando un maniquí antropomórfico o de pruebas que nos permite ofrecer productos aprobados por reglas y normas internacionales de seguridad.



## **Prueba de Fuerza**

Es una de las pruebas de seguridad más críticas porque se mide el límite de peso que puede soportar el carro en el maneral, los costados y al frente antes de perder su estabilidad, ya que es muy común que los niños y los clientes se cuelguen del mismo.



## **Carga Estática**

Es la prueba de ingeniería más ruda. La combinación de materiales ligeros con la ingeniería aplicada en el diseño supera casi 500 kg de presión antes de mostrar señales de vencimiento.

Después de esta fuerte prueba, la memoria de una canastilla funcional debe ser inferior a 25 milímetros.

# Ruedas

*La calidad en las ruedas de los carros de autoservicio es indispensable para alargar la vida en el piso de venta, reducir costos en maniobras y brindar una mejor experiencia de compra.*

## SUPER WHEEL



### **SUPERWHEEL by P&H Casters.**

Ruedas con alta resistencia al arrastre, desplazamiento suave y silencioso que facilita la maniobra. Especialmente diseñada para el eje trasero de los carros de autoservicio.

### Superwheel



### Piso normal



81

## **Ruedas para carros de autoservicio**

Además de representar a Unarco Industries LLC, en Productos JM Villegas somos distribuidores de ruedas, rodajas y refacciones utilizadas y avaladas por la industria del retail.

La funcionalidad y el buen rodamiento de los carros de autoservicio se traduce en una mejor experiencia de compra para el usuario y puede aumentar el consumo promedio en la tienda.

### 1 disco para rampa eléctrica



### 2 discos para rampa eléctrica



# Doble Canastilla Unarco U-048

---

Doble canastilla más rejilla atrás para productos pesados.  
Ideal para minisúper, tiendas gourmet, de especialidades y condominios.



**Unarco**<sup>™</sup>



# ¿Cuántos carros necesito?

Los clientes siempre deben encontrar un carro limpio y funcional para poder realizar sus compras dentro de la tienda.

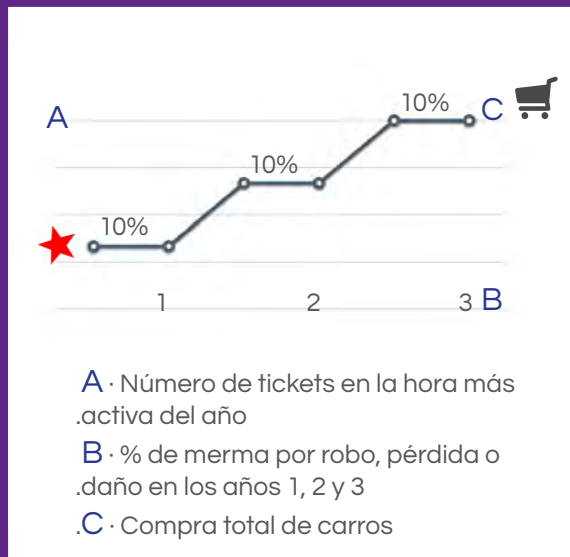

En base a estudios realizados por Unarco y sus clientes, se propone el siguiente ejercicio para calcular el tamaño y el número de carros de autoservicio necesarios por formato de tienda:

1. De acuerdo a los m<sup>2</sup> del piso de ventas y al formato de la tienda se escoge el tamaño de carro a utilizar.
2. Se necesita tomar en cuenta el ancho de los pasillos de la tienda y de las cajas de cobro
3. Con las estadísticas e informes que ofrecen los nuevos sistemas de tecnología, se conoce el número de tickets de compra por hora, día, mes y año. Al analizar esta información, podemos saber cuál fue la hora más activa del año y esta cifra, determina el número mínimo de carros que necesitan estar disponibles en el piso de venta de la tienda.
4. Con estos mismos datos estadísticos, se conoce el número de artículos adquiridos por cada cliente, lo que ayuda a decidir sobre el tamaño y modelo de carro a utilizar.
5. Conocer y contabilizar las bajas que por mantenimiento, robo o pérdida tenemos cada año, y agregar este porcentaje a la compra inicial proyectado cuando menos a tres años.
6. Un buen programa de mantenimiento preventivo ayuda a reducir considerablemente las bajas. El robo o pérdida disminuye si se establecen controles de supervisión y recuperación de carros varias veces al día en el estacionamiento por personal capacitado y controlado directamente por la tienda.
7. Contamos con más de 10 modelos distintos que se adaptan a las diferentes necesidades de las tiendas y sus tipos de cliente, y permanentemente, tenemos en existencia los modelos comerciales más demandados.

# Tendencias en Retail

¿Cómo funciona el mercado actual de carros de autoservicio?



*“ El carro de autoservicio es el único activo que acompaña al cliente durante todo su recorrido por la tienda, e influye directamente en la venta final.”*

La industria se ha preocupado por ser más amigable con el medio ambiente, de ahí que busque otros acabados, procesos y materiales que han sido adoptados y algunos propuestos por Unarco Industries, sus distribuidores y sus clientes.

- El acabado epóxico y la pintura en polvo horneada ha sustituido al cromo y al zinc, ya que es más amigable con el medio ambiente y evita la oxidación.
- Otra opción para evitar la oxidación y el robo en las tiendas son los carros con canastillas de plástico.
- Las tiendas prefieren adquirir equipos amigables que mejoren la experiencia de compra de sus clientes.
- Los carros pequeños para tiendas de conveniencia pueden incluir opcionalmente accesorios como porta-vaso, gancho porta bolsa y cuponera, que hacen sentir más cómodos a los clientes reflejándose en el valor final del ticket de compra.
- Se ha puesto más atención al costo

total de la vida de los equipos que al costo inicial, ya que accesorios como la rueda trasera *Super Wheel* o las defensas que implican un mayor gasto al principio, con el tiempo recuperan la inversión. Es importante considerar que una mayor inversión inicial puede reducir los costos de mantenimiento y alargar la vida de los mismos.

- Los clientes siempre deben encontrar un carro a su disposición, es impensable que falten o que no estén en buenas condiciones. Si tuvieran que esperar por uno, es muy probable que se vayan con la competencia.
- Una buena planeación implica tener siempre carros disponibles en las horas y días más concurridos, como en quincena, ventas especiales y días festivos, asegurando el regreso de nuestros clientes a la tienda.
- Con el paso del tiempo las tiendas pierden carros de su inventario, ya sea por daño o robo. El comprar carros nuevos para reemplazarlos no

es lo más recomendable, ya que al mezclar distintas marcas y modelos se dañan y dan una mala impresión a los clientes, porque algunos utilizarán los carros nuevos y otros solo encontrarán los más antiguos y dañados.

- Es muy importante tener presente que el carro de autoservicio es el único activo que acompaña al cliente dentro de su recorrido por la tienda, e influye, directamente, en el valor del ticket de compra. Si se siente cómodo, es muy probable que pase más tiempo recorriendo nuestros pasillos y en consecuencia, compre más.
- Se recomienda contar con un inventario de carros extra que envejezca de manera uniforme con los carros que más se utilizan, sustituyendo los dañados y evitando que los clientes usen carros en mal estado. De esta forma aseguramos que todos los carros luzcan iguales en su desgaste natural.

*Información de Unarco Industries LLC y Productos JM Villegas S.A. de C.V.*

# Unarco Modelo E-180L Tipo Europeo

---

Fabricado en Unarco China para el mercado Europeo y Asiático.  
Disponible con 2 o 4 ruedas giratorias y parrilla inferior opcional.



*\* Consulta mínimos de compra.*

**Unarco™**



## Modelo U048

CLAVE	5-U048-GR	
	Pulgada cúbica	Litros
Capacidad total	4247	70 litros
Canastilla superior	2434	40 litros
Canastilla inferior	1813	30 litros
	Pulgadas	Centímetros
Frente total	24.37	62 cm
Frente canastilla	15.87	40 cm
Fondo	28.06	71 cm
Alto	39.43	100 cm
Maneral	21.00	53 cm
Piso a canastilla superior	35.68	91 cm
Piso a canastilla inferior	16.18	41 cm
Piso al marco para ruedas	7.00	18 cm
Encestamiento	8.25	21 cm
	Libras	Kilos
Peso total	37	17 kg
Contenedor terrestre 53 ft.	500 piezas	
Contenedor marítimo 40 ft.	480 piezas	
Acabado	Epóxico color gris	

\* Accesorios sobre pedido. Contáctanos para cotizaciones, más información, mínimos de compra y cuestionario de solicitud en [proyectos@jmvillegas.mx](mailto:proyectos@jmvillegas.mx)  
 \* Confirmar piezas por contenedor al realizar la compra.



\* Accesorios sobre pedido.

## 5-U048



\* Accesorios sobre pedido.

\* Medidas nominales





### Modelo U048-MAX

CLAVE	5-U048-MAX	
	Pulgada cúbica	Litros
Capacidad total	5602	92 litros
Canastilla superior	2361	39 litros
Canastilla inferior	3241	53 litros
	Pulgadas	Centímetros
Frente total	24.37	62 cm
Frente canastilla	16.43	42 cm
Fondo	32.93	84 cm
Alto	39.50	100 cm
Maneral	21.00	53 cm
Piso a canastilla superior	35.62	90 cm
Piso a canastilla inferior	20.06	51 cm
Piso al marco para ruedas	7.00	18 cm
Encestamiento	8.75	22 cm
	Libras	Kilos
Peso total	45	20 kg
Contenedor terrestre 53 ft.	500 piezas	
Contenedor marítimo 40 ft.	352 piezas	
Acabado	Epóxico color gris	

\* Accesorios sobre pedido. Contáctanos para cotizaciones, más información, mínimos de compra y cuestionario de solicitud en [proyectos@jmvillegas.mx](mailto:proyectos@jmvillegas.mx)  
 \* Confirmar piezas por contenedor al realizar la compra.



\* Accesorios sobre pedido.

# 5-U048-MAX



\* Accesorios sobre pedido.

\* Medidas nominales

### Modelo U068-TN

CLAVE	5-U068-TN	
	Pulgada cúbica	Litros
Capacidad total	10362	170 litros
Canastilla	6100	100 litros
	Pulgadas	Centímetros
Frente total	24.50	62 cm
Frente canastilla	15.06	38 cm
Fondo	32.56	83 cm
Alto	38.00	97 cm
Maneral	21.87	56 cm
Alto de canastilla	12.81	33 cm
Piso a canastilla	32.37	82 cm
Piso al marco para ruedas	7.06	18 cm
Encestamiento	6.25	16 cm
	Libras	Kilos
Peso total	40	18 kg
Contenedor terrestre 53 ft.	850 piezas	
Contenedor marítimo 40 ft.	680 piezas	
Acabado	Epóxico color gris	

\* Accesorios sobre pedido. Contáctanos para cotizaciones, más información, mínimos de compra y cuestionario de solicitud en [proyectos@jmvillegas.mx](mailto:proyectos@jmvillegas.mx)  
 \* Confirmar piezas por contenedor al realizar la compra.



## 5-U068-TN



### Encestado Compacto



\* Medidas nominales





## Modelo U090ZX

CLAVE	5-U090ZX	
	Pulgada cúbica	Litros
Capacidad total	18686	306 litros
Canastilla	12131	200 litros
	Pulgadas	Centímetros
Frente total	25.50	65 cm
Frente canastilla	19.12	49 cm
Fondo	43.75	111 cm
Alto	39.75	101 cm
Maneral	25.50	65 cm
Alto de canastilla	14.50	37 cm
Piso a canastilla	34.37	87 cm
Piso al marco para ruedas	7.12	18 cm
Encastamiento	11.75	30 cm
	Libras	Kilos
Peso total	63	29 kg
Contenedor terrestre 53 ft.	360 piezas	
Contenedor marítimo 40 ft.	210 piezas	
Acabado	Epóxico color gris	

\* Accesorios sobre pedido. Contáctanos para cotizaciones, más información, mínimos de compra y cuestionario de solicitud en [proyectos@jmvillegas.mx](mailto:proyectos@jmvillegas.mx)  
 \* Confirmar piezas por contenedor al realizar la compra.



## 5-U90ZX



\* Medidas nominales

### Modelo U170Z

CLAVE	5-U170Z	
	Pulgada cúbica	Litros
Capacidad total	23000	377 litros
Canastilla	12142	200 litros
	Pulgadas	Centímetros
Frente total	30.87	78 cm
Frente canastilla	24	61 cm
Fondo	42.62	108 cm
Alto	40.87	104 cm
Maneral	30.87	78 cm
Alto de canastilla	11.31	29 cm
Piso a canastilla	37.06	94 cm
Piso al marco para ruedas	7.12	18 cm
Encastamiento	13.62	35 cm
	Libras	Kilos
Peso total	67	30 kg
Contenedor terrestre 53 ft.	264 piezas	
Contenedor marítimo 40 ft.	186 piezas	
Acabado	Epóxico color gris	

\* Accesorios sobre pedido. Contáctanos para cotizaciones, más información, mínimos de compra y cuestionario de solicitud en [proyectos@jmvillegas.mx](mailto:proyectos@jmvillegas.mx)  
 \* Confirmar piezas por contenedor al realizar la compra.



## 5-U170Z



\* Medidas nominales





## Modelo UPC42

CLAVE	5-UPC42	
	Pulgada cúbica	Litros
Capacidad total	17000	279 litros
Canastilla	10100	166 litros
	Pulgadas	Centímetros
Frente total	24.25	62 cm
Frente canastilla	18.5	47 cm
Fondo	40.5	103 cm
Alto	42.25	107 cm
Maneral	24.25	62 cm
Alto de canastilla	14.5	37 cm
Piso a canastilla	36.25	92 cm
Piso al marco para ruedas	7.12	18 cm
Encastamiento	13.5	34 cm
	Libras	Kilos
Peso total	61	28 kg
Contenedor terrestre 53 ft.	360 piezas	
Contenedor marítimo 40 ft.	198 piezas	
Acabado	Epóxico color gris	

\* Accesorios sobre pedido. Contáctanos para cotizaciones, más información, mínimos de compra y cuestionario de solicitud en [proyectos@jmvillegas.mx](mailto:proyectos@jmvillegas.mx)  
 \* Confirmar piezas por contenedor al realizar la compra.



## 5-UPC42

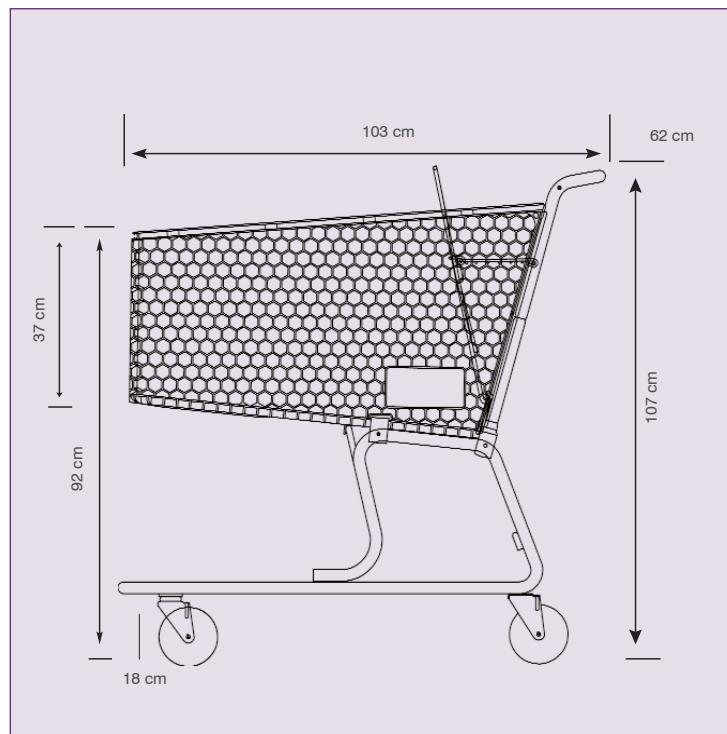

\* Medidas nominales

# Carros Tipo Europeo

Importados desde Unarco en Jiashan, China

1.



3.



2.



4.



1. Modelo E180WLT con parrilla inferior | 2. Modelo E090L Tipo Europeo  
3. Modelo E150L Tipo Europeo | 4. Modelo E212WLT con parrilla inferior



# Carro Tipo Europeo

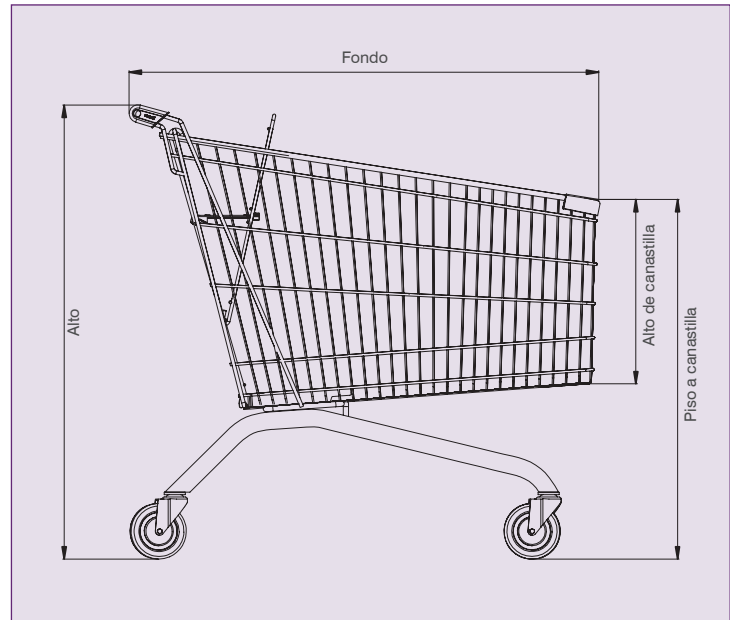
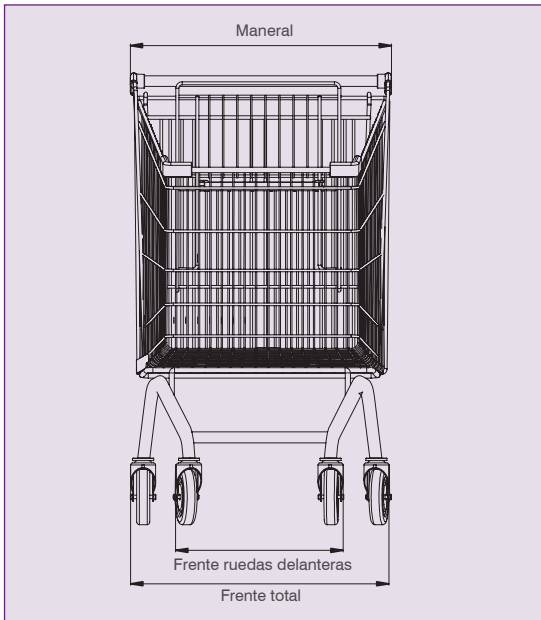

# Carro con Parrilla Inferior

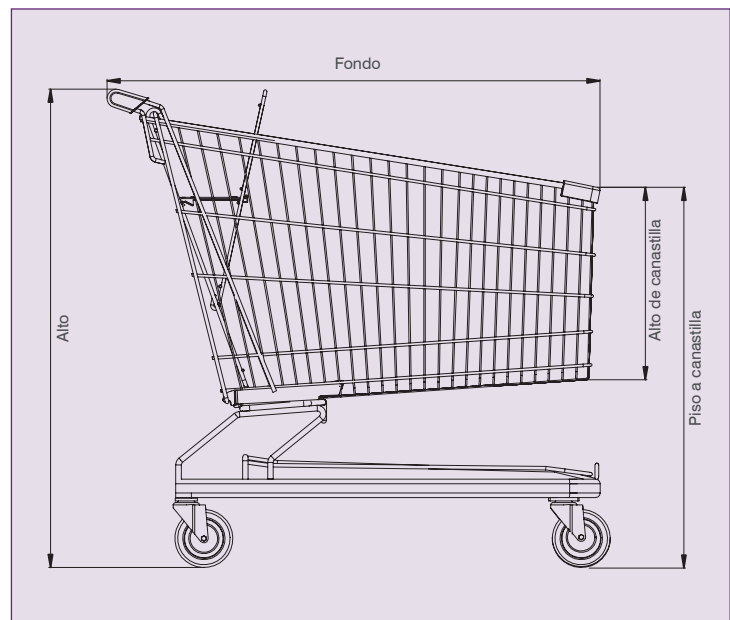
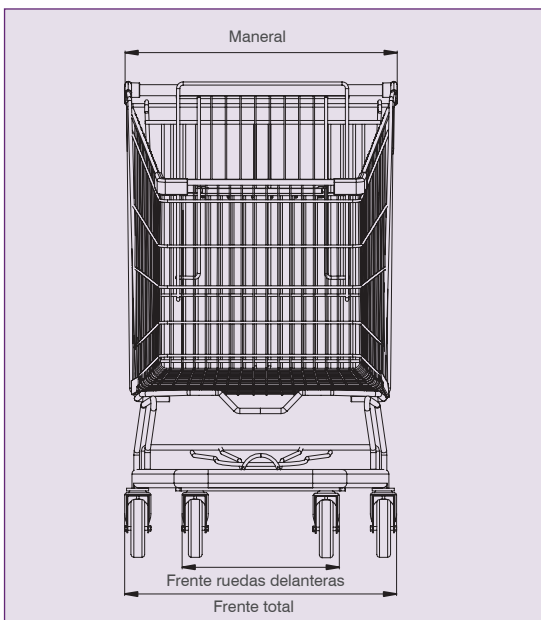



## 5-E090L



### Modelo Tipo Europeo de 90 litros

Modelo importado de la fábrica en Jiashan, China.

CLAVE	5-E090L	
	Pulgada cúbica	Litros
Capacidad total	5492	90 litros
Canastilla	5492	90 litros
	Pulgadas	Centímetros
Frente ruedas delanteras	12.80	32.5 cm
Frente total	21.85	55.5 cm
Fondo	31.69	80.5 cm
Alto	38.78	98.5 cm
Maneral	18.70	47.5 cm
Alto de canastilla	12.20	31 cm
Piso a canastilla	31.54	80 cm
Encastamiento	6.57	16.7 cm
	Libras	Kilos
Peso total	35.27	16 kg
Contenedor marítimo 40 ft.	528 piezas	
Acabado	Zinc + pintura epóxica	

94

## 5-E090WLT



### Modelo de 90 litros con parrilla inferior

Modelo importado de la fábrica en Jiashan, China.

CLAVE	5-E090WLT	
	Pulgada cúbica	Litros
Capacidad total	7628	125 litros
Canastilla	5492	90 litros
	Pulgadas	Centímetros
Frente ruedas delanteras	10.04	25.5 cm
Frente total	20.67	52.5 cm
Fondo	31.69	80.5 cm
Alto	39.17	99.5 cm
Maneral	18.70	47.5 cm
Alto de canastilla	12.20	31 cm
Piso a canastilla	32.68	83 cm
Encastamiento	6.57	16.7 cm
	Libras	Kilos
Peso total	41.89	19 kg
Contenedor marítimo 40 ft.	528 piezas	
Acabado	Zinc + pintura epóxica	

\* Medidas nominales

\* Carro sobre pedido. Contáctanos para cotizaciones, más información, mínimos de compra y cuestionario de solicitud en [proyectos@jmvillegas.mx](mailto:proyectos@jmvillegas.mx)

\* Confirmar piezas por contenedor al realizar la compra.



## 5-E150L



### Modelo Tipo Europeo de 150 litros

Modelo importado de la fábrica en Jiashan, China.

CLAVE	5-E150L	
	Pulgada cúbica	Litros
Capacidad total	9154	150 litros
Canastilla	9154	150 litros
	Pulgadas	Centímetros
Frente ruedas delanteras	12.60	32 cm
Frente total	23.03	58.5 cm
Fondo	38.58	98 cm
Alto	38.78	98.5 cm
Maneral	23.43	59.5 cm
Alto de canastilla	13.62	34.6 cm
Piso a canastilla	31.50	80 cm
Encestamiento	7.48	19 cm
	Libras	Kilos
Peso total	44.09	20 kg
Contenedor marítimo 40 ft.	462 piezas	
Acabado	Zinc + pintura epóxica	

95

## 5-E150WLT



### Modelo de 150 litros con parrilla inferior

Modelo importado de la fábrica en Jiashan, China.

CLAVE	5-E150WLT	
	Pulgada cúbica	Litros
Capacidad total	11961	196 litros
Canastilla	9154	150 litros
	Pulgadas	Centímetros
Frente ruedas delanteras	15.16	38.5 cm
Frente total	20.28	51.5 cm
Fondo	38.58	98 cm
Alto	39.76	101 cm
Maneral	23.43	59.5 cm
Alto de canastilla	13.62	34.6 cm
Piso a canastilla	32.68	83 cm
Encestamiento	9.25	23.5 cm
	Libras	Kilos
Peso total	50.71	23 kg
Contenedor marítimo 40 ft.	374 piezas	
Acabado	Zinc + pintura epóxica	

\* Medidas nominales

\* Carro sobre pedido. Contáctanos para cotizaciones, más información, mínimos de compra y cuestionario de solicitud en [proyectos@jmvillegas.mx](mailto:proyectos@jmvillegas.mx)

\* Confirmar piezas por contenedor al realizar la compra.

## 5-E180L



### Modelo Tipo Europeo de 180 litros

Modelo importado de la fábrica en Jiashan, China.

CLAVE	5-E180L	
	Pulgada cúbica	Litros
Capacidad total	10984	180 litros
Canastilla	10984	180 litros
	Pulgadas	Centímetros
Frente ruedas delanteras	12.60	32 cm
Frente total	23.03	58.5 cm
Fondo	39.57	100.5 cm
Alto	40.94	104 cm
Maneral	23.62	60 cm
Alto de canastilla	15.94	40.5 cm
Piso a canastilla	33.66	85.5 cm
Encestamiento	7.48	19 cm
	Libras	Kilos
Peso total	44.09	20 kg
Contenedor marítimo 40 ft.	462 piezas	
Acabado	Zinc + pintura epóxica	

96

## 5-E180WLT



### Modelo de 180 litros con parrilla inferior

Modelo importado de la fábrica en Jiashan, China.

CLAVE	5-E180WLT	
	Pulgada cúbica	Litros
Capacidad total	12815	210 litros
Canastilla	10984	180 litros
	Pulgadas	Centímetros
Frente ruedas delanteras	15.16	38.5 cm
Frente total	23.43	59.5 cm
Fondo	38.58	98 cm
Alto	41.73	106 cm
Maneral	23.43	59.5 cm
Alto de canastilla	15.94	40.5 cm
Piso a canastilla	35.63	90.5 cm
Encestamiento	9.25	23.5 cm
	Libras	Kilos
Peso total	52.91	24 kg
Contenedor marítimo 40 ft.	374 piezas	
Acabado	Zinc + pintura epóxica	

\* Medidas nominales

\* Carro sobre pedido. Contáctanos para cotizaciones, más información, mínimos de compra y cuestionario de solicitud en [proyectos@jmvillegas.mx](mailto:proyectos@jmvillegas.mx)

\* Confirmar piezas por contenedor al realizar la compra.

## 5-E212L



### Modelo Tipo Europeo de 212 litros

Modelo importado de la fábrica en Jiashan, China.

CLAVE	5-E212L	
	Pulgada cúbica	Litros
Capacidad total	12937	212 litros
Canastilla	12937	212 litros
	Pulgadas	Centímetros
Frente ruedas delanteras	15.55	39.5 cm
Frente total	23.43	59.5 cm
Fondo	42.52	108 cm
Alto	40.35	102.5 cm
Maneral	23.43	59.5 cm
Alto de canastilla	15.94	40.5 cm
Piso a canastilla	31.73	80.6 cm
Encestamiento	9.49	24.1 cm
	Libras	Kilos
Peso total	48.50	22 kg
Contenedor marítimo 40 ft.	366 piezas	
Acabado	Zinc + pintura epóxica	

97

## 5-E212WLT



### Modelo de 212 litros con parrilla inferior

Modelo importado de la fábrica en Jiashan, China.

CLAVE	5-E212WLT	
	Pulgada cúbica	Litros
Capacidad total	14768	242 litros
Canastilla	12937	212 litros
	Pulgadas	Centímetros
Frente ruedas delanteras	12.99	33 cm
Frente total	23.43	59.5 cm
Fondo	43.70	111 cm
Alto	40.08	101.8 cm
Maneral	23.43	59.5 cm
Alto de canastilla	15.94	40.5 cm
Piso a canastilla	32.87	83.5 cm
Encestamiento	9.53	24.2 cm
	Libras	Kilos
Peso total	55.12	25 kg
Contenedor marítimo 40 ft.	366 piezas	
Acabado	Zinc + pintura epóxica	

\* Medidas nominales

\* Carro sobre pedido. Contáctanos para cotizaciones, más información, mínimos de compra y cuestionario de solicitud en [proyectos@jmvillegas.mx](mailto:proyectos@jmvillegas.mx)

\* Confirmar piezas por contenedor al realizar la compra.

## Plataformas y botaderos para servicio en tienda



### Plataforma multiusos

4-EGQ Descripción: Plataforma multiusos uno y dos niveles con maneral Green & Display, fabricado con tubular rectangular de 1 3/4 x 3/4", acabado epóxico color negro semi-mate.

CLAVE	MEDIDAS: Frente x Fondo x Alto	PRESENTACIÓN
4-EGQ-PM1060	60 x 100 x 90 cm	1 pz
4-EGQ-PM2060	60 x 100 x 90 cm	1 pz



### Plataforma para CPR's

4-EGQ Descripción: Plataforma para CPR's, fabricado con tubular rectangular de 1 3/4 x 3/4", acabado epóxico color negro semi-mate. (maneral opcional de 100 cm de largo)

CLAVE	MEDIDAS: Frente x Fondo x Alto	PRESENTACIÓN
4-EGQ-06040	60 x 40 x 16 cm	1 pz
4-EGQ-06040-1M*	60 x 40 x 16 cm	1 pz * Sobre Pedido.



### Botadero con parrilla inferior

3-BA Descripción: Botadero de alambroón con parrilla inferior calibre 3 y 7, incluye base tubular calibre 18, frente 120 x fondo 70 x alto 91 cm. Acabado epóxico color negro.

CLAVE	MEDIDAS: Frente x Fondo x Alto	PRESENTACIÓN
3-BA-1207092	120 x 70 x 91 cm	1 pz

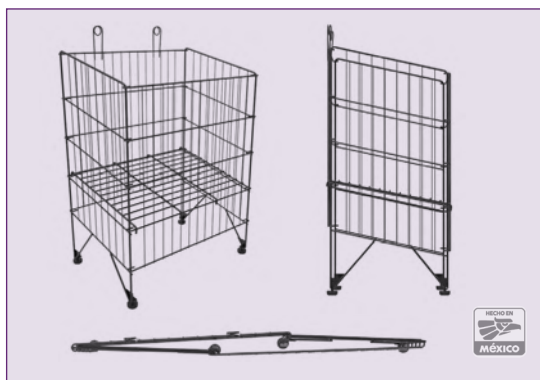

### Botadero plegable

3-BA Descripción: Botadero en alambre cal.3, 6 y 13, frente 56 x fondo 39 x alto 82 cm, incluye divisor interno y regatones. Acabado epóxico color negro.

CLAVE	MEDIDAS: Frente x Fondo x Alto	PRESENTACIÓN
3-BAG-593984A	56 x 39 x 82 cm	1 pz



# Plataformas y botaderos para servicio en tienda

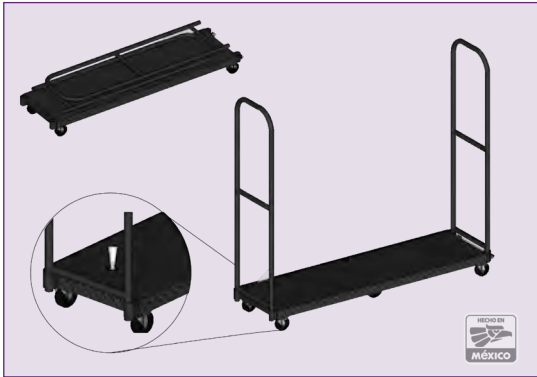

## Plataforma abarrotera 360°

5-PLA Descripción: Plataforma de pasillo uso rudo 360°, cubierta de lámina antiderrapante espesor de 3.2 mm, 2 barandales, maneral en tubo de acero de 1 1/4" calibre 14, frente 40 x fondo 145 x alto 152 cm, 6 rodajas giratorias de poliuretano, 4 de 6" y al centro 2 fijas de 6" con freno. Acabado en pintura epóxica electrostática color negro. Capacidad de carga recomendada 500 kg.

CLAVE	MEDIDAS: Frente x Fondo x Alto	PRESENTACIÓN
5-PLA14540-NG	120 x 70 x 91 cm	1 pz



## Plataforma de uso rudo 360°

5-PLA Descripción: Plataforma de pasillo uso rudo 360°, cubierta de lámina antiderrapante espesor de 3.2 mm, 2 barandales, maneral en tubo de acero de 1 1/4" calibre 14, frente 60 x fondo 100 x alto 152 cm, con 6 rodajas giratorias de poliuretano, 4 de 6" y al centro 2 fijas de 6" con freno. Acabado en pintura epóxica electrostática color naranja.

CLAVE	MEDIDAS: Frente x Fondo x Alto	PRESENTACIÓN
5-PLA10060-6R	120 x 70 x 91 cm	1 pz



## Plataforma tipo "club de precios"

Descripción: Plataforma tipo "club de precios" con canastilla, maneral y defensas en color rojo o azul y parrilla inferior, frente 56 x fondo 151 x alto 96 cm, acabado galvanizado. Incluye 5 rodajas giratorias.

CLAVE	MEDIDAS: Frente x Fondo x Alto	COLOR
5-PLC071048-AZ	56 x 151 x 96 cm	Azul
5-PLC071048-RJ	56 x 151 x 96 cm	Rojo





### Asiento para bebé

5-ABB Descripción: Asiento color gris para bebé ergonómico y antiderrapante con arnés de seguridad de 3 puntos, fabricado con soporte universal de acero y polipropileno / TPE. Capacidad 9 Kg.

CLAVE	MEDIDAS	PRESENTACIÓN
5-ABB-GR	35 x 63 x 23 cm	1 pz

100



.1

.3



*"Hoy los clientes buscan una mejor experiencia de compra en las tiendas"*

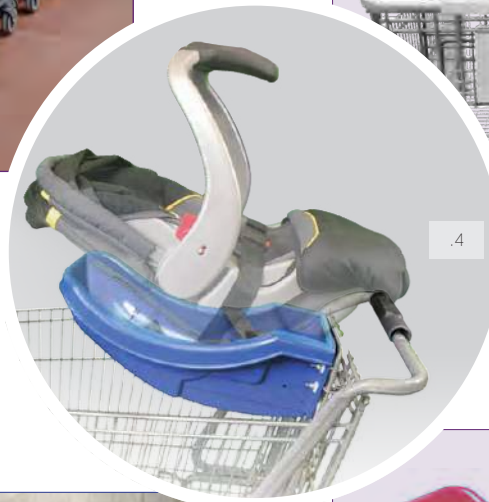

.4

.5

.2



1. Carro de plástico Unarco | 2. Rampa en tienda para carros de autoservicio | 3. Carro con asiento para bebé  
4. Porta silla en uso | 5. 5-ABS Porta silla para bebé sobre pedido



### Acrílico espejo circular interior y exterior

5-ESP Descripción: Acrílico espejo circular convexo para interior y exterior de tiendas y estacionamientos, elimina puntos ciegos, diámetro de 45 y 66 cm, incluye ménsulas de montaje.

CLAVE	TIPO	DIÁMETRO
5-ESP-045-INT	Interior	45 cm
5-ESP-066-INT	Interior	66 cm
5-ESP-066-EXT	Exterior	66 cm



### Acrílico espejo 1/2 domo

5-ESP Descripción: Acrílico espejo convexo medio domo para interior de tiendas, elimina puntos ciegos. Diámetro de 45 y 66 cm, incluye kit de instalación.

CLAVE	TIPO	DIÁMETRO
5-ESP-045-1/2 DOMO	1/2 domo	45 cm
5-ESP-066-1/2 DOMO	1/2 domo	66 cm

101

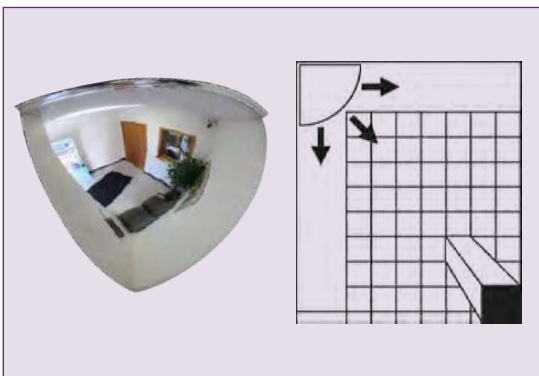

### Acrílico espejo 1/4 domo

5-ESP Descripción: Acrílico espejo convexo un cuarto de domo para interior de tiendas, elimina puntos ciegos. Radio de 33 cm, incluye kit de instalación.

CLAVE	TIPO	RADIO
5-ESP-033-1/4 DOMO	1/4 domo	33 cm



### Rack viajero

5-RRopa Descripción: Rack viajero con altura y frente ajustable, frente 125 a 185 x fondo 057 x alto 145 a 168 cm, acabado cromo y 4 ruedas giratorias.

CLAVE	MEDIDAS: Frente x Fondo x Alto	PRESENTACIÓN
5-351	125 x 057 x 145 cm	1 pz



### Rack viajero doble

5-RRopa Descripción: Rack viajero doble con altura y frente ajustable, frente 125 a 185 x fondo 057 x alto 145 a 168 cm, acabado cromo y 4 ruedas giratorias.

CLAVE	MEDIDAS: Frente x Fondo x Alto	PRESENTACIÓN
5-RCS-3	125 x 057 x 145 cm	1 pz

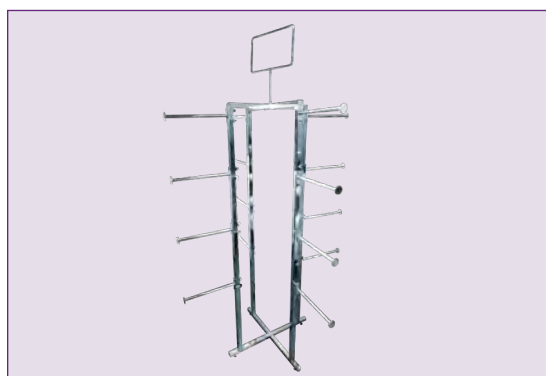

### Rack corsetero 16 brazos

5-RRopa Descripción: Rack corsetero con porta precio y 16 brazos rectos de 30 cm, frente 065 x fondo 065 x alto 179 cm, acabado cromo.

CLAVE	MEDIDAS: Frente x Fondo x Alto	PRESENTACIÓN
5-RK16PP	065 x 065 x 179 cm	1 pz



### Rack circular \* Sobre Pedido

5-RRopa Descripción: Rack circular plegable con altura ajustable, diámetro 78 cm, frente 092 x fondo 092 x alto 161 a 206 cm, acabado cromo.

CLAVE	MEDIDAS: Frente x Fondo x Alto	PRESENTACIÓN
5-CR30-30	092 x 092 x 161 cm	1 pz * Sobre Pedido.





### Rack 2 brazos mixtos

5-RRopa Descripción: Rack de 2 brazos mixtos con porta precio, uno recto y uno en cascada, con altura ajustable, frente 090 x fondo 031 x alto 166 a 219 cm, acabado cromo.

CLAVE	MEDIDAS: Frente x Fondo x Alto	PRESENTACIÓN
5-322PPM	090 x 031 x 166 cm	1 pz



### Rack 2 brazos rectos

5-RRopa Descripción: Rack de 2 brazos rectos con porta precio y altura ajustable, frente 090 x fondo 031 x alto 166 a 219 cm, acabado cromo.

CLAVE	MEDIDAS: Frente x Fondo x Alto	PRESENTACIÓN
5-322PPR	090 x 031 x 166 cm	1 pz



### Rack 4 brazos mixtos

5-RRopa Descripción: Rack de 4 brazos mixtos, dos rectos y dos en cascada con porta precio y altura ajustable, frente 087 x fondo 087 x alto 166 a 219 cm, cromo.

CLAVE	MEDIDAS: Frente x Fondo x Alto	PRESENTACIÓN
5-323PPM	087 x 087 x 166 cm	1 pz



### Rack 4 brazos rectos

5-RRopa Descripción: Rack de 4 brazos rectos con porta precio y altura ajustable, frente 087 x fondo 087 x alto 166 a 219 cm, acabado cromo.

CLAVE	MEDIDAS: Frente x Fondo x Alto	PRESENTACIÓN
5-323PPR	087 x 087 x 166 cm	1 pz

# Equipo y seguridad para tu tienda

.1



.3



*“Mantén visibles tus espacios con espejos de seguridad”*

104



4

.2



5



1. Tienda tipo “outlet” con racks circulares | 2. Rack de 4 brazos rectos | 3. Rack viajero sencillo
4. Acrílico espejo interior de seguridad en biblioteca | 5. Rack en uso con acabado cromo



# Equipo y seguridad para tu tienda

.1



.3



*“Ordena tu tienda, negocio o cuarto de lavado con racks para ropa”*

.2



.4



105

.5



1. Rack viajero en cuarto de lavado | 2. Uso de rack circular en tienda | 3. Taller de costura con racks  
4. Acrílico espejo 1/4 y 1/2 domo | 5. Plataformas para “club de precios” en tienda

### Puertas de Alto Impacto Sobre Pedido - Ingeniería JM Villegas

Descripción: Puerta de alto impacto sencilla o doble, fabricada con panel de MDF de 3/4", refuerzos de acero calibre 1/8" acabado con recubrimiento melamínico y defensas de lámina neolite.

PUERTA DE ALTO IMPACTO
Puerta de alto impacto con lámina plástica
Ventanilla de 280 X 430 mm
Defensa para puerta de alto impacto
Bisagra inteligente de doble acción superior
Defensa plana y curva de lámina neolite para puerta de alto impacto
Bisagra inteligente de doble acción inferior
Ingeniería desarrollada por Productos JM Villegas

106

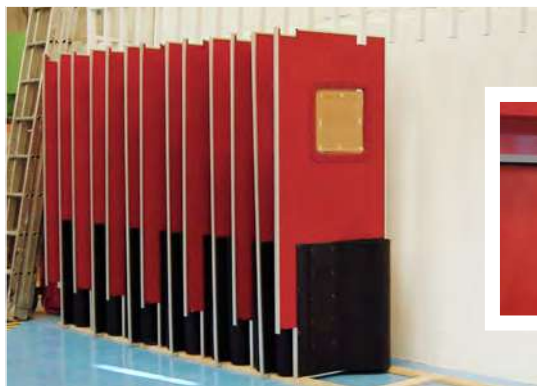

.1



.2



.5

*“Las puertas facilitan el tráfico entre la tienda y la bodega manteniendo siempre una imagen ordenada”*



.6

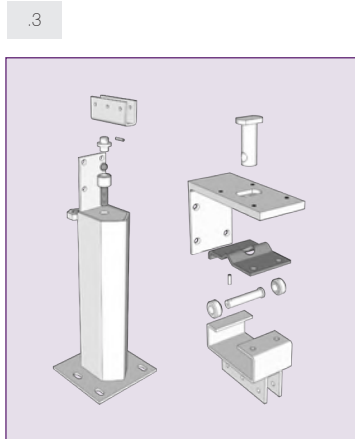

.3

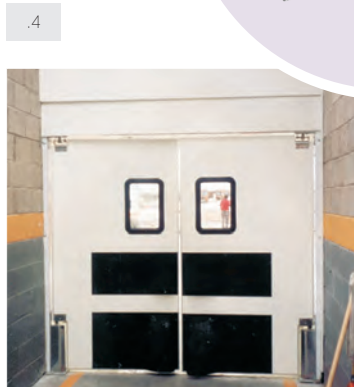

.4



.7

- 1. Puertas en proceso de fabricación | 2. Detalle de bisagra superior | 3. Dibujo de componentes de bisagra inteligente
- 4. Puerta en bodega | 5. Puerta en planta lista para entregar | 6. Dibujo bisagra superior | 7. Nuestro equipo de instalación



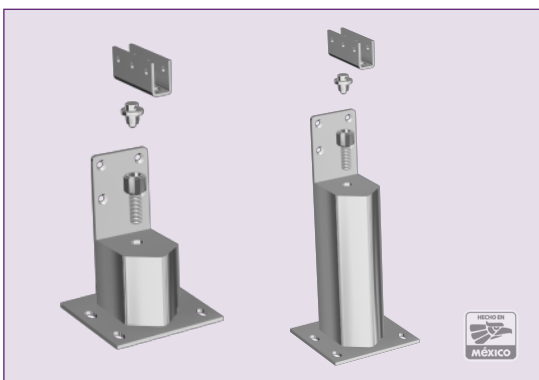
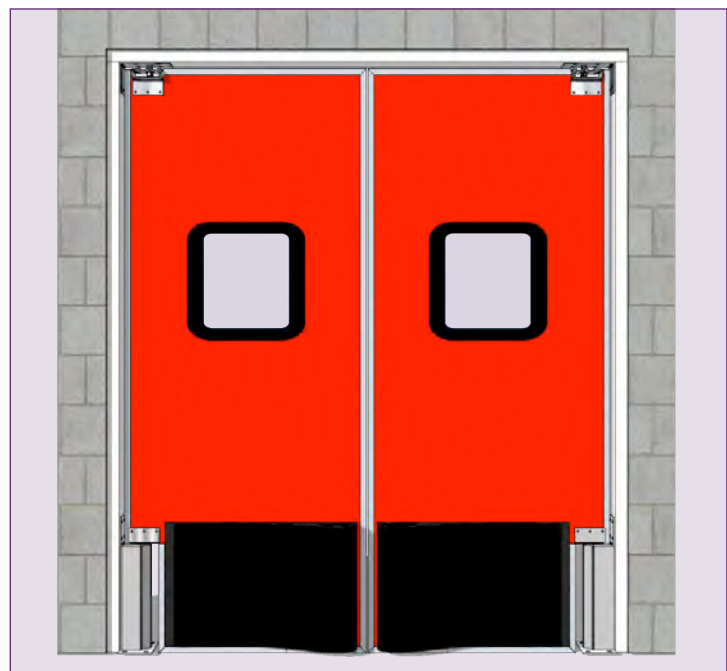
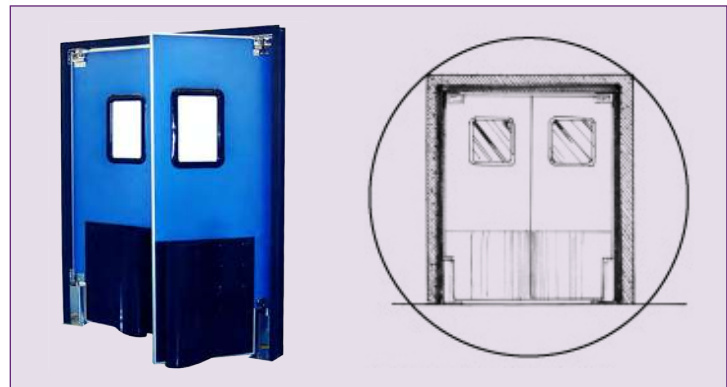
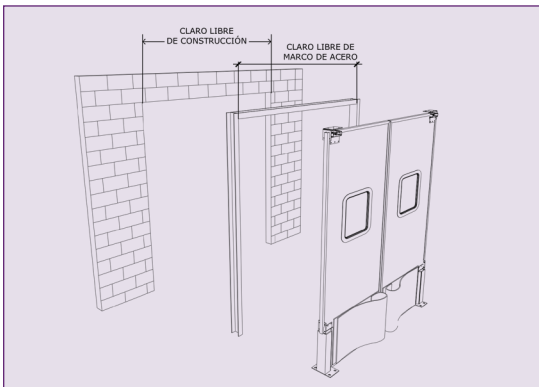

### Bisagra Inteligente para PAI

Componente Bisagra Inteligente. Descripción: Bisagra de doble acción para puerta de alto impacto con poste de 8 y 30 cm, gris texturizado.

CLAVE	MEDIDAS	PRESENTACIÓN
5-PAI-BSIH-A	Poste 30 cm	Sobre pedido
5-PAI-BSIH-B	Poste 8 cm	Sobre pedido

\* Contáctanos para más información, cotizaciones y cuestionario de solicitud en [proyectos@jmvillegas.mx](mailto:proyectos@jmvillegas.mx)

A woman with brown hair tied back, wearing a light-colored trench coat over a white top, is looking down at her smartphone. She is holding a blue plastic shopping basket. The background shows shelves stocked with various products in a grocery store, slightly out of focus. A semi-transparent yellow banner is overlaid across the middle of the image, containing the text.

*Más opciones para  
todos tus clientes*



## Catálogo 6

---

### Canastillas

---

# C / 6

- Canastilla de mano 22 litros
- Canastilla de mano 28 litros
- Sets de 12 canastillas de mano
- Sets de 10 Eurocanastillas
- Eurocanastilla con 2 ruedas
- Eurocanastilla 360° 4 ruedas





Las canastillas de plástico ofrecen distintas opciones a los clientes para realizar sus compras en base al número de artículos que llevarán y hacen de su recorrido por el piso de venta una mejor experiencia, pueden ser de mano y con 2 ó 4 ruedas.

En JM Villegas somos distribuidores de Joalpe International, empresa ubicada en Portugal que cumple con los más altos estándares de calidad del mercado europeo y el mundo.

110

*“Las canastillas de plástico son una excelente opción para los clientes que llevan pocos productos”*



Eurocanastilla  
2 ruedas color rojo

Canastilla de mano 28 litros  
Más capacidad





Eurocanastilla 43 litros  
2 ruedas, maneral y asa



Canastilla de mano 22 litros  
6-CAN 22-AZM





### Canastilla de mano 22 litros

CANASTILLAS 22 Descripción: Canastilla de mano 22 litros de capacidad con asas plegables y 4 caras publicitarias, fabricada en plástico inyectado, frente 42 x fondo 29 x alto 22 cm.



CLAVE	COLOR	CÓDIGO	PRESENTACIÓN
6-CAN 22-ALM	Almendra		1 pz
6-CAN 22-AMA	Amarillo	PAN 012 C	1 pz
6-CAN 22-AZM	Azul marino	PAN 293 C	1 pz
6-CAN 22-NAR	Naranja	RAL 2004*	1 oz
6-CAN 22-ROJ	Rojo	RAL 3020*	1 pz
6-CAN 22-VER	Verde	PAN 357 C	1 pz
6-CAN 22-VEL	Verde limón	PAN 383 C	1 pz
6-CAN 22-ROS	Rosa	MAGENTA	1 pz
6-CAN 22-NG	Negro	BLACK	1 pz

Canastilla 22 litros: 600 piezas por pallet. Contenedor: 13,200 piezas en 22 pallets.



### Set para canastillas de mano 22 litros

CANASTILLAS 22 SET Descripción: Set con 12 canastillas de 22 litros de capacidad y copete con gráfico y texto: "¡Gracias, estamos a sus órdenes!", fabricado con tubo de 1 1/2" calibre 18, acabado epóxico color blanco.



CLAVE	COLOR	CÓDIGO	PRESENTACIÓN
6-CAN 22-ALM-S12	Almendra		1 rack + 12 pz
6-CAN 22-AMA-S12	Amarillo	PAN 012 C	1 rack + 12 pz
6-CAN 22-AZM-S12	Azul marino	PAN 293 C	1 rack + 12 pz
6-CAN 22-NAR-S12	Naranja	RAL 2004*	1 rack + 12 pz
6-CAN 22-ROJ-S12	Rojo	RAL 3020*	1 rack + 12 pz
6-CAN 22-VER-S12	Verde	PAN 357 C	1 rack + 12 pz
6-CAN 22-VEL-S12	Verde limón	PAN 383 C	1 rack + 12 pz
6-CAN 22-ROS-S12	Rosa	MAGENTA	1 rack + 12 pz
6-CAN 22-NG-S12	Negro	BLACK	1 rack + 12 pz
6-RACK 01-RJ	Blanco/rojo		1 rack
6-RACK 01-AZ	Blanco/azul		1 rack

\* RAL. Información de colores en Europa, se utilizan en arquitectura, industrias, construcción y seguridad vial [www.coloresRAL.es](http://www.coloresRAL.es)

\* PAN. Tabla de colores Pantone. [www.pantone.com](http://www.pantone.com)



## Canastilla de mano 28 litros

CANASTILLAS 28 Descripción: Canastilla de mano 28 litros de capacidad con asas plegables y 4 caras publicitarias, fabricada en plástico inyectado, frente 49 x fondo 33 x alto 25 cm.



CLAVE	COLOR	CÓDIGO	PRESENTACIÓN
6-CAN 28-AMA	Amarillo	PAN 012 C	1 pz
6-CAN 28-AZM	Azul marino	PAN 293 C	1 pz
6-CAN 28-NAR	Naranja	RAL 2004*	1 pz
6-CAN 28-ROJ	Rojo	RAL 3020*	1 pz
6-CAN 28-VER	Verde	PAN 357 C	1 pz
6-CAN 28-ROS	Rosa	MAGENTA	1 pz
6-CAN 28-NG	Negro	BLACK	1 pz

Canastilla 28 litros: 525 piezas por pallet. Contenedor: 11,550 piezas en 22 pallets.



## Set para canastillas de mano 28 litros

CANASTILLAS 28 SET Descripción: Set con 12 canastillas de 28 litros de capacidad y copete con gráfico y texto: "¡Gracias, estamos a sus órdenes!", fabricado con tubo de 1 1/2" calibre 18, acabado epóxico color blanco.



CLAVE	COLOR	CÓDIGO	PRESENTACIÓN
6-CAN 28-AMA-S12	Amarillo	PAN 012 C	1 rack + 12 pz
6-CAN 28-AZM-S12	Azul marino	PAN 293 C	1 rack + 12 pz
6-CAN 28-NAR-S12	Naranja	RAL 2004*	1 rack + 12 pz
6-CAN 28-ROJ-S12	Rojo	RAL 3020*	1 rack + 12 pz
6-CAN 28-VER-S12	Verde	PAN 357 C	1 rack + 12 pz
6-CAN 28-ROS-S12	Rosa	MAGENTA	1 rack + 12 pz
6-CAN 28-NG-S12	Negro	BLACK	1 rack + 12 pz
6-RACK 02-BL			1 rack

\* RAL. Información de colores en Europa, se utilizan en arquitectura, industrias, construcción y seguridad vial [www.coloresRAL.es](http://www.coloresRAL.es)

\* PAN. Tabla de colores Pantone. [www.pantone.com](http://www.pantone.com)





### Eurocanastilla 43 litros

6-EURO43 Descripción: Eurocanastilla 43 litros con asa ergonómica, maneral telescópico y 1 cara publicitaria, frente 53 x fondo 38 x alto 43 cm, fabricada en plástico inyectado.



CLAVE	COLOR	CÓDIGO	PRESENTACIÓN
6-EUROCAN-AMA	Amarillo	PAN 012 C	1 pz
6-EUROCAN-AZM	Azul marino	PAN 293 C	1 pz
6-EUROCAN-NAR	Naranja	RAL 2004*	1 pz
6-EUROCAN-ROJ	Rojo	RAL 3020*	1 oz
6-EUROCAN-VER	Verde	PAN 357 C	1 pz
6-EUROCAN-VEL	Verde limón	PAN 383 C	1 pz
6-EUROCAN-ROS	Rosa	MAGENTA	1 pz
6-EUROCAN-NG	Negro	BLACK	1 pz

**Eurocanastilla 43:** 162 piezas por pallet. Contenedor: 3,564 piezas en 22 pallets.

114



### Set para Eurocanastillas

6-EURO43S Descripción: Set con 10 Eurocanastillas de 43 litros y copete con gráfico y texto: "¡Gracias, estamos a sus órdenes!", frente 50 x fondo 40 x alto 155 cm, fabricado con tubo de 1 1/2" calibre 18, acabado epóxico color blanco.



CLAVE	COLOR	CÓDIGO	PRESENTACIÓN
6-EUROCAN-AMA-S10	Amarillo	PAN 012 C	1 rack+10 pz
6-EUROCAN-AZM-S10	Azul marino	PAN 293 C	1 rack+10 pz
6-EUROCAN-NAR-S10	Naranja	RAL 2004*	1 rack+10 pz
6-EUROCAN-ROJ-S10	Rojo	RAL 3020*	1 rack+10 pz
6-EUROCAN-VER-S10	Verde	PAN 357 C	1 rack+10 pz
6-EUROCAN-VEL-S10	Verde limón	PAN 383 C	1 rack+10 pz
6-EUROCAN-ROS-S10	Rosa	MAGENTA	1 rack+10 pz
6-EUROCAN-NG-S10	Negro	BLACK	1 rack+10 pz
6-RACK 03	Blanco/rojo		1 pz

\* **RAL.** Información de colores en Europa, se utilizan en arquitectura, industrias, construcción y seguridad vial [www.coloresRAL.es](http://www.coloresRAL.es)

\* **PAN.** Tabla de colores Pantone. [www.pantone.com](http://www.pantone.com)



*¡NUEVA Eurocanastilla! Descúbre-la Próximamente...*



Centro: NUEVA Eurocanastilla  
Colores: Eurocanastilla 43 litros



## **EUROCANASTILLA 68 Litros**

3-EURO68 Descripción: Eurocanastilla 68 litros con asa ergonómica, maneral integrado, 4 ruedas móviles 360° de 55 mm, frente 59 x fondo 34 x alto 85 cm, fabricada en plástico inyectado 100% reciclable. Capacidad de carga sugerida de 40 kg, cuenta con gancho para colgar bolsa y lista de compras.

**Eurocanastilla 360°:** 72 piezas por pallet. Contenedor: 1,584 piezas en 22 pallets.

# EUROCANASTILLA 360°

## 4 RUEDAS GIRATORIAS

CLAVE	COLOR	CÓDIGO DE COLOR	PRESENTACIÓN
6-EURO360-AMA	Amarillo	PAN 012 C	1 pz
6-EURO360-AZM	Azul marino	PAN 293 C	1 pz
6-EURO360-BLA	Blanco	NATURAL	1 pz
6-EURO360-NAR	Naranja	RAL 2004*	1 pz
6-EURO360-ROJ	Rojo	RAL 3020*	1 pz
6-EURO360-VER	Verde	PAN 347 C	1 pz
6-EURO360-VEL	Verde limón	PAN 383 C	1 pz
6-EURO360-ROS	Rosa	MAGENTA	1 pz
6-EURO360-NG	Negro	BLACK	1 pz

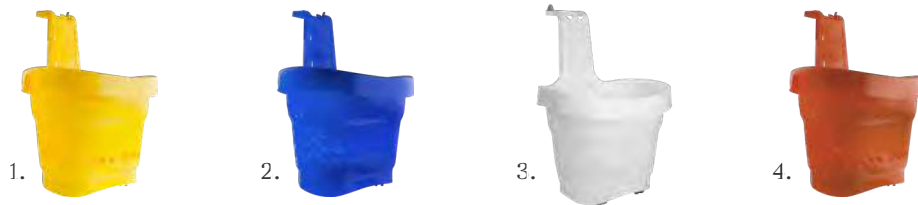

1. AMARILLO

4. NARANJA

7. VERDE LIMÓN

2. AZUL MARINO

5. ROJO

8. ROSA

3. BLANCO

6. VERDE

9. NEGRO

\* **RAL.** Información de colores en Europa, se utilizan en arquitectura, industrias, construcción y seguridad vial [www.coloresRAL.es](http://www.coloresRAL.es)

\* **PAN.** Tabla de colores Pantone. [www.pantone.com](http://www.pantone.com)



# Modernizate con Góndolas CAEM



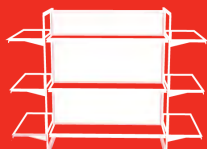

## Catálogo 7

---

### Góndola CAEM, Estantería y Racks

---

# C / 7

- Baterías Góndola de Pared y Central M25
- Componentes CAEM M25
- Módulos Góndola de Pared y Central M25
  
- Módulos Góndola Rack de Pared y Central B25
- Componentes CAEM B25
  
- Farma CAEM - *Medidrawer*
  
- Estanterí ST
  
- Racks para Almacenaje
- Racks Punto de Venta

# Alianza de CAEM en México

---

[www.gondolascuem.mx](http://www.gondolascuem.mx)

A partir de enero de 2016, los representantes y distribuidores exclusivos de Góndolas CAEM en México son Productos JM Villegas ubicado en la CDMX y Fabrimuebles Gopri en Guadalajara, Jalisco.

Con esta alianza CAEM busca satisfacer las necesidades del mercado mexicano con la mejor tecnología disponible para innovar los sistemas de góndola en supermercados, farmacias, ferreterías, tiendas departamentales y detallistas entre otras.





*“Hoy CAEM México abastece el mercado con la mejor tecnología en sistemas de exhibición con góndola.”*



## ¿QUIÉN ES CAEM?

121

CAEM-Magrini S.p.A. nace en Italia en 1958 introduciendo nuevos procesos de manufactura y automatización.

En los 70 crean sistemas modulares para el mercado europeo y fundan CAEM España y Gran Bretaña, llegando en los 90 a un mercado global atendiendo a Rusia, Medio Oriente y abriendo CAEM Australia.

Entre 2006 y 2008 los mercados emergentes se convierten en una gran oportunidad y se inician operaciones con CAEM India.

Grupo CAEM ha logrado aumentar su capacidad de producción 10 veces para lograr satisfacer las necesidades del creciente mercado del *retail* en todos los sectores: supermercados, farmacias, tiendas de conveniencia hospitales, jugueterías, departamentales y tiendas de especialidades entre otros.

[WWW.CAEM.NET](http://WWW.CAEM.NET)



CAEM México



# Góndola M25





COMPONENTES &  
ACCESORIOS

Góndola

M25

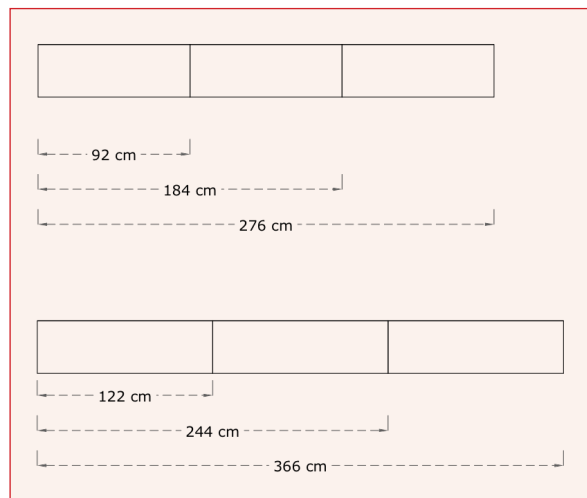
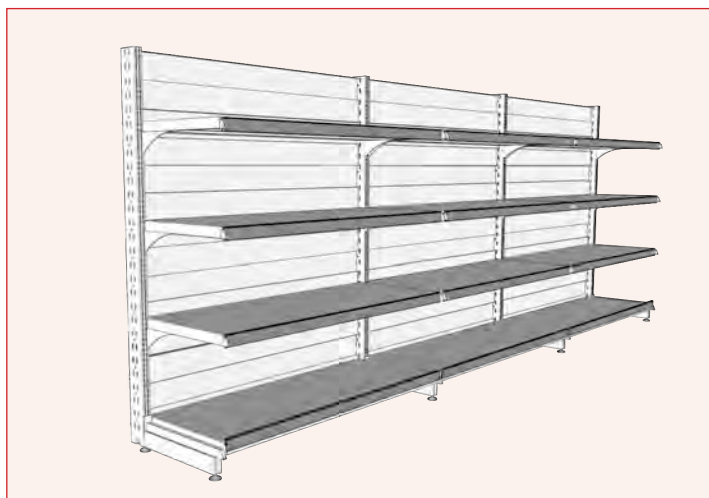

## Batería Góndola de Pared Alto 143 cm (4 niveles)

# TRAMOS	FRENTE	FONDO DE 30 cm	FONDO DE 40 cm	FONDO DE 45 cm	FONDO DE 50 cm	FONDO DE 60 cm
1	092 cm	7-BM25-P143092030-4	7-BM25-P143092040-4	7-BM25-P143092045-4	7-BM25-P143092050-4	7-BM25-P143092060-4
2	184 cm	7-BM25-P143184030-4	7-BM25-P143184040-4	7-BM25-P143184045-4	7-BM25-P143184050-4	7-BM25-P143184060-4
3	276 cm	7-BM25-P143276030-4	7-BM25-P143276040-4	7-BM25-P143276045-4	7-BM25-P143276050-4	7-BM25-P143276060-4
1	122 cm	7-BM25-P143122030-4	7-BM25-P143122040-4	7-BM25-P143122045-4	7-BM25-P143122050-4	7-BM25-P143122060-4
2	244 cm	7-BM25-P143244030-4	7-BM25-P143244040-4	7-BM25-P143244045-4	7-BM25-P143244050-4	7-BM25-P143244060-4
3	366 cm	7-BM25-P143366030-4	7-BM25-P143366040-4	7-BM25-P143366045-4	7-BM25-P143366050-4	7-BM25-P143366060-4

## Batería Góndola de Pared Alto 183 cm (5 niveles)

# TRAMOS	FRENTE	FONDO DE 30 cm	FONDO DE 40 cm	FONDO DE 45 cm	FONDO DE 50 cm	FONDO DE 60 cm
1	092 cm	7-BM25-P183092030-5	7-BM25-P183092040-5	7-BM25-P183092045-5	7-BM25-P183092050-5	7-BM25-P183092060-5
2	184 cm	7-BM25-P183184030-5	7-BM25-P183184040-5	7-BM25-P183184045-5	7-BM25-P183184050-5	7-BM25-P183184060-5
3	276 cm	7-BM25-P183276030-5	7-BM25-P183276040-5	7-BM25-P183276045-5	7-BM25-P183276050-5	7-BM25-P183276060-5
1	122 cm	7-BM25-P183122030-5	7-BM25-P183122040-5	7-BM25-P183122045-5	7-BM25-P183122050-5	7-BM25-P183122060-5
2	244 cm	7-BM25-P183244030-5	7-BM25-P183244040-5	7-BM25-P183244045-5	7-BM25-P183244050-5	7-BM25-P183244060-5
3	366 cm	7-BM25-P183366030-5	7-BM25-P183366040-5	7-BM25-P183366045-5	7-BM25-P183366050-5	7-BM25-P183366060-5

## Batería Góndola de Pared Alto 203 cm (6 niveles)

# TRAMOS	FRENTE	FONDO DE 30 cm	FONDO DE 40 cm	FONDO DE 45 cm	FONDO DE 50 cm	FONDO DE 60 cm
1	092 cm	7-BM25-P203092030-6	7-BM25-P203092040-6	7-BM25-P203092045-6	7-BM25-P203092050-6	7-BM25-P203092060-6
2	184 cm	7-BM25-P203184030-6	7-BM25-P203184040-6	7-BM25-P203184045-6	7-BM25-P203184050-6	7-BM25-P203186060-6
3	276 cm	7-BM25-P203276030-6	7-BM25-P203276040-6	7-BM25-P203276045-6	7-BM25-P203276050-6	7-BM25-P203276060-6
1	122 cm	7-BM25-P203122030-6	7-BM25-P203122040-6	7-BM25-P203122045-6	7-BM25-P203122050-6	7-BM25-P203122060-6
2	244 cm	7-BM25-P203244030-6	7-BM25-P203244040-6	7-BM25-P203244045-6	7-BM25-P203244050-6	7-BM25-P203244060-6
3	366 cm	7-BM25-P203366030-6	7-BM25-P203366040-6	7-BM25-P203366045-6	7-BM25-P203366050-6	7-BM25-P203366060-6

\* Medidas nominales

Las baterías de CAEM son góndolas integradas con todos sus elementos para cotizar 1, 2 y 3 tramos.

Todas las claves se encuentran en nuestra tienda en línea:  
[www.jmvillegas.mx](http://www.jmvillegas.mx)

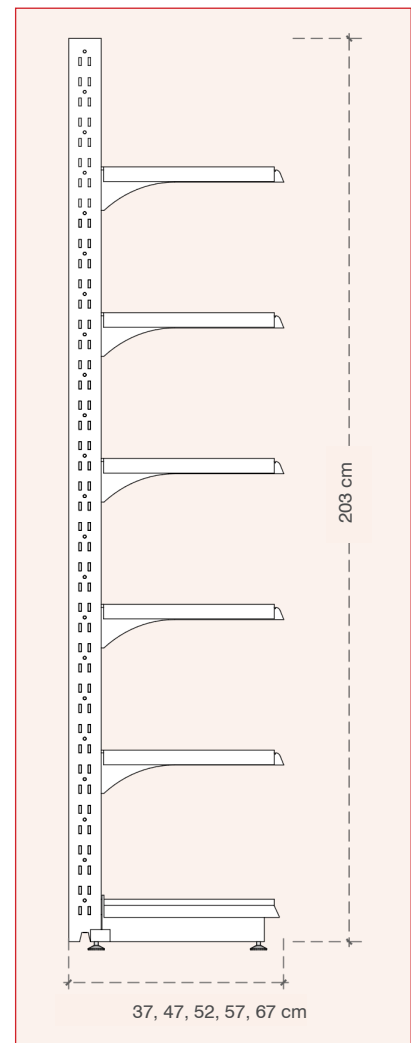
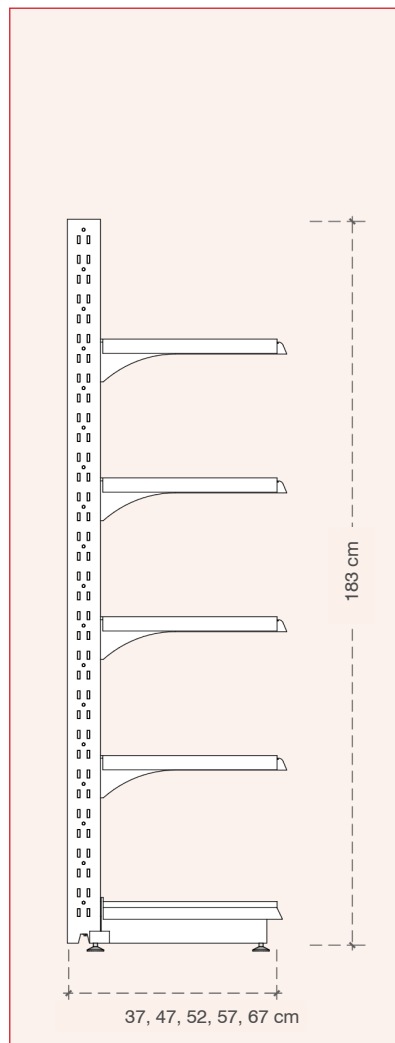
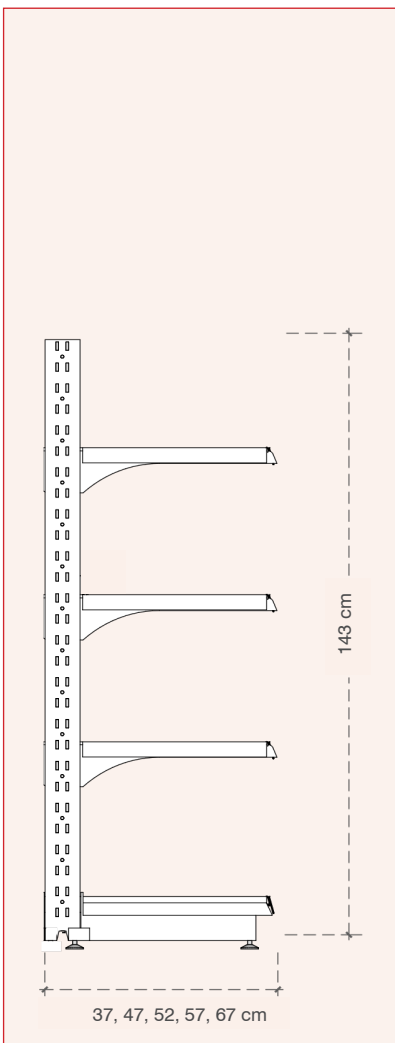

\* Medidas nominales



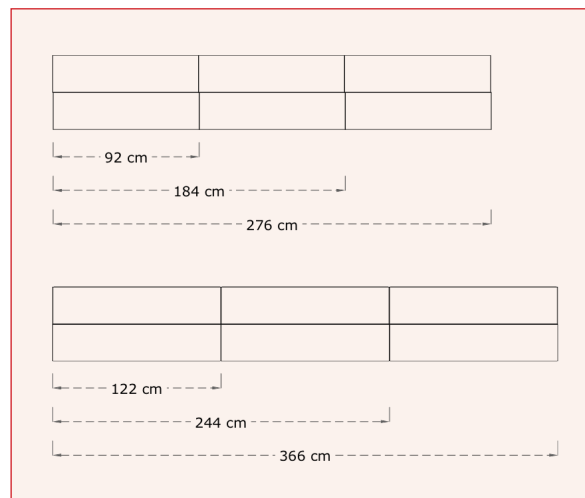
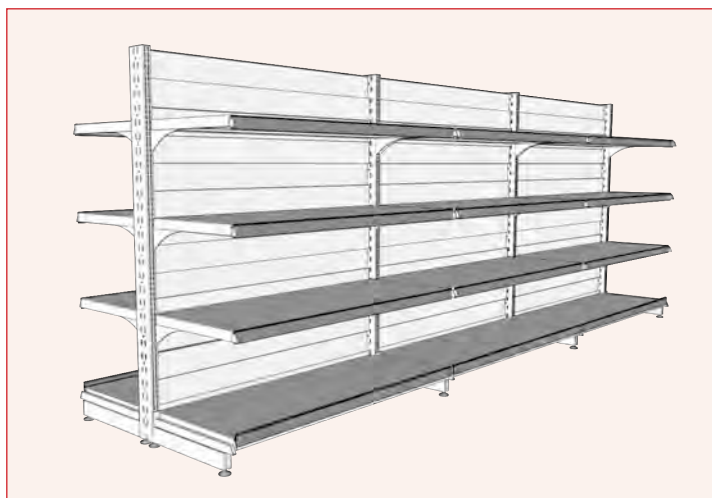

## Batería Góndola Central Alto 143 cm (4 niveles)

# TRAMOS	FRENTE	FONDO DE 60 cm	FONDO DE 80 cm	FONDO DE 90 cm	FONDO DE 100 cm	FONDO DE 120 cm
1	092 cm	7-BM25-C143092060-4	7-BM25-C143092080-4	7-BM25-C143092090-4	7-BM25-C143092100-4	7-BM25-C143092120-4
2	184 cm	7-BM25-C143184060-4	7-BM25-C143184080-4	7-BM25-C143184090-4	7-BM25-C143184100-4	7-BM25-C143184120-4
3	276 cm	7-BM25-C143276060-4	7-BM25-C143276080-4	7-BM25-C143276090-4	7-BM25-C143276100-4	7-BM25-C143276120-4
1	122 cm	7-BM25-C143122060-4	7-BM25-C143122080-4	7-BM25-C143122090-4	7-BM25-C143122100-4	7-BM25-C143122120-4
2	244 cm	7-BM25-C143244060-4	7-BM25-C143244080-4	7-BM25-C143244090-4	7-BM25-C143244100-4	7-BM25-C143244120-4
3	366 cm	7-BM25-C143366060-4	7-BM25-C143366080-4	7-BM25-C143366090-4	7-BM25-C143366100-4	7-BM25-C143366120-4

126

## Batería Góndola Central Alto 183 cm (5 niveles)

# TRAMOS	FRENTE	FONDO DE 60 cm	FONDO DE 80 cm	FONDO DE 90 cm	FONDO DE 100 cm	FONDO DE 120 cm
1	092 cm	7-BM25-C183092060-5	7-BM25-C183092080-5	7-BM25-C183092090-5	7-BM25-C183092100B-5	7-BM25-C183092120-5
2	184 cm	7-BM25-C183184060-5	7-BM25-C183184080-5	7-BM25-C183184090B-5	7-BM25-C183184100B-5	7-BM25-C183184120-5
3	276 cm	7-BM25-C183276060-5	7-BM25-C183276080-5	7-BM25-C183276090B-5	7-BM25-C183276100B-5	7-BM25-C183276120-5
1	122 cm	7-BM25-C183122060-5	7-BM25-C183122080-5	7-BM25-C183122090-5	7-BM25-C183122100-5	7-BM25-C183122120-5
2	244 cm	7-BM25-C183244060-5	7-BM25-C183244080-5	7-BM25-C183244090-5	7-BM25-C183244100-5	7-BM25-C183244120-5
3	366 cm	7-BM25-C183366060-5	7-BM25-C183366080-5	7-BM25-C183366090-5	7-BM25-C183366100-5	7-BM25-C183366120-5

## Batería Góndola Central Alto 203 cm (6 niveles)

# TRAMOS	FRENTE	FONDO DE 60 cm	FONDO DE 80 cm	FONDO DE 90 cm	FONDO DE 100 cm	FONDO DE 120 cm
1	092 cm	7-BM25-C203092060-6	7-BM25-C203092080-6	7-BM25-C203092090-6	7-BM25-C203092100-6	7-BM25-C203092120-6
2	184 cm	7-BM25-C203184060-6	7-BM25-C203184080-6	7-BM25-C203184090-6	7-BM25-C203184100-6	7-BM25-C203184120-6
3	276 cm	7-BM25-C203276060-6	7-BM25-C203276080-6	7-BM25-C203276090-6	7-BM25-C203276100-6	7-BM25-C203276120-6
1	122 cm	7-BM25-C203122060-6	7-BM25-C203122080-6	7-BM25-C203122090-6	7-BM25-C203122100-6	7-BM25-C203122120-6
2	244 cm	7-BM25-C203244060-6	7-BM25-C203244080-6	7-BM25-C203244090-6	7-BM25-C203244100-6	7-BM25-C203244120-6
3	366 cm	7-BM25-C203366060-6	7-BM25-C203366080-6	7-BM25-C203366090-6	7-BM25-C203366100-6	7-BM25-C203366120-6

\* Medidas nominales

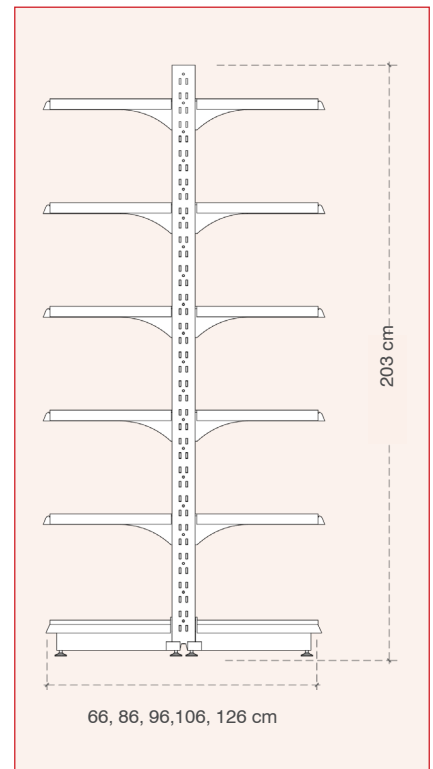
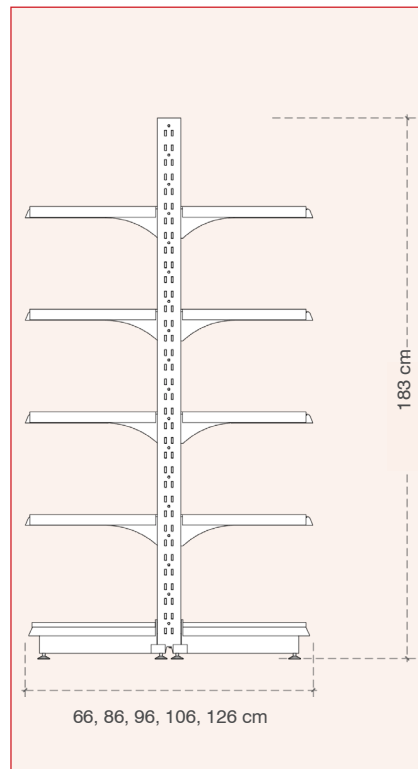
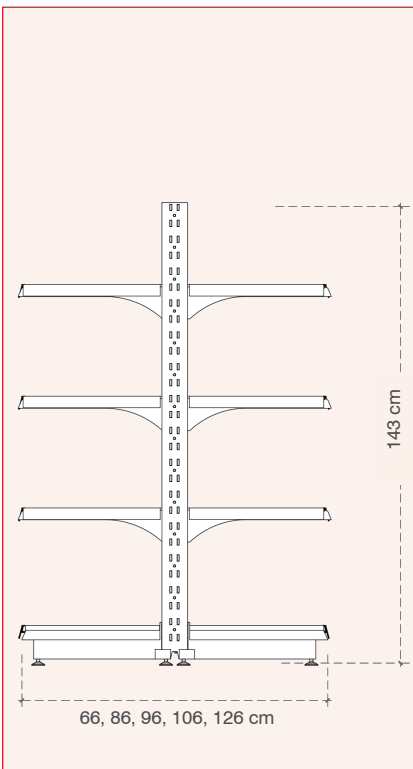

\* Medidas nominales

# GÓNDOLA M25

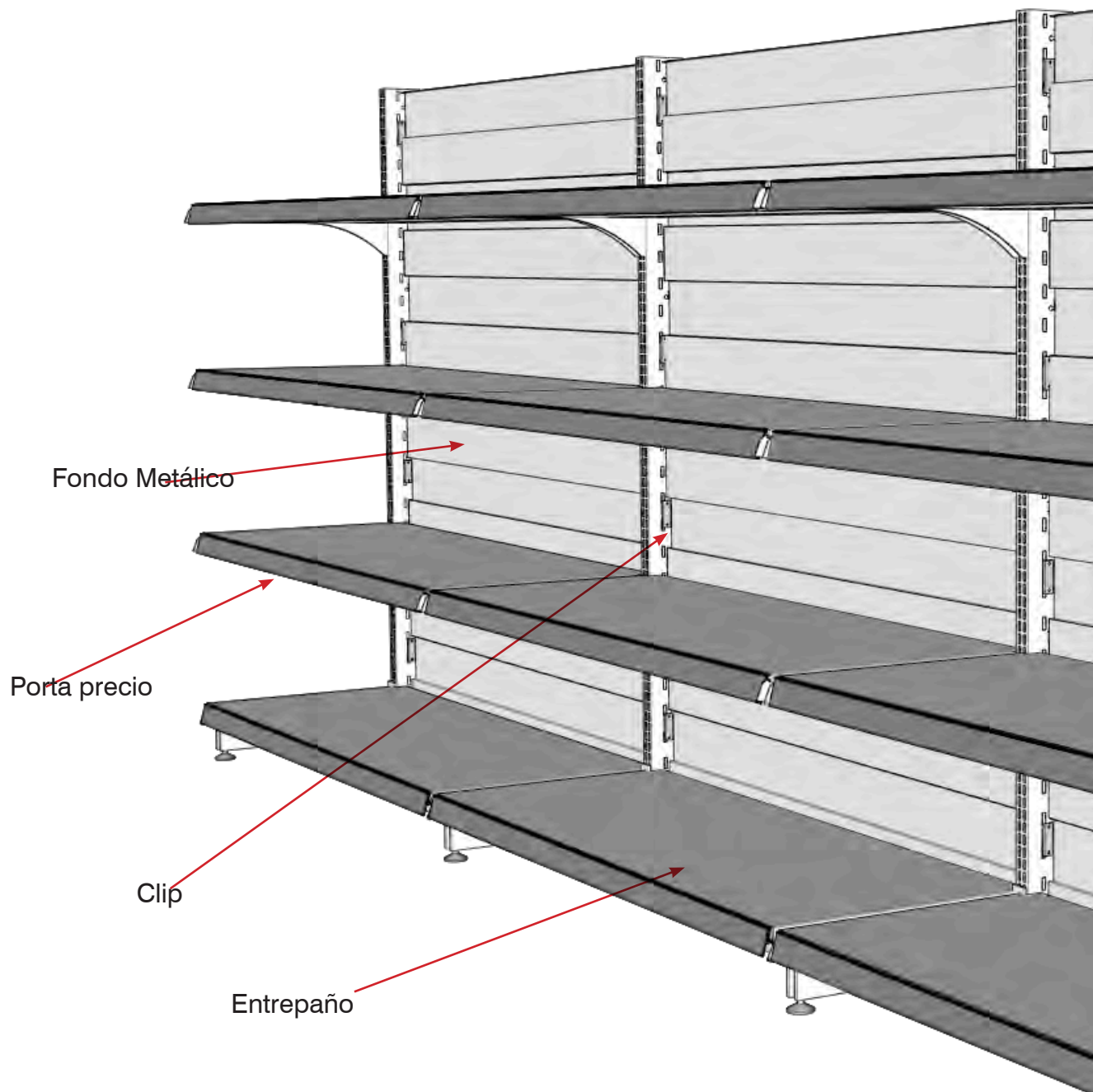

128

\*Contáctanos para más información, cotizaciones y cuestionario de solicitud en [proyectos@jmvillegas.mx](mailto:proyectos@jmvillegas.mx)

Desde 1984

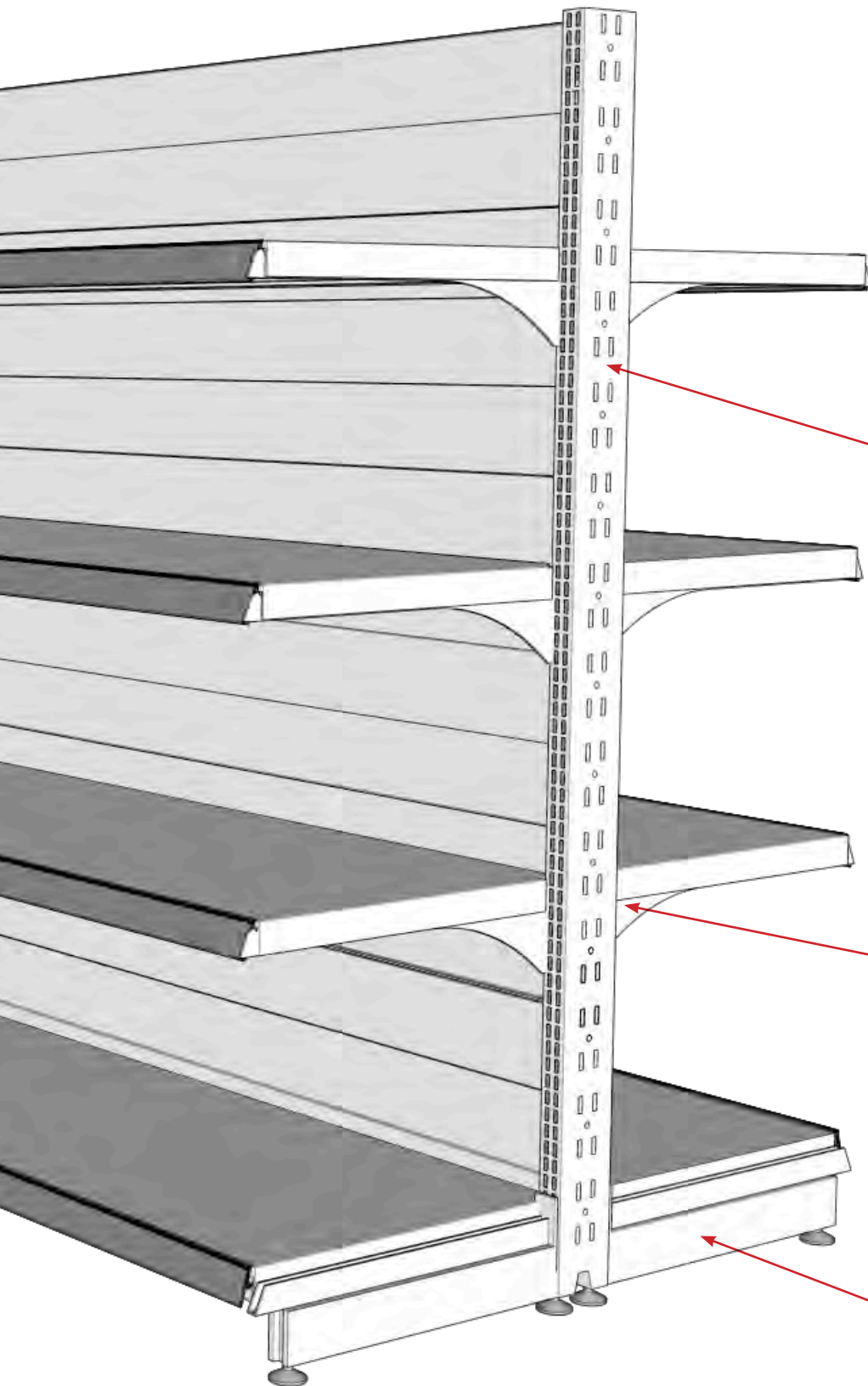

Poste doble ranurado

129

Ménsula

Base para poste



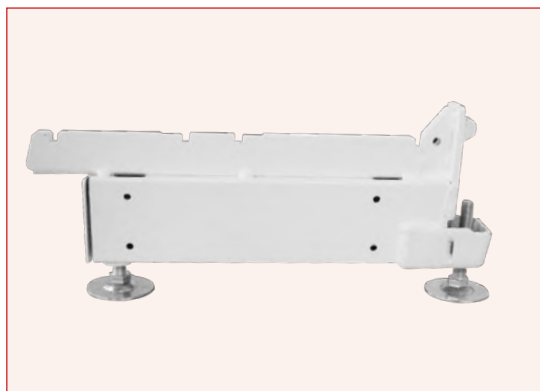

## Base para Poste 10 cm de alto

Descripción: Base para Poste Cal. 13

CLAVE	MEDIDAS	PARA FONDO DE:
7-M04#01027	10 x 27 cm	30 cm
7-M04#01037	10 x 37 cm	40 cm
7-M04#01042	10 x 42 cm	45 cm
7-M04#01047	10 x 47 cm	50 cm
7-M04#01057	10 x 57 cm	60 cm

 RAL3000  
ROJO  
(RL)

 RAL7035  
GRIS  
(GR)

 RAL9005  
NEGRO  
(NG)

 RAL9003  
BLANCO  
(C)

 RAL8017  
CAFÉ  
(CF)

130

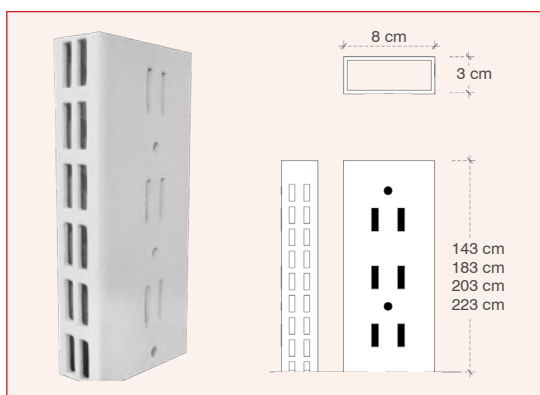

## Poste Doble Ranurado

Descripción: Poste Doble Ranurado Cal. 13

CLAVE	MEDIDAS
7-M01#208143	8 x 3 x 143 cm
7-M01#208183	8 x 3 x 183 cm
7-M01#208203	8 x 3 x 203 cm
7-M01#208223	8 x 3 x 223 cm

 RAL3000  
ROJO  
(RL)

 RAL7035  
GRIS  
(GR)

 RAL9005  
NEGRO  
(NG)

 RAL9003  
BLANCO  
(C)

 RAL8017  
CAFÉ  
(CF)

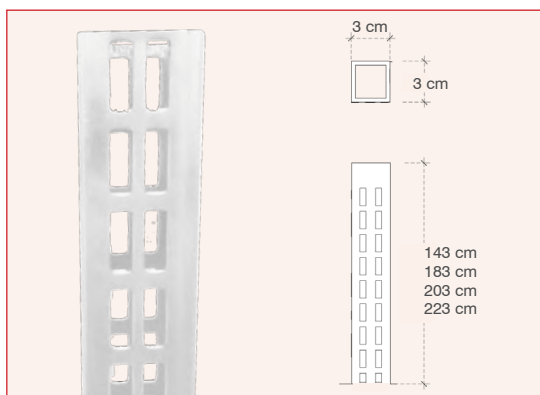

## Poste Frontal Doble Ranurado

Descripción: Poste Frontal Doble Ranurado Cal. 14

CLAVE	MEDIDAS
7-M02#203143	3 x 3 x 143 cm
7-M02#203183	3 x 3 x 183 cm
7-M02#203203	3 x 3 x 203 cm
7-M02#203223	3 x 3 x 223 cm

 RAL3000  
ROJO  
(RL)

 RAL7035  
GRIS  
(GR)

 RAL9005  
NEGRO  
(NG)

 RAL9003  
BLANCO  
(C)

 RAL8017  
CAFÉ  
(CF)

\* Medidas nominales



## Clip Anti-desenganche M25 Galvanizado

Descripción: Clip anti-desenganche de Fondo Central Cal. 22

CLAVE	MEDIDAS
7-M99#002Z	5 cm

- Se deben colocar **2 clips anti-desenganche por cada poste.**
- El clip es el **elemento que fortalece** junto con los fondos metálicos **la estabilidad de la góndola.**



## Fondo Central Metálico 30 cm

Descripción: Fondo Central Metálico Cal. 24

CLAVE	MEDIDAS
7-M06#030061	30 x 061 cm
7-M06#030092	30 x 092 cm
7-M06#030122	30 x 122 cm

 RAL3000  
ROJO  
(RL)

 RAL7035  
GRIS  
(GR)

 RAL9005  
NEGRO  
(NG)

 RAL9003  
BLANCO  
(C)

 RAL8017  
CAFÉ  
(CF)

131

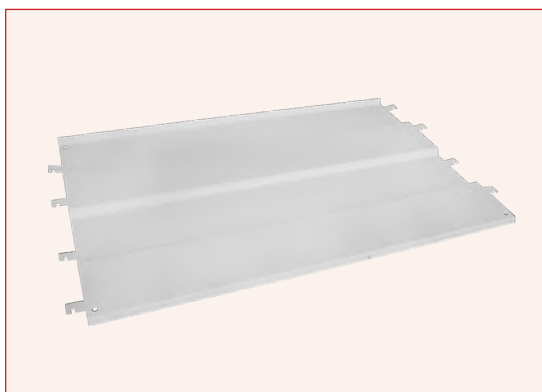

## Fondo Central Metálico 40 cm

Descripción: Fondo Central Metálico Cal. 24

CLAVE	MEDIDAS
7-M06#040061	40 x 061 cm
7-M06#040092	40 x 092 cm
7-M06#040122	40 x 122 cm

 RAL3000  
ROJO  
(RL)

 RAL7035  
GRIS  
(GR)

 RAL9005  
NEGRO  
(NG)

 RAL9003  
BLANCO  
(C)

 RAL8017  
CAFÉ  
(CF)

\* Medidas nominales

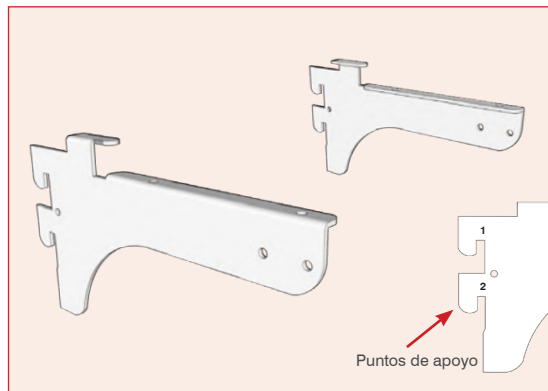

## Juego de ménsulas para entrepaño de cristal

Descripción: Juego de ménsulas para entrepaño de cristal de 9 mm, 2 puntos de apoyo Cal. 11. *Cristal templado se cotiza por separado.*

CLAVE	PRESENTACIÓN	MEDIDAS
7-M10L#310LRC-JG	Izquierda y Derecha	10 cm
7-M10L#327LRC-JG	Izquierda y Derecha	27 cm

 RAL3000  
ROJO  
(RL)

 RAL7035  
GRIS  
(GR)

 RAL9005  
NEGRO  
(NG)

 RAL9003  
BLANCO  
(C)

 RAL8017  
CAFÉ  
(CF)

132

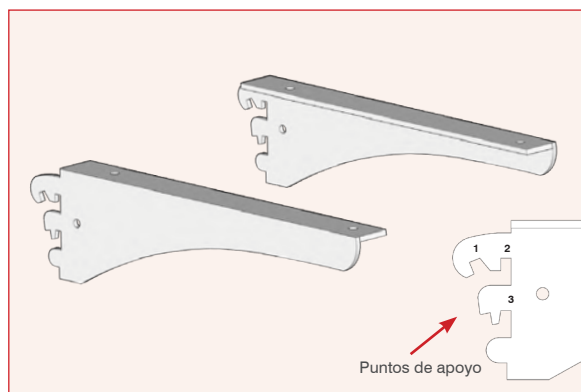

## Juego de ménsulas para entrepaño de madera

Descripción: Juego de ménsulas para entrepaño de madera, 3 puntos de apoyo Cal. 13.

CLAVE	PRESENTACIÓN	MEDIDAS
7-M132#327LRC-JG	Izquierda y Derecha	27 cm
7-M132#337LRC-JG	Izquierda y Derecha	37 cm
7-M132#347LRC-JG	Izquierda y Derecha	47 cm

 RAL3000  
ROJO  
(RL)

 RAL7035  
GRIS  
(GR)

 RAL9005  
NEGRO  
(NG)

 RAL9003  
BLANCO  
(C)

 RAL8017  
CAFÉ  
(CF)



\* Medidas nominales

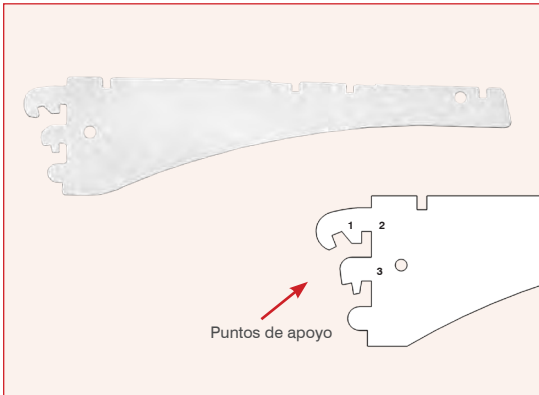

## Ménsula M25 para entrepaño T14

Descripción: Ménsula con 3 puntos de apoyo Cal. 11

CLAVE	MEDIDAS	PARA FONDO DE:
7-M10#327	27 cm	30 cm
7-M10#337	37 cm	40 cm
7-M10#342	42 cm	45 cm

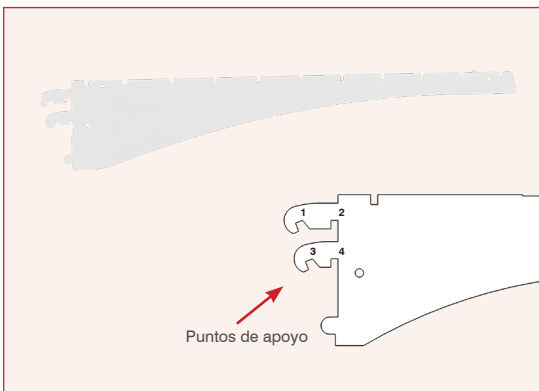

## Ménsula M25 para entrepaño T14

Descripción: Ménsula con 4 puntos de apoyo Cal. 11

CLAVE	MEDIDAS	PARA FONDO DE:
7-M10#447	47 cm	50 cm



133

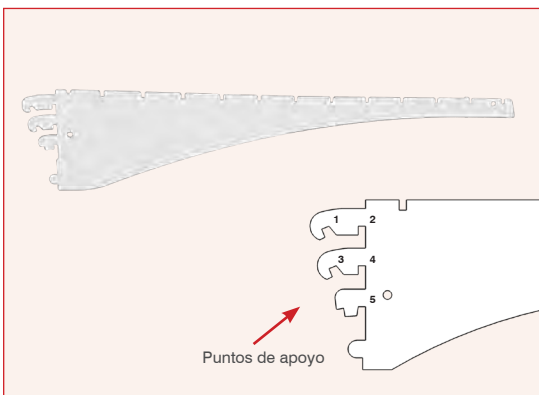

## Ménsula M25 para entrepaño T14

Descripción: Ménsula con 5 puntos de apoyo Cal. 11

CLAVE	MEDIDAS	PARA FONDO DE:
7-M10#557	57 cm	60 cm



\* Medidas nominales



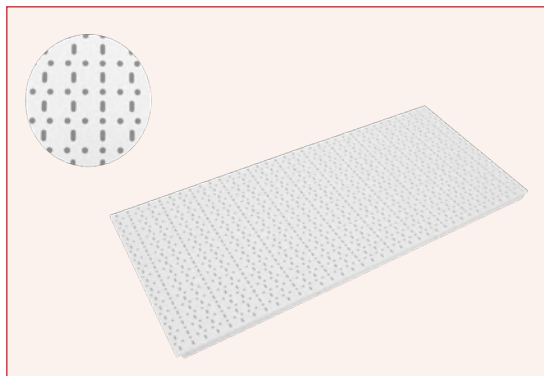

### Fondo Perforado "E" para gancho con placa

Descripción: Fondo Perforado con refuerzos horizontales Cal. 18

CLAVE	MEDIDAS
7-JR07M#E040061	40 x 061 cm
7-JR07M#E040092	40 x 092 cm
7-JR07M#E040122	40 x 122 cm

 RAL3000  
ROJO  
(RL)

 RAL7035  
GRIS  
(GR)

 RAL9005  
NEGRO  
(NG)

 RAL9003  
BLANCO  
(C)

 RAL8017  
CAFÉ  
(CF)



### Placa de ganchos para fondo perforado "E"

Descripción: Placa para ganchos de entrada frontal calibre 17.

Uso en fondo metálico perforado "E".

CLAVE	MEDIDAS
7-9SA#ATBASETTX999	2.8 x 2 x 5.5 cm

\*Medidas: Frente x Fondo x Alto

134

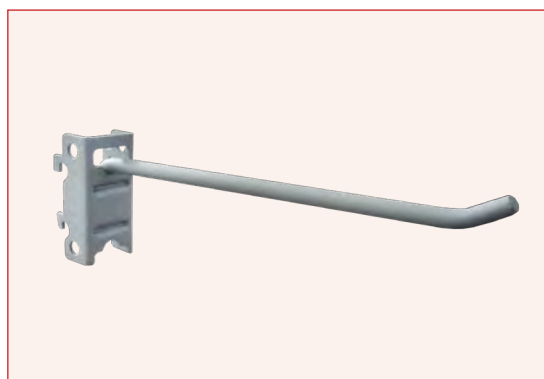

### Gancho blister sencillo para fondo metálico perforado "E"

Descripción: Gancho sencillo para fondo metálico perforado "E", calibre 3.

CLAVE	MEDIDAS	PRESENTACIÓN
7-GJEA315G-C	15 cm	Caja con 100 piezas
7-GJEA320G-C	20 cm	Caja con 100 piezas
7-GJEA325G-C	25 cm	Caja con 100 piezas
7-GJEA330G-C	30 cm	Caja con 100 piezas



### Gancho en "T" con porta precio para fondo metálico perforado "E"

Descripción: Gancho en "T" para fondo metálico perforado "E", calibre 3. Porta precio se cotiza por separado.

CLAVE	MEDIDAS	PRESENTACIÓN
7-GJED315G-50	15 cm	Caja con 50 piezas
7-GJED320G-50	20 cm	Caja con 50 piezas
7-GJED325G-50	25 cm	Caja con 50 piezas
7-GJED330G-50	30 cm	Caja con 50 piezas

\* Medidas nominales

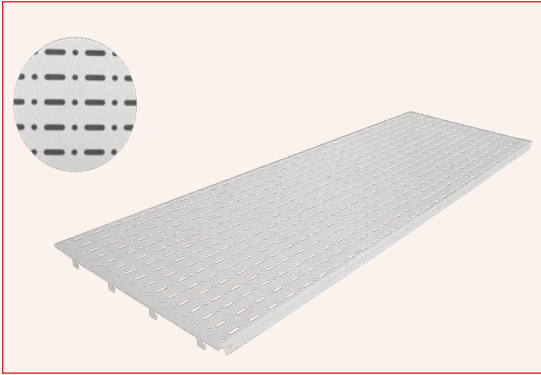



### Fondo Perforado "M"

Descripción: Fondo Perforado con refuerzos horizontales Cal. 18

CLAVE	MEDIDAS
7-JR07M#M040061	40 x 061 cm
7-JR07M#M040092	40 x 092 cm
7-JR07M#M040122	40 x 122 cm

 RAL3000  
ROJO  
(RL)

 RAL7035  
GRIS  
(GR)

 RAL9005  
NEGRO  
(NG)

 RAL9003  
BLANCO  
(C)

 RAL8017  
CAFÉ  
(CF)

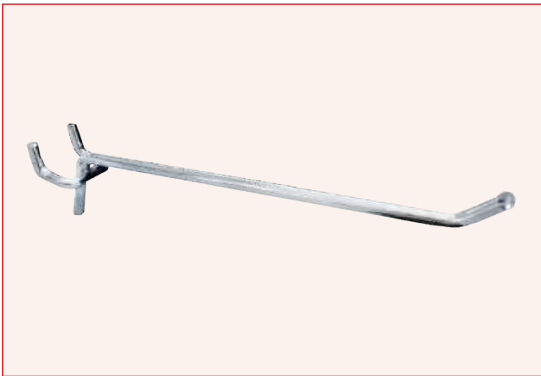

### Gancho blister para Perfopanel y fondo metálico perforado "M"

Descripción: Gancho blister para Perfopanel y compatible con fondo metálico perforado "M", galvanizado, fabricado en alambón calibre 3.

CLAVE	MEDIDAS	PRESENTACIÓN
7-GJMA315G-C	15 cm	Caja con 100 piezas
7-GJMA320G-C	20 cm	Caja con 100 piezas
7-GJMA325G-C	25 cm	Caja con 100 piezas
7-GJMA330G-C	30 cm	Caja con 100 piezas



### Gancho en "T" para Perfopanel y fondo metálico perforado "M"

Descripción: Gancho en "T" para Perfopanel, compatible con fondo metálico perforado "M", galvanizado, fabricado en alambón calibre 3.

CLAVE	MEDIDAS	PRESENTACIÓN
7-GJMD315G-50	15 cm	Caja con 50 piezas
7-GJMD320G-50	20 cm	Caja con 50 piezas
7-GJMD325G-50	25 cm	Caja con 50 piezas
7-GJMD330G-50	30 cm	Caja con 50 piezas

  

CLAVE PORTAPRECIO	MEDIDAS	PRESENTACIÓN
1-Q02-50	2" x 1 1/2"	Paquete con 50 pz
1-Q02-M	2" x 1 1/2"	Paquete con 1,000 pz
1-Q03-50	3" x 1 1/2"	Paquete con 50 pz
1-Q03-M	3" x 1 1/2"	Paquete con 1,000 pz

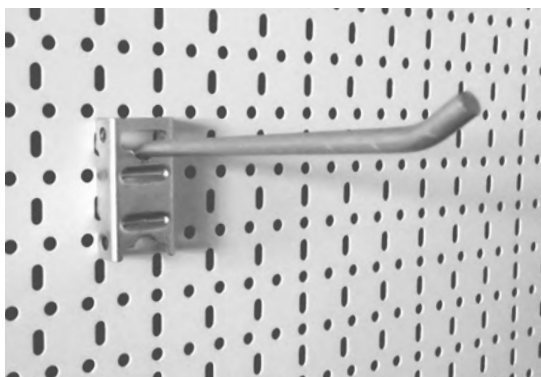

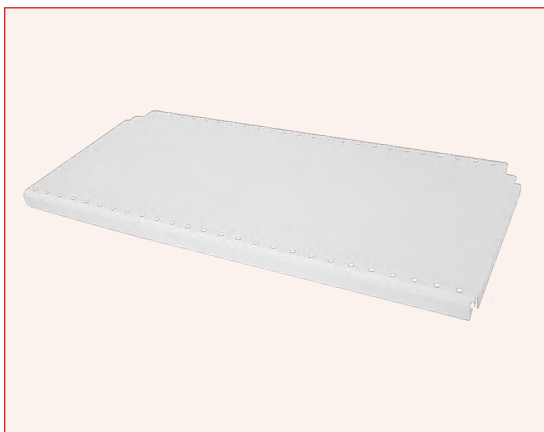

136

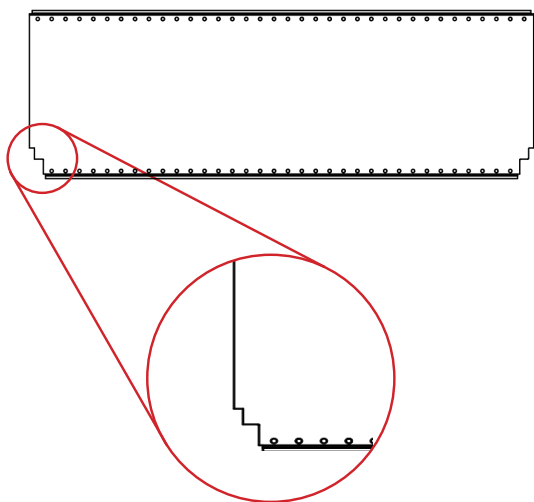

### Entrepaño Perforado Modelo T14 de 30 cm

Descripción: Entrepaño Perforado con 2 refuerzos Cal. 22

CLAVE	MEDIDAS
7-T14#P230061	30 x 061 cm
7-T14#P230092	30 x 092 cm
7-T14#P230122	30 x 122 cm

### Entrepaño Perforado Modelo T14 de 40 cm

Descripción: Entrepaño Perforado con 2 refuerzos Cal. 22

CLAVE	MEDIDAS
7-T14#P240061	40 x 061 cm
7-T14#P240092	40 x 092 cm
7-T14#P240122	40 x 122 cm

### Entrepaño Perforado Modelo T14 de 45 cm

Descripción: Entrepaño Perforado con 2 refuerzos Cal. 22

CLAVE	MEDIDAS
7-T14#P245092	45 x 092 cm
7-T14#P245122	45 x 122 cm

### Entrepaño Perforado Modelo T14 de 50 cm

Descripción: Entrepaño Perforado con 3 refuerzos Cal. 22

CLAVE	MEDIDAS
7-T14#P350092	50 x 092 cm
7-T14#P350122	50 x 122 cm

### Entrepaño Perforado Modelo T14 de 60 cm

Descripción: Entrepaño Perforado con 3 refuerzos Cal. 22

CLAVE	MEDIDAS
7-T14#P360092	60 x 092 cm
7-T14#P360122	60 x 122 cm

 RAL3000  
ROJO  
(RL)

 RAL7035  
GRIS  
(GR)

 RAL9005  
NEGRO  
(NG)

 RAL9003  
BLANCO  
(C)

 RAL8017  
CAFÉ  
(CF)

\* Medidas nominales





### Frente de alambión para góndola CAEM

Descripción: Frente de alambión para entrepaño Cal. 6

CLAVE	MEDIDAS
7-C01#M06061	6 x 061 cm
7-C01#M06092	6 x 092 cm
7-C01#M06122	6 x 122 cm
7-C01#M10061	10 x 061 cm
7-C01#M10092	10 x 092 cm
7-C01#M10122	10 x 122 cm

 RAL3000  
ROJO  
(RL)

 RAL7035  
GRIS  
(GR)

 RAL9005  
NEGRO  
(NG)

 RAL9003  
BLANCO  
(C)

 RAL8017  
CAFÉ  
(CF)

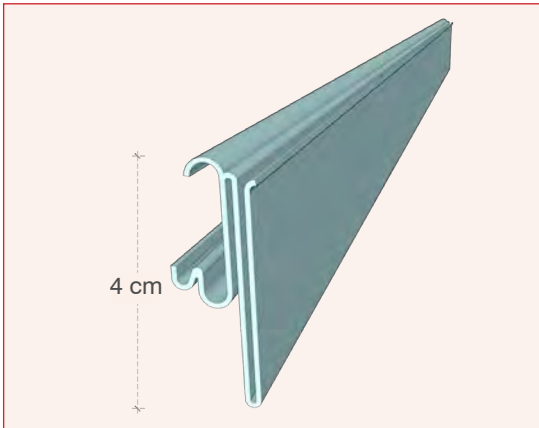

### Porta precio para góndola CAEM

Descripción: Porta precio transparente fabricado en PVC.

CLAVE	MEDIDAS
7-T46#A061SELF	061 cm
7-T46#A092SELF	092 cm
7-T46#A122SELF	122 cm



\* Medidas nominales



# Ficha Técnica Góndola de Pared CAEM M25

## 1. POSTE DOBLE RANURADO

Dimensiones: 3 X 8 X 143,183, 203, 223 cm

## 2. FONDO CENTRAL METÁLICO

Frente: 61, 92 y 122 cm

Alto: 30 y 40 cm

## 3. ENTREPAÑO PERFORADO

Fondo: 30, 40 y 45 cm (2 refuerzos)

50 y 60 cm (3 refuerzos)

Frente: 61, 92 y 122 cm

## 4. MÉNSULAS

Medida: 30 y 40 cm (3 puntos de apoyo)

50 cm (4 puntos de apoyo)

60 cm (5 puntos de apoyo)

## 5. BASE DE POSTE PARA ENTREPAÑO

Fondo: 30, 40, 45, 50 y 60 cm

Alto: 10 cm

## 6. POSTE TERMINAL DE PARED

Componentes: 1 poste doble ranurado

1 base para poste

- Carga sugerida por entrepaño: 100 kg.
  - Carga sugerida por tramo: 500 kg.
- (Uniformemente repartidos)

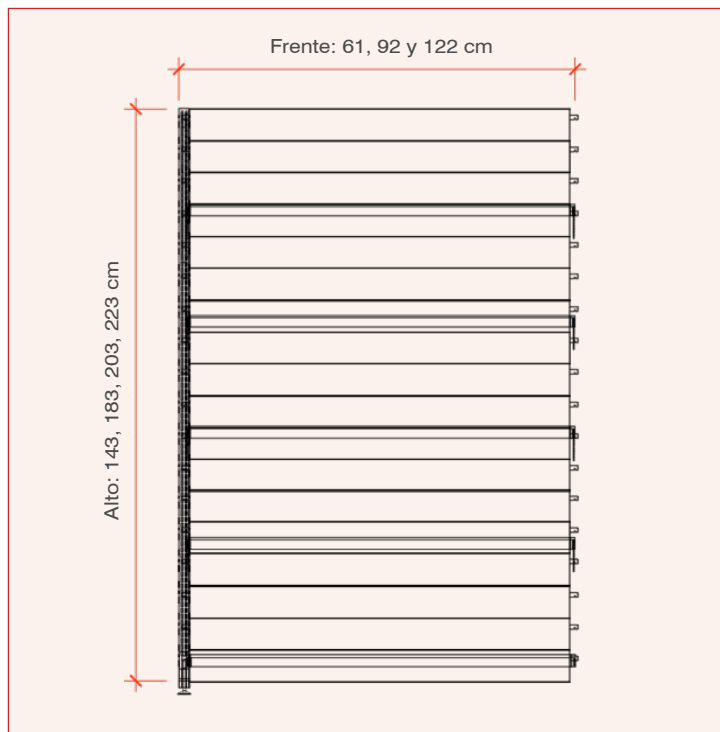
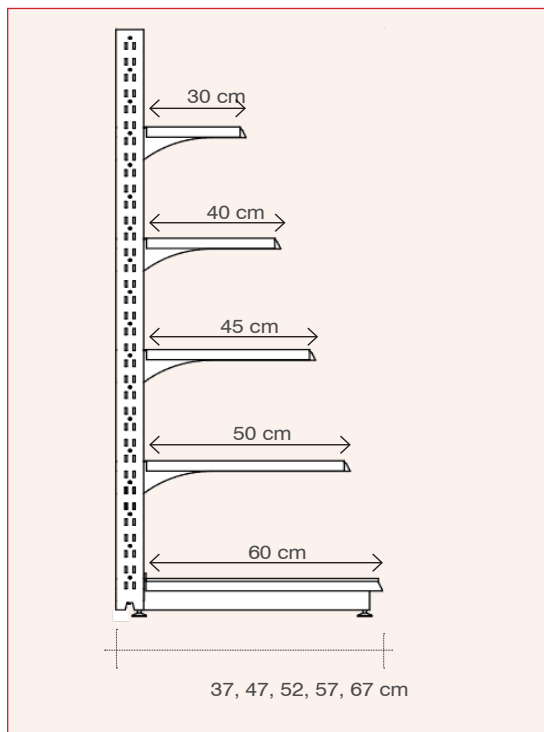
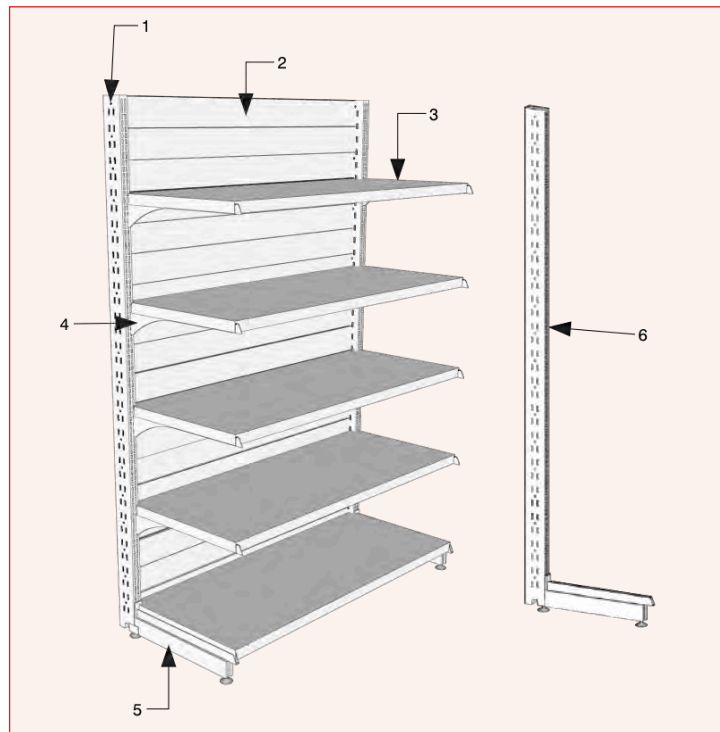

# Módulos Góndola de Pared CAEM M25



En proyectos especiales se cotiza con módulos: **góndolas adicionales + postes terminales.**

ALTO	FONDO	NIVELES	FRENTE 61 cm	FRENTE 92 cm	FRENTE 122 cm	POSTE TERMINAL DE PARED
143 cm	30 cm	4	7-GM25-P143061030-4	7-GM25-P143092030-4	7-GM25-P143122030-4	7-GM25-TP143030
143 cm	40 cm	4	7-GM25-P143061040-4	7-GM25-P143092040-4	7-GM25-P143122040-4	7-GM25-TP143040
143 cm	45 cm	4	7-GM25-P143061045-4	7-GM25-P143092045-4	7-GM25-P143122045-4	7-GM25-TP143045
143 cm	50 cm	4	7-GM25-P143061050-4	7-GM25-P143092050-4	7-GM25-P143122050-4	7-GM25-TP143050
143 cm	60 cm	4	7-GM25-P143061060-4	7-GM25-P143092060-4	7-GM25-P143122060-4	7-GM25-TP143060
183 cm	30 cm	5	7-GM25-P183061030-5	7-GM25-P183092030-5	7-GM25-P183122030-5	7-GM25-TP183030
183 cm	40 cm	5	7-GM25-P183061040-5	7-GM25-P183092040-5	7-GM25-P183122040-5	7-GM25-TP183040
183 cm	45 cm	5	7-GM25-P183061045-5	7-GM25-P183092045-5	7-GM25-P183122045-5	7-GM25-TP183045
183 cm	50 cm	5	7-GM25-P183061050-5	7-GM25-P183092050-5	7-GM25-P183122050-5	7-GM25-TP183050
183 cm	60 cm	5	7-GM25-P183061060-5	7-GM25-P183092060-5	7-GM25-P183122060-5	7-GM25-TP183060
203 cm	30 cm	6	7-GM25-P203061030-6	7-GM25-P203092030-6	7-GM25-P203122030-6	7-GM25-TP203030
203 cm	40 cm	6	7-GM25-P203061040-6	7-GM25-P203092040-6	7-GM25-P203122040-6	7-GM25-TP203040
203 cm	45 cm	6	7-GM25-P203061045-6	7-GM25-P203092045-6	7-GM25-P203122045-6	7-GM25-TP203045
203 cm	50 cm	6	7-GM25-P203061050-6	7-GM25-P203092050-6	7-GM25-P203122050-6	7-GM25-TP203050
203 cm	60 cm	6	7-GM25-P203061060-6	7-GM25-P203092060-6	7-GM25-P203122060-6	7-GM25-TP203060
223 cm	45 cm	6	7-GM25-P223061045-6	7-GM25-P223092045-6	7-GM25-P223122045-6	7-GM25-TP223045
223 cm	50 cm	6	7-GM25-P223061050-6	7-GM25-P223092050-6	7-GM25-P223122050-6	7-GM25-TP223050
223 cm	60 cm	6	7-GM25-P223061060-6	7-GM25-P223092060-6	7-GM25-P223122060-6	7-GM25-T P223060

\* Medidas nominales

# Ficha Técnica Góndola Central CAEM M25

## 1. POSTE DOBLE RANURADO

Dimensiones: 3 X 8 X 143,183, 203, 223 cm

## 2. FONDO CENTRAL METÁLICO

Frente: 61, 92 y 122 cm

Alto: 30 y 40 cm

## 3. ENTREPAÑO PERFORADO

Fondo: 30, 40 y 45 cm (2 refuerzos)

50 y 60 cm (3 refuerzos)

Frente: 61, 92 y 122 cm

## 4. MÉNSULAS

Medida: 30 y 40 cm (3 puntos de apoyo)

50 cm (4 puntos de apoyo)

60 cm (5 puntos de apoyo)

## 5. BASE DE POSTE PARA ENTREPAÑO

Fondo: 30, 40, 45, 50 y 60 cm

Alto: 10 cm

## 6. POSTE TERMINAL DE PARED

Componentes: 1 poste doble ranurado

2 bases para poste

- Carga sugerida por entrepaño: 100 kg.
- Carga sugerida por tramo: 500 kg.  
(Uniformemente repartidos)

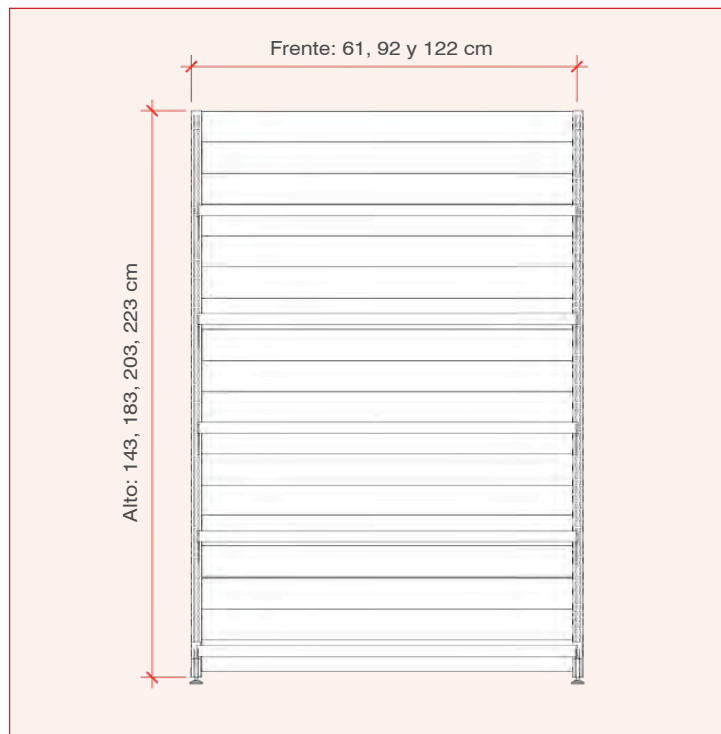
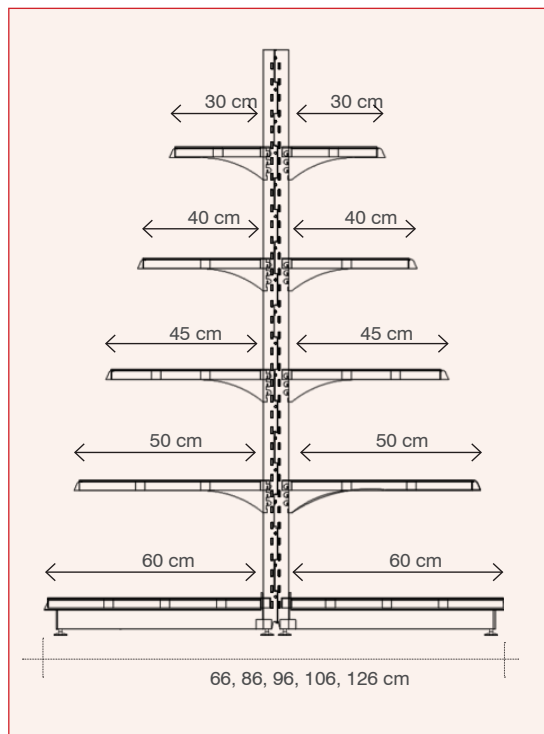
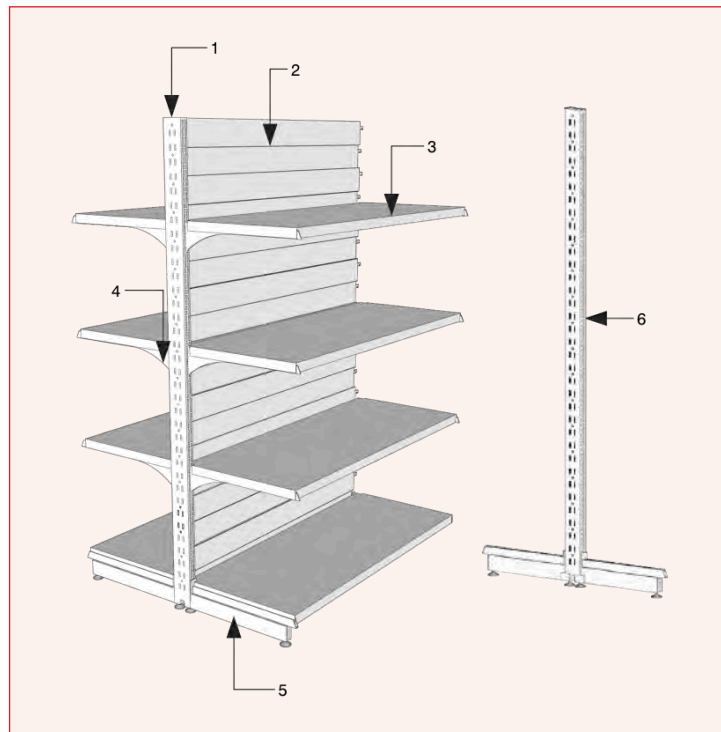

\* Medidas nominales

# Módulos Góndola Central CAEM M25



ALTO	FONDO	NIVELES	FRENTE 61 cm	FRENTE 92 cm	FRENTE 122 cm	POSTE TERMINAL CENTRAL
143 cm	60 cm	4	7-GM25-C143061060-4	7-GM25-C143092060-4	7-GM25-C143122060-4	7-GM25-TC143060
143 cm	80 cm	4	7-GM25-C143061080-4	7-GM25-C143092080-4	7-GM25-C143122080-4	7-GM25-TC143080
143 cm	90 cm	4	7-GM25-C143061090-4	7-GM25-C143092090-4	7-GM25-C143122090-4	7-GM25-TC143090
143 cm	100 cm	4	7-GM25-C143061100-4	7-GM25-C143092100-4	7-GM25-C143122100-4	7-GM25-TC143100
143 cm	120 cm	4	7-GM25-C143061120-4	7-GM25-C143092120-4	7-GM25-C143122120-4	7-GM25-TC143120
183 cm	60 cm	5	7-GM25-C183061060-5	7-GM25-C183092060-5	7-GM25-C183122060-5	7-GM25-TC183060
183 cm	80 cm	5	7-GM25-C183061080-5	7-GM25-C183092080-5	7-GM25-C183122080-5	7-GM25-TC183080
183 cm	90 cm	5	7-GM25-C183061090-5	7-GM25-C183092090-5	7-GM25-C183122090-5	7-GM25-TC183090
183 cm	100 cm	5	7-GM25-C183061100-5	7-GM25-C183092100-5	7-GM25-C183122100-5	7-GM25-TC183100
183 cm	120 cm	5	7-GM25-C183061120-5	7-GM25-C183092120-5	7-GM25-C183122120-5	7-GM25-TC183120
203 cm	60 cm	6	7-GM25-C203061060-6	7-GM25-C203092060-6	7-GM25-C203122060-6	7-GM25-TC203060
203 cm	80 cm	6	7-GM25-C203061080-6	7-GM25-C203092080-6	7-GM25-C203122080-6	7-GM25-TC203080
203 cm	90 cm	6	7-GM25-C203061090-6	7-GM25-C203092090-6	7-GM25-C203122090-6	7-GM25-TC203090
203 cm	100 cm	6	7-GM25-C203061100-6	7-GM25-C203092100-6	7-GM25-C203122100-6	7-GM25-TC203100
203 cm	120 cm	6	7-GM25-C203061120-6	7-GM25-C203092120-6	7-GM25-C203122120-6	7-GM25-TC203120
223 cm	90 cm	6	7-GM25-C223061090-6	7-GM25-C223092090-6	7-GM25-C223122090-6	7-GM25-TC223090
223 cm	100 cm	6	7-GM25-C223061100-6	7-GM25-C223092100-6	7-GM25-C223122100-6	7-GM25-TC223100
223 cm	120 cm	6	7-GM25-C223061120-6	7-GM25-C223092120-6	7-GM25-C223122120-6	7-GM25-TC223120

\* Medidas nominales



## Entrepaños CAEM

Descripción: Se forman con 3 elementos.

- Entrepaño perforado T14 CAEM, calibre 22.
- Dos ménsulas M25 por entrepaño calibre 11.
- Porta precio para góndola CAEM.

- |   |   |   |   |   |
|---|---|---|---|---|
|  |  |  |  |  |
| RAL3000<br>ROJO<br><b>(RL)</b>  | RAL7035<br>GRIS<br><b>(GR)</b>  | RAL9005<br>NEGRO<br><b>(NG)</b>   | RAL9003<br>BLANCO<br><b>(C)</b>   | RAL8017<br>CAFÉ<br><b>(CF)</b>  |

\*Contáctanos para más información, cotizaciones y cuestionario de solicitud en [proyectos@jmvillegas.mx](mailto:proyectos@jmvillegas.mx)

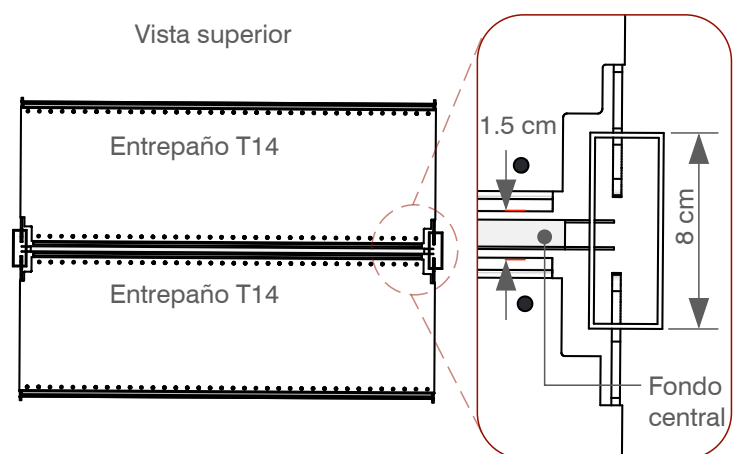
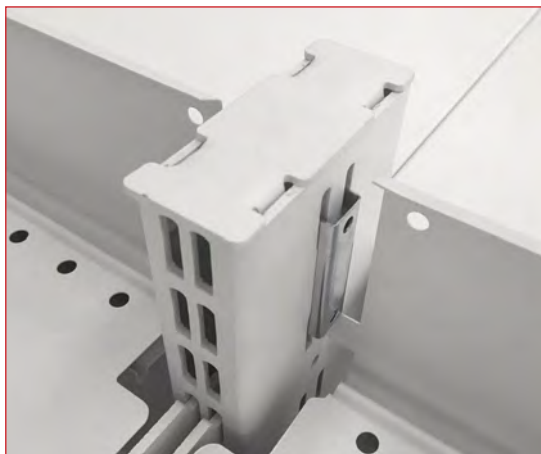
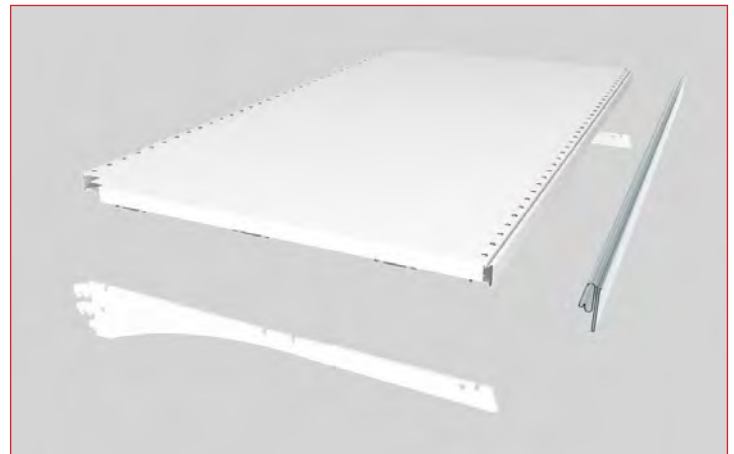
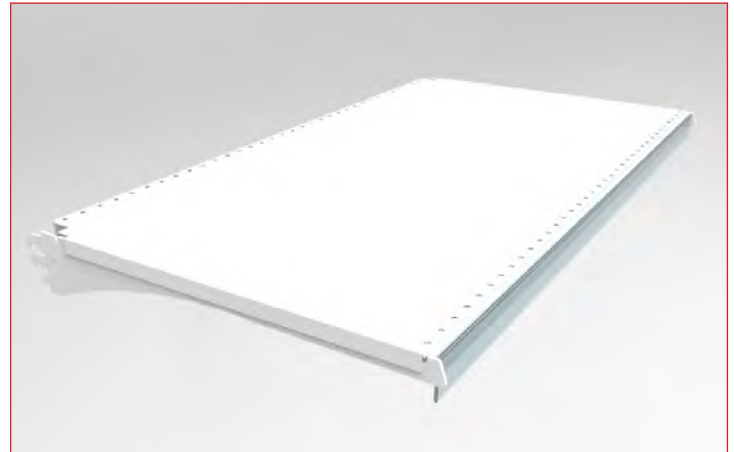

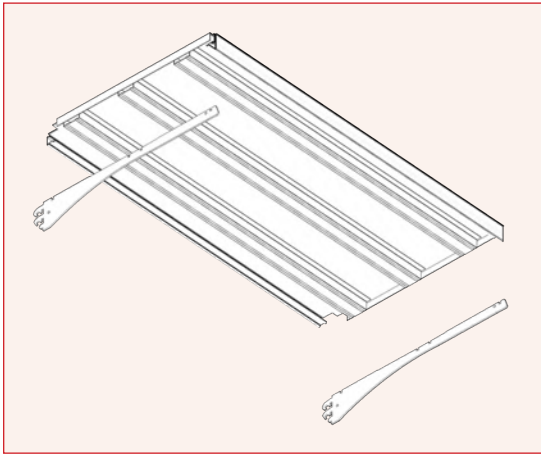

## Entrepaños con 2 refuerzos: 30, 40 y 45 cm

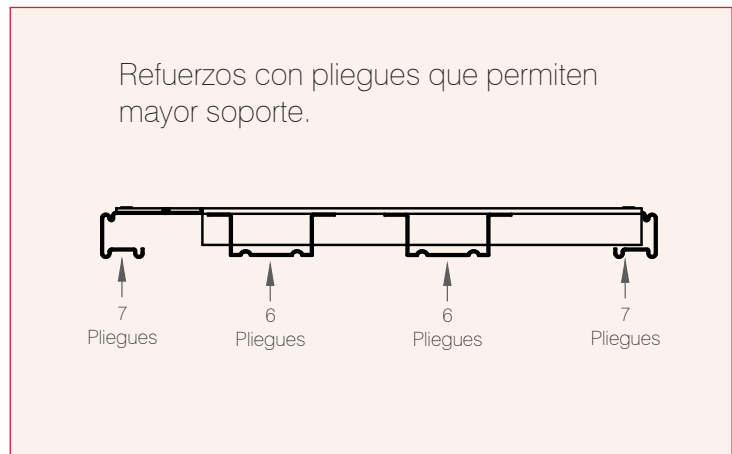
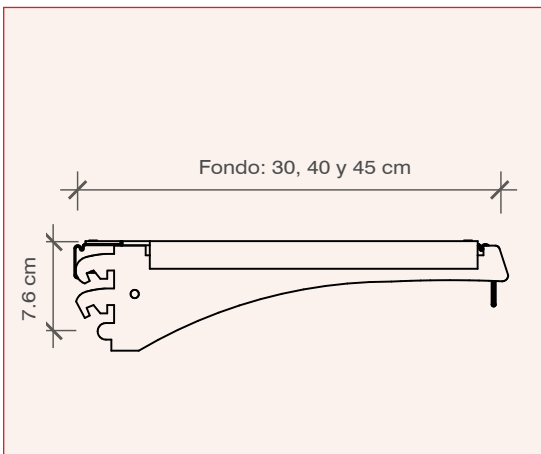

## Entrepaños con 3 refuerzos: 50 y 60 cm

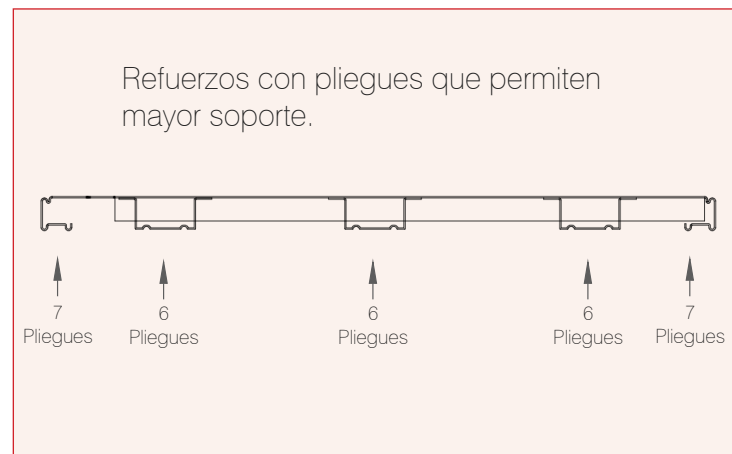
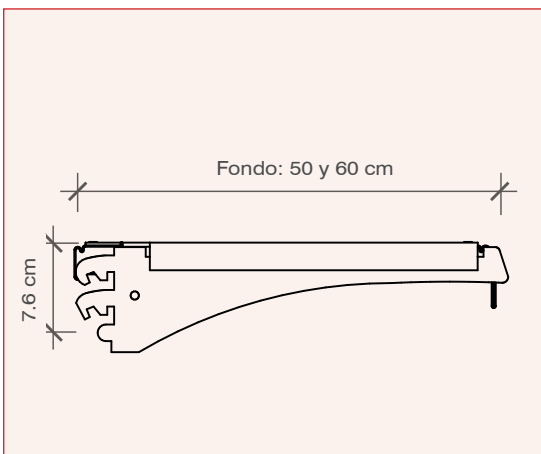

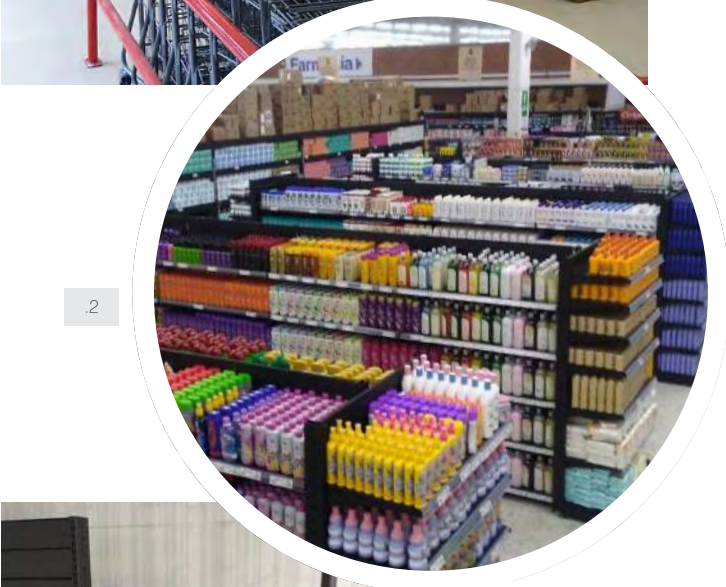

1. Instalación en blanco liso con poste rojo | 2. Supermercado con M25 color negro | 3. Nuestro equipo en instalación  
4. Góndola de 143 cm de alto con socio naranja | 5. Exhibición en papelería | 6. Tienda de abarrotos de 30 m2





.1



.2



.3



.5



.4

*“Las góndolas de CAEM son versátiles, fáciles de armar y de transportar”*



.6

1. Accesorio para vinos diseño hecho en México | 2. Góndola de pared en tienda 3. Góndola con detalles en madera
4. Accesorio para escobas MX | 5. Exhibidor en góndola para frutas y verduras MX | 6. Góndola central



# Góndola Rack B25





COMPONENTES &  
ACCESORIOS

# Góndola Rack B25

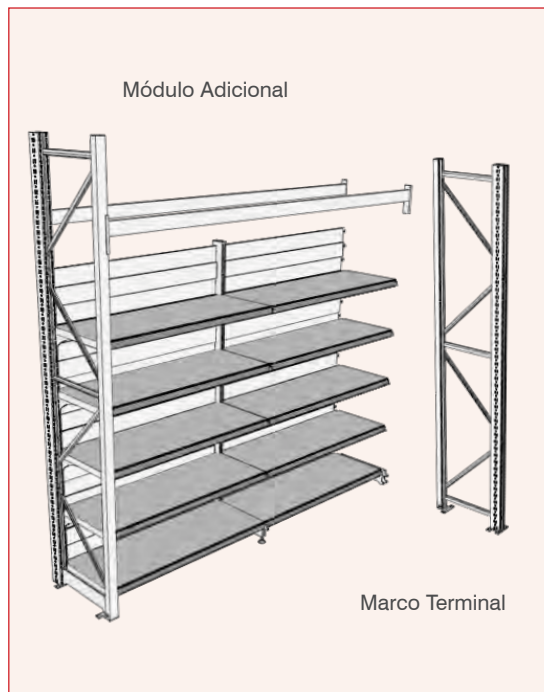
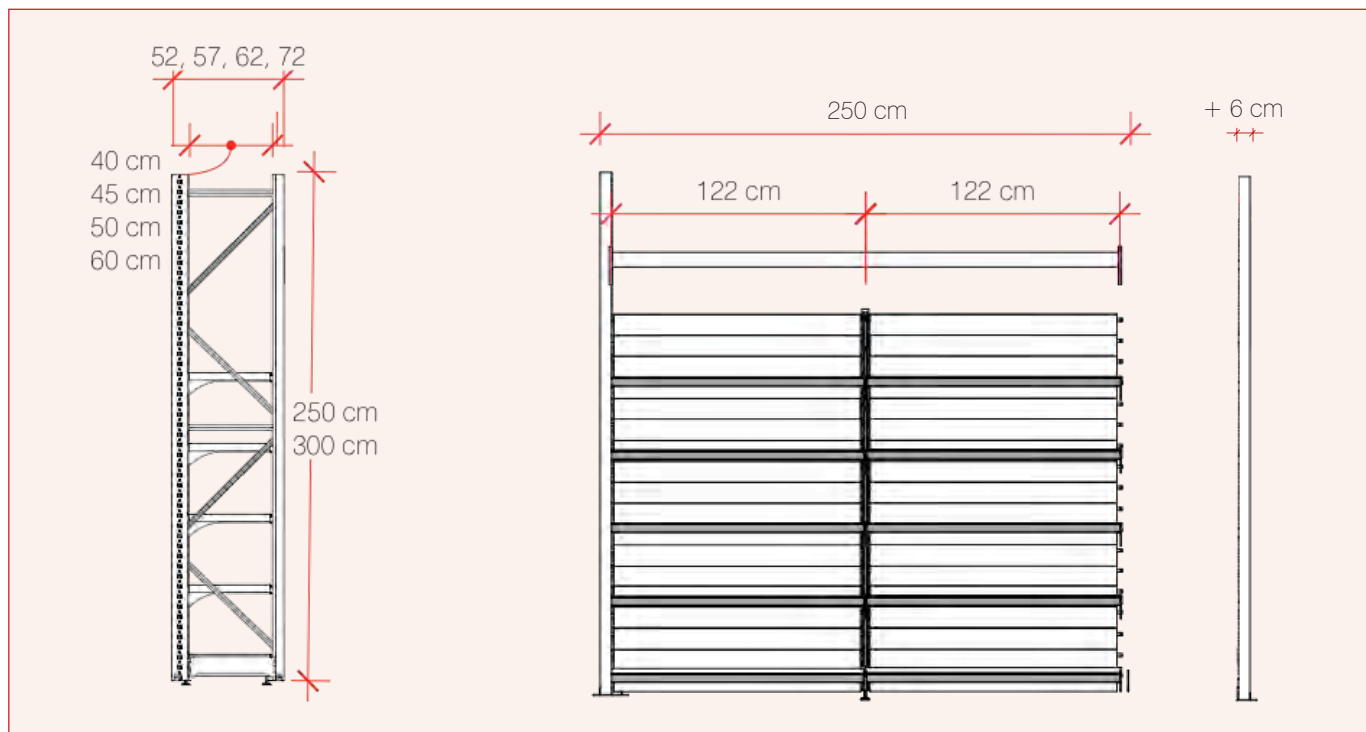

## Módulo Adicional de Pared Alto 250 cm

FONDO	FRENTE 122 cm	FRENTE 244 cm
40 cm	7-GB25-P250122040-5	7-GB25-P250244040-5
45 cm	7-GB25-P250122045-5	7-GB25-P250244045-5
50 cm	7-GB25-P250122050-5	7-GB25-P250244050-5
60 cm	7-GB25-P250122060-5	7-GB25-P250244060-5

## Módulo Adicional de Pared Alto 300 cm

FONDO	FRENTE 122 cm	FRENTE 244 cm
40 cm	7-GB25-P300122040-5	7-GB25-P300244040-5
45 cm	7-GB25-P300122045-5	7-GB25-P300244045-5
50 cm	7-GB25-P300122050-5	7-GB25-P300244050-5
60 cm	7-GB25-P300122060-5	7-GB25-P300244060-5

## Marco Terminal de Pared

FONDO	ALTURA 250 cm	ALTURA 300 cm
40 cm	7-GB25-TP250040	7-GB25-TP300040
45 cm	7-GB25-TP250045	7-GB25-TP300045
50 cm	7-GB25-TP250050	7-GB25-TP300050
60 cm	7-GB25-TP250060	7-GB25-TP300060

\* Medidas nominales

## 1. POSTE DOBLE RANURADO

Dimensiones: 3 X 8 X 250 y 300 cm

## 2. FONDO CENTRAL METÁLICO

Frente: 122 y 244 cm

Alto: 30 y 40 cm

## 3. ENTREPAÑO PERFORADO

Fondo: 40 y 45 cm (2 refuerzos)

50 y 60 cm (3 refuerzos)

Frente: 122 y 244 cm

## 4. MÉNSULAS

Medida: 40 y 45 cm (3 puntos de apoyo)

50 cm (4 puntos de apoyo)

60 cm (5 puntos de apoyo)

## 5. BASE DE POSTE PARA ENTREPAÑO

Fondo: 40, 45, 50 y 60 cm

Alto: 10 cm

## 6. MARCO TERMINAL

Poste lateral: 250 y 300 cm

Travesaño recto: 46, 51, 56 y 66 cm

Travesaño diagonal: 51, 56, 61 y 71 cm

## 7. VIGA TUBULAR Y ESCALONADA

Frente: 122 y 244 cm

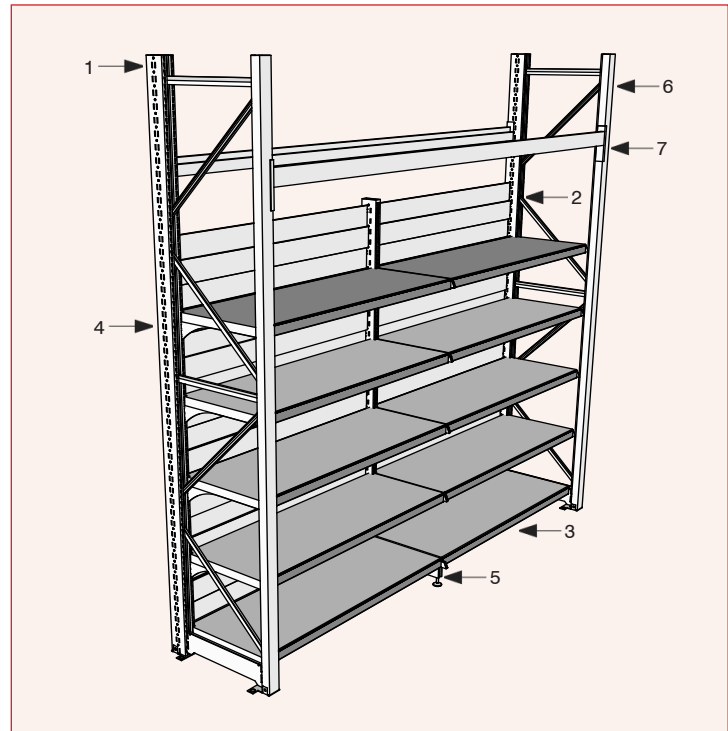

- Carga sugerida por entrepaño: 100 kg.
  - Tramo de 122 cm carga sugerida 600 kg.
  - Tramo de 244 cm carga sugerida 1200 kg.
- (Uniformemente repartidos)

*“La fusión entre los modelos de Góndola CAEM M25 y B25 permite exhibir y almacenar en el piso de venta.”*

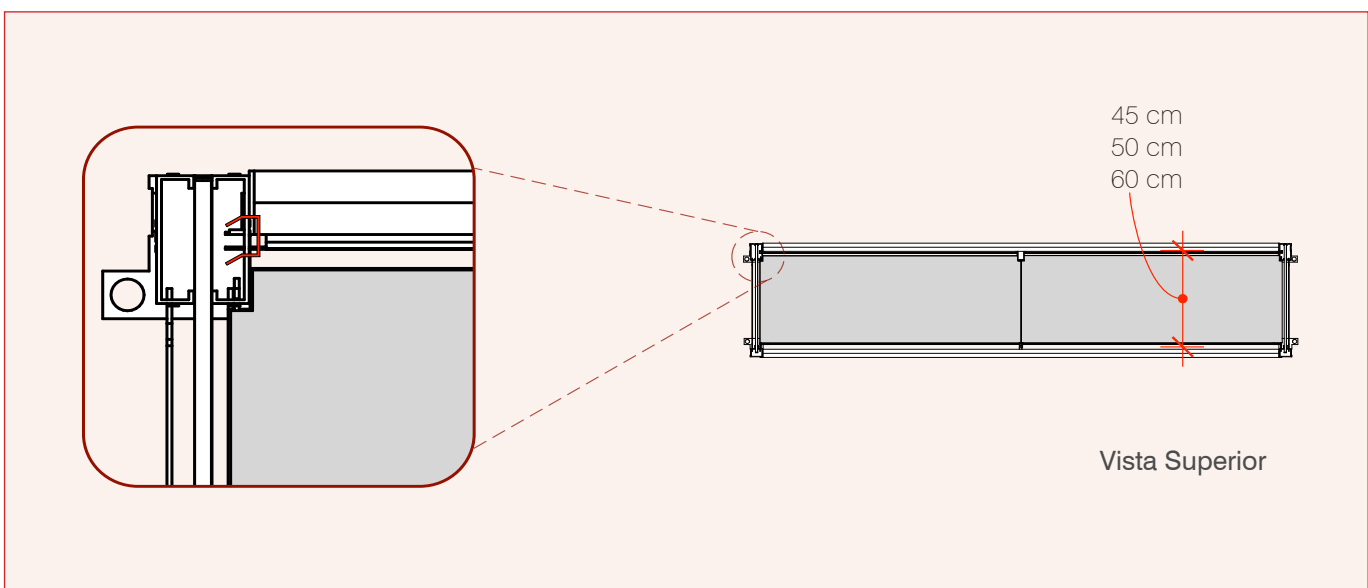



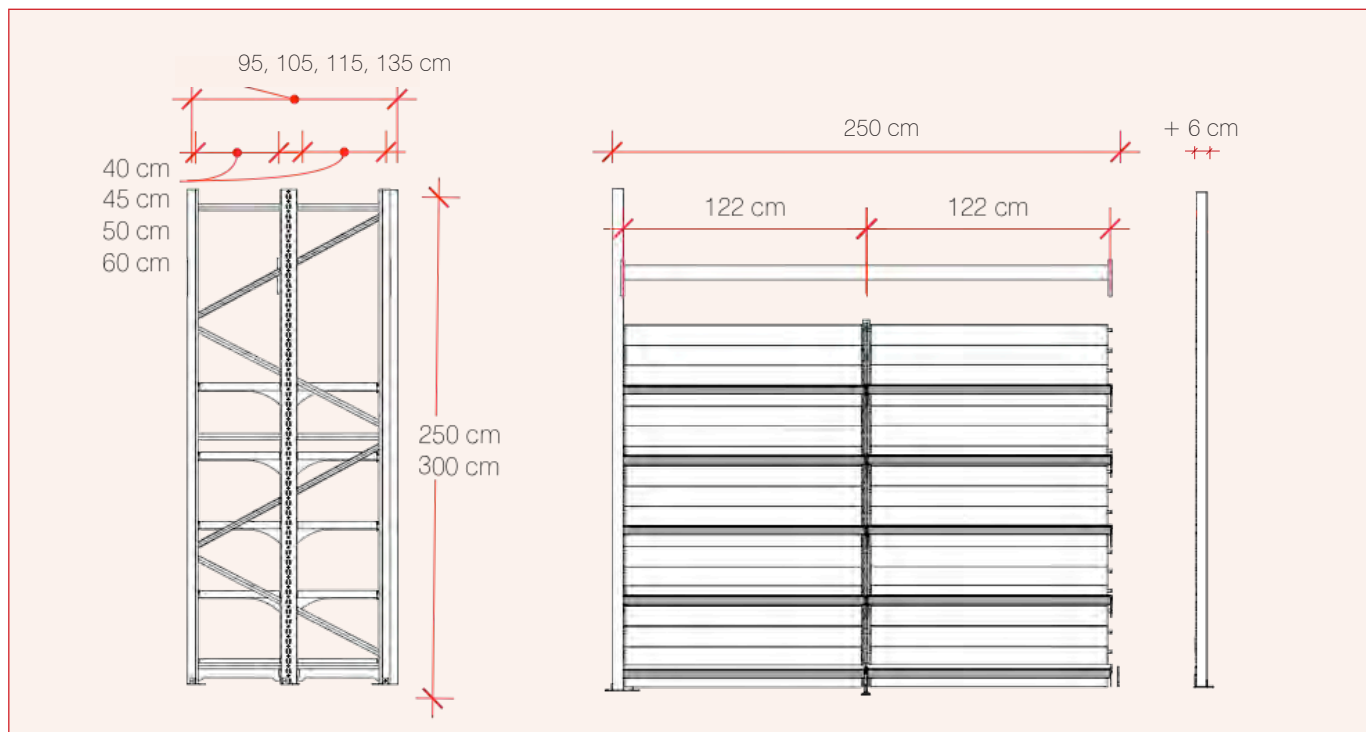

## Módulo Central Adicional Alto 250 cm

FONDO	FRENTE 122 cm	FRENTE 244 cm
80 cm	7-GB25-C250122080-5	7-GB25-C250244080-5
90 cm	7-GB25-C250122090-5	7-GB25-C250244090-5
100 cm	7-GB25-C250122100-5	7-GB25-C250244100-5
120 cm	7-GB25-C250122120-5	7-GB25-C250244120-5

## Módulo Central Adicional Alto 300 cm

FONDO	FRENTE 122 cm	FRENTE 244 cm
80 cm	7-GB25-C300122080-5	7-GB25-C300244080-5
90 cm	7-GB25-C300122090-5	7-GB25-C300244090-5
100 cm	7-GB25-C300122100-5	7-GB25-C300244100-5
120 cm	7-GB25-C300122120-5	7-GB25-C300244120-5

## Marco Terminal Central

FONDO	ALTURA 250 cm	ALTURA 300 cm
80 cm	7-GB25-TC250080	7-GB25-TC300080
90 cm	7-GB25-TC250090	7-GB25-TC300090
100 cm	7-GB25-TC250100	7-GB25-TC300100
120 cm	7-GB25-TC250120	7-GB25-TC300120

\* Medidas nominales

## 1. POSTE DOBLE RANURADO

Dimensiones: 3 X 8 X 250 y 300 cm

## 2. FONDO CENTRAL METÁLICO

Frente: 122 y 244 cm

Alto: 30 y 40 cm

## 3. ENTREPAÑO PERFORADO

Fondo: 40 y 45 cm (2 refuerzos)

50 y 60 cm (3 refuerzos)

Frente: 122 y 244 cm

## 4. MÉNSULAS

Medida: 40 y 45 cm (3 puntos de apoyo)

50 cm (4 puntos de apoyo)

60 cm (5 puntos de apoyo)

## 5. BASE DE POSTE PARA ENTREPAÑO

Fondo: 40, 45, 50 y 60 cm

Alto: 10 cm

## 6. MARCO TERMINAL

Poste lateral: 250 y 300 cm

Travesaño recto: 87, 97, 107 y 127 cm

Travesaño diagonal: 97, 107, 117 y 137 cm

## 7. VIGA TUBULAR Y ESCALONADA

Frente: 122 y 244 cm

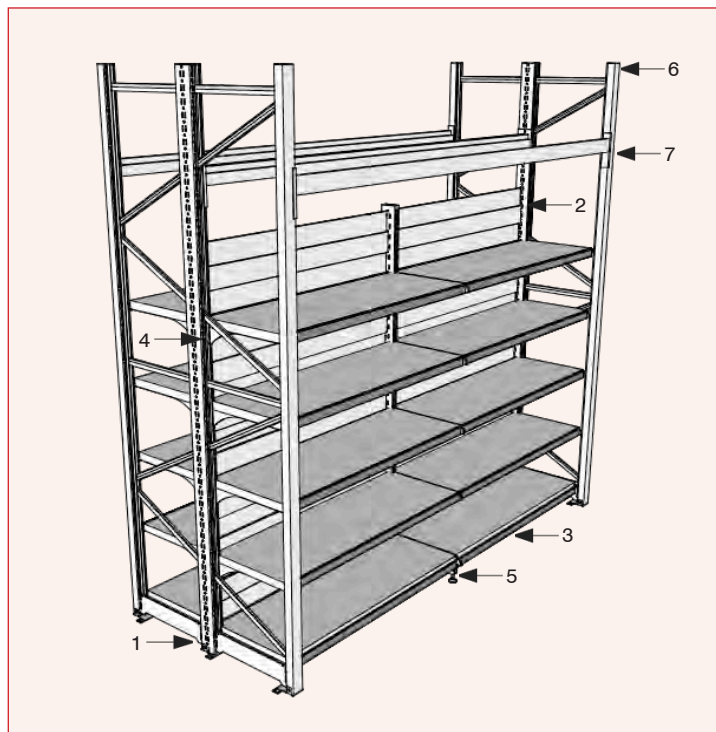

- Carga sugerida por entrepaño: 100 kg.
  - Tramo de 122 cm carga sugerida 700 kg.
  - Tramo de 244 cm carga sugerida 1500 kg.
- (Uniformemente repartidos)

### Vista Superior

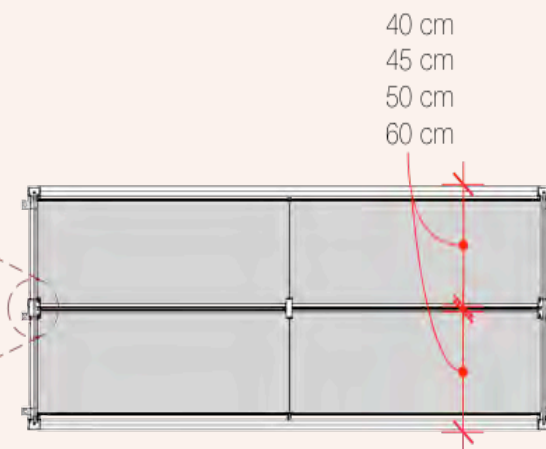
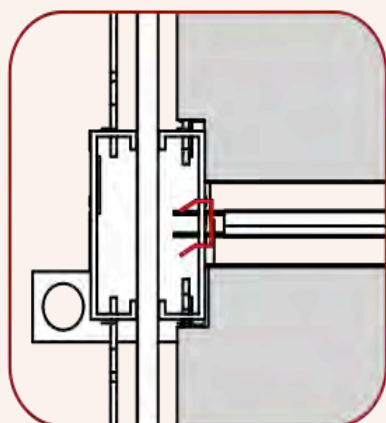

\* Medidas nominales

# GÓNDOLA RACK B25

152

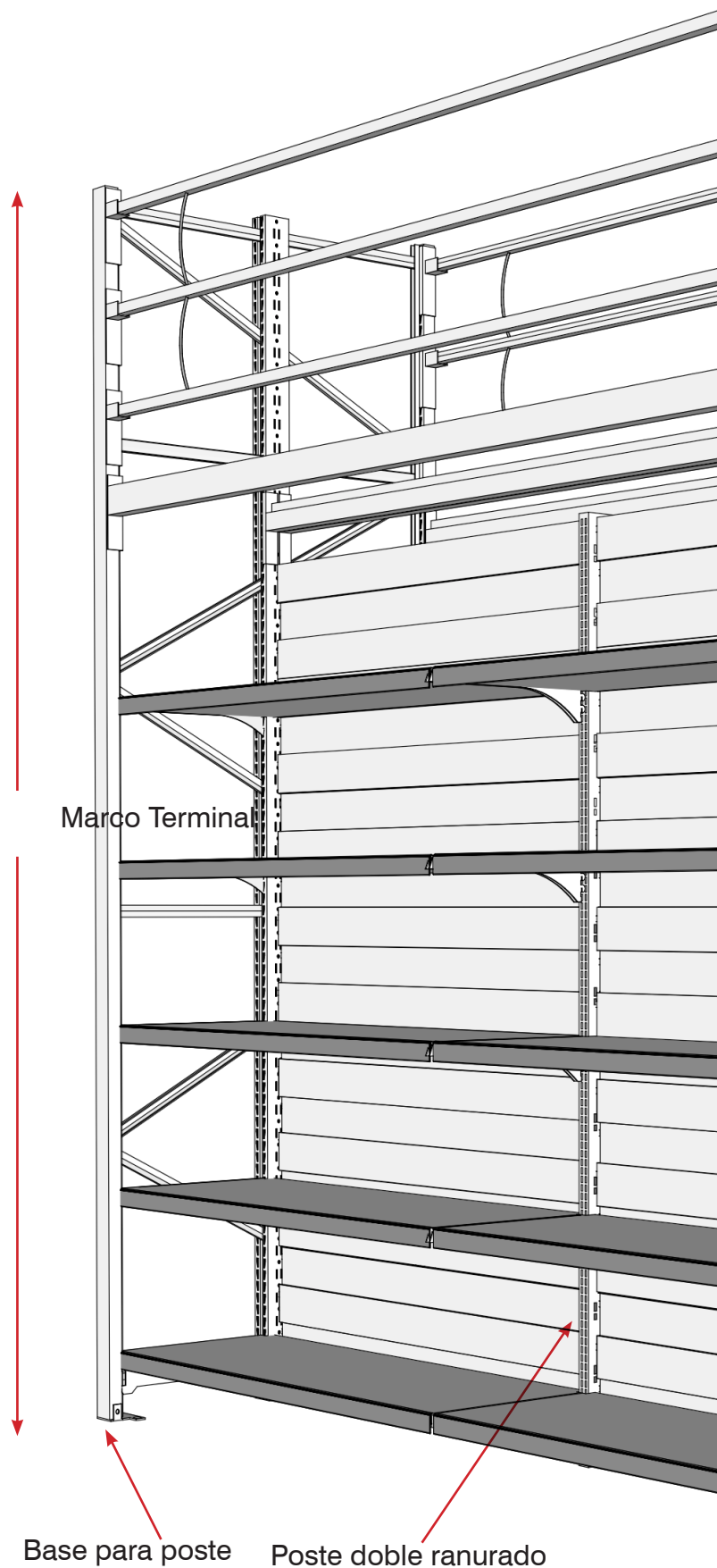

\*Contáctanos para más información, cotizaciones y cuestionario de solicitud en [proyectos@jmvillegas.mx](mailto:proyectos@jmvillegas.mx)

Desde 1984

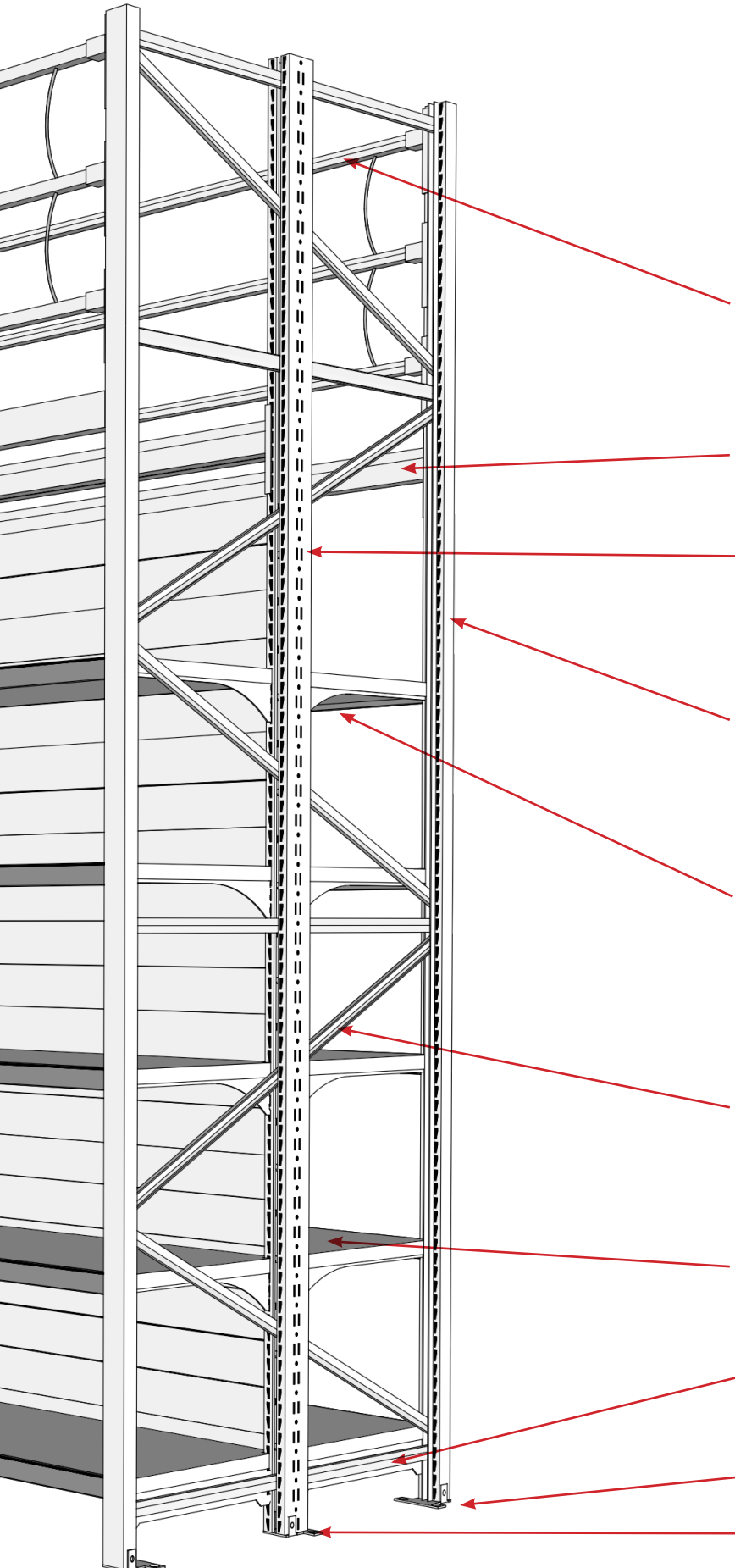

Barandal

Viga Escalonada

Poste Central

Poste Lateral

Ménsula para Entrepáño

Travesaño

Entrepáño

Ménsula para Base

Placa Base Lateral

Placa Base Central



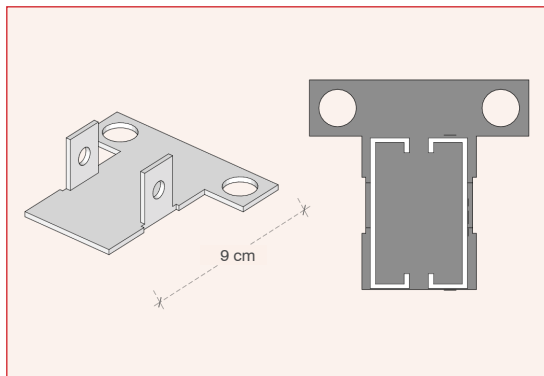

### Placa Base Central

Descripción: Placa base para poste Central B25, Acabado galvanizado Cal.8

CLAVE	MEDIDAS
7-50B07#Z9997	090 mm

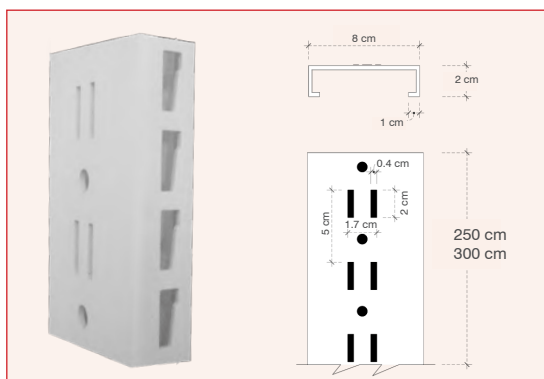

### Poste Central B25

Descripción: Poste Central B25 Alt 250 cm Cal. 13

CLAVE	MEDIDAS
7-25B02#250	250 cm
7-25B02#300	300 cm

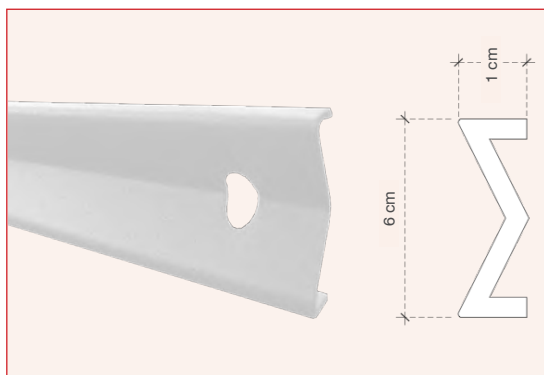
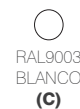
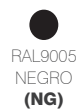
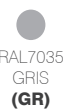

### Travesaño B25

Descripción: Travesaño para marco B25 Cal. 16.

MARCO DE PARED				
FONDO	TRAVESAÑO RECTO	CLAVE	TRAVESAÑO DIAGONAL	CLAVE
40 cm	046 cm	7-25B18#046	051 cm	7-25B18#051
45 cm	051 cm	7-25B18#051	056 cm	7-25B18#056
50 cm	056 cm	7-25B18#056	061 cm	7-25B18#061
60 cm	066 cm	7-25B18#066	071 cm	7-25B18#071
MARCO CENTRAL				
FONDO	TRAVESAÑO RECTO	CLAVE	TRAVESAÑO DIAGONAL	CLAVE
80 cm	087 cm	7-25B18#087	097 cm	7-25B18#097
90 cm	097 cm	7-25B18#097	107 cm	7-25B18#107
100 cm	107 cm	7-25B18#107	117 cm	7-25B18#117
120 cm	127 cm	7-25B18#127	137 cm	7-25B18#137



### Tornillería

Descripción: Tornillos y tuerca cabeza hexagonal CAEM.

CLAVE TORNILLO	MEDIDAS
7-991#01A08020	D=008 L20 mm
7-991#01A08060	D=008 L60 mm
7-991#01A08070	D=008 L70 mm
CLAVE TUERCA	MEDIDAS
7-991#02A08000	D=008 mm

\* Medidas nominales

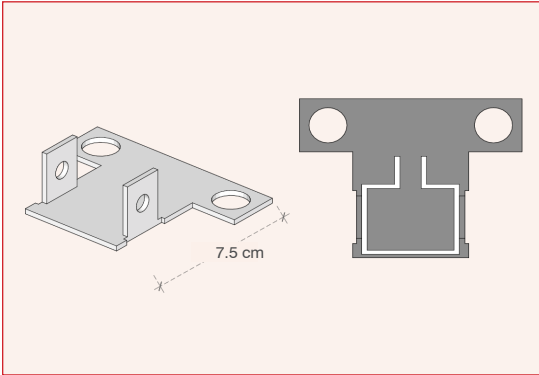

## Placa Base Lateral

Descripción: Placa base para poste Lateral B25, acabado galvanizado Cal.8

CLAVE	MEDIDAS
7-50B08#Z9997	75 mm

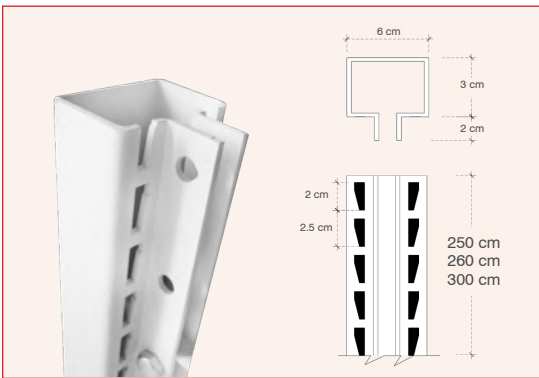



## Poste Lateral B25

Descripción: Poste Lateral B25 Cal. 13

CLAVE	MEDIDAS
7-25B01#250	250 cm
7-25B01#300	300 cm

 RAL3000  
ROJO  
(RL)

 RAL7035  
GRIS  
(GR)

 RAL9005  
NEGRO  
(NG)

 RAL9003  
BLANCO  
(C)

 RAL8017  
CAFÉ  
(CF)

155

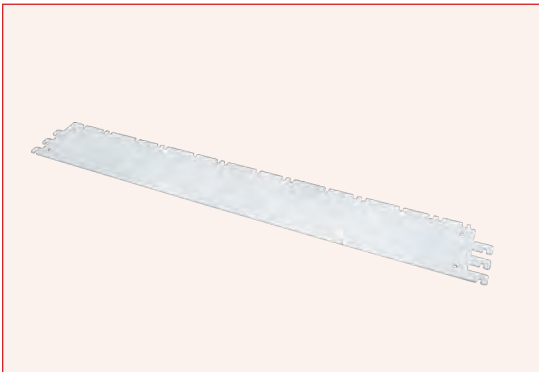

## Ménsula para base B25 (doble enganche)

Descripción: Ménsula de base para marco B25 Cal. 13

CLAVE	MEDIDAS	PARA FONDO DE
7-25B16#37C	37 cm	40 cm
7-25B16#42C	42 cm	45 cm
7-25B16#47C	47 cm	50 cm
7-25B16#57C	57 cm	60 cm

 RAL3000  
ROJO  
(RL)

 RAL7035  
GRIS  
(GR)

 RAL9005  
NEGRO  
(NG)

 RAL9003  
BLANCO  
(C)

 RAL8017  
CAFÉ  
(CF)



\* Medidas nominales

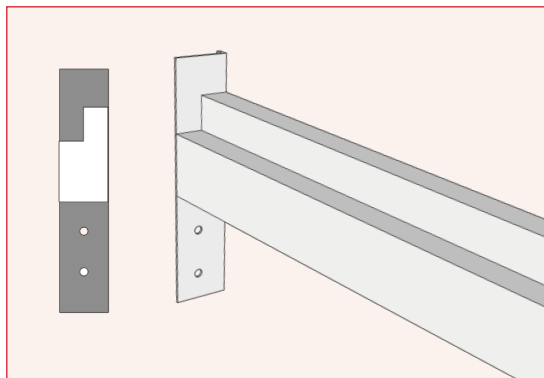



### Viga Escalonada B25

Descripción: Viga escalonada B25 Cal. 16

CLAVE	MEDIDAS	PARA FONDO DE:
7-25B03#007122C	7 x 122 cm	122 cm
7-25B03#007244C	7 x 244 cm	244 cm
7-25B03#010122C	10 x 122 cm	122 cm
7-25B03#010244C	10 x 244 cm	244 cm

 RAL3000  
ROJO  
(RL)

 RAL7035  
GRIS  
(GR)

 RAL9005  
NEGRO  
(NG)

 RAL9003  
BLANCO  
(C)

 RAL8017  
CAFÉ  
(CF)

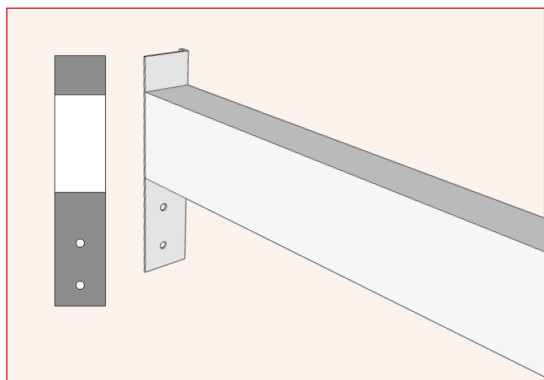

### Viga Tubular B25

Descripción: Viga tubular B25 Cal. 16

CLAVE	MEDIDAS	PARA FONDO DE:
7-25B04#004122C	6 x 122 cm	122 cm
7-25B04#004244C	6 x 244 cm	244 cm

 RAL3000  
ROJO  
(RL)

 RAL7035  
GRIS  
(GR)

 RAL9005  
NEGRO  
(NG)

 RAL9003  
BLANCO  
(C)

 RAL8017  
CAFÉ  
(CF)



### Ménsula para Viga

Descripción: Ménsula para Viga B25 sin pintura Cal. 11

CLAVE	MEDIDAS
7-X25B03C#X1	18 cm



### Clip Anti-desenganche B25

Descripción: Clip anti-desenganche para viga B25 Cal. 9

CLAVE	COLOR	MEDIDAS
7-25B21#Z	GALVANIZADO	5 cm

\* Medidas nominales



*“Reduce tu espacio de bodega al almacenar y exhibir en el piso de venta”*

1. Exhibición en góndola rack B25 | 2. Ferretería en Villahermosa, Tabasco | 3. Góndola Rack B25 central  
4. Detalle de poste, ménsula y viga | 5. Góndola rack con rejilla superior





158

### Entrepaña Farma CAEM

Descripción: Entrepaña Farma CAEM (*Medidrawer*) para Góndola de Farmacia.

CLAVE	MEDIDAS
7-460#M0830092	030 x 092 cm
7-460#M0830122	030 x 122 cm
7-460#M0840092	040 x 092 cm
7-460#M0840122	040 x 122 cm
7-460#M0850092	050 x 092 cm
7-460#M0850122	050 x 122 cm

 RAL3000  
ROJO  
(RL)

 RAL7035  
GRIS  
(GR)

 RAL9005  
NEGRO  
(NG)

 RAL9003  
BLANCO  
(C)

 RAL8017  
CAFÉ  
(CF)



### Divisor para entrepaño Farma CAEM

Descripción: Divisor para entrepaño Farma CAEM

VERTICAL	
CLAVE	MEDIDAS
7-461A#A0830	008 x 030 cm
7-461A#A0840	008 x 040 cm
7-461A#A0850	008 x 050 cm
HORIZONTAL	
7-461B#A0804	008 x 4.8 cm
7-461B#A0809	008 x 9.6 cm
7-461B#A0819	008 x 019 cm

 RAL3000  
ROJO  
(RL)

 RAL7035  
GRIS  
(GR)

 RAL9005  
NEGRO  
(NG)

 RAL9003  
BLANCO  
(C)

 RAL8017  
CAFÉ  
(CF)

\* Medidas nominales

.1



.3



*“Los entrepaños Farma CAEM se utilizan en los mismos postes de la góndola”*



4

159

.2



.5



1. Entrepaño Farma CAEM con divisores y frente de acrílico | 2. Acomodo de medicamentos en entrepaño  
3. Entrada de entrepaño Farma CAEM | 4. Detalle de entrepaño calidad CAEM | 5. Exhibidor para tienda de conveniencia

# Estantería ST

Sin tornillos, acabado galvanizado





## Estantería ST - Sin Tornillos

7-ST Descripción: Estantería ST - sin tornillos. Poste calibre 14, vigas y largueros calibre 20, entrepaños calibre 22. Acabado galvanizado.

Carga sugerida por entrepaño: 250 kg.  
(Uniformemente repartidos)

\*Contáctanos para más información, cotizaciones y cuestionario de solicitud en [proyectos@jmvillegas.mx](mailto:proyectos@jmvillegas.mx)



ALTO	FRENTE	NIVELES	FONDO 30 CM	FONDO 45 CM	FONDO 60 CM
180 cm	120 cm	5	7-ST-180-120030-5	7-ST-180-120045-5	7-ST-180-120060-5
200 cm	120 cm	5	7-ST-200-120030-5	7-ST-200-120045-5	7-ST-200-120060-5
220 cm	120 cm	6	7-ST-220-120030-6	7-ST-220-120045-6	7-ST-220-120060-6
240 cm	120 cm	6	7-ST-240-120030-6	7-ST-240-120045-6	7-ST-240-120060-6
300 cm	120 cm	7	7-ST-300-120030-7	7-ST-300-120045-7	7-ST-300-120060-7
330 cm	120 cm	7	7-ST-330-120030-7	7-ST-330-120045-7	7-ST-330-120060-7



.1



.3



*"Carga hasta 250 kg por cada entrepaño, uniformemente repartidos"*



.4

.2



.5



1. Estantería ST fabricación nacional | 2. ST con respaldo de Perfopanel | 3. Racks en oficina  
4. Detalle del ensamble del poste y entrepaño | 5. Acabado galvanizado

.1



.3



*“El acabado galvanizado permite el uso en áreas húmedas”*

.2



.4



1. Vista panorámica de Rack ST | 2. Ensamble ST Sin Tornillos  
3. Bodega de archivo muerto en hospital | 4. Armado de racks en tienda

# Rack para Almacenaje

Larguero con peralte de 10 cm, 1000 a 2000 kg por par de vigas\*

Entrepiso de  
lámina galvanizada



Larguero  
Peralte 10 cm



Entrepiso  
parrilla



Clavija de  
seguridad



Calzas de  
Lámina o  
Neolite

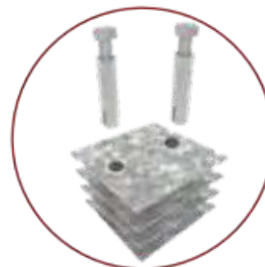

\*Contáctanos para más información, cotizaciones y cuestionario de solicitud en [proyectos@jmvillegas.mx](mailto:proyectos@jmvillegas.mx)



## Rack para Almacenaje

7-RPA Descripción: Rack de carga para almacenaje y uso con montacargas. Largueros con peralte de 10 cm. Acabado en pintura epóxica.

Carga sugerida por par de vigas: 1,000 a 2,000 kg. (uniformemente repartidos)\*

\*Contáctanos para más información, cotizaciones y cuestionario de solicitud en [proyectos@jmvillegas.mx](mailto:proyectos@jmvillegas.mx)



*Capacidad de carga 3,000 a 6,000 kg*

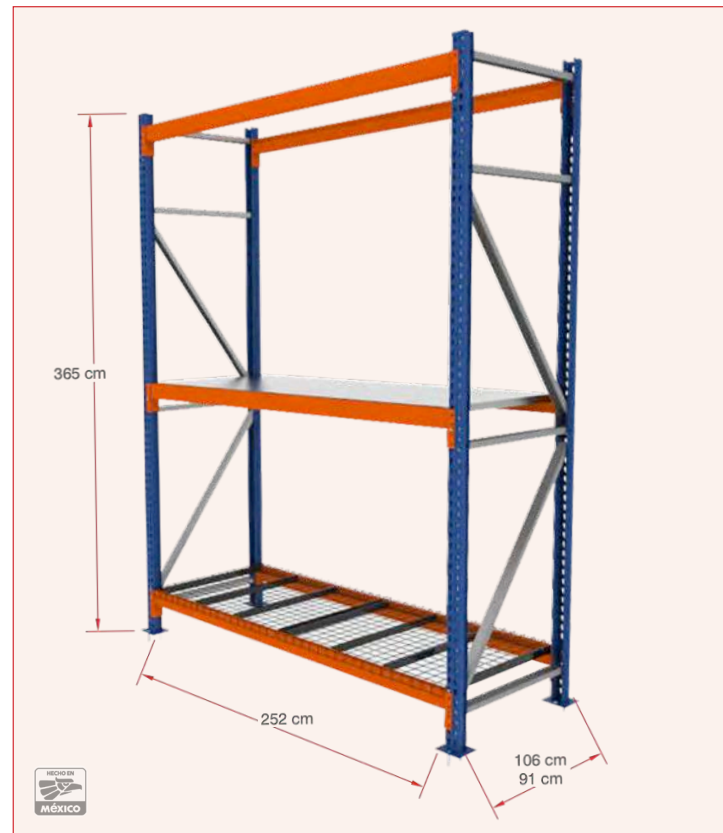

## 7-RPA Claves Rack para Almacenaje

LARGUERO	ALTO	FRENTE	FONDO	NIVELES	CLAVE	MARCO TERMINAL
10 cm	365 cm	252 cm	91 cm	2	7-RPA-A36525209110-2	7-RPA-T365091
10 cm	365 cm	252 cm	91 cm	3	7-RPA-A36525209110-3	7-RPA-T365091
10 cm	365 cm	252 cm	91 cm	4	7-RPA-A36525209110-4	7-RPA-T365091
10 cm	365 cm	252 cm	106 cm	2	7-RPA-A36525210610-2	7-RPA-T365106
10 cm	365 cm	252 cm	106 cm	3	7-RPA-A36525210610-3	7-RPA-T365106
10 cm	365 cm	252 cm	106 cm	4	7-RPA-A36525210610-4	7-RPA-T365106

## 7-RPC Claves de Accesorios para Rack Almacenaje

ACCESORIO	CLAVE	DESCRIPCIÓN
Larguero Peralte 10 cm	7-RPA-LRG25210	Larguero calibre 15, largo 252 y peralte de 10 cm, acabado pintura epóxica.
Marco Terminal 91 cm	7-RPA-T365091	Marco Cabecera Terminal, frente 091 x alto 365 calibre 14, acabado pintura epóxica. incluye accesorios de fijación.
Marco Terminal 106 cm	7-RPA-T365106	Marco Cabecera Terminal, frente 106 x alto 365 calibre 14, acabado pintura epóxica. incluye accesorios de fijación.
Entrepiso lámina	7-RPA-ENT25209110-K	Entrepiso compuesto de paneles de lámina galvanizada, frente 252 x fondo 091 x peralte 6 cm, calibre 18.
Entrepiso lámina	7-RPA-ENT25210610-K	Entrepiso compuesto de paneles de lámina galvanizada, frente 252 x fondo 106 x peralte 6 cm, calibre 18.
Entrepiso parrilla	7-RPA-EAL25209110-K	Entrepiso para rack de parrilla de alambrión calibre 6, con 4 refuerzos de tubular de 3/4 x 1 3/4 calibre 18. Sobre pedido.
Entrepiso parrilla	7-RPA-EAL25210610-K	Entrepiso para rack de parrilla de alambrión calibre 6, con 4 refuerzos de tubular de 3/4 x 1 3/4 calibre 18. Sobre pedido.
Distanciador	7-RPC-DST20	Distanciador que separa el rack de la pared, medida 20.3 cm, calibre 14, acabado pintura epóxica.
Unidor	7-RPC-U20	Unidor para armar y unir baterías de rack industrial, medida 20.3 cm.
Clavija de seguridad	7-RPC-CVS	Clavija de seguridad. Se utiliza para fijar rack al piso.
Calza	7-RPC-CLZ	Calzas de nivelacion de rack, medida 5 x 6". Se utiliza para fijar rack al piso.
Taquete	7-RPC-TQX1/2X4-1/2	Taquete expansivo de 1/2" x 4 1/2". Se utiliza para fijar rack al piso.



# Rack Punto de Venta

Larguero con peralte de 6 cm, 500 kg por par de vigas, manejo manual

Entrepiso de lámina galvanizada

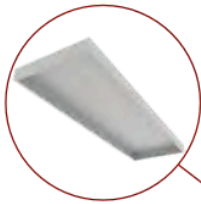

Entrepiso parrilla



Larguero Peralte 6 cm

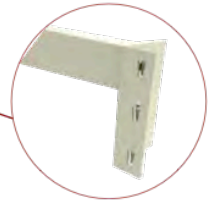

Clavija de seguridad



Calzas

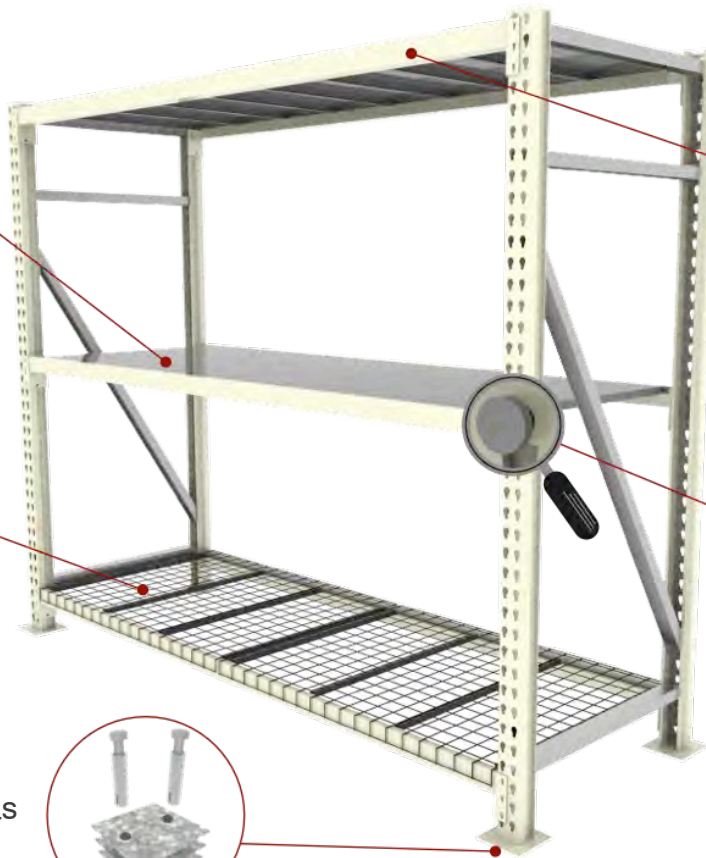

166



*Carga total  
1,500 kg*



## Rack Punto de Venta

7-RPV Descripción: Rack de carga para punto de venta y uso manual. Largueros con peralte de 6 cm. Acabado en pintura epóxica.

Carga sugerida por par de vigas: 500 kg. (uniformemente repartidos)\*

\*Contáctanos para más información, cotizaciones y cuestionario de solicitud en [proyectos@jmvillegas.mx](mailto:proyectos@jmvillegas.mx)

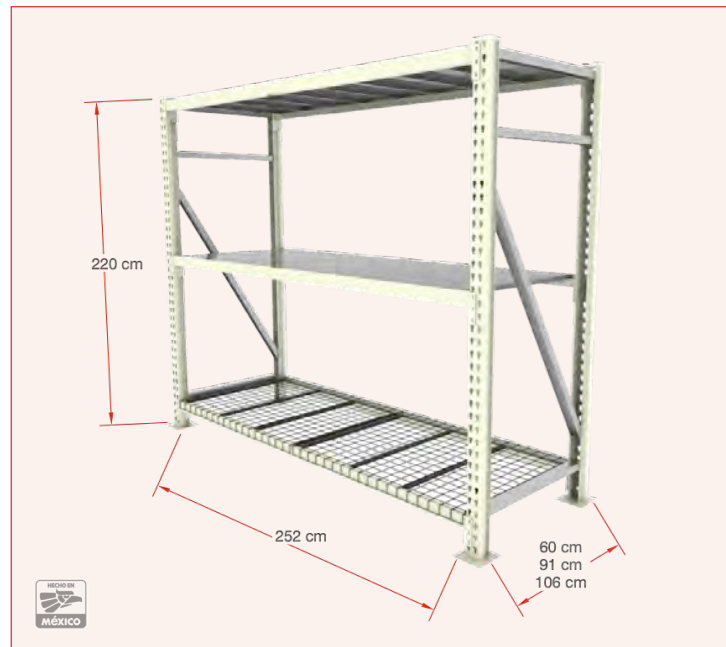

## 7-RPV Claves Rack Punto de Venta

LARGUERO	ALTO	FRENTE	FONDO	NIVELES	CLAVE	MARCO TERMINAL
6 cm	220 cm	252 cm	60 cm	2	7-RPV-A22025206006-2	7-RPV-T220060
6 cm	220 cm	252 cm	60 cm	3	7-RPV-A22025206006-3	7-RPV-T220060
6 cm	220 cm	252 cm	60 cm	4	7-RPV-A22025206006-4	7-RPV-T220060
6 cm	220 cm	252 cm	91 cm	2	7-RPV-A22025209106-2	7-RPV-T220091
6 cm	220 cm	252 cm	91 cm	3	7-RPV-A22025209106-3	7-RPV-T220091
6 cm	220 cm	252 cm	91 cm	4	7-RPV-A22025209106-4	7-RPV-T220091
6 cm	220 cm	252 cm	106 cm	2	7-RPV-A22025210606-2	7-RPV-T220106
6 cm	220 cm	252 cm	106 cm	3	7-RPV-A22025210606-3	7-RPV-T220106
6 cm	220 cm	252 cm	106 cm	4	7-RPV-A22025210606-4	7-RPV-T220106

## 7-RPC Claves de Accesorios para Rack Punto de Venta

ACCESORIO	CLAVE	DESCRIPCIÓN
Larguero Peralte 06 cm	7-RPV-LRG24306	Larguero calibre 15, largo 244 y peralte de 06 cm, acabado pintura epóxica.
Marco Terminal 60 cm	7-RPV-T220060	Marco Cabecera Terminal, frente 60 x alto 220 cm, calibre 14, acabado pintura epóxica. incluye accesorios de fijación.
Marco Terminal 91 cm	7-RPV-T220091	Marco Cabecera Terminal, frente 91 x alto 220 cm, calibre 14, acabado pintura epóxica. incluye accesorios de fijación.
Marco Terminal 106 cm	7-RPV-T220106	Marco Cabecera Terminal, frente 106 x alto 220 cm, calibre 14, acabado pintura epóxica. incluye accesorios de fijación.
Entrepiso lámina	7-RPV-ENT25206006-K	Entrepiso compuesto de paneles de lámina galvanizada, frente 252 x fondo 60 x peralte 6 cm, calibre 18.
Entrepiso lámina	7-RPV-ENT25209106-K	Entrepiso compuesto de paneles de lámina galvanizada, frente 252 x fondo 91 x peralte 6 cm, calibre 18.
Entrepiso lámina	7-RPV-ENT25210606-K	Entrepiso compuesto de paneles de lámina galvanizada, frente 252 x fondo 106 x peralte 6 cm, calibre 18.
Entrepiso parrilla	7-RPV-EAL25206006-K	Entrepiso para rack de parrilla de alambroń calibre 6, con 4 refuerzos de tubular de 3/4 x 1 3/4 calibre 18. Sobre pedido.
Entrepiso parrilla	7-RPV-EAL25209106-K	Entrepiso para rack de parrilla de alambroń calibre 6, con 4 refuerzos de tubular de 3/4 x 1 3/4 calibre 18. Sobre pedido.
Entrepiso parrilla	7-RPV-EAL25210606-K	Entrepiso para rack de parrilla de alambroń calibre 6, con 4 refuerzos de tubular de 3/4 x 1 3/4 calibre 18. Sobre pedido.
Distanciador	7-RPC-DST20	Distanciador que separa el rack de la pared, medida 20.3 cm, calibre 14, acabado pintura epóxica.
Unidor	7-RPC-U20	Unidor para armar y unir baterías de rack industrial, medida 20.3 cm.
Clavija de seguridad	7-RPC-CVS	Clavija de seguridad. Se utiliza para fijar rack al piso.
Calza	7-RPC-CLZ	Calzas de nivelacion de rack, medida 5 x 6". Se utiliza para fijar rack al piso.
Taquete	7-RPC-TQX1/2X4-1/2	Taquete expansivo de 1/2" x 4 1/2". Se utiliza para fijar rack al piso.

# Instalaciones de Racks



.1



.4



.2



.5



.6



.3



.7

1. Rack para almacenaje | 2. Rack en bodega, uso manual | 3. Exhibición en tienda con rack y góndola  
4. Tienda de abarrotes | 5. Rack en piso de venta | 6. Poste y larguero | 7. Entrepaña galvanizado



# Instalaciones de Racks

.1



*“Los racks de carga funcionan tanto en almacenes industriales como en el piso de venta y bodegas de producto y papelería en tiendas y oficinas”*

.2



.3

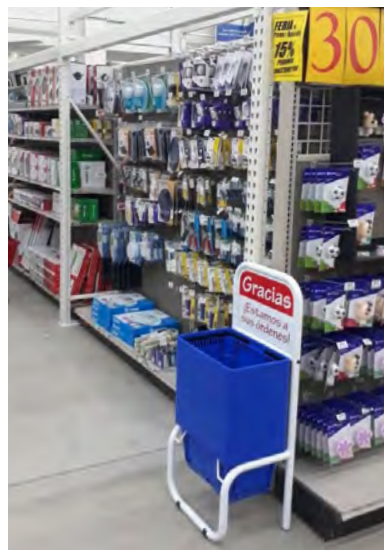

.4



.5



1. Rack en uso con montacargas | 2. Bodega en oficina con racks | 3. Exhibición en ferretería  
4. Exhibe y almacena en el piso de venta | 5. Rack de almacenaje en planta



## Tienda de 30 m<sup>2</sup>

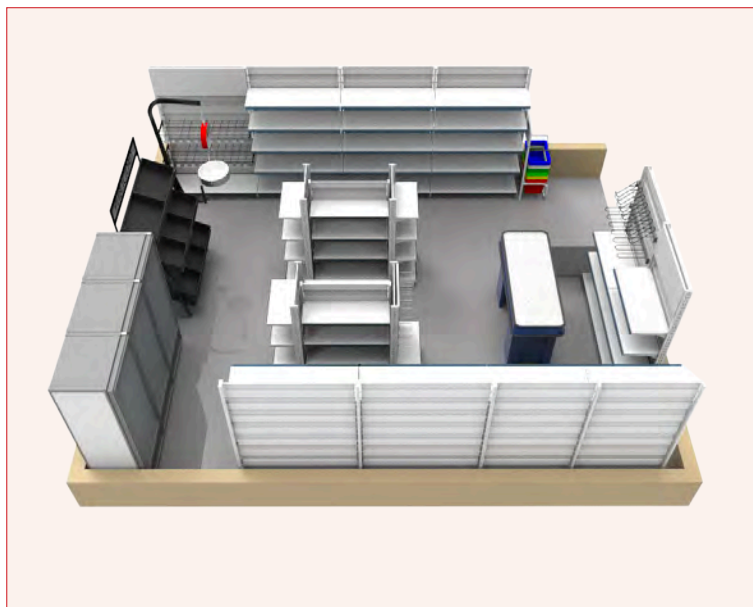

DESCRIPCIÓN DE PRODUCTO	CANTIDAD
Góndola CAEM de pared alto 183 x frente 122 cm	6
Góndola CAEM de pared alto 183 x frente 92 cm	4
Góndola CAEM central alto 143 x frente 122 cm	2
Cabecera góndola CAEM alto 143 x frente 61 cm	4
Set con rack y 12 canastillas de 22 litros	1
Checkout frente 140 x fondo 60 cm	1
Exhibidor vertical para frutas y verduras 3 niveles	1
Área libre para 3 refrigeradores*	

- \* Prototipo de tienda en 30 m<sup>2</sup> local regular. (5 x 6 m<sup>2</sup>)
- \* No manejamos equipo de refrigeración ni punto de venta.
- \* Contáctanos para más información, cotizaciones y cuestionario de solicitud en el correo de [proyectos@jmvillegas.mx](mailto:proyectos@jmvillegas.mx)

## Tienda de 60 m<sup>2</sup>

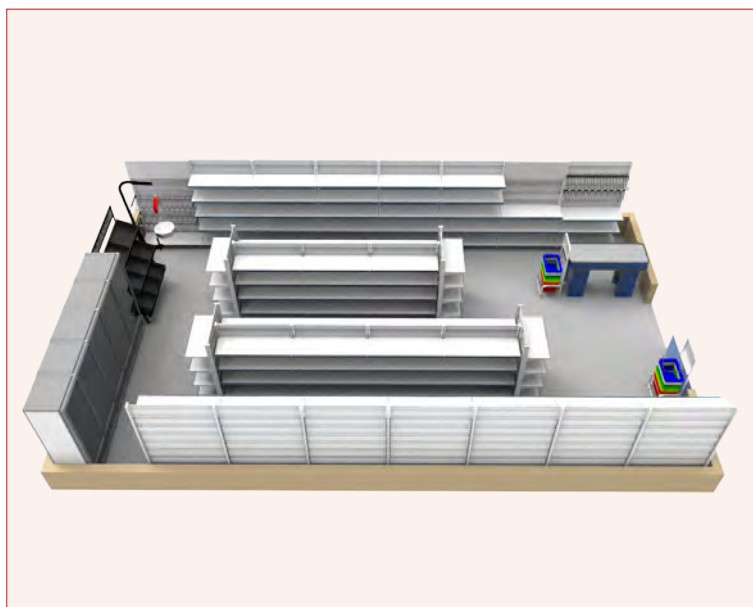

DESCRIPCIÓN DE PRODUCTO	CANTIDAD
Góndola CAEM de pared alto 183 x frente 122 cm	15
Góndola CAEM central alto 143 x frente 122 cm	7
Cabecera góndola CAEM alto 143 x frente 92 cm	4
Set con rack y 12 canastillas de 22 litros	1
Set con rack y 10 Eurocanastillas de 2 ruedas	1
Checkout frente 140 x fondo 60 cm	1
Exhibidor vertical para frutas y verduras 3 niveles	1
Área libre para 5 refrigeradores*	

- \* Prototipo de tienda en 60 m<sup>2</sup> local regular. (6 x 10 m<sup>2</sup>)
- \* No manejamos equipo de refrigeración ni punto de venta.
- \* Contáctanos para más información, cotizaciones y cuestionario de solicitud en el correo de [proyectos@jmvillegas.mx](mailto:proyectos@jmvillegas.mx)

# Prototipos de tiendas por metros cuadrados

## Tienda de 90 m<sup>2</sup>

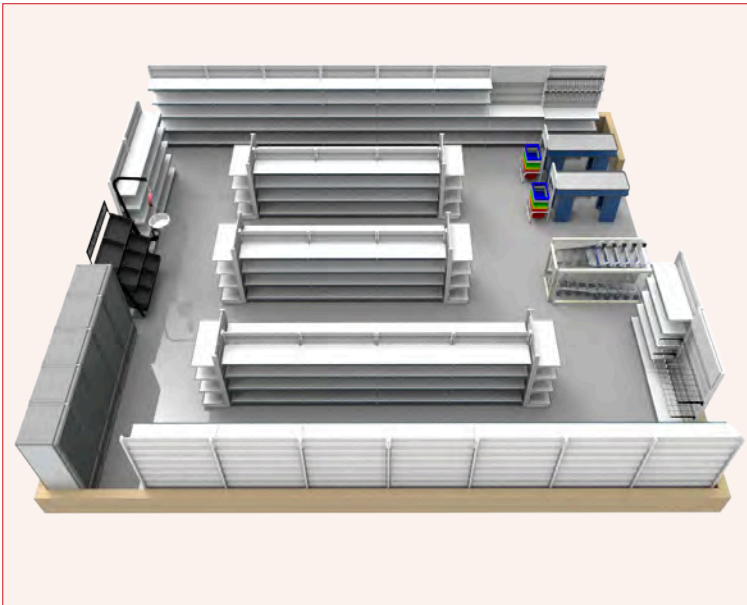

DESCRIPCIÓN DE PRODUCTO	CANTIDAD
Góndola CAEM de pared alto 183 x frente 122 cm	19
Góndola CAEM central alto 143 x frente 122 cm	10
Cabecera góndola CAEM alto 143 x frente 92 cm	6
Set con rack y 12 canastillas de 22 litros	1
Set con rack y 10 Eurocanastillas de 2 ruedas	1
Carros de Autoservicio modelo U068-TN	5
Checkout frente 140 x fondo 60 cm	1
Exhibidor vertical para frutas y verduras 3 niveles	1
Área libre para 5 refrigeradores*	

\* Prototipo de tienda en 90 m<sup>2</sup> local regular. (9 x 10 m<sup>2</sup>)

\* No manejamos equipo de refrigeración ni punto de venta.

\* Contáctanos para más información, cotizaciones y cuestionario de solicitud en el correo de [proyectos@jmvillegas.mx](mailto:proyectos@jmvillegas.mx)

171

## Tienda de 120 m<sup>2</sup>

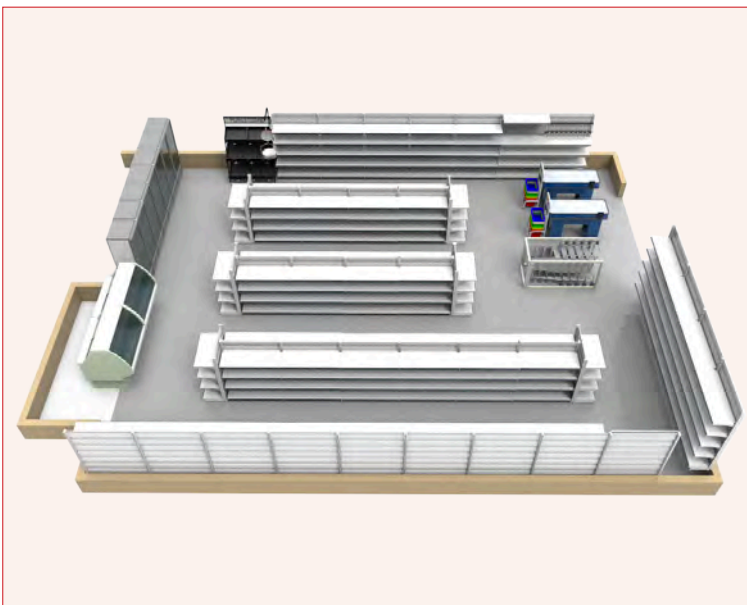

DESCRIPCIÓN DE PRODUCTO	CANTIDAD
Góndola CAEM de pared alto 183 x frente 122 cm	20
Góndola CAEM central alto 143 x frente 122 cm	14
Cabecera góndola CAEM alto 143 x frente 92 cm	6
Set con rack y 12 canastillas de 22 litros	1
Set con rack y 10 Eurocanastillas de 2 ruedas	1
Carros de Autoservicio modelo U068-TN	5
Checkout frente 140 x fondo 60 cm	2
Exhibidor vertical para frutas y verduras 3 niveles	1
Área libre para 7-10 refrigeradores*	

\* Prototipo de tienda en 120 m<sup>2</sup> local regular. (10 x 12 m<sup>2</sup>)

\* No manejamos equipo de refrigeración ni punto de venta.

\* Contáctanos para más información, cotizaciones y cuestionario de solicitud en el correo de [proyectos@jmvillegas.mx](mailto:proyectos@jmvillegas.mx)



# 2018

## ENERO

Lun	Mar	Mié	Jue	Vie	Sáb	Dom
1	2	3	4	5	6	7
8	9	10	11	12	13	14
15	16	17	18	19	20	21
22	23	24	25	26	27	28
29	30	31				

## FEBRERO

Lun	Mar	Mié	Jue	Vie	Sáb	Dom
			1	2	3	4
5	6	7	8	9	10	11
12	13	14	15	16	17	18
19	20	21	22	23	24	25
26	27	28				

## MARZO

Lun	Mar	Mié	Jue	Vie	Sáb	Dom
			1	2	3	4
5	6	7	8	9	10	11
12	13	14	15	16	17	18
19	20	21	22	23	24	25
26	27	28	29	30	31	

## ABRIL

Lun	Mar	Mié	Jue	Vie	Sáb	Dom
					1	
2	3	4	5	6	7	8
9	10	11	12	13	14	15
16	17	18	19	20	21	22
23	24	25	26	27	28	29
30						

## MAYO

Lun	Mar	Mié	Jue	Vie	Sáb	Dom
					1	2
3	4	5	6	7	8	9
10	11	12	13	14	15	16
17	18	19	20	21	22	23
24	25	26	27	28	29	30
31						

## JUNIO

Lun	Mar	Mié	Jue	Vie	Sáb	Dom
					1	2
3	4	5	6	7	8	9
10	11	12	13	14	15	16
17	18	19	20	21	22	23
24	25	26	27	28	29	30

## JULIO

Lun	Mar	Mié	Jue	Vie	Sáb	Dom
					1	
2	3	4	5	6	7	8
9	10	11	12	13	14	15
16	17	18	19	20	21	22
23	24	25	26	27	28	29
30	31					

## AGOSTO

Lun	Mar	Mié	Jue	Vie	Sáb	Dom
					1	2
3	4	5	6	7	8	9
10	11	12	13	14	15	16
17	18	19	20	21	22	23
24	25	26	27	28	29	30
31						

## SEPTIEMBRE

Lun	Mar	Mié	Jue	Vie	Sáb	Dom
					1	2
3	4	5	6	7	8	9
10	11	12	13	14	15	16
17	18	19	20	21	22	23
24	25	26	27	28	29	30

## OCTUBRE

Lun	Mar	Mié	Jue	Vie	Sáb	Dom
1	2	3	4	5	6	7
8	9	10	11	12	13	14
15	16	17	18	19	20	21
22	23	24	25	26	27	28
29	30	31				

## NOVIEMBRE

Lun	Mar	Mié	Jue	Vie	Sáb	Dom
					1	2
3	4	5	6	7	8	9
10	11	12	13	14	15	16
17	18	19	20	21	22	23
24	25	26	27	28	29	30

## DICIEMBRE

Lun	Mar	Mié	Jue	Vie	Sáb	Dom
					1	2
3	4	5	6	7	8	9
10	11	12	13	14	15	16
17	18	19	20	21	22	23
24	25	26	27	28	29	30
31						

## 2019

## ENERO

Lun	Mar	Mié	Jue	Vie	Sáb	Dom
	1	2	3	4	5	6
7	8	9	10	11	12	13
14	15	16	17	18	19	20
21	22	23	24	25	26	27
28	29	30	31			

## FEBRERO

Lun	Mar	Mié	Jue	Vie	Sáb	Dom
				1	2	3
4	5	6	7	8	9	10
11	12	13	14	15	16	17
18	19	20	21	22	23	24
25	26	27	28			

## MARZO

Lun	Mar	Mié	Jue	Vie	Sáb	Dom
				1	2	3
4	5	6	7	8	9	10
11	12	13	14	15	16	17
18	19	20	21	22	23	24
25	26	27	28	29	30	31

## ABRIL

Lun	Mar	Mié	Jue	Vie	Sáb	Dom
1	2	3	4	5	6	7
8	9	10	11	12	13	14
15	16	17	18	19	20	21
22	23	24	25	26	27	28
29	30					

## MAYO

Lun	Mar	Mié	Jue	Vie	Sáb	Dom
		1	2	3	4	5
6	7	8	9	10	11	12
13	14	15	16	17	18	19
20	21	22	23	24	25	26
27	28	29	30	31		

## JUNIO

Lun	Mar	Mié	Jue	Vie	Sáb	Dom
					1	2
3	4	5	6	7	8	9
10	11	12	13	14	15	16
17	18	19	20	21	22	23
24	25	26	27	28	29	30

## JULIO

Lun	Mar	Mié	Jue	Vie	Sáb	Dom
1	2	3	4	5	6	7
8	9	10	11	12	13	14
15	16	17	18	19	20	21
22	23	24	25	26	27	28
29	30	31				

## AGOSTO

Lun	Mar	Mié	Jue	Vie	Sáb	Dom
			1	2	3	4
5	6	7	8	9	10	11
12	13	14	15	16	17	18
19	20	21	22	23	24	25
26	27	28	29	30	31	

## SEPTIEMBRE

Lun	Mar	Mié	Jue	Vie	Sáb	Dom
						1
2	3	4	5	6	7	8
9	10	11	12	13	14	15
16	17	18	19	20	21	22
23	24	25	26	27	28	29
30						

## OCTUBRE

Lun	Mar	Mié	Jue	Vie	Sáb	Dom
	1	2	3	4	5	6
7	8	9	10	11	12	13
14	15	16	17	18	19	20
21	22	23	24	25	26	27
28	29	30	31			

## NOVIEMBRE

Lun	Mar	Mié	Jue	Vie	Sáb	Dom
				1	2	3
4	5	6	7	8	9	10
11	12	13	14	15	16	17
18	19	20	21	22	23	24
25	26	27	28	29	30	

## DICIEMBRE

Lun	Mar	Mié	Jue	Vie	Sáb	Dom
						1
2	3	4	5	6	7	8
9	10	11	12	13	14	15
16	17	18	19	20	21	22
23	24	25	26	27	28	29
30	31					









# Compra en línea



24/7



## Productos JM Villegas S.A. de C.V.

### JM VILLEGAS IZTAPALAPA

Calzada Ermita Iztapalapa 3263 - D  
Col. Sierra del Valle,  
C.P. 09730, CDMX  
Teléfono (55) 5804 · 2600

[ventas@jmvillegas.mx](mailto:ventas@jmvillegas.mx)

### JM VILLEGAS COYOACÁN

Miguel Ángel de Quevedo 486 Local 1  
Col. Barrio de Santa Catarina,  
C.P. 04010, CDMX  
Teléfono (55) 5804 · 2693

[coyoacan@jmvillegas.mx](mailto:coyoacan@jmvillegas.mx)

178

**[www.jmvillegas.mx](http://www.jmvillegas.mx)**

*Facebook.* /jmvillegasmx

*Twitter.* @jmvillegasmx

*Instagram.* @jmvillegasmx

*You Tube.* /productosjmvillegas

*App JM* JM Villegas Express

*Hashtag* #jmvillegasmx

JM Villegas 2018 - 2019

# Catálogo General 2018-2019

DIRECCIÓN  
Raúl Villegas

DISEÑO GRÁFICO  
Daniela Villegas

DISEÑO INDUSTRIAL  
Christian Mazariego  
David Gallegos

INVENTARIOS  
Mitzi Camacho  
Ana Cruz

EQUIPO JM VILLEGAS

CAEM Magrini S.p.a.  
Unarco Industries LLC  
Joalpe International  
Do-It Corporation

*¡Gracias!*

[www.jmvillegas.mx](http://www.jmvillegas.mx)

[www.jmvillegas.mx](http://www.jmvillegas.mx)

En memoria de José Manuel Villegas Espinosa 1918 - 2000