



Ordena
Exhibe...
¡Vende!

CATÁLOGO GENERAL 2016

www.jmvillegas.mx

Tienda en
Línea 24/7



Productos JM Villegas S.A de C.V.



JM Villegas Iztapalapa

Calzada Ermita Iztapalapa 3263 - D
Col. Sierra del Valle, C.P. 09730, México D.F.
Teléfono (55) 5804 · 2600
ventas@jmvillegas.mx



JM Villegas Coyoacán

Miguel Ángel de Quevedo 486 Local 1
Col. Barrio de Santa Catarina, C.P. 04010, México. D.F.
Teléfono (55) 5804 · 2693
coyoacan@jmvillegas.mx



Ordena
Exhibe...
iVende!

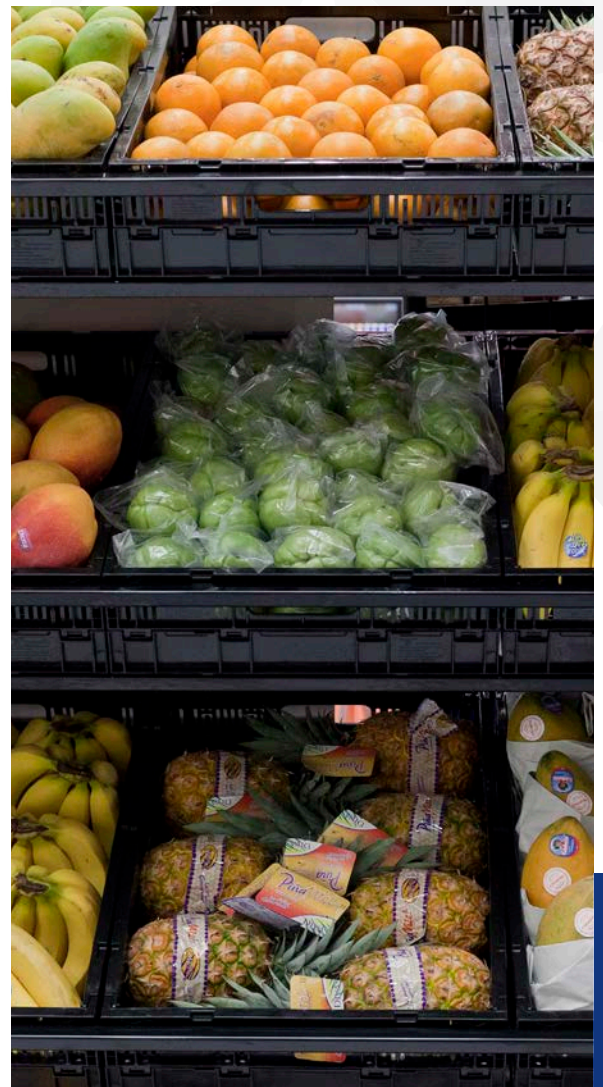

PRODUCTOS JM VILLEGAS

Equipamiento comercial, fabricación y venta de componentes y accesorios para soluciones de exhibición.



MISIÓN

Fortalecer la distribución de nuestros productos integrando sus características y las aplicaciones en el mercado, con información y soporte técnico especializado de nuestros promotores, apoyados en los avances tecnológicos disponibles.

VISIÓN

Consolidar nuestra marca JM Villegas y nuestros productos a nivel nacional, como promotores de la modernización comercial y como innovadores en sistemas de exhibición para empresas y centros comerciales líderes en el mercado, buscando la mejora continua para brindar los servicios que requieren nuestros clientes.



Instalación góndola
personalizada
JM Villegas ® 2015



NUESTROS VALORES

CREAR

- En que podemos lograr nuestros objetivos al 100% +.
- En que contamos con las herramientas y la habilidad para mantener un nivel permanente y constante de calidad en nuestros productos y servicios.
- En que un mejor desempeño se logra trabajando en equipo.

CREAR

- Un buen lugar para trabajar y desarrollarnos.
- Con mejores resultados en menor tiempo y con menores costos.
- Soluciones y proponer acciones.

CREAR

- Como equipo, con respeto a la empresa, a nuestros colaboradores y a nuestro trabajo.
- Cumpliendo nuestros objetivos personales y profesionales.
- Integrándonos para que juntos desarrollemos procesos más eficaces y eficientes.



CERTIFICACIÓN DE CALIDAD

No. FS-1280108

Alcance de Certificación en: El sistema de gestión de calidad Productos JM Villegas S.A. de C.V. contempla los procesos para comercializar, producir y ensamblar componentes y accesorios para soluciones de exhibición, diseño, desarrollo de nuevos productos, exhibidores y equipamiento orientado a tiendas de autoservicio, departamentales y comercios.

2008. El 19 de febrero se obtiene por primera vez la certificación del sistema de gestión de calidad, cumpliendo los requisitos de la norma ISO 9001:2000.

2011. Actualización de la certificación de acuerdo a la norma ISO 9001:2008.

2014. Actualización vigencia de la certificación de acuerdo a la norma ISO 9001: 2008.

Productos JM Villegas es una empresa comprometida con su Sistema de Gestión de Calidad que busca la mejora continua a través de la tecnología y las buenas prácticas ambientales y sociales con el objetivo de contribuir a la protección, seguridad y salud de sus clientes, colaboradores y sociedad encaminados a ser una empresa responsable y sostenible.

POLÍTICA DE CALIDAD

- En Productos JM Villegas buscamos la completa satisfacción del cliente mediante productos y servicios que cumplan sus necesidades.
- Trabajamos en revisar constantemente nuestras operaciones, procesos y transacciones para lograr entregas puntuales y satisfactorias.
- Mantenemos un nivel de calidad permanente en nuestros productos y servicios, basado en las exigencias del mercado y las expectativas de nuestros clientes.
- Promovemos el análisis de resultados continuo para mejorar el rendimiento de nuestra empresa, el de nuestros distribuidores y colaboradores, para así, seguir creciendo y fortaleciéndonos rumbo a la institucionalización de Productos JM Villegas.



NUUESTRA HISTORIA

Productos JM Villegas

1984

Se funda Productos JM Villegas como una nueva empresa dedicada al equipamiento comercial y venta de muebles de oficina principalmente a instituciones gubernamentales y corporativos.

1989

Se realizan las primeras importaciones de sistemas de exhibición, siendo el producto principal el Exhibipanel y los accesorios. Registro de las primeras marcas de la empresa: JM Villegas, Exhibipanel y Promokart entre otras.

1990

Primer año como expositores en Expo ANTAD, la feria más importante a nivel nacional de la industria del autoservicio. Desde ese año y hasta la fecha nos hemos presentado sin interrupciones.

1991 · 1992

Se constituye Productos JM Villegas S.A. de C.V. y se obtiene la distribución y representación de Unarco Commercial Products, el mayor fabricante de carros de autoservicio en EUA.

1994

Iniciamos la búsqueda de soluciones tecnológicas y de comunicaciones en Internet de México.

1995 · 1996

Se presenta por primera vez en Expo ANTAD un diseño de importación para la exhibición de frutas y verduras. Consecuencia de la devaluación de 1994, JM Villegas inicia la fabricación en México del exhibidor de madera para frutas y verduras modelo Europeo.

1999

Consolidación de instalaciones y almacenes en la planta actual.

2001 · 2003

Presentación de nuestra primera página web. Lanzamiento del sistema de exhibición para frutas y verduras modelo Pantera para CPR's (contenedores de plástico reciclados).

2004 · 2006

Evolución del modelo Pantera Reach-In y modelo Vertical para CPR's.

Diseño del exhibidor y mostrador *Marketplace*, desarrollado para cubrir las necesidades del mercado de abastos de Los Ángeles, California.

2007

Inicio de la consolidación de los sistemas administrativos, financieros y de marketing en el sistema de ERP Netsuite; reconocidos posteriormente, como pioneros en implementar aplicaciones administrativas en la nube.

2008

Lanzamiento de la nueva generación de sistemas de exhibición para frutas y verduras llamada Green & Display, con menos materiales y menos procesos. Certificación de nuestro Sistema de Gestión de Calidad bajo la norma ISO 9001:2000.

2011 · 2012

Actualización de la certificación de Gestión de Calidad de acuerdo a la norma ISO 9001:2008 y montaje en la plataforma de Google Apps para el manejo de nuestra comunicación.

Recibimos la mención de Google Latinoamérica como un caso de éxito en la implementación de Google Apps en una PYME con más de 50 usuarios.

2013

Proceso y redefinición de imagen e identidad corporativa y aplicación de nuevas estrategias y procesos de marketing.

2014

Aniversario de 30 años. Reorganización interna y dinámica de oficinas abiertas que promueven la integración y participación entre nuestros colaboradores. Actualización de información, reestructura organizacional y de recursos humanos con visión a los próximos 10 años rumbo a la Institucionalización de Productos JM Villegas.

2015

Lanzamiento de nuestra tienda en línea www.jmvillegas.mx

La ambigüedad del dólar nos obligó a desarrollar alternativas nacionales.

Iniciamos la implementación del sistema administrativo SAP Business One.



Coyoacán



JM Villegas Coyoacán
Plaza Santa Catarina. Miguel Ángel de Quevedo 486 Local 1
Col. Barrio de Santa Catarina, Coyoacán, C.P. 04010 México D.F.
Tel. (55) 5804 · 2693
coyoacan@jmvillegas.com



1 · Accesorios que Organizan y Exhiben

| | |
|------|---|
| 211B | Ganchos para Exhibipanel, Perfopanel y Barra...14 |
| | Ganchos para Exhibipanel.....16 |
| | Ganchos para Perfopanel.....17 |
| | Ganchos para Barra.....18 |
| | Custom Ganchos y Accesorios.....19 |
| 211H | Accesorios para Exhibipanel y barra.....20 |
| 212C | Accesorios de poliestireno y policarbonato...22 |

2 · Cremalleras, Postes y Accesorios

| | |
|------|--|
| 221A | Cremalleras y postes.....26 |
| 221C | Ménsulas, colgadores, barras y accesorios.....28 |
| | Instalaciones cremalleras y postes31 |

3 · Accesorios para Punto de Venta P.O.P

| | |
|------|----------------------------|
| 232A | Tiras mágicas.....34 |
| 233A | Adhesivos y perchas.....36 |
| 234A | Accesorios.....38 |

4 · Sistemas de Exhibición Frutas y Verduras

| | |
|------|---|
| 244B | Exhibidores modulares Green & Display.....42 |
| 244C | Accesorios modulares Green & Display.....43 |
| | Plataformas y accesorios Green & Display.....44 |
| 245B | Exhibidores verticales Green & Display.....45 |

5 · Equipo para Tiendas

| | |
|------|--|
| 251D | Asiento para bebé y Porta Asiento.....48 |
| | Unarco Industries LLC.....49 |
| 251D | Carros de autoservicio.....50 |
| 254A | Racks para ropa.....52 |
| 255A | Puertas de Alto Impacto.....54 |

6 · Canastillas

| | |
|------|----------------------------|
| 267A | Eurocanastillas.....58 |
| 267C | Canastillas de mano.....59 |
| 267D | |

7 · Góndola y Estantería

| | |
|--|-----------------------------------|
| | Distribuidores JM Villegas.....63 |
| | Proveedores Recomendados64 |
| | Calendario 2016 - 2017.....66 |



ACCESORIOS QUE ORGANIZAN Y EXHIBEN

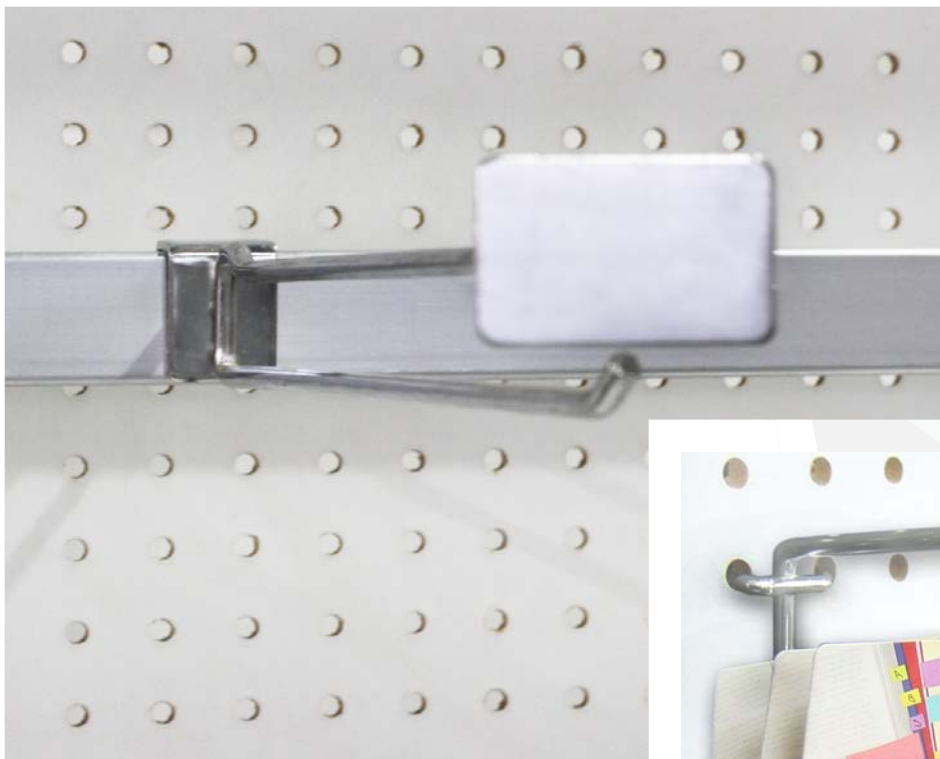

- Ganchos para Exhibipanel, Perfopanel y barra
- Accesorios para Exhibipanel y barra
- Accesorios de poliestireno y policarbonato

1 · Accesorios que Organizan y Exhiben

EXHIBIPANEL

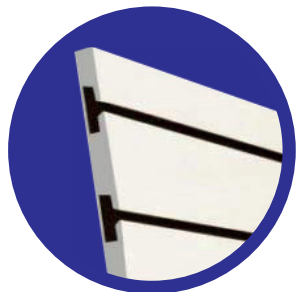

Sencillo



1-GEA

PERFOPANEL

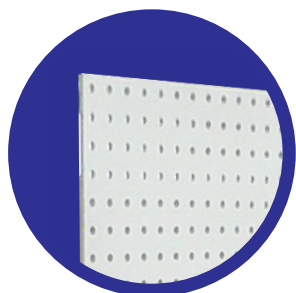

Sencillo



1-GPA

BARRA 1/2"

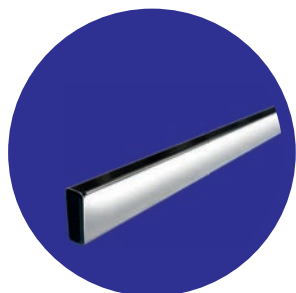

Sencillo



1-GBA

ACCESORIOS PARA EXHIBIPANEL



Ménsula



1-ME

Placa de 2"



1-GEB

Placa de 3"



1-GEC

Porta Precio 2" y 3"



1-GED

Placa de 2"



1-GPB

Placa de 3"



1-GPC

Porta Precio 2" y 3"



1-GPD

Placa de 2"



1-GBB

Placa de 3"



1-GBC

Porta Precio 2" y 3"



1-GBD

Recto



1-CE30

6 Pasos



1-CE40

5 Ganchos



1-CE39



Gancho blíster para Exhibipanel

Descripción: Gancho blíster para Exhibipanel, blanco y cromo, fabricado en alambroón de 1/4", punta boleada.

| CLAVE BLANCO | CLAVE CROMO | MEDIDAS | PRESENTACIÓN |
|--------------|-------------|---------|-----------------|
| 1-GEA02B-C | 1-GEA02C-C | 02 cm | Caja con 100 pz |
| 1-GEA05B-C | 1-GEA05C-C | 05 cm | Caja con 100 pz |
| 1-GEA10B-C | 1-GEA10C-C | 10 cm | Caja con 100 pz |
| 1-GEA15B-C | 1-GEA15C-C | 15 cm | Caja con 100 pz |
| 1-GEA20B-C | 1-GEA20C-C | 20 cm | Caja con 100 pz |
| 1-GEA25B-C | 1-GEA25C-C | 25 cm | Caja con 100 pz |
| 1-GEA30B-C | 1-GEA30C-C | 30 cm | Caja con 100 pz |

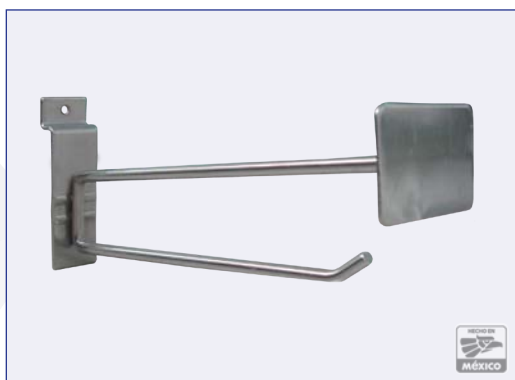

Gancho para Exhibipanel con placa

Descripción: Gancho para Exhibipanel, galvanizado, calibre 3

| CLAVE PLACA 2" | MEDIDAS | MEDIDA PLACA | PRESENTACIÓN |
|----------------|---------|--------------|----------------|
| 1-GEB315G-50 | 15 cm | 2" | Caja con 50 pz |
| 1-GEB320G-50 | 20 cm | 2" | Caja con 50 pz |
| 1-GEB325G-50 | 25 cm | 2" | Caja con 50 pz |
| 1-GEB330G-50 | 30 cm | 2" | Caja con 50 pz |
| CLAVE PLACA 3" | MEDIDAS | MEDIDA PLACA | PRESENTACIÓN |
| 1-GEC315G-50 | 15 cm | 3" | Caja con 50 pz |
| 1-GEC320G-50 | 20 cm | 3" | Caja con 50 pz |
| 1-GEC325G-50 | 25 cm | 3" | Caja con 50 pz |
| 1-GEC330G-50 | 30 cm | 3" | Caja con 50 pz |



Gancho en "T"

Descripción: Gancho en "T" para Exhibipanel, galvanizado, fabricado en alambroón calibre 3, porta precio en poliestireno extruido de 2" y 3", se cotiza por separado.

| CLAVE | MEDIDAS | PRESENTACIÓN |
|-------------------|-------------|-------------------|
| 1-GED315G-50 | 15 cm | Caja con 50 pz |
| 1-GED320G-50 | 20 cm | Caja con 50 pz |
| 1-GED325G-50 | 25 cm | Caja con 50 pz |
| 1-GED330G-50 | 30 cm | Caja con 50 pz |
| CLAVE PORTAPRECIO | MEDIDAS | PRESENTACIÓN |
| 1-Q02-50 | 2" x 1 1/2" | Caja con 50 pz |
| 1-Q02-M | 2" x 1 1/2" | Caja con 1,000 pz |
| 1-Q03-50 | 3" x 1 1/2" | Caja con 50 pz |
| 1-Q03-M | 3" x 1 1/2" | Caja con 1,000 pz |

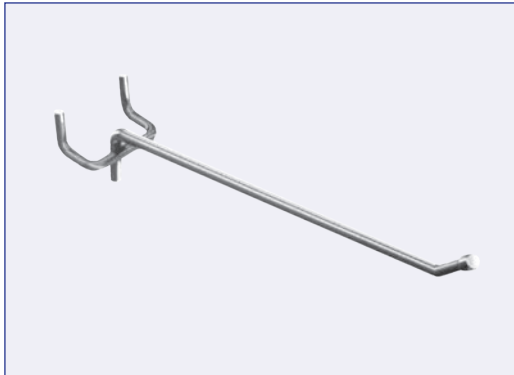

Gancho blíster para Perfopanel

Descripción: Gancho blíster para Perfopanel, galvanizado, fabricado en alambrcn calibre 9 (3.6 mm), punta boleada.

| CLAVE | MEDIDAS | PRESENTACIÓN |
|------------|---------|-----------------|
| 1-GPA10G-C | 10 cm | Caja con 100 pz |
| 1-GPA15G-C | 15 cm | Caja con 100 pz |
| 1-GPA20G-C | 20 cm | Caja con 100 pz |
| 1-GPA25G-C | 25 cm | Caja con 100 pz |
| 1-GPA30G-C | 30 cm | Caja con 100 pz |



Gancho para Perfopanel con placa

Descripción: Gancho para Perfopanel, galvanizado, calibre 3.

| CLAVE PLACA 2" | MEDIDAS | MEDIDA PLACA | PRESENTACIÓN |
|----------------|---------|--------------|----------------|
| 1-GPB315G-50 | 15 cm | 2" | Caja con 50 pz |
| 1-GPB320G-50 | 20 cm | 2" | Caja con 50 pz |
| 1-GPB325G-50 | 25 cm | 2" | Caja con 50 pz |
| 1-GPB330G-50 | 30 cm | 2" | Caja con 50 pz |
| CLAVE PLACA 3" | MEDIDAS | MEDIDA PLACA | PRESENTACIÓN |
| 1-GPC315G-50 | 15 cm | 3" | Caja con 50 pz |
| 1-GPC320G-50 | 20 cm | 3" | Caja con 50 pz |
| 1-GPC325G-50 | 25 cm | 3" | Caja con 50 pz |
| 1-GPC330G-50 | 30 cm | 3" | Caja con 50 pz |



Gancho en "T"

Descripción: Gancho en "T" para Perfopanel, galvanizado, fabricado en alambrcn calibre 3, porta precio en poliestireno extruido de 2" y 3", se cotiza por separado.

| CLAVE | MEDIDAS | PRESENTACIÓN |
|-------------------|-------------|-------------------|
| 1-GPD315G-50 | 15 cm | Caja con 50 pz |
| 1-GPD320G-50 | 20 cm | Caja con 50 pz |
| 1-GPD325G-50 | 25 cm | Caja con 50 pz |
| 1-GPD330G-50 | 30 cm | Caja con 50 pz |
| CLAVE PORTAPRECIO | MEDIDAS | PRESENTACIÓN |
| 1-Q02-50 | 2" x 1 1/2" | Caja con 50 pz |
| 1-Q02-M | 2" x 1 1/2" | Caja con 1,000 pz |
| 1-Q03-50 | 3" x 1 1/2" | Caja con 50 pz |
| 1-Q03-M | 3" x 1 1/2" | Caja con 1,000 pz |



Gancho sencillo para barra

Descripción: Gancho para barra de 1/2", galvanizado, calibre

| CLAVE | MEDIDAS | PRESENTACIÓN |
|--------------|---------|----------------|
| 1-GBA315G-50 | 15 cm | Caja con 50 pz |
| 1-GBA320G-50 | 20 cm | Caja con 50 pz |
| 1-GBA325G-50 | 25 cm | Caja con 50 pz |
| 1-GBA330G-50 | 30 cm | Caja con 50 pz |

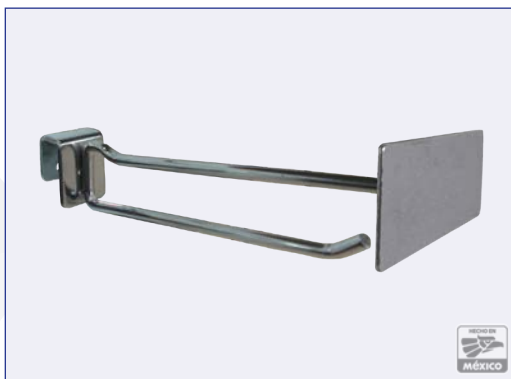

Gancho para barra con placa

Descripción: Gancho con placa para barra de 1/2", galvanizado, calibre 3.

| CLAVE PLACA 2" | MEDIDAS | MEDIDA PLACA | PRESENTACIÓN |
|----------------|---------|--------------|----------------|
| 1-GBB315G-50 | 15 cm | 2" | Caja con 50 pz |
| 1-GBB320G-50 | 20 cm | 2" | Caja con 50 pz |
| 1-GBB325G-50 | 25 cm | 2" | Caja con 50 pz |
| 1-GBB330G-50 | 30 cm | 2" | Caja con 50 pz |

| CLAVE PLACA 3" | MEDIDAS | MEDIDA PLACA | PRESENTACIÓN |
|----------------|---------|--------------|----------------|
| 1-GBC315G-50 | 15 cm | 3" | Caja con 50 pz |
| 1-GBC320G-50 | 20 cm | 3" | Caja con 50 pz |
| 1-GBC325G-50 | 25 cm | 3" | Caja con 50 pz |
| 1-GBC330G-50 | 30 cm | 3" | Caja con 50 pz |



Gancho en "T" para barra

Descripción: Gancho en "T" para barra de 1/2", galvanizado, fabricado en alambrcn calibre 3, porta precio en poliestireno extruido de 2" y 3", se cotiza por separado.

| CLAVE | MEDIDAS | PRESENTACIÓN |
|--------------|---------|----------------|
| 1-GBD315G-50 | 15 cm | Caja con 50 pz |
| 1-GBD320G-50 | 20 cm | Caja con 50 pz |
| 1-GBD325G-50 | 25 cm | Caja con 50 pz |
| 1-GBD330G-50 | 30 cm | Caja con 50 pz |

| CLAVE PORTA PRECIO | MEDIDAS | PRESENTACIÓN |
|--------------------|-------------|-------------------|
| 1-Q02-50 | 2" x 1 1/2" | Caja con 50 pz |
| 1-Q02-M | 2" x 1 1/2" | Caja con 1,000 pz |
| 1-Q03-50 | 3" x 1 1/2" | Caja con 50 pz |
| 1-Q03-M | 3" x 1 1/2" | Caja con 1,000 pz |

Custom ganchos y accesorios



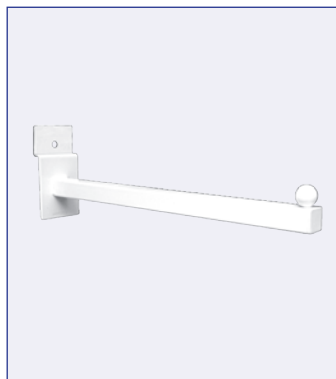

Colgador recto

Descripción: Colgador recto para Exhibipanel, 30 cm blanco y cromo, fabricado en tubular de 3/4", calibre 18. Tope esfera de acero de 5/8".

| CLAVE BLANCO | CLAVE CROMO | MEDIDAS | PRESENTACIÓN |
|--------------|-------------|---------|----------------|
| 1-CE30B-24 | 1-CE30C-24 | 30 cm | Caja con 24 pz |



Cascada de 5 ganchos

Descripción: Cascada 5 ganchos para Exhibipanel, 40 cm blanco y cromo, fabricado en tubular de 3/4", calibre 18.

| CLAVE BLANCO | CLAVE CROMO | MEDIDAS | PRESENTACIÓN |
|--------------|-------------|---------|----------------|
| 1-CE39B5-24 | 1-CE39C5-24 | 40 cm | Caja con 24 pz |

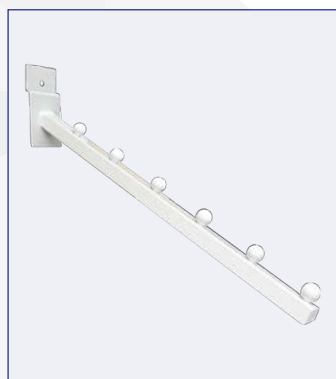

Cascada de 6 pasos

Descripción: Cascada 6 pasos para Exhibipanel, 40 cm blanco y cromo, fabricado en tubular de 3/4", calibre 18, inclinación 20°, con tope esfera de acero 5/8".

| CLAVE BLANCO | CLAVE CROMO | MEDIDAS | PRESENTACIÓN |
|--------------|-------------|---------|----------------|
| 1-CE40B6-24 | 1-CE40C6-24 | 40 cm | Caja con 24 pz |



Ménsula

Descripción: Ménsula para Exhibipanel, blanco y cromo, fabricada en lámina calibre 16.

| CLAVE BLANCO | CLAVE CROMO | MEDIDAS | PRESENTACIÓN |
|--------------|-------------|---------|----------------|
| 1-ME20B-24 | 1-ME20C-24 | 20 cm | Caja con 24 pz |
| 1-ME25B-24 | 1-ME25C-24 | 25 cm | Caja con 24 pz |
| 1-ME30B-24 | 1-ME30C-24 | 30 cm | Caja con 24 pz |
| 1-ME35B-24 | 1-ME35C-24 | 35 cm | Caja con 24 pz |



Jinete para ménsula

Descripción: Jinete para ménsula, galvanizado, fabricado en lámina calibre 18, incluye 2 gomas para mejorar el soporte de los entrepaños de cristal.

| CLAVE | MEDIDAS | PRESENTACIÓN |
|-----------|------------|-----------------|
| 1-MEJIN-C | 4 x 1.5 cm | Caja con 100 pz |



Cascada 8 pasos para barra

Descripción: Cascada 8 pasos para barra, fabricado en tubular rectangular de 1 1/2 x 1/2", calibre 16, cromo.

| CLAVE | MEDIDAS | PRESENTACIÓN |
|-------------|---------|----------------|
| 2-CB35C8-24 | 35 cm | Caja con 24 pz |



Colgador recto para barra

Descripción: Colgador recto para barra, fabricado en tubular rectangular de 1 1/2 x 1/2", calibre 16, cromo.

| CLAVE | MEDIDAS | PRESENTACIÓN |
|------------|---------|----------------|
| 2-CB35C-24 | 35 cm | Caja con 24 pz |

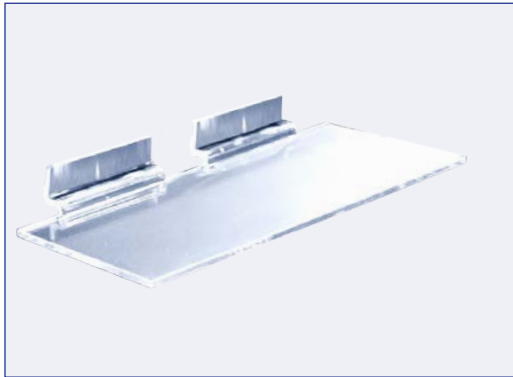

Entrepaño recto

Descripción: Entrepaño recto para Exhibipanel, fabricado en poliestireno inyectado, transparente y resistente.

| CLAVE | MEDIDAS | PRESENTACIÓN |
|----------|------------|----------------|
| 1-233-50 | 20 x 10 cm | Caja con 50 pz |

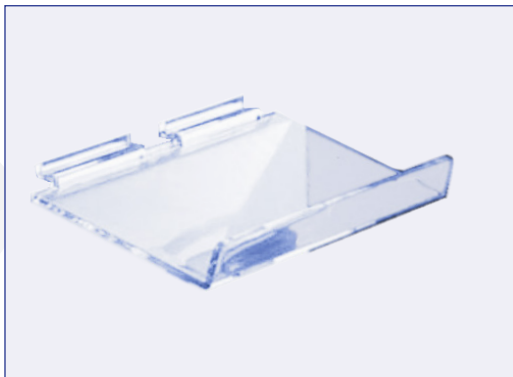

Entrepaño inclinado con pestaña

Descripción: Entrepaño inclinado con pestaña para Exhibipanel, fabricado en poliestireno inyectado, transparente y resistente.

| CLAVE | MEDIDAS | PRESENTACIÓN |
|----------|------------|----------------|
| 1-234-50 | 20 x 10 cm | Caja con 50 pz |

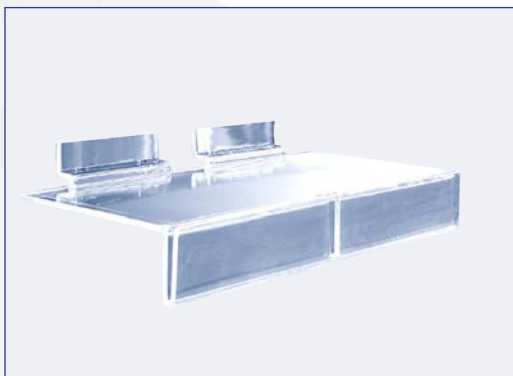

Entrepaño recto con portaprecio

Descripción: Entrepaño recto con portaprecio para Exhibipanel, fabricado en poliestireno inyectado, transparente y resistente.

| CLAVE | MEDIDAS | PRESENTACIÓN |
|----------|------------|----------------|
| 1-240-50 | 23 x 10 cm | Caja con 50 pz |

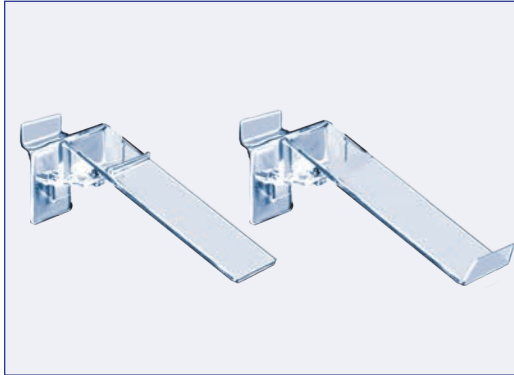

Zapatera

Descripción: Zapatera con tacón o pestaña para Exhibipanel, fabricado en poliestireno inyectado, transparente y resistente.

| CLAVE | TIPO | PRESENTACIÓN |
|----------|-------------|----------------|
| 1-451-20 | Con tacón | Caja con 20 pz |
| 1-452-20 | Con pestaña | Caja con 20 pz |

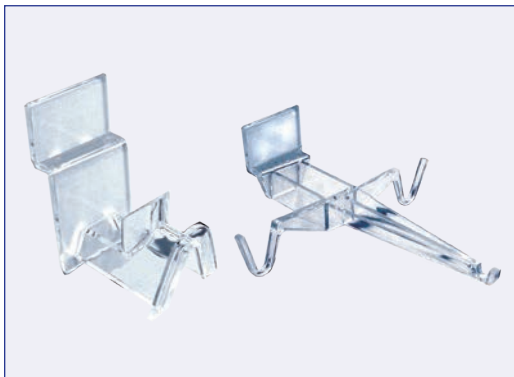

Portales

Descripción: Portales abierto y cerrado para Exhibipanel, fabricado en policarbonato inyectado, transparente y resistente.

| CLAVE | TIPO | PRESENTACIÓN |
|-----------|---------|----------------|
| 1-1570-50 | Abierto | Caja con 50 pz |
| 1-1590-50 | Cerrado | Caja con 50 pz |

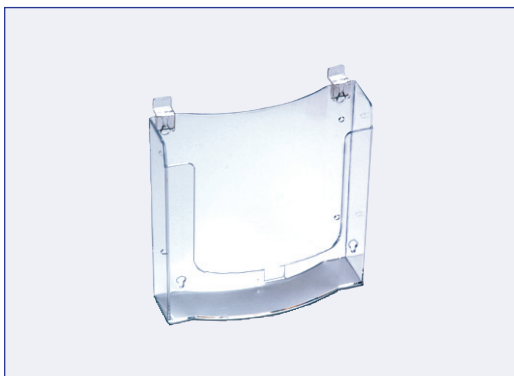

Folletero tamaño carta

Descripción: Folletero tamaño carta para Exhibipanel, fabricado en poliestireno inyectado, transparente y resistente.

| CLAVE | MEDIDAS | PRESENTACIÓN |
|----------|-----------------|----------------|
| 1-242-10 | 23 x 04 x 23 cm | Caja con 10 pz |



CREMALLERAS, POSTES Y ACCESORIOS



- Cremalleras y postes
- Ménsulas, colgadores y barras

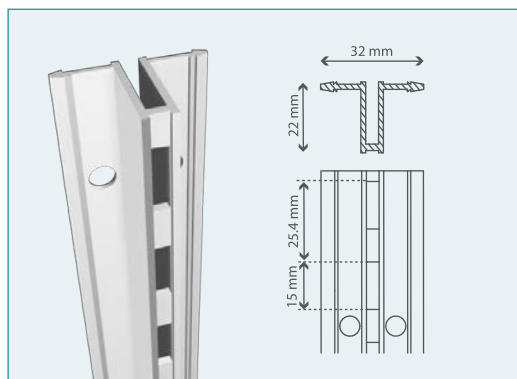

Cremallera en "T" ranuras al frente aluminio

Descripción: Cremallera en "T" con ranuras al frente, paso 1", fabricado en aluminio calibre 14, aluminio natural anodizado.

| CLAVE | MEDIDAS | PRESENTACIÓN |
|---------------|---------|-------------------|
| 2-BF14-184-10 | 213 cm | Paquete con 10 pz |

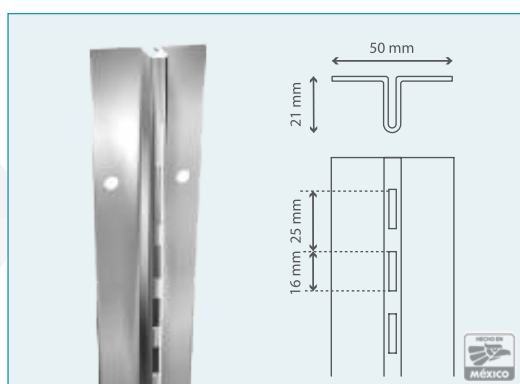

Cremallera en "T" ranuras al frente

Descripción: Cremallera en "T" con ranuras al frente, paso 1", fabricado en lámina calibre 16, blanco y cromo.

| CLAVE | MEDIDAS | PRESENTACIÓN |
|-----------------|---------|-------------------|
| 2-BC16-184-10CR | 213 cm | Paquete con 10 pz |
| 2-BC16-184-10BL | 213 cm | Paquete con 10 pz |

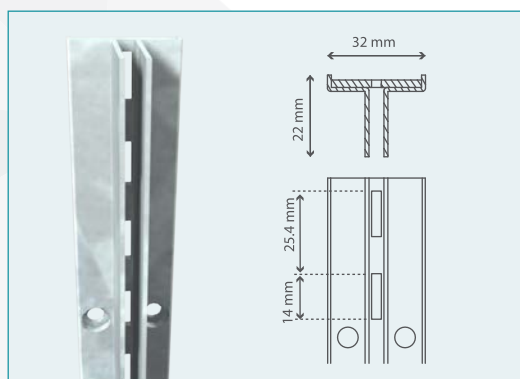

Cremallera en "T" ranuras ocultas

Descripción: Cremallera en "T" con ranuras ocultas, paso 1", fabricado en lámina calibre 13, galvanizado.

| CLAVE | MEDIDAS | PRESENTACIÓN |
|---------------|---------|------------------|
| 2-CG13-184-05 | 213 cm | Paquete con 5 pz |

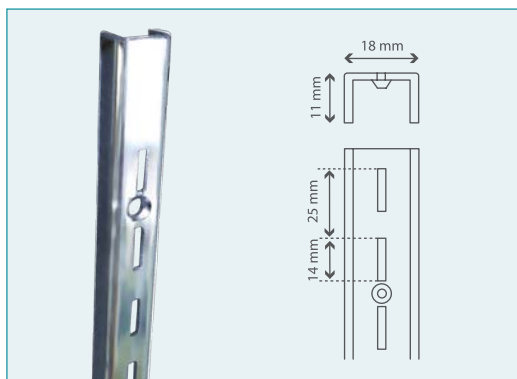

Cremallera en “U” ranurado sencillo

Descripción: Cremallera en “U” ranurado sencillo, paso 1”, fabricado en lámina calibre 14, cromo.

| CLAVE | MEDIDAS | PRESENTACIÓN |
|---------------|---------|-------------------|
| 2-OA14-184-10 | 213 cm | Paquete con 10 pz |

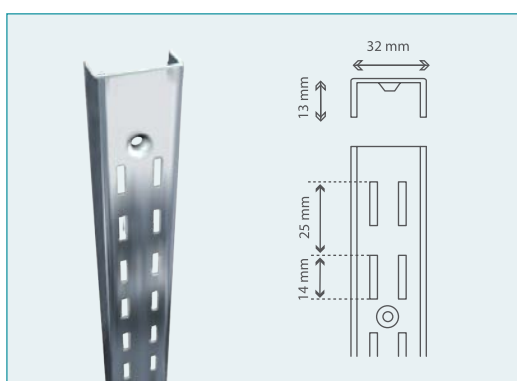

Cremallera en “U” ranurado doble

Descripción: Cremallera en “U” ranurado doble con paso 1”, fabricado en lámina calibre 14, cromo.

| CLAVE | MEDIDAS | PRESENTACIÓN |
|---------------|---------|-------------------|
| 2-AI14-284-10 | 213 cm | Paquete con 10 pz |

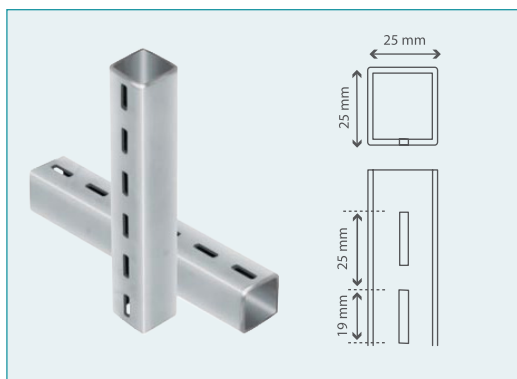

Poste ranurado sencillo 1 cara

Descripción: Poste ranurado sencillo en una cara con paso 1”, fabricado en tubular cuadrado de 1”, calibre 17, sin acabado.

| CLAVE | MEDIDAS | PRESENTACIÓN |
|---------------|---------|-------------------|
| 2-DA17-184-10 | 213 cm | Paquete con 10 pz |

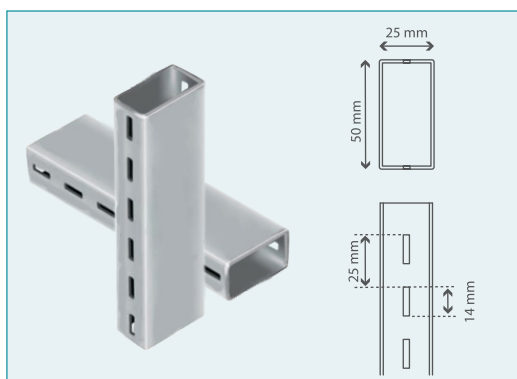

Poste ranurado sencillo 2 caras

Descripción: Poste ranurado sencillo en dos caras con paso 1”, fabricado en tubular rectangular 2 x 1”, calibre 17, sin acabado.

| CLAVE | MEDIDAS | PRESENTACIÓN |
|---------------|---------|------------------|
| 2-FA17-284-06 | 213 cm | Paquete con 6 pz |

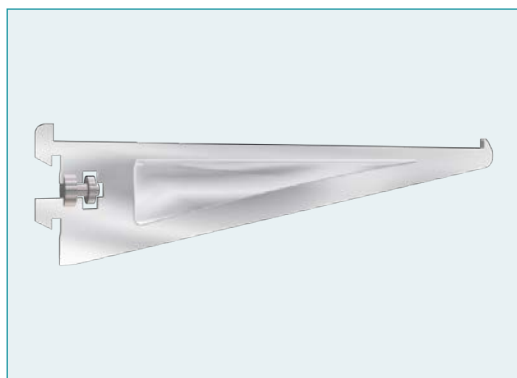

Ménsula plana 2 puntos de apoyo

Descripción: Ménsula plana para cremallera, 2 puntos de apoyo con paso 1", seguro superior y ajuste gradual, fabricada en lámina calibre 13, cromo.

| CLAVE | MEDIDAS | PRESENTACIÓN |
|----------|---------|----------------|
| 2-M06-24 | 15 cm | Caja con 24 pz |
| 2-M08-24 | 20 cm | Caja con 24 pz |
| 2-M10-24 | 25 cm | Caja con 24 pz |

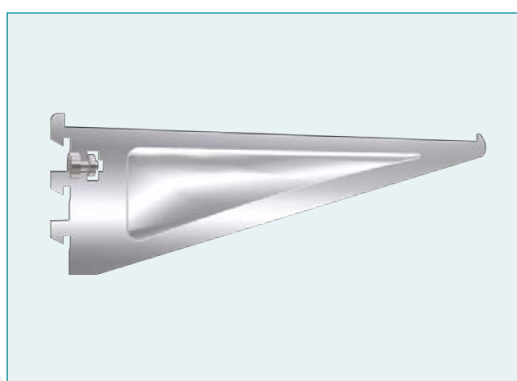

Ménsula plana 3 puntos de apoyo

Descripción: Ménsula plana para cremallera, 3 puntos de apoyo con paso 1", seguro superior y ajuste gradual, fabricada en lámina calibre 13, cromo.

| CLAVE | MEDIDAS | PRESENTACIÓN |
|----------|---------|----------------|
| 2-N12-24 | 30 cm | Caja con 24 pz |
| 2-N14-24 | 35 cm | Caja con 24 pz |
| 2-N16-24 | 40 cm | Caja con 24 pz |
| 2-N18-24 | 45 cm | Caja con 24 pz |

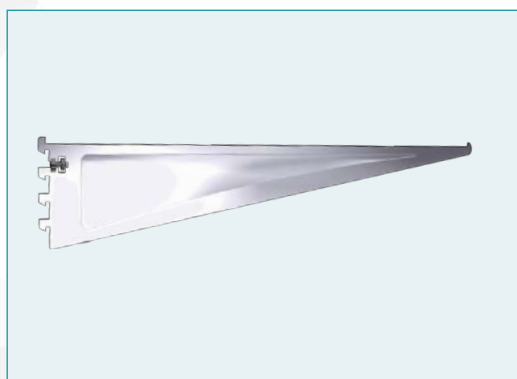

Ménsula plana 4 puntos de apoyo

Descripción: Ménsula plana para cremallera, 4 puntos de apoyo con paso 1", seguro superior y ajuste gradual, fabricada en lámina calibre 13, cromo.

| CLAVE | MEDIDAS | PRESENTACIÓN |
|----------|---------|----------------|
| 2-P20-24 | 50 cm | Caja con 24 pz |
| 2-P22-24 | 55 cm | Caja con 24 pz |

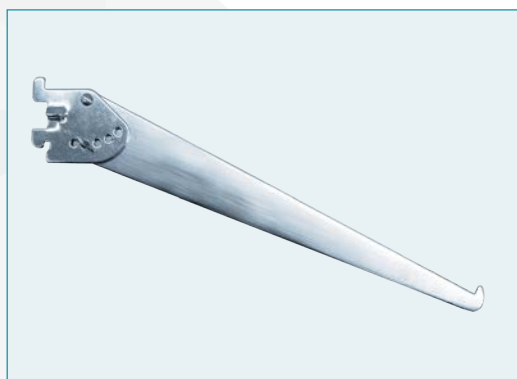

Ménsula plana ajustable

Descripción: Ménsula plana ajustable para cremallera, 2 puntos de apoyo con paso 1", seguro superior y ajuste gradual, fabricada en lámina calibre 13, cromo.

| CLAVE | MEDIDAS | PRESENTACIÓN |
|----------|---------|----------------|
| 2-Q10-24 | 25 cm | Caja con 24 pz |
| 2-Q12-24 | 30 cm | Caja con 24 pz |
| 2-Q14-24 | 35 cm | Caja con 24 pz |



Ménsula reforzada

Descripción: Ménsula reforzada para cremallera, 3 puntos de apoyo con paso 1", juego de izquierda y derecha, fabricada en lámina calibre 13, cromo.

| CLAVE | MEDIDAS | PRESENTACIÓN |
|------------|---------|---------------------------|
| 2-WBS12-24 | 30 cm | Caja con 24 pz /12 juegos |
| 2-WBS14-24 | 35 cm | Caja con 24 pz /12 juegos |



Cascada 8 pasos

Descripción: Cascada 8 pasos para cremallera, 3 puntos de apoyo con paso 1", seguro superior y ajuste gradual, fabricada en perfil tubular rectangular calibre 18, cromo.

| CLAVE | MEDIDAS | PRESENTACIÓN |
|-----------|---------|----------------|
| 2-N16C-24 | 40 cm | Caja con 24 pz |



Colgador recto

Descripción: Colgador recto para cremallera, 3 puntos de apoyo con paso 1", seguro superior y ajuste gradual, fabricado en perfil tubular rectangular calibre 18, cromo.

| CLAVE | MEDIDAS | PRESENTACIÓN |
|-----------|---------|----------------|
| 2-N12R-24 | 30 cm | Caja con 24 pz |
| 2-N14R-24 | 35 cm | Caja con 24 pz |



Ménsula plana porta barra

Descripción: Ménsula plana porta barra para cremallera, 3 puntos de apoyo con paso 1", seguro superior y ajuste gradual, fabricada en lámina calibre 13, cromo.

| CLAVE | MEDIDAS | PRESENTACIÓN |
|-----------|---------|----------------|
| 2-NB01-24 | 2.5 cm | Caja con 24 pz |
| 2-NB03-24 | 7.5 cm | Caja con 24 pz |

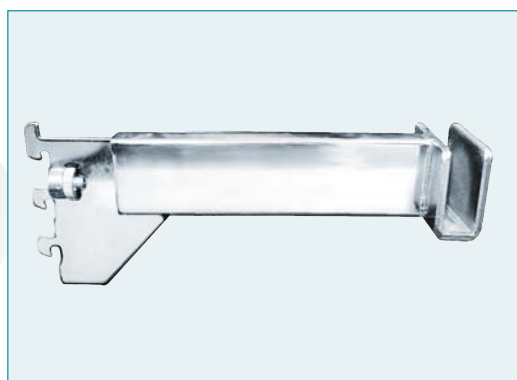

Ménsula tubular porta barra

Descripción: Ménsula tubular porta barra para cremallera, 3 puntos de apoyo con paso 1", seguro superior y ajuste gradual, fabricada en perfil tubular 1 x 1 1/2" y lámina calibre 13, cromo.

| CLAVE | MEDIDAS | PRESENTACIÓN |
|-----------|---------|----------------|
| 2-NB06-24 | 15 cm | Caja con 24 pz |
| 2-NB09-24 | 23 cm | Caja con 24 pz |
| 2-NB12-24 | 30 cm | Caja con 24 pz |



Barra tubular

Descripción: Barra fabricada en tubular rectangular de 1 1/2 x 1/2", calibre 18, cromo.

| CLAVE | MEDIDAS | PRESENTACIÓN |
|----------------|---------|----------------|
| 2-JMG-NR080-10 | 80 cm | Caja con 10 pz |
| 2-JMG-NR120-10 | 120 cm | Caja con 10 pz |

Instalaciones de cremalleras y accesorios





Jm Villegas
Tira Mágica
12 Artículos
www.jmvillegas.mx
01 800 00 666 00

Jm Villegas
Tira Mágica
12 Artículos
www.jmvillegas.mx
01 800 00 666 00

Jm Villegas
Tira Mágica
12 Artículos
www.jmvillegas.mx
01 800 00 666 00



ACCESORIOS PARA PUNTO DE VENTA P.O.P.



- Tiras mágicas
- Adhesivos y perchas
- Accesorios P.O.P.

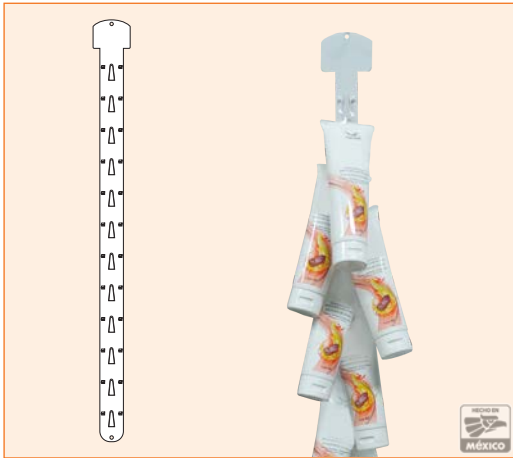

Tira mágica de 2"

Descripción: Tira mágica copete de 2" para 12 artículos, fabricada en polipropileno inyectado blanco.

| CLAVE | MEDIDAS | PRESENTACIÓN |
|---------------|---------|-----------------|
| 3-TIJN1202-C5 | 70 cm | Caja con 500 pz |

Colores opcionales:



*Colores opcionales sobre pedido, mínimo 5,000 pz.



Tira mágica de 3"

Descripción: Tira mágica copete de 3" para 12 artículos, fabricada en polipropileno inyectado blanco.

| CLAVE | MEDIDAS | PRESENTACIÓN |
|---------------|---------|-----------------|
| 3-TIJN1203-C5 | 70 cm | Caja con 500 pz |

Colores opcionales:



*Colores opcionales sobre pedido, mínimo 5,000 pz.

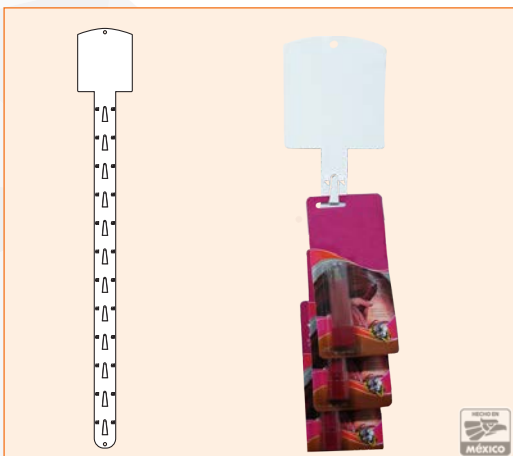

Tira mágica de 4"

Descripción: Tira mágica copete de 4" para 12 artículos, fabricada en polipropileno inyectado blanco.

| CLAVE | MEDIDAS | PRESENTACIÓN |
|---------------|---------|-----------------|
| 3-TIJN1204-C5 | 70 cm | Caja con 500 pz |

Colores opcionales:



*Colores opcionales sobre pedido, mínimo 5,000 pz.



Maletín de tira mágica y cincho mini

Descripción: Maletín de tira mágica, incluye 100 tiras mágicas fabricadas en polipropileno inyectado blanco y 1 paquete de 100 cinchos planos de plástico de 7" (19 cm).

| CLAVE | MEDIDAS | PRESENTACIÓN |
|---------------|-------------------|-------------------|
| 3-TIJN1202C-C | Copete 2" X 70 cm | Paquete de 100 pz |
| 3-TIJN1203C-C | Copete 3" X 70 cm | Paquete de 100 pz |
| 3-TIJN1204C-C | Copete 4" X 70 cm | Paquete de 100 pz |



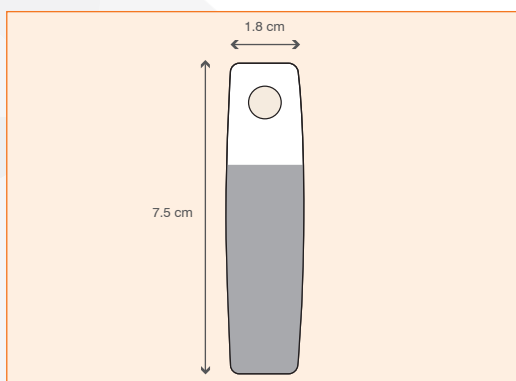
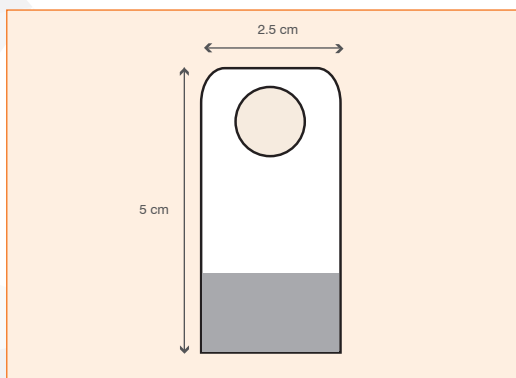
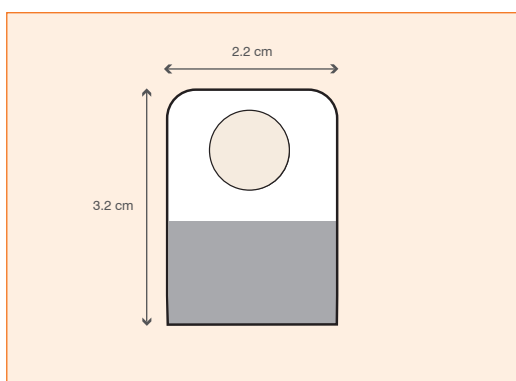
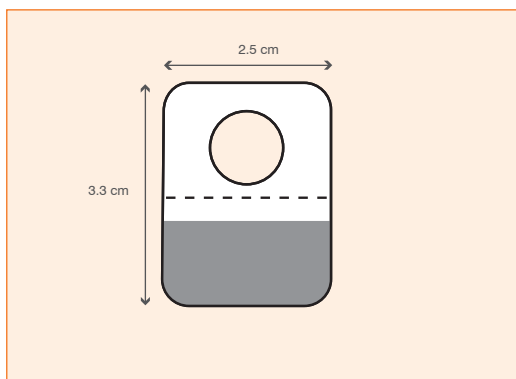

Modelo R05

Descripción: Adhesivo modelo R05, recomendado para 320 g, fabricado en PVC de 190 micras.

| CLAVE | MEDIDAS | PRESENTACIÓN |
|-----------|--------------|-----------------------------------|
| 3-R05-ME | 2.5 X 3.3 cm | Maletín con 1000 pz |
| 3-R05-M09 | 2.5 X 3.3 cm | Rollo de 9,000 pz |
| 3-R05-M | 2.5 X 3.3 cm | Caja con 5 rollos de 9,000 pz c/u |

* Se cotiza por millar, descuento por volumen en rollo y caja.

Modelo N64

Descripción: Adhesivo modelo N64, recomendado para 320 g, fabricado en PVC de 254 micras.

| CLAVE | MEDIDAS | PRESENTACIÓN |
|----------|--------------|-------------------------------|
| 3-N64-ME | 2.2 X 3.2 cm | Maletín con 1000 pz |
| 3-N64-M | 2.2 X 3.2 cm | Caja con 1 rollo de 61,000 pz |

* Se cotiza por millar, descuento por volumen en rollo y caja.

Modelo N14

Descripción: Adhesivo modelo N14, recomendado para 320 g, fabricado en PVC de 190 micras.

| CLAVE | MEDIDAS | PRESENTACIÓN |
|----------|------------|-------------------------------|
| 3-N14-ME | 2.5 X 5 cm | Maletín con 1000 pz |
| 3-N14-M | 2.5 X 5 cm | Caja con 1 rollo de 61,000 pz |

* Se cotiza por millar, descuento por volumen en rollo y caja.

Modelo N07

Descripción: Adhesivo modelo N07, recomendado para 400 g, fabricado en PVC de 254 micras.

| CLAVE | MEDIDAS | PRESENTACIÓN |
|-----------|--------------|-----------------------------------|
| 3-N07-ME | 1.8 X 7.5 cm | Maletín con 1000 pz |
| 3-N07-M08 | 1.8 X 7.5 cm | Rollo de 8,500 pz |
| 3-N07-M | 1.8 X 7.5 cm | Caja con 2 rollos de 8,500 pz c/u |

* Se cotiza por millar, descuento por volumen en rollo y caja.

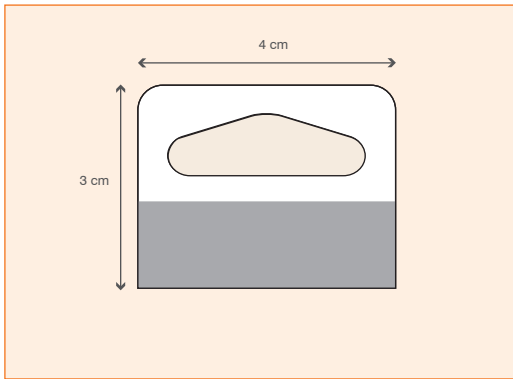

Modelo N61

Descripción: Adhesivo modelo N61, recomendado para 400 g, fabricado en PVC de 381 micras.

| CLAVE | MEDIDAS | PRESENTACIÓN |
|----------|----------|-------------------------------|
| 3-N61-ME | 4 X 3 cm | Maletín con 1000 pz |
| 3-N61-M | 4 X 3 cm | Caja con 1 rollo de 13,000 pz |

* Se cotiza por millar, descuento por volumen en rollo y caja.

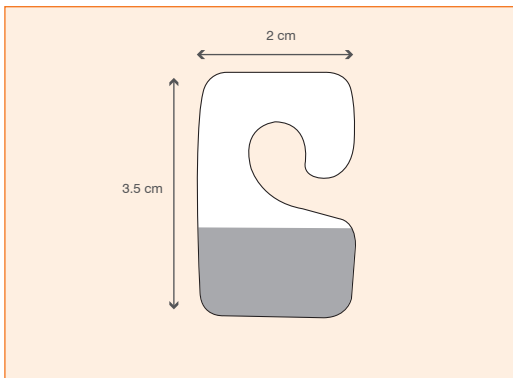

Modelo N28

Descripción: Adhesivo modelo N28, recomendado para 170 g, fabricado en PVC de 381 micras.

| CLAVE | MEDIDAS | PRESENTACIÓN |
|----------|------------|-------------------------------|
| 3-N28-ME | 2 X 3.5 cm | Maletín con 1000 pz |
| 3-N28-M | 2 X 3.5 cm | Caja con 1 rollo de 30,000 pz |

* Se cotiza por millar, descuento por volumen en rollo y caja.

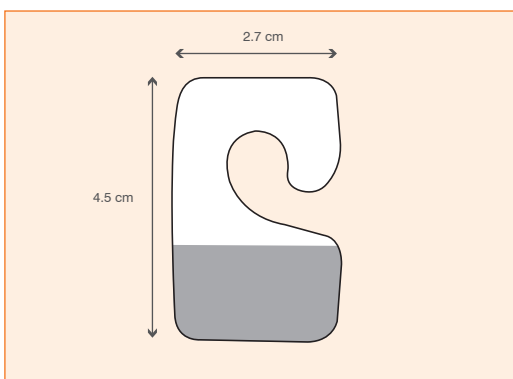

Modelo N33

Descripción: Adhesivo modelo N33, recomendado para 400 g, fabricado en PVC de 635 micras.

| CLAVE | MEDIDAS | PRESENTACIÓN |
|----------|--------------|-------------------------------|
| 3-N33-ME | 2.7 X 4.5 cm | Maletín con 1000 pz. |
| 3-N33-M | 2.7 X 4.5 cm | Caja con 1 rollo de 14,000 pz |

* Se cotiza por millar, descuento por volumen en rollo y caja.



Cincho mini cola de ratón*

Descripción: Cincho mini cola de ratón con paso tipo esfera, fabricado en nylon blanco.

| CLAVE | MEDIDAS | PRESENTACIÓN |
|-----------|------------|---------------------|
| 3-CMB05-1 | 5" (13 cm) | Paquete con 1000 pz |
| 3-CMB07-1 | 7" (18 cm) | Paquete con 1000 pz |

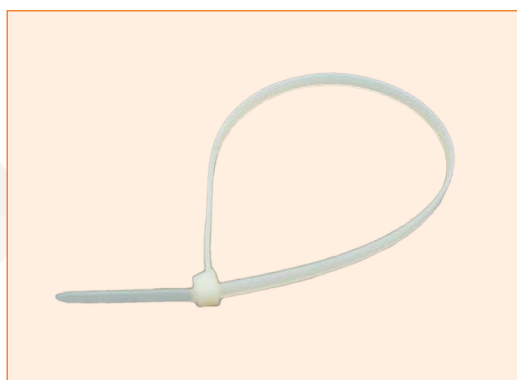

Cincho plano de 2.5 mm

Descripción: Cincho plano de 2.5 mm de espesor fabricado en nylon color blanco.

| CLAVE | MEDIDAS | PRESENTACIÓN |
|------------|-------------|---------------------|
| 3-CMPA04-1 | 04" (10 cm) | Paquete con 1000 pz |
| 3-CMPA07-1 | 07" (18 cm) | Paquete con 1000 pz |
| 3-CMPA12-1 | 12" (29 cm) | Paquete con 1000 pz |



Cincho plano de 4.8 mm

Descripción: Cincho plano de 4.8 mm de espesor fabricado en nylon color blanco.

| CLAVE | MEDIDAS | PRESENTACIÓN |
|------------|-------------|---------------------|
| 3-CMPB07-1 | 07" (18 cm) | Paquete con 1000 pz |
| 3-CMPB12-1 | 12" (29 cm) | Paquete con 1000 pz |



Cutter Olfa

Descripción: Cutter plano marca Olfa con navaja seccionada para repuesto.

| CLAVE | MEDIDAS | PRESENTACIÓN |
|-------------|-------------|--------------|
| 3-CUTTER-OL | 10 x 2.5 cm | 1 pz |

* Se surte en caja de 40 pz

* Recomendado como publicidad con la marca de tu producto y como equipo para los promotores en el piso de venta.



Cutter plano y navajas

Descripción: Cutter plano metálico con navaja intercambiable de un solo filo.

| CLAVE | MEDIDAS | PRESENTACIÓN |
|-------------|-------------|--------------|
| 3-CUTTER | 10 x 2.3 cm | 1 pz |
| 3-CUTTER-BL | 10 x 2.3 cm | 1 pz |
| 3-NAVAJA | 4 x 2 cm | 1 pz |

* Se surte en caja de 12 pz

* Recomendado como publicidad con la marca de tu producto y como equipo para los promotores en el piso de venta.

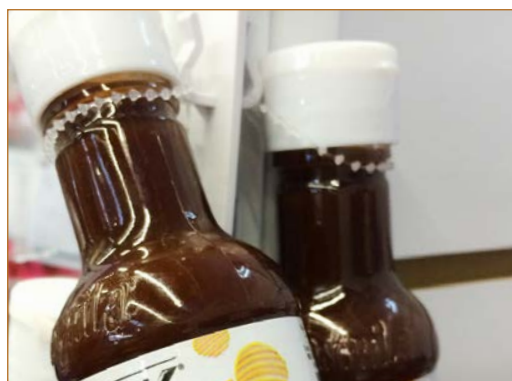
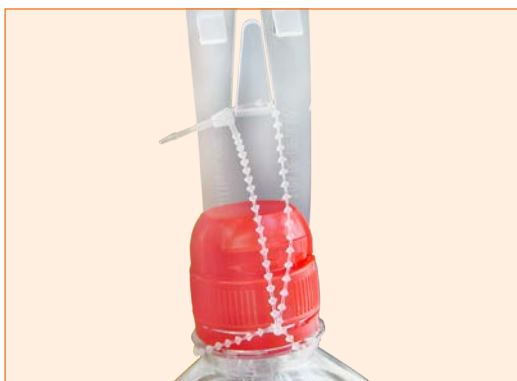



SISTEMAS DE EXHIBICIÓN PARA FRUTAS Y VERDURAS





- Exhibidores modulares Green & Display
- Exhibidores verticales Green & Display
- Plataformas y accesorios Green & Display





Exhibidor modular (MA)

Descripción: Exhibidor modular Green & Display (MA), fabricado con tubular rectangular de 2 x 1" y canal de 1 x 1 1/2" en calibre 18, acabado epóxico color negro semi-mate. Incluye 4 rodajas de poliamida de 4" de diámetro, 2 con freno.

| CLAVE | MEDIDAS | PRESENTACIÓN |
|-------------|--------------------|--------------|
| 4-EGD-MA127 | 127 x 120 x 123 cm | 1 pz |
| 4-EGD-MA160 | 160 x 120 x 123 cm | 1 pz |
| 4-EGD-MA180 | 180 x 120 x 123 cm | 1 pz |

* Medidas: Frente x Fondo x Alto



Exhibidor modular con poste recto (MB)

Descripción: Exhibidor modular Green & Display (MB), fabricado con tubular rectangular de 2 x 1" y canal de 1 x 1 1/2" en calibre 18, acabado epóxico color negro semi-mate. Incluye 4 rodajas de poliamida de 4" de diámetro, 2 con freno.

| CLAVE | MEDIDAS | PRESENTACIÓN |
|-------------|--------------------|--------------|
| 4-EGD-MB127 | 127 x 120 x 165 cm | 1 pz |
| 4-EGD-MB160 | 160 x 120 x 165 cm | 1 pz |
| 4-EGD-MB180 | 180 x 120 x 165 cm | 1 pz |

* Medidas: Frente x Fondo x Alto

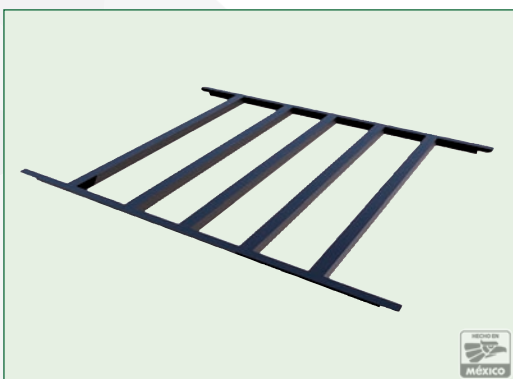

Parrilla inferior desmontable

Descripción: Parrilla inferior desmontable para exhibidor modular Green & Display, fabricada con ángulo de 1" calibre 1/8" y canal de 1 x 1 1/2" calibre 18, acabado epóxico color negro semi-mate.

| CLAVE | MEDIDAS | PRESENTACIÓN |
|-----------|-------------|--------------|
| 4-EGJ-127 | 127 x 95 cm | 1 pz |
| 4-EGJ-160 | 160 x 95 cm | 1 pz |
| 4-EGJ-180 | 180 x 95 cm | 1 pz |

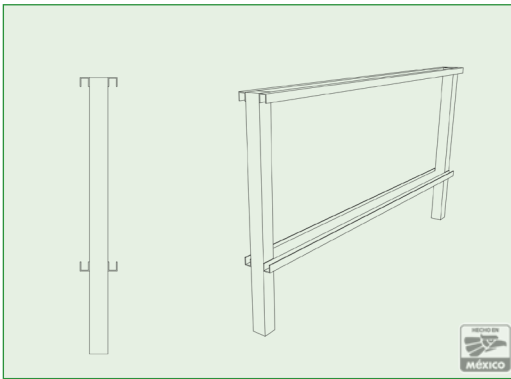

Marco porta precio para gráfico

Descripción: Marco porta precio con canal "W" y sujeción con perno para gráfico ambas caras de exhibidor modular Green & Display, fabricado con tubular cuadrado de 3/4", acabado epóxico color negro semi-mate.

| CLAVE | MEDIDAS | PRESENTACIÓN |
|---------------|---------------|--------------|
| 4-EGN-127-PW2 | 127 x 20.5 cm | 1 pz |
| 4-EGN-160-PW2 | 160 x 20.5 cm | 1 pz |
| 4-EGN-180-PW2 | 180 x 20.5 cm | 1 pz |



Porta precio con ganchos

Descripción: Porta precio con ganchos para exhibidor modular Green & Display, fabricado con tubular cuadrado de 3/4", acabado epóxico color negro semi-mate.

| CLAVE | MEDIDAS | PRESENTACIÓN |
|-----------|---------------|--------------|
| 4-EGM-127 | 127 x 33.5 cm | 1 pz |
| 4-EGM-160 | 160 x 33.5 cm | 1 pz |
| 4-EGM-180 | 180 x 33.5 cm | 1 pz |

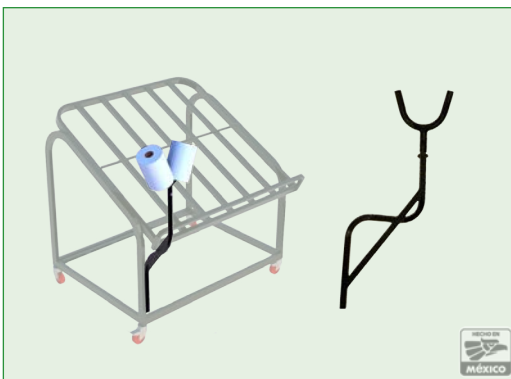

Porta rollo

Descripción: Porta rollo con uno y dos brazos para exhibidor modular Green & Display, fabricado con tubo de 1 1/4" calibre 18, acabado epóxico color negro semi-mate.

| CLAVE | MEDIDAS | PRESENTACIÓN |
|--------------|------------|--------------|
| 4-EGK-PR2 | 30 x 30 cm | 1 pz |
| 4-EGK-PR2-PA | 96 x 60 cm | 1 pz |

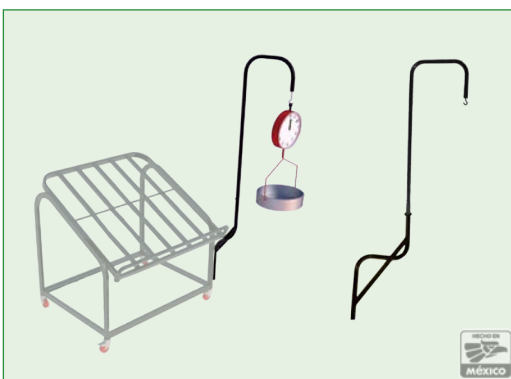

Porta báscula

Descripción: Porta báscula con accesorio en "S" para exhibidor modular Green & Display, fabricado con tubo de 1 1/4" calibre 18, acabado epóxico color negro semi-mate.

| CLAVE | MEDIDAS | PRESENTACIÓN |
|-------------|-------------|--------------|
| 4-EGK-PB-PA | 75 x 206 cm | 1 pz |



Plataforma multiusos

Descripción: Plataforma multiusos uno y dos niveles con maneral Green & Display, fabricado con tubular rectangular de 1 3/4 x 3/4", acabado epóxico color negro semi-mate.

| CLAVE | MEDIDAS | PRESENTACIÓN |
|--------------|------------------|--------------|
| 4-EGQ-PM1060 | 60 x 100 x 90 cm | 1 pz |
| 4-EGQ-PM2060 | 60 x 100 x 90 cm | 1 pz |

* Medidas: Frente x Fondo x Alto



Plataforma para CPR's

Descripción: Plataforma para CPR's, fabricado con tubular rectangular de 1 3/4 x 3/4", acabado epóxico color negro semi-mate. (maneral opcional de 100 cm de largo)

| CLAVE | MEDIDAS | PRESENTACIÓN |
|-----------------|-----------------|--------------|
| 4-EGQ-06040 | 60 x 40 x 16 cm | 1 pz |
| 4-EGQ-06040-1M* | 60 x 40 x 16 cm | 1 pz |

* Medidas: Frente x Fondo x Alto



Contenedor plástico reutilizable (CPR)

Descripción: Contenedor de plástico reutilizable (CPR), fabricado en polietileno de alta densidad grado alimenticio color negro.

| CLAVE | MEDIDAS | PRESENTACIÓN |
|------------|-----------------|--------------|
| 4-CPR13-NG | 60 x 40 x 13 cm | 1 pz |
| 4-CPR21-NG | 60 x 40 x 21 cm | 1 pz |

* Medidas: Frente x Fondo x Alto

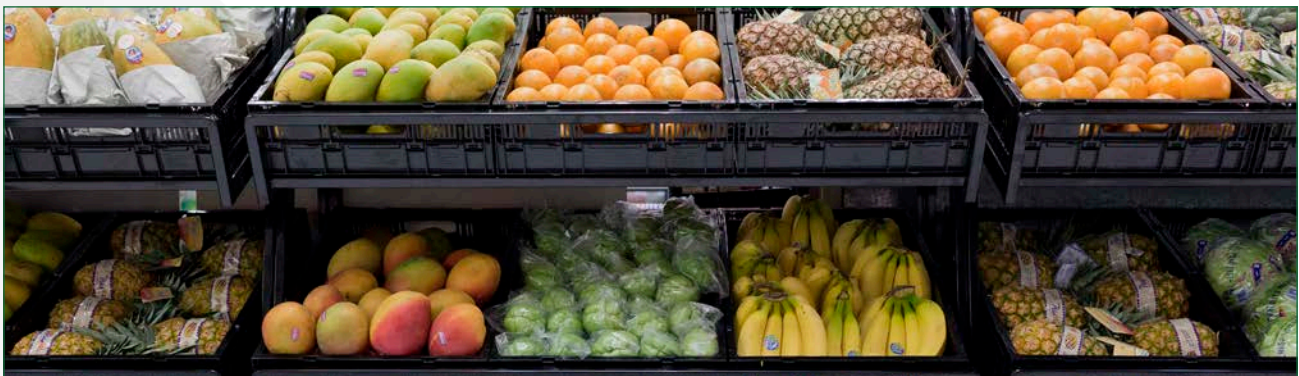



Exhibidor vertical de pared 2 niveles

Descripción: Exhibidor vertical de pared Green & Display 2 niveles para 06 CPR's con marco porta precio, frente 126 x fondo 072 x alto 134 cm, entrepaños inclinados: 62 y 72 cm, fabricado con tubular rectangular de 1 3/4 x 3/4" y canal de 1x1 1/2" calibre 18, acabado epóxico color negro semi-mate. Incluye 4 rodajas de poliamida de 4" de diámetro, 2 con freno.

| CLAVE | MEDIDAS | PRESENTACIÓN |
|----------------|--------------------|--------------|
| 4-EGD-VP134-06 | 126 x 072 x 134 cm | 1 pz |

* Medidas: Frente x Fondo x Alto



Exhibidor vertical de pared 3 niveles

Descripción: Exhibidor vertical de pared Green & Display 3 niveles para 08 CPR's con marco porta precio, frente 126 x fondo 072 x alto 181 cm, entrepaños inclinados: 42, 62 y 72 cm, fabricado con tubular rectangular de 1 3/4 x 3/4" y canal de 1x1 1/2" calibre 18, acabado epóxico color negro semi-mate. Incluye 4 rodajas de poliamida de 4" de diámetro, 2 con freno.

| CLAVE | MEDIDAS | PRESENTACIÓN |
|----------------|--------------------|--------------|
| 4-EGD-VP181-08 | 126 x 072 x 181 cm | 1 pz |

* Medidas: Frente x Fondo x Alto



Exhibidor vertical de pared 4 niveles

Descripción: Exhibidor vertical de pared Green & Display 4 niveles para 11 CPR's con marco porta precio, frente 126 x fondo 082 x alto 203 cm, entrepaños inclinados: 42, 62, 72 y 82 cm, fabricado con tubular rectangular de 1 3/4 x 3/4" y canal de 1x1 1/2" calibre 18, acabado epóxico color negro semi-mate. Incluye 4 rodajas de poliamida de 4" de diámetro, 2 con freno.

| CLAVE | MEDIDAS | PRESENTACIÓN |
|----------------|--------------------|--------------|
| 4-EGD-VP203-11 | 126 x 082 x 203 cm | 1 pz |

* Medidas: Frente x Fondo x Alto



Porta rollo y porta báscula

Descripción: Porta rollo y porta báscula para exhibidor vertical Green & Display, alto 153 cm, fabricado con tubular rectangular de 1 3/4 x 3/4" calibre 18, acabado epóxico color negro semi-mate.

| CLAVE | MEDIDAS | PRESENTACIÓN |
|---------------|---------|--------------|
| 4-EGK-PBPR153 | 153 cm | 1 pz |



EQUIPO PARA TIENDAS



- Asiento para bebé
- Carros de autoservicio Unarco
- Racks para Ropa





Asiento para bebé

Descripción: Asiento para bebé ergonómico y antiderrapante con arnés de seguridad de 3 puntos, fabricado con soporte universal de acero y polipropileno / TPE, color gris.

| CLAVE | MEDIDAS | PRESENTACIÓN |
|----------|-----------------|--------------|
| 5-ABB-GR | 35 x 63 x 23 cm | 1 pz |

* Medidas: Frente x Fondo x Alto



Porta silla para bebé

Descripción: Porta silla para bebé, de polipropileno, 2.27 kg. Capacidad de carga 22.5 kg

| CLAVE | COLORES | PRESENTACIÓN |
|-----------|-------------|--------------|
| 5-ABS-GR | Gris | 1 pz |
| 5-ABS-RJ | Rojo | 1 pz |
| 5-ABS-AZL | Azul | 1 pz |
| 5-ABS-AZM | Azul marino | 1 pz |





Representantes de Unarco Industries en México

UNARCO INDUSTRIES LLC

En cada carro de autoservicio Unarco existe el respaldo, la garantía y el compromiso de ingeniería, calidad, durabilidad, seguridad y servicio.

Con sede en Wagoner Oklahoma, **Unarco Industries LLC** es uno de los mayores fabricantes de carros de autoservicio en el mundo. Domina el mercado dentro de EUA y ha tenido un fuerte crecimiento a nivel internacional.

Desde su fundación en 1937 ha logrado mantenerse como líder en la industria y en 1999, **Unarco Industries LLC** se unió al grupo empresarial Marmon Retail Services de **Marmon Group**, un conjunto de más de 150 empresas internacionales manufactureras y de servicios que pertenecen a **Berkshire Hathaway Inc.**

Entre los años 1991 y 1998 representamos por primera vez a Unarco Industries en México, y se retomó nuevamente en 2010; siendo hoy, **Productos JM Villegas** el único distribuidor y representante de **Unarco Industries LLC** a nivel nacional.



Carro Unarco modelo U048

Descripción: Carro de autoservicio modelo U048 marca Unarco, doble canastilla, maneral color gris, encestado 20 cm, volumen en canastilla 19 y 86 litros en total, frente 053 x fondo 062 x alto 101 cm, acabado epóxico color gris.

| CLAVE | MEDIDAS / CARACTERÍSTICAS | |
|-----------|----------------------------|---------------------------|
| 5-U048-GR | Volumen de cada canastilla | 19 litros |
| | Volumen total del carro | 86 litros |
| | Encestamiento + excedente* | 20 cm + 45 cm del inicial |
| | Frente | 53 cm |
| | Fondo | 62 cm |
| | Alto | 101 cm |
| | Peso neto | 17 K |



Carro Unarco modelo U048-MAX

Descripción: Carro de autoservicio modelo U048-MAX marca Unarco, doble canastilla, maneral color gris, encestado 20 cm, volumen en canastilla 72 y 139 litros en total, frente 053 x fondo 072 x alto 101 cm, acabado epóxico color gris.

| CLAVE | MEDIDAS / CARACTERÍSTICAS | |
|------------|----------------------------|------------|
| 5-U048-MAX | Volumen de cada canastilla | 72 litros |
| | Volumen total del carro | 139 litros |
| | Encestamiento | 20 cm |
| | Frente | 53 cm |
| | Fondo | 72 cm |
| | Alto | 101 cm |
| | Peso neto | 18.5 K |



Carro Unarco modelo U068-TN

Descripción: Carro de autoservicio modelo U068-TN marca Unarco, encestado 17 cm, volumen en canastilla 98 y 168 litros en total, frente 054 x fondo 080 x alto 096 cm, acabado epóxico color gris.

| CLAVE | MEDIDAS / CARACTERÍSTICAS | |
|-------------|----------------------------|---------------------------|
| 5-U068TN-GR | Volumen de la canastilla | 98 litros |
| | Volumen total del carro | 168 litros |
| | Encestamiento + excedente* | 17 cm + 63 cm del inicial |
| | Frente | 54 cm |
| | Fondo | 80 cm |
| | Alto | 96 cm |
| | Peso neto | 18 K |



Carro Unarco modelo U090-ZX

Descripción: Carro de autoservicio modelo U090-ZX marca Unarco, encestado 33 cm, volumen en canastilla 210 y 330 litros en total, frente 065 x fondo 110 x alto 101 cm, acabado epóxico color gris.

| CLAVE | MEDIDAS/ CARACTERÍSTICAS | |
|-----------|--------------------------|------------|
| 5-U090-ZX | Volumen de la canastilla | 210 litros |
| | Volumen total del carro | 330 litros |
| | Encestamiento | 33 cm |
| | Frente | 65 cm |
| | Fondo | 110 cm |
| | Alto | 101 cm |
| | Peso neto | 2 K |



Carro Unarco modelo UPC-41

Descripción: Carro de autoservicio modelo UPC-41 marca Unarco, encestado 34 cm, volumen en canastilla 164 litros, frente 060 x fondo 101 x alto 106 cm, canastilla disponible en color gris, rojo o azul.

| CLAVE | MEDIDAS/ CARACTERÍSTICAS | |
|----------|--------------------------|------------|
| 5-UPC-41 | Volumen de la canastilla | 164 litros |
| | Encestamiento | 34 cm |
| | Frente | 60 cm |
| | Fondo | 101 cm |
| | Alto | 106 cm |
| | Peso neto | 27.67 K |





Viajero

Descripción: Rack viajero con altura y frente ajustable, frente 125 a 185 x fondo 057 x alto 145 a 168 cm, cromo.

| CLAVE | MEDIDAS | PRESENTACIÓN |
|-------|--------------------|--------------|
| 5-351 | 125 x 057 x 145 cm | 1 pz |

* Medidas: Frente x Fondo x Alto



Viajero doble

Descripción: Rack viajero doble con altura y frente ajustable, frente 125 a 185 x fondo 057 x alto 145 a 168 cm, cromo.

| CLAVE | MEDIDAS | PRESENTACIÓN |
|---------|--------------------|--------------|
| 5-RCS-3 | 125 x 057 x 145 cm | 1 pz |

* Medidas: Frente x Fondo x Alto



Corsetero 16 brazos

Descripción: Rack corsetero con porta precio y 16 brazos rectos de 30 cm, frente 065 x fondo 065 x alto 179 cm, cromo.

| CLAVE | MEDIDAS | PRESENTACIÓN |
|----------|--------------------|--------------|
| 5-RK16PP | 065 x 065 x 179 cm | 1 pz |

* Medidas: Frente x Fondo x Alto



Circular

Descripción: Rack circular plegable con altura ajustable, diámetro 78 cm, frente 092 x fondo 092 x alto 161 a 206 cm, cromo.

| CLAVE | MEDIDAS | PRESENTACIÓN |
|-----------|--------------------|--------------|
| 5-CR30-30 | 092 x 092 x 161 cm | 1 pz |

* Medidas: Frente x Fondo x Alto



2 brazos mixtos

Descripción: Rack de 2 brazos mixtos con porta precio, uno recto y uno en cascada, con altura ajustable, frente 090 x fondo 031 x alto 166 a 219 cm, cromo.

| CLAVE | MEDIDAS | PRESENTACIÓN |
|----------|--------------------|--------------|
| 5-322PPM | 090 x 031 x 166 cm | 1 pz |

* Medidas: Frente x Fondo x Alto



2 brazos rectos

Descripción: Rack de 2 brazos rectos con porta precio y altura ajustable, frente 090 x fondo 031 x alto 166 a 219 cm, cromo.

| CLAVE | MEDIDAS | PRESENTACIÓN |
|----------|--------------------|--------------|
| 5-322PPR | 090 x 031 x 166 cm | 1 pz |

* Medidas: Frente x Fondo x Alto



4 brazos mixtos

Descripción: Rack de 4 brazos mixtos, dos rectos y dos en cascada con porta precio y altura ajustable, frente 087 x fondo 087 x alto 166 a 219 cm, cromo.

| CLAVE | MEDIDAS | PRESENTACIÓN |
|----------|--------------------|--------------|
| 5-323PPM | 087 x 087 x 166 cm | 1 pz |

* Medidas: Frente x Fondo x Alto



4 brazos rectos

Descripción: Rack de 4 brazos rectos con porta precio y altura ajustable, frente 087 x fondo 087 x alto 166 a 219 cm, cromo.

| CLAVE | MEDIDAS | PRESENTACIÓN |
|----------|--------------------|--------------|
| 5-323PPR | 087 x 087 x 166 cm | 1 pz |

* Medidas: Frente x Fondo x Alto

Puertas de Alto Impacto Sobre Pedido

Descripción: Puerta de alto impacto sencilla o doble, fabricada con panel de MDF de 3/4", refuerzos de acero calibre 1/8" acabado con recubrimiento melamínico y defensas de lámina neolite.

PUERTA DE ALTO IMPACTO

- Puerta de alto impacto con lámina plástica
- Ventanilla de 280 X 430 mm
- Defensa para puerta de alto impacto
- Bisagra inteligente de doble acción superior
- Defensa plana y curva de lámina neolite para puerta de alto impacto
- Bisagra inteligente de doble acción inferior

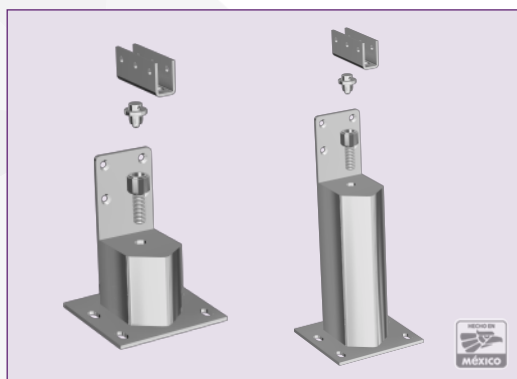
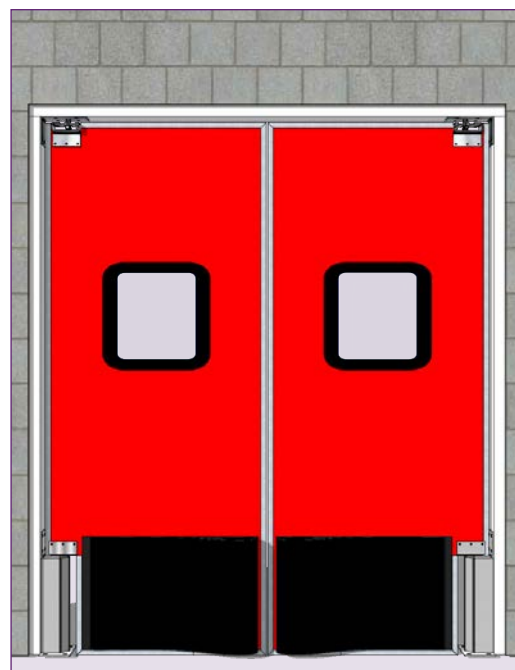
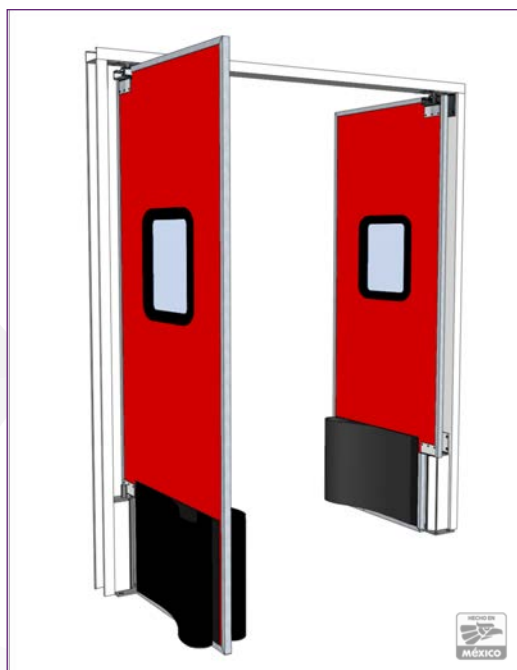

Bisagra Inteligente para PAI

Descripción: Bisagra inteligente de doble acción para puerta de alto impacto acabado cromo.

| CLAVE | MEDIDAS | PRESENTACIÓN |
|--------------|-------------|--------------|
| 5-PAI-BSIH-A | Poste 30 cm | Sobre pedido |
| 5-PAI-BSIH-B | Poste 8 cm | Sobre pedido |

* Contáctanos para más información y cotizaciones.



Coyoacán

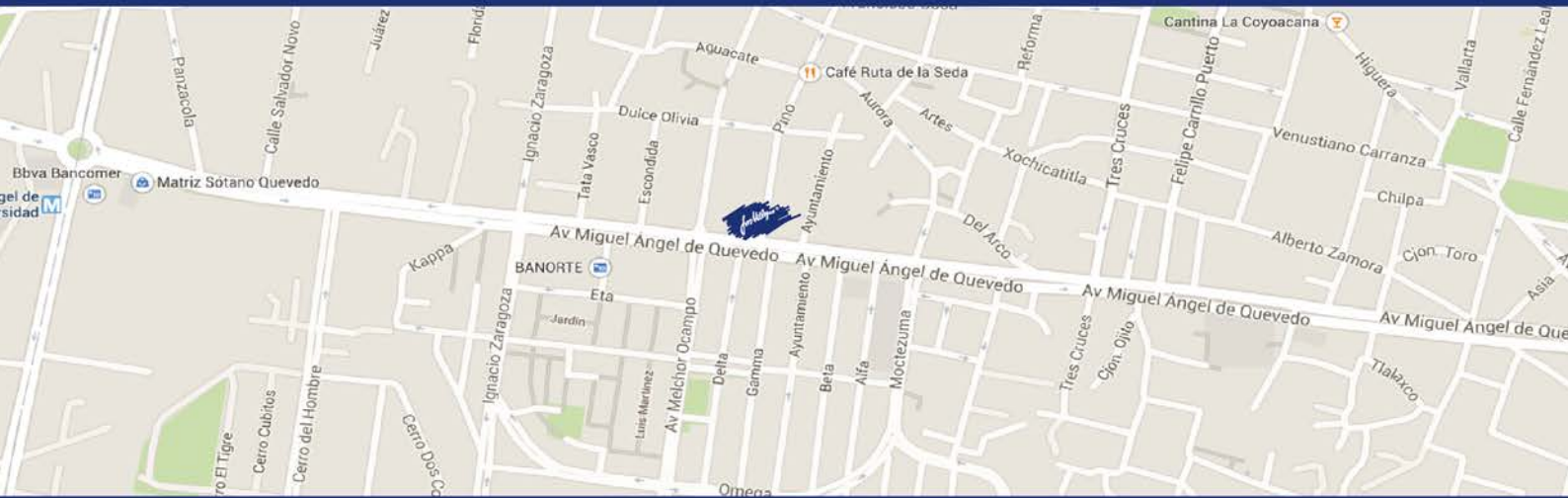

JM Villegas Coyoacán

Miguel Ángel de Quevedo #486 Local 1

Col. Barrio de Santa Catarina

C.P. 04010 , México D.F.

Tel. (55) · 5804 · 2693

coyoacan@jmvillegas.mx

www.jmvillegas.mx





CANASTILLAS



- Eurocanastillas
- Canastillas de mano

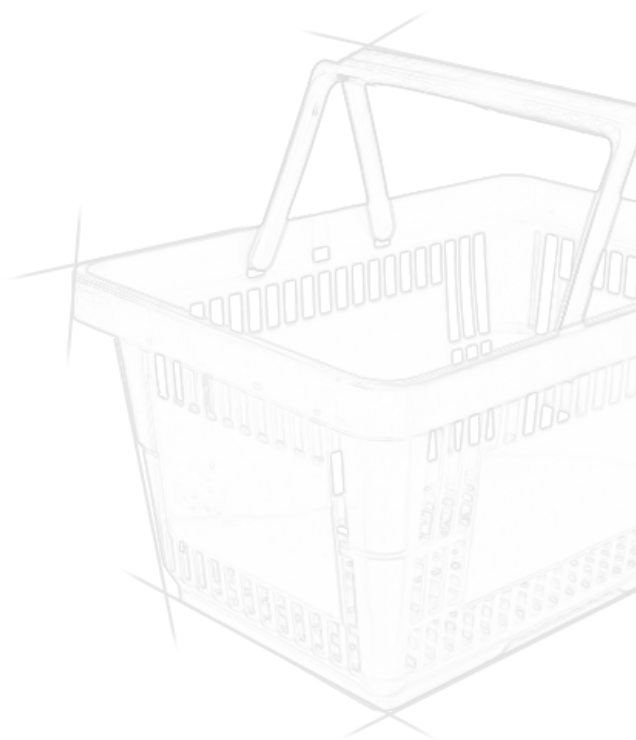



Eurocanastilla

Descripción: Eurocanastilla 45 litros con asa ergonómica, maneral telescópico y 1 cara publicitaria, frente 053 x fondo 038 x alto 043 cm, fabricada en plástico inyectado.



| CLAVE | COLOR | PRESENTACIÓN |
|---------------|----------------------|--------------|
| 6-EUROCAN-AMA | Amarillo | 1 pz |
| 6-EUROCAN-AZM | Azul marino | 1 pz |
| 6-EUROCAN-NAR | Naranja | 1 pz |
| 6-EUROCAN-ROJ | Rojo | 1 pz |
| 6-EUROCAN-VER | Verde | 1 pz |
| 6-EUROCAN-VEL | Verde limón | 1 pz |
| 6-EUROCAN-ROS | Rosa (sobre pedido) | 1 pz |
| 6-EUROCAN-NG | Negro (sobre pedido) | 1 pz |



Set para Eurocanastillas

Descripción: Set con 10 Eurocanastillas de 45 litros y copete con gráfico y texto: "¡Gracias, estamos a sus órdenes!", frente 050 x fondo 040 x alto 155 cm, fabricado con tubo de 1 1/2" calibre 18, acabado epóxico color blanco.



| CLAVE | COLOR | PRESENTACIÓN |
|-------------------|----------------------|--------------|
| 6-EUROCAN-AMA-S10 | Amarillo | 1 pz |
| 6-EUROCAN-AZM-S10 | Azul marino | 1 pz |
| 6-EUROCAN-NAR-S10 | Naranja | 1 pz |
| 6-EUROCAN-ROJ-S10 | Rojo | 1 pz |
| 6-EUROCAN-VER-S10 | Verde | 1 pz |
| 6-EUROCAN-VEL-S10 | Verde limón | 1 pz |
| 6-EUROCAN-ROS-S10 | Rosa (sobre pedido) | 1 pz |
| 6-EUROCAN-NG-S10 | Negro (sobre pedido) | 1 pz |



Canastilla de mano 22 y 28 litros

Descripción: Canastilla de mano 22 y 28 litros de capacidad con asas plegables y 4 caras publicitarias, fabricada en plástico inyectado.



| CLAVE | CAPACIDAD / COLOR | PRESENTACIÓN |
|--------------|----------------------------------|--------------|
| 6-CAN 22-ALM | 22 litros / Almendra | 1 pz |
| 6-CAN 22-AMA | 22 litros / Amarillo | 1 pz |
| 6-CAN 22-AZM | 22 litros / Azul marino | 1 pz |
| 6-CAN 22-NAR | 22 litros / Naranja | 1 pz |
| 6-CAN 22-ROJ | 22 litros / Rojo | 1 pz |
| 6-CAN 22-VER | 22 litros / Verde | 1 pz |
| 6-CAN 22-VEL | 22 litros / Verde limón | 1 pz |
| 6-CAN 22-ROS | 22 litros / Rosa (sobre pedido) | 1 pz |
| 6-CAN 22-NG | 22 litros / Negro (sobre pedido) | 1 pz |
| CLAVE | CAPACIDAD / COLOR | PRESENTACIÓN |
| 6-CAN 28-AMA | 28 litros / Amarillo | 1 pz |
| 6-CAN 28-AZM | 28 litros / Azul marino | 1 pz |
| 6-CAN 28-NAR | 28 litros / Naranja | 1 pz |
| 6-CAN 28-ROJ | 28 litros / Rojo | 1 pz |
| 6-CAN 28-VER | 28 litros / Verde | 1 pz |
| 6-CAN 28-ROS | 28 litros / Rosa (sobre pedido) | 1 pz |
| 6-CAN 28-NG | 28 litros / Negro (sobre pedido) | 1 pz |



Set para canastillas de mano

Descripción: Set con 12 canastillas de 22 ó 28 litros de capacidad y copete con gráfico y texto: "¡Gracias, estamos a sus órdenes!", fabricado con tubo de 1 1/2" calibre 18, acabado epóxico color blanco.



| CLAVE | CAPACIDAD / COLOR | PRESENTACIÓN |
|------------------|----------------------------------|--------------|
| 6-CAN 22-ALM-S12 | 22 litros / Almendra | 1 pz |
| 6-CAN 22-AMA-S12 | 22 litros / Amarillo | 1 pz |
| 6-CAN 22-AZM-S12 | 22 litros / Azul marino | 1 pz |
| 6-CAN 22-NAR-S12 | 22 litros / Naranja | 1 pz |
| 6-CAN 22-ROJ-S12 | 22 litros / Rojo | 1 pz |
| 6-CAN 22-VER-S12 | 22 litros / Verde | 1 pz |
| 6-CAN 22-VEL-S12 | 22 litros / Verde limón | 1 pz |
| 6-CAN 22-ROS-S12 | 22 litros / Rosa (sobre pedido) | 1 pz |
| 6-CAN 22-NG-S12 | 22 litros / Negro (sobre pedido) | 1 pz |
| CLAVE | CAPACIDAD / COLOR | PRESENTACIÓN |
| 6-CAN 28-AMA-S12 | 28 litros / Amarillo | 1 pz |
| 6-CAN 28-AZM-S12 | 28 litros / Azul marino | 1 pz |
| 6-CAN 28-NAR-S12 | 28 litros / Naranja | 1 pz |
| 6-CAN 28-ROJ-S12 | 28 litros / Rojo | 1 pz |
| 6-CAN 28-VER-S12 | 28 litros / Verde | 1 pz |
| 6-CAN 28-ROS-S12 | 28 litros / Rosa (sobre pedido) | 1 pz |
| 6-CAN 28-NG-S12 | 28 litros / Negro (sobre pedido) | 1 pz |

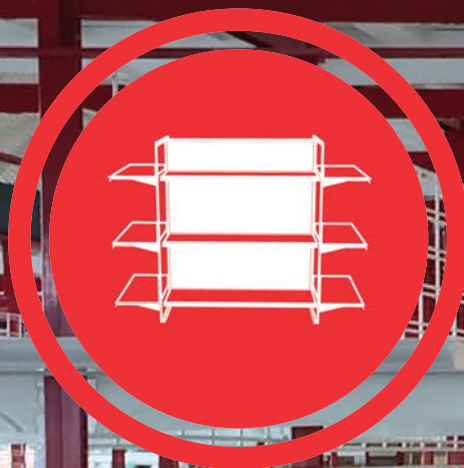

GÓNDOLA Y ESTANTERÍA



- Góndola central y de pared
- Estantería (271H)

Contáctanos para más información y cotizaciones.





DISTRIBUIDORES AUTORIZADOS

Distribuidores Autorizados JM Villegas

NEOYORKINOS Maniqués & Display



República de Uruguay 37A, Col. Centro, C.P. 06000
Distrito Federal, México.

Tel. (55) 5510 9328 y (55) 5510 1477
ventas@neoyorkinos.com.mx
www.neoyorkinos.com.mx

La Casa del Exhibidor

Isidro Fabela #1401, Col. Sta. Ma. de las Rosas, C.P. 50140

Tel. (722) 270 9180

Pino Suárez Sur 1419-C, Col. Valle Verde, C.P. 50140

Tel. (722) 277 3936

Toluca, Estado de México, México

Lázaro Cárdenas No. 1893, Col. del Sur, C.P. 44920.

Guadalajara, Jalisco, México.

T. (33) 3812 5152
ventas@gopri.com.mx
www.gopri.com.mx

Nicolas Bravo 911 Sur, Industrial Bravo, 80120

Culiacán, Sinaloa, México.

Tel. (667) 712.46.86 / (667) 712.56.40
ventas@estantesymuebles.com
www.estantesymuebles.com

18 Poniente 904 esq.11 norte, San Pablo, C.P. 72000

Puebla, Puebla, México.

Te. (222) 130 9700 / 130 9779 al 82
www.hjexhibimuebles.com.mx

Fco. Javier Mina 309, Col. Centro. Tel. (993) 314 4957

Villahermosa, Tabasco, México.

4a. Av. Poniente Sur #59, Local E -F. Tel. (963) 101 3977

Comitán, Chiapas, México.

servicios@muebleshermanosflores.com
www.muebleshermanosflores.com



Tapetes personalizados

Promociona tu marca y manten limpios tus pisos



Tapetes de rizo Personalizados Tapetes Fotográficos Tapetes de alfombra Impresa Tapetes Antifatiga Tapetes para áreas húmedas Tapetes Industriales Contenedores de Basura Cestos de basura Ceniceros Estaciones de Reciclaje Cintas Industriales VHB Fibras y Paños de Microfibra Sillas para bebé Cambiadores de Pañal Químicos para limpieza Secadores de Manos Sanitizantes

Visítanos en AlproShop.com
y conoce nuestra gama de productos

☎ 2595-0170

☎ Lada sin costo. 01800-225-7766

✉ ventas@alproshop.com





PARALLAX

SOLUCIONES DIGITALES

- *Como lo hacen otras agencias*
- *Como lo hacemos en Parallax*

LO HACEMOS DIVERTIDO



Creamos ideas, soluciones y verdadera creatividad.

· *Diseño Web* · *Consultoría en Marketing On-line* · *Diseño Gráfico* · *Posicionamiento en Google* ·
· *Tu tienda en línea* · *Estrategias en Redes sociales* · *Publicidad en Facebook* · *Soluciones Digitales* ·

hola@parallax.mx / Miguel Ángel de Quevedo 530-102 / t. 6730.2838 c. (55) 1924.3971



Ordena
Exhibe...
¡Vende!

2016



Participación en Ferias y Exposiciones 2016



● STAND 1401
16 - 18 Marzo
Guadalajara, Méx.



● STAND 704
2 - 5 Agosto
Guadalajara, Méx.



● STAND 122
8 - 10 Septiembre
Guadalajara, Méx.



● STAND 168
6 - 8 Septiembre
Puebla, Méx.



Ordena
Exhibe...
iVende!



2017

ENERO

D L M M J V S

1 2 3 4 5 6 7
8 9 10 11 12 13 14
15 16 17 18 19 20 21
22 23 24 25 26 27 28
29 30 31

FEBRERO

D L M M J V S

1 2 3 4
5 6 7 8 9 10 11
12 13 14 15 16 17 18
19 20 21 22 23 24 25
26 27 28

MARZO

D L M M J V S

1 2 3 4
5 6 7 8 9 10 11
12 13 14 15 16 17 18
19 20 21 22 23 24 25
26 27 28 29 30 31

ABRIL

D L M M J V S

1
2 3 4 5 6 7 8
9 10 11 12 13 14 15
16 17 18 19 20 21 22
23 24 25 26 27 28 29
30

MAYO

D L M M J V S

1 2 3 4 5 6
7 8 9 10 11 12 13
14 15 16 17 18 19 20
21 22 23 24 25 26 27
28 29 30 31

JUNIO

D L M M J V S

1 2 3
4 5 6 7 8 9 10
11 12 13 14 15 16 17
18 19 20 21 22 23 24
25 26 27 28 29 30

JULIO

D L M M J V S

1
2 3 4 5 6 7 8
9 10 11 12 13 14 15
16 17 18 19 20 21 22
23 24 25 26 27 28 29
30 31

AGOSTO

D L M M J V S

1 2 3 4 5
6 7 8 9 10 11 12
13 14 15 16 17 18 19
20 21 22 23 24 25 26
27 28 29 30 31

SEPTIEMBRE

D L M M J V S

1 2
3 4 5 6 7 8 9
10 11 12 13 14 15 16
17 18 19 20 21 22 23
24 25 26 27 28 29 30

OCTUBRE

D L M M J V S

1 2 3 4 5 6 7
8 9 10 11 12 13 14
15 16 17 18 19 20 21
22 23 24 25 26 27 28
29 30 31

NOVIEMBRE

D L M M J V S

1 2 3 4
5 6 7 8 9 10 11
12 13 14 15 16 17 18
19 20 21 22 23 24 25
26 27 28 29 30

DICIEMBRE

D L M M J V S

1 2
3 4 5 6 7 8 9
10 11 12 13 14 15 16
17 18 19 20 21 22 23
24 25 26 27 28 29 30
31



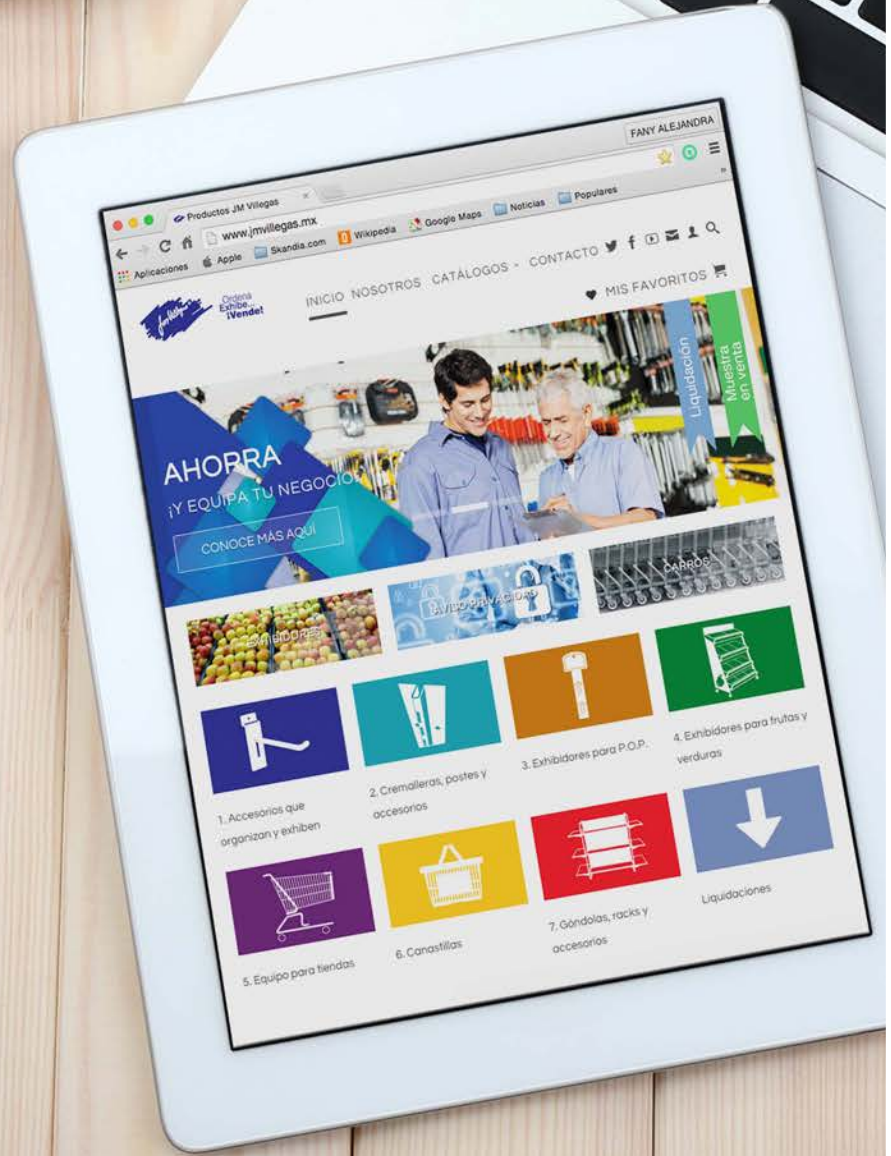

JM Villegas Iztapalapa
Calzada Ermita Iztapalapa 3263 - D
Col. Sierra del Valle, C.P. 09730, México D.F.
Teléfono (55) 5804 · 2600
ventas@jmvillegas.mx



JM Villegas Coyoacán

Miguel Ángel de Quevedo 486 Local 1

Col. Barrio de Santa Catarina, C.P. 04010, México. D.F.

Teléfono (55) 5804 · 2693

coyoacan@jmvillegas.mx

Ordena tus Inventarios, Exhibe tus Productos y... ¡Vende!

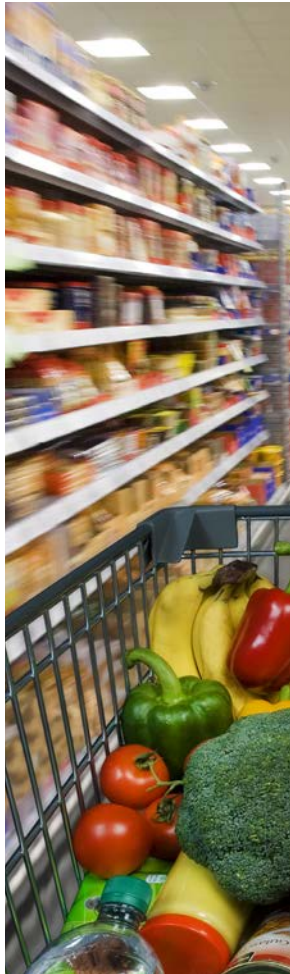

www.jmvillegas.mx



CATÁLOGO GENERAL 2016
Productos JM Villegas S.A. de C.V.

DIRECCIÓN
Raúl Villegas

INVENTARIOS
Mitzi Camacho

DISEÑO
Fany Marín
Christian Mazariego
Ricardo Rodríguez
Daniela Villegas

