

Self Cleaning Cat Litter Box

User Manual



We are committed to create safe, comfortable, intelligent, and aesthetically pleasing pet products.

Packing List

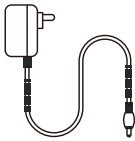
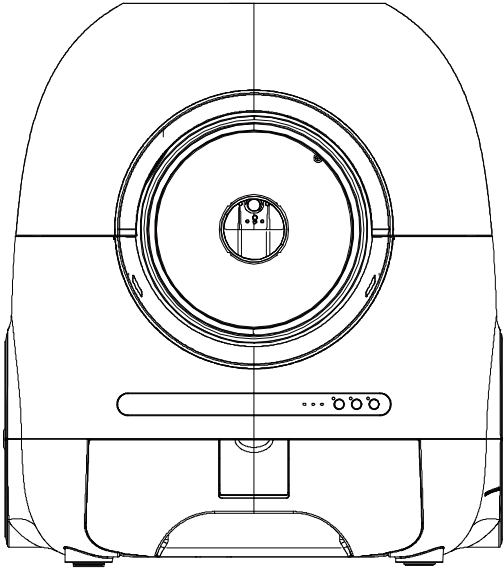

Power Adapter

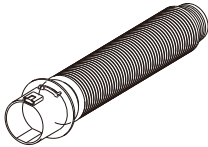

Air Duct

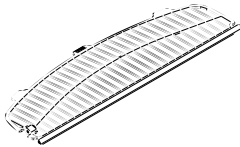

Filter Screen



Garbage Bags (1 roll)



User Manual

Table of Contents

- 1. Quick Start Guide - - - - - 03
- 2. Product Components- - - - - 09
- 3. Control Panel Functions - - - - - 10
- 4. APP Connection Method and Usage Instructions - - - - - 11
- 5. Device Usage and Precautions- - - - - 18
- 6. Device Maintenance and Cleaning Recommendations - - - - - 19
- 7. Self-diagnostic Methods and Common Issues - - - - - 19
- 8. FAQ - - - - - 20
- 9. Product Disclaimers- - - - - 22
- 10. Product Specifications and Parameters- - - - - 23
- 11. Declaration - - - - - 24
- 12. Warning - - - - - 25

1. Quick Start Guide

- When unpacking the package, please place the product on a flat and sturdy surface, preferably in an area with a good network environment.
- Please avoid placing the device on soft surfaces such as cushions or carpets, as this can cause errors in the gravity sensor's operation, affecting the user experience and potentially rendering the automatic cleaning function ineffective. If the device is unable to function properly when placed on a soft surface, please place it on a hard surface (or place a hard wooden or metal board on the soft surface) to ensure its normal operation.

⚠ Check before use:

Waste collection box is closed, exhaust duct is installed and top cover is closed. Make sure components above are fully installed, or device may malfunction.

📶 Good network

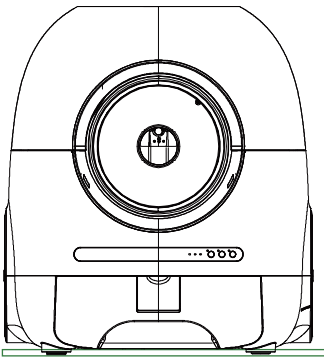

Hard surfaces such as floors

Recommended

📶 Bad network

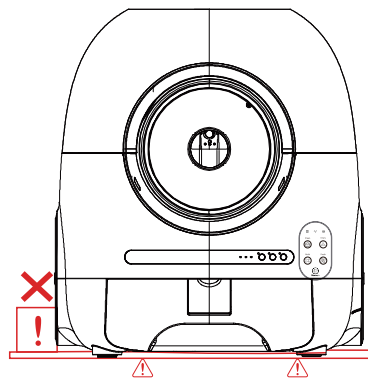

Soft surfaces such as carpets and mats

Not recommended

(1/1) Operating Steps:

- After completing the following steps, connect the power supply and wait for the device to perform a self-check (approximately 3-5 minutes). Once the self-check is complete, the device is ready for use.

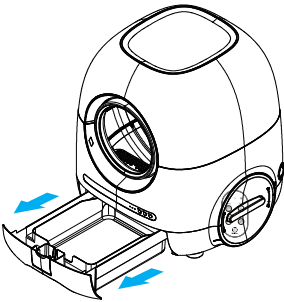

Step 1

- ① Remove the waste collection bin

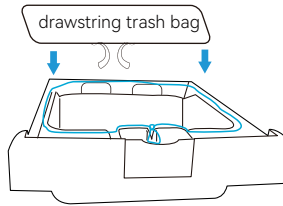

Step 2

- ② Install the garbage bag
(*refer to the instructions provided later for detailed installation steps)

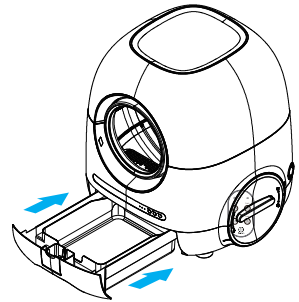

Step 3

- ③ Insert the waste collection bin

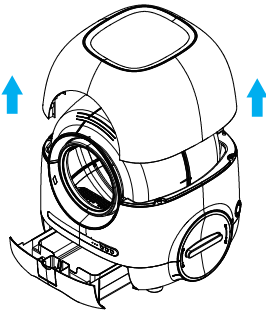

Step 4

- ④ Remove the top cover

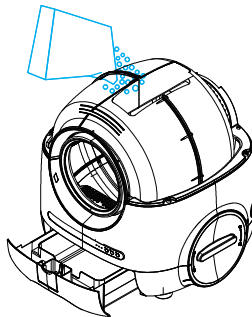

Step 5

- ⑤ Add appropriate amount of cat litter

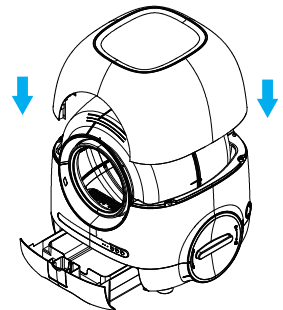

Step 6

- ⑥ Place the top cover back in position

(1/2) Garbage Bag Installation and Usage :

- After laying the garbage bag flat, insert the drawstring into the drawstring box at the front end. (Figure 1)
- When cleaning the feces, first open the drawstring box and pull out the drawstring, then the garbage bag can be securely sealed. Next, open the waste collection chamber. (Figure 2)

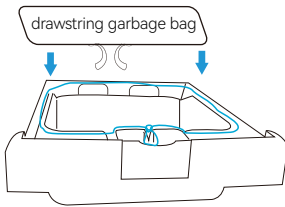

(Figure1)

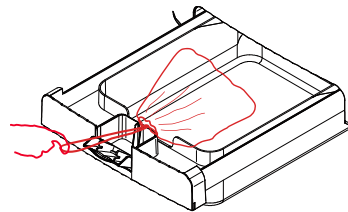

(Figure2)

(1/3) Placement for the Deodorizing Box:

- Please purchase deodorizer by yourself.

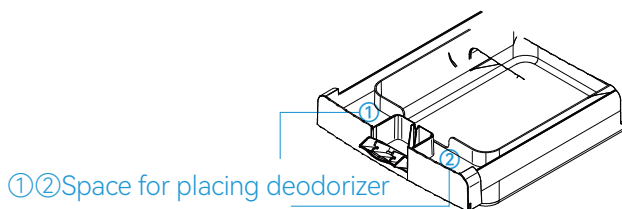

(1/4) Method of Adding Cat Litter:

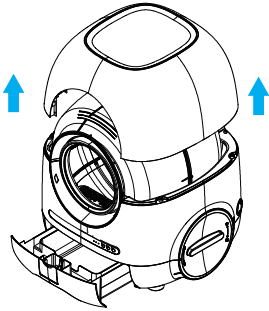

Step 1

① Lift the upper cover upward

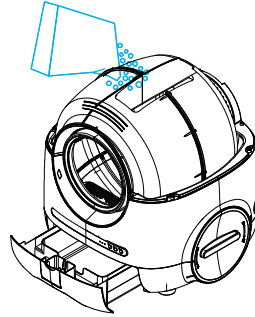

Step 2

③ Add cat litter from the top opening of the drum

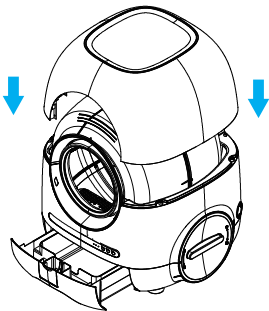

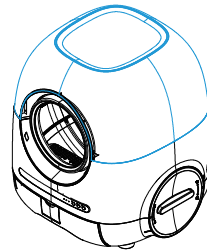

Step 3

③ After adding the cat litter, put the upper cover back in place



Step 4

④ Double-click  to release the child lock. Press the "Replace" button  to level the cat litter.

(1/5) Air Duct Connection and Installation:

(1) Remove the rubber plug from the device's body ventilation duct interface.

(2) Align the ventilation duct's outer interface protrusion with the duct socket on the device and insert it.

(3) After inserting, rotate clockwise to lock the ventilation duct securely.

(4) Rotate the ventilation duct counterclockwise to release it from the locking position and remove the duct.

Note: If the air duct is not installed or the air duct is installed incorrectly, the exhaust deodorization system of this product will not work.

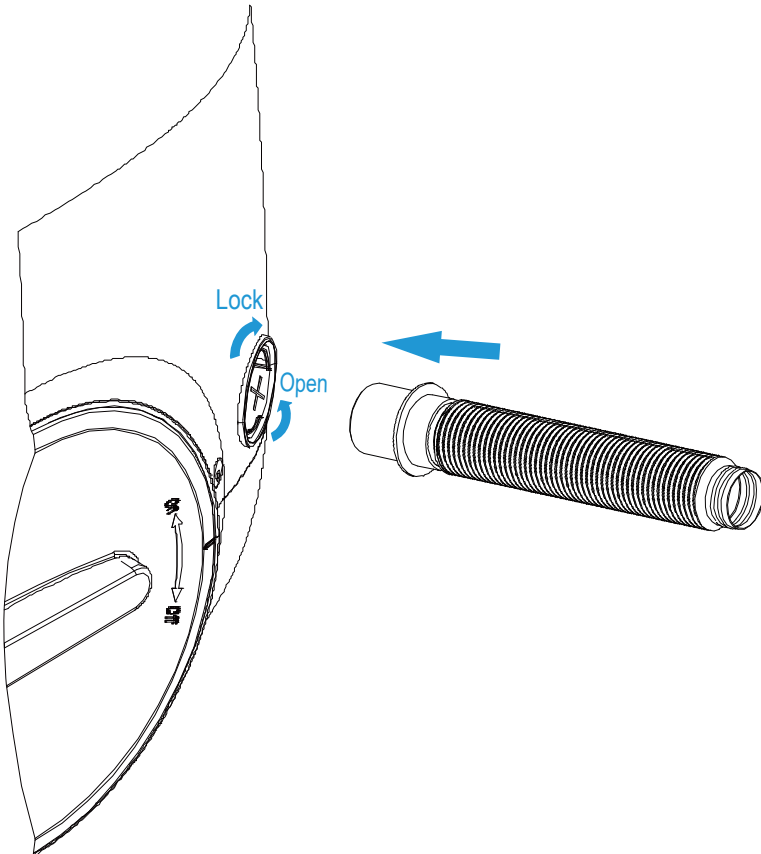

(1/6) Disassembly Method for the Cabin:

- (1) Remove the top cover.
- (2) Lift up the roller shaft pressure plate to remove the drum.
- (3) Push down the roller shaft pressure plate to lock the roller in place.

Tips: The cabin of this product can be removed, it is recommended to clean the cabin once every two weeks, after cleaning the cabin, the water stains should be wiped or dried before loading into the equipment.

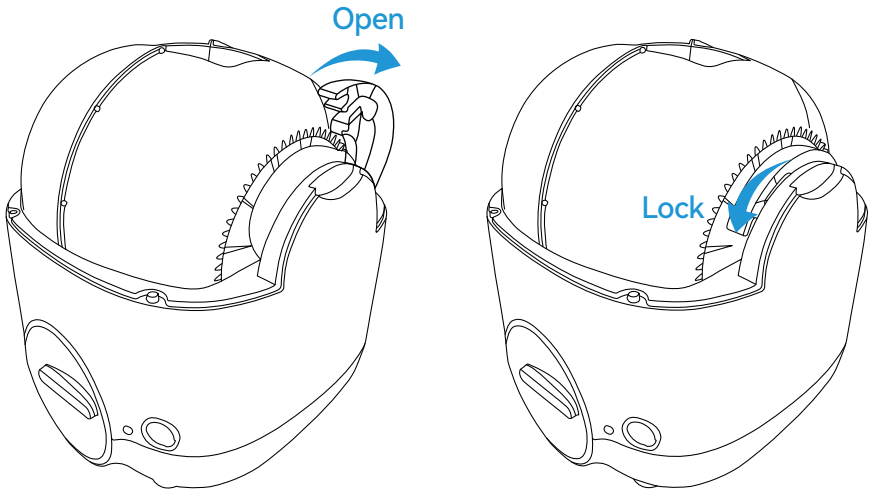

2. Product Components

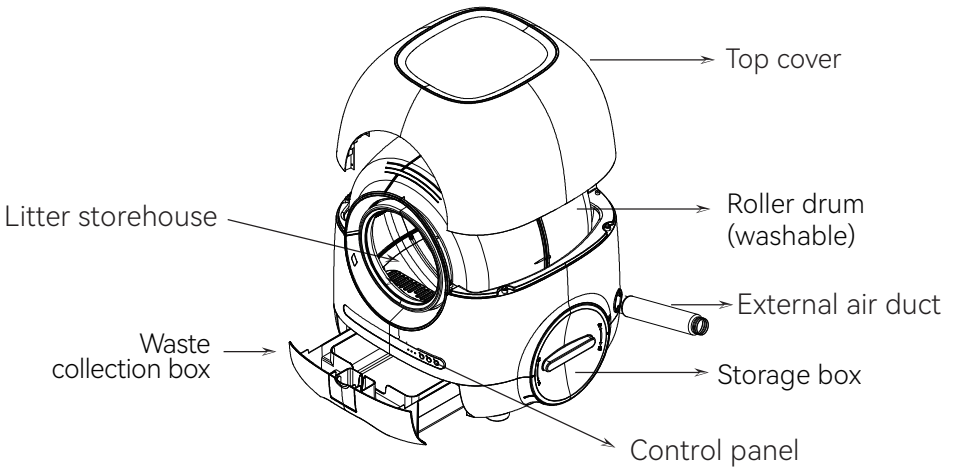
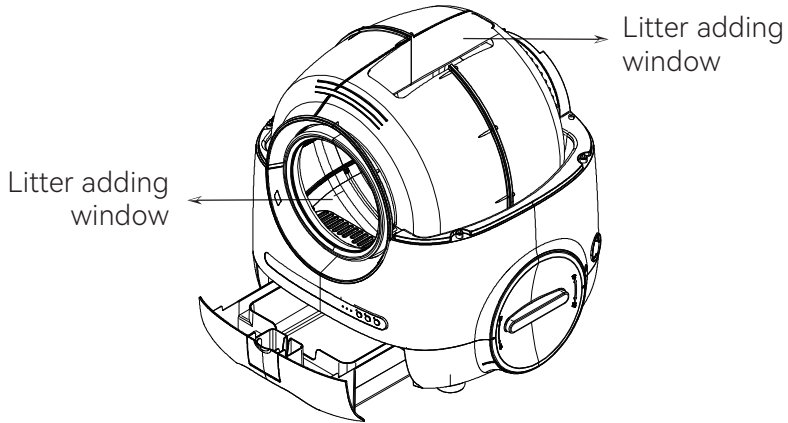

3. Control Panel Functions

Introduction of Indicator Light Status:

Fault Indicator Light

- Solid red light: Roller drum is not installed properly or senses a moving object
- Red light off: The device is functioning properly.

Waste Collection Box Indicator Light

- Solid red light: The waste collection box is full and needs to be cleaned
- Red light off: The waste collection box is not full

WIFI Indicator Light

- White light flashing slowly: Device is waiting for network connection
- White light flashing quickly: Device is connecting to the network
- Solid white light: Device is connected to the network
- White light off: Device disconnection

Button Functions Introduction:

Cleaning and Child Lock

- Short Press: Waste Cleaning and start odor control (green lights blink both)
- Short Press Twice: Disable child lock and red light off

Odor Control and Network Reset

- Short Press: Exhaust fans ventilate and deodorize (green light blinks), short press again it will be off (green light off)
- Long Press for 3s: Resetting Wi-Fi settings of the device, entering the waiting for network connection state

Leveling and Scooping

- Short Press: Leveling the litter (light blinks)
- Long Press for 3s: Replace the litter and start odor control (green lights blink both), the device will dump the existing litter into the waste collection box

Child Lock: If there is no operation on the device panel for 30 seconds, the panel buttons will automatically lock (to prevent children and pets from accidental operation). In this state, cleaning button will have a constant red light. The Child Lock can be deactivated by which the red light on the button will turn off.

4. APP Connection Method and Usage Instruction

1. Install the Tuya Smart app from the app store or scan the QR code below. Follow the app instructions to complete the user registration.



Please scan the QR code to download and install the app.



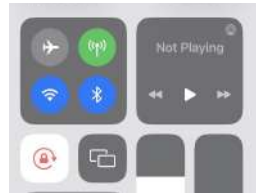
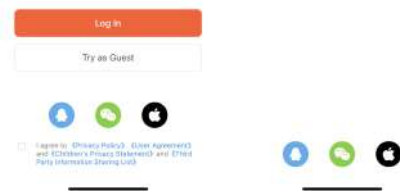
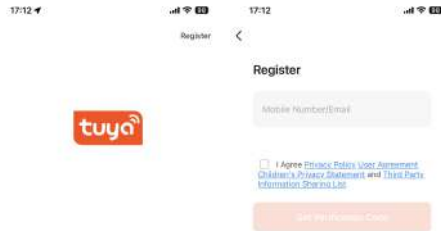

Download and install the app from the app store.

2. Please enable Bluetooth and Wi-Fi on your phone and make sure your phone is connected to Wi-Fi.



① After the installation is complete, please register an account.

② Turn on your phone Bluetooth and connect Wi-Fi. Then, connect power source. If the network indicator light  is flashing slowly, it means it is waiting for network connection. If the indicator light is constantly on, you need to long-press the "Fresh" button  to reset the network settings of the device.

(4/1) Procedure for Connecting the Network:

3. Open the app and select 'Add Device' or choose automatic recognition.

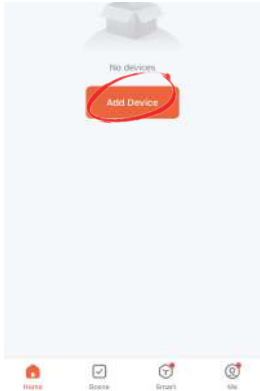

Step 1

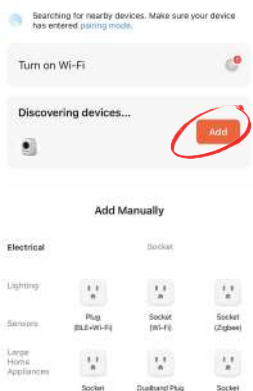

Step 2



Step 3

- ① Open the Tuya Smart app and select "Add Device"
- ② The device is automatically discovered via Bluetooth. Select "Add" to proceed
- ③ Enter the correct Wi-Fi account and password



Step 4

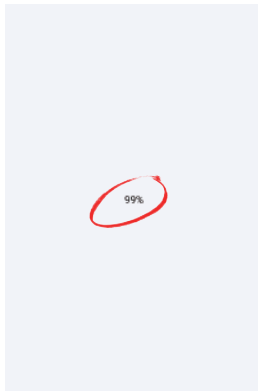

Step 5

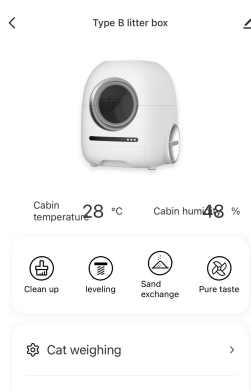

Step 6

- ④ Device is connecting to the network
- ⑤ Device is initializing
- ⑥ APP Function Page

(4/2) Solution to Networking Failure

4. If the network setup fails or times out, please check:

- To determine if your local Wi-Fi is working, you can check if other devices can successfully connect to and use the Wi-Fi network.
- Make sure that your phone has both Wi-Fi and Bluetooth enabled.
- Verify if the device is in pairing mode and if the Wi-Fi indicator on the panel is blinking. A slow blinking indicates that it is waiting to connect, while a fast blinking indicates that it is currently connecting.
- Check if there is a Wi-Fi network issue or if the network is down. Verify if other devices can connect to the network and use it properly.
- Make sure that you have entered the correct Wi-Fi account and password. Double-check the information you entered to ensure accuracy.

(4/3) APP Main Interface:

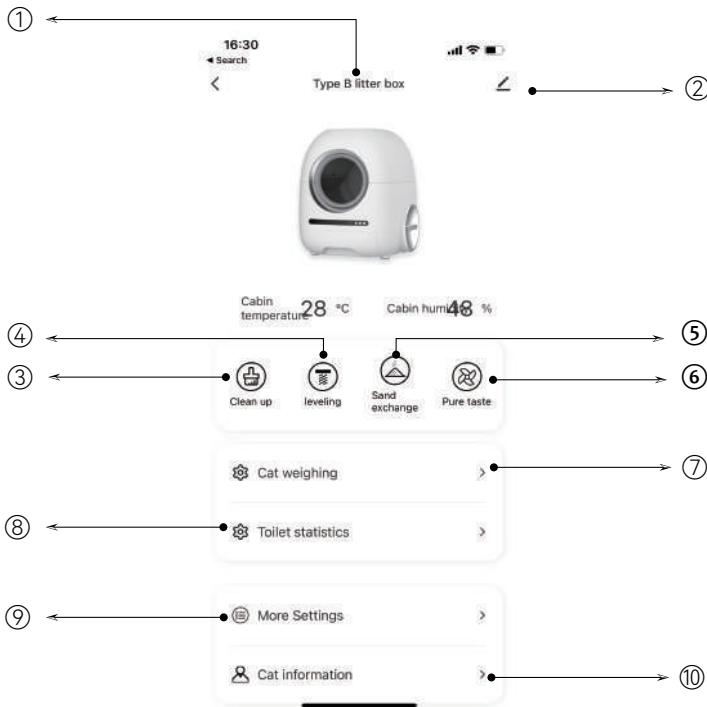

- | | |
|---------------------------------------|---------------------------|
| ① Device Name (Customizable) | ② System Settings |
| ③ Clean | ④ Level |
| ⑤ Empty | ⑥ Fresh (manual) |
| ⑦ Cat weighing and toilet information | ⑧ Toilet usage statistics |
| ⑨ More: Device operation settings | ⑩ Cat information |

(4/4) Share the APP with Other Users/ Customize the Device Name:

- (1) Click on "System Settings" in the upper-right corner
- (2) You can customize the device name in the settings for device name. Click on "Share Device" to share the app with other users.

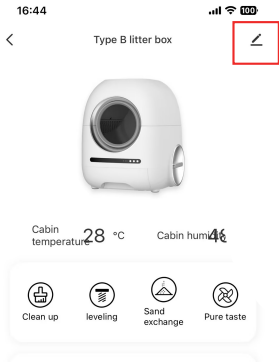

✎ → **1** Click on "System Settings"

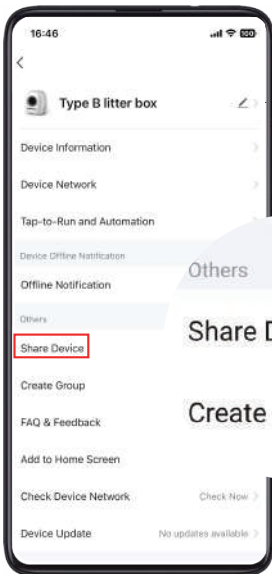

→ Click here to customize the device name
Scuh as XXX's toilet

Share Device
Create Group

→ **2** Click here to share device

Click on "Share Device" to share the app with other users.

(4/5) More Settings:

16:45

Settings

Automatic cleaning switch

Delay cleaning
Wait time for pets to leave while waiting to be cleaned up 20s

Automatic fresh

Extended fresh 1 min

Resting pattern

Add time Not enabled

Negative ion switch

Please make sure that the "Auto Cleaning" button is turned on.

The "Delay Cleaning Time" refers to the waiting time after the pet has left the device before the device starts the cleaning process, can be set as 20/40/60 s.

After successfully installing the exhaust duct, you can activate the automatic exhaust function by turning on the "Auto Ventilation" button.

Extending the ventilation time refers to the additional duration for the exhaust system to continue removing odors after your pet has left the device. The default built-in ventilation time is set to 5 minutes by the system. If you set it to 1 minute here, the total automatic ventilation time will be 5 minutes + 1 minute.

Extended air exhaust indicates the extended time for air exhaust and deodorization, The selectable range is 0-30 minutes

Users can decide whether the device should not operate during a specific time period each day to prevent noise disturbance during sleep. When this feature is enabled, the device will not operate during the set time period.

Users can choose whether to use the negative ion disinfection and deodorization system.

(4/6) Identification of Multiple Cats:

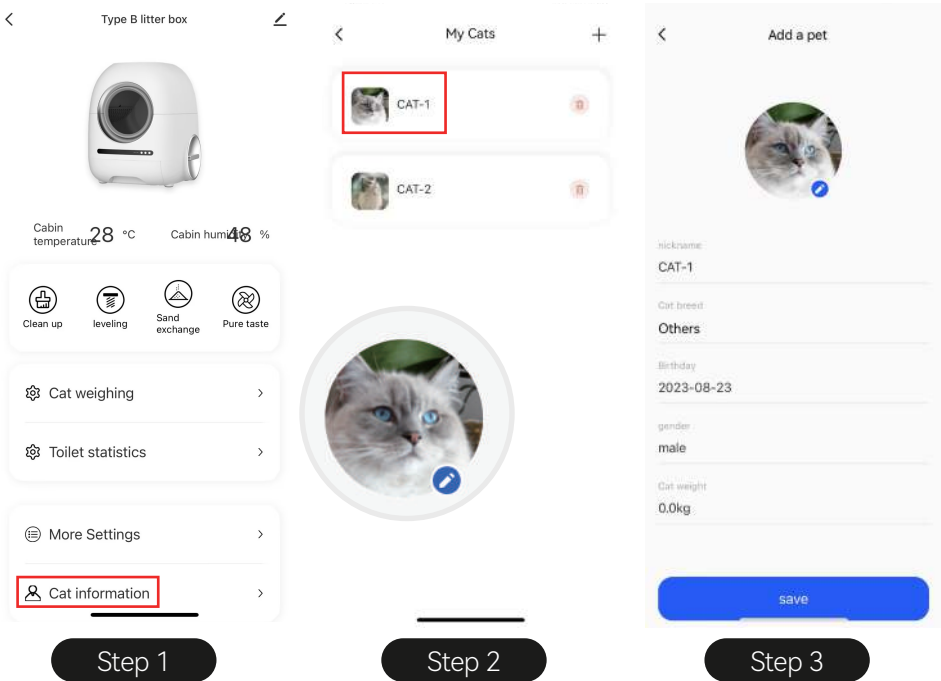

Step 1: After the pet uses the toilet for the first time and successfully gained its weight by the device, the device will prompt for "There is a new pet, go check it out".

Step 2: Click on "Cat Information" to enter the "My Cats" Page.

Step 3: Click on the pet to enter the "Pet Information" editing page, where you can add the pet's name, age, etc.

REMARKS: When the edited pet's weight changes within $\pm 200\text{g}$ or $\pm 0.44\text{ lbs}$, the device will recognize it as the same pet, and the device will automatically update the latest weight of the pet. However, if the weight difference between two pets is within $\pm 200\text{g}$ or $\pm 0.44\text{ lbs}$, the device may not be able to distinguish between two different pets, and in this case, the device may randomly allocate their toilet usage times. In addition, this product can recognize up to 3 pets.

5. Device Usage and Precautions

(1) Operation Process

- The pet enters the device, completes the defecation, and then leaves the device.
- The device will capture toilet information of the pet and upload it to the "Toilet Records" section in the mobile app management system.
- The exhaust deodorization system starts working and eliminates odors.
- The device starts to operate and clean the pet's excrement.
- Wait for the exhaust deodorization system to finish its work. Then, the negative ion generator starts working to disinfect and sterilize the device, as well as further eliminate odors.
- The device has finished its operation.

(2) Precautions

- Please ensure that the pet weighs more than 1kg or 2.2 pounds to prevent any risks or delays in the device's ability to clean the feces or other potential accidents.
- Please do not place objects weighing more than 10kg or 22 pounds on top of the device to avoid any malfunction of the gravity sensor.
- When you encounter situations where the device is not functioning as expected, such as the device not properly cleaning after the pet's excretion, it doesn't necessarily indicate a device malfunction. It could be due to the pet quickly entering the device, which might prevent the sensors from detecting the pet's activity. You can manually initiate a cleaning or leveling process to restore the device to normal operation.
- After manually initiating the leveling or litter replacement process, it is necessary to move away from the device at a certain distance for it to start working.
- Please add cat litter from the top of the litter bin and then put the cover back on. Then manually perform a litter leveling action.
- Please pay close attention to the waste collection box notification messages. When you notice that the waste collection box is full, please clean the feces in a timely manner. Since the waste collection box is full, the device will not operate to avoid contamination.
- If the exhaust duct is not installed or installed incorrectly, the device's exhaust deodorization system will not work.

6. Device Maintenance and Cleaning Recommendations

- Please try to keep the area around the litter box entrance clean and promptly remove any dirt or debris, such as pet hair, to prevent interference with the infrared sensors on the door or outside of the compartment.
- Please clean the feces in a timely manner to avoid the waste collection box becoming full, which could cause the device to stop operating.
- It is recommended to clean the cylinder every two weeks. After cleaning, make sure to wipe or air-dry the water stains before putting it back into the device.
- We have implemented intelligent ventilation, negative ions, and other technologies to maximize odor removal and deodorization. However, it does not mean that all odors emitted by pet waste can be completely eliminated. Therefore, it is still necessary for you to regularly clean the waste collection box and clean the cylinder to ensure a clean home environment

7. Self-diagnostic Methods and Common Issues

- When you disconnect the power supply of the device and reconnect it, the product will go through a self-checking process. During this period, please do not press any buttons or place any objects on top of the litter bin. Please wait patiently for the self-checking process to complete.
- Activate Cleaning, Leveling, Replacing program once for each, to ensure they are working properly.
- If the ventilation system is not working properly, please ensure that the ventilation duct is properly inserted. After inserting the ventilation duct, rotate it clockwise to ensure that the sensor located near the ventilation duct is in the correct position. Manually initiate the "Fresh" function to check if the fan is working properly.
- To manually operate the control panel, you need to deactivate the "Child Lock" function. Otherwise, the control panel buttons will not respond.
- When initiating the automatic cleaning, leveling, or replacing functions of the device, it is recommended to maintain a distance of 1 meter or 3.2 feet from the device. This distance allows for the proper operation of the device and ensures pets' safety.

8. FAQ

Q: What is the maximum number of cats that the multi-cat mode can recognize?

A: It can recognize up to 3 cats weighing between 1-12kg or 2.2-26.5 pounds at most.

Q: Why does the litter box rotate automatically after power on? Why does the sensor cleaning light turn on without me making any settings?

A: Because the device performs a self-check program every time it is powered on after a power outage, and the litter box returns to its initial position. This process takes approximately 2 minutes. After the self-check is complete, the device automatically enters the cleaning mode, and the sensor light turns on. If you need to make other mode settings, you can adjust them manually.

Q: Why does the device take a long time to clean?

A: The device is designed with a special program that reduces the cleaning operation speed. This is done to lower the noise level of the device and save on cat litter usage. It takes approximately 2 minutes to complete a standard cleaning cycle. Additionally, the high curiosity of cats near the device, which interrupts the operation, can also contribute to extended cleaning time. The lower speed is beneficial for timid cats as it reduces resistance.

Q: Why does the device rotate during the cleaning process?

A: The "sand-saving rotation" and "dynamic waste collection" features are specifically designed in this product to save cat litter usage and increase the capacity of the waste collection bin. Therefore, during the cleaning process, there will be a reverse rotation and occasionally a small amount of waste may roll out of the waste collection bin. This is within the normal operation of the device, and after the cleaning is complete, all waste will be collected back into the waste collection bin.

Q: How should I choose the type of cat litter?

A: Common types of cat litter available on the market can be used.

Q: Why can't the waste enter the waste collection bin when I clean it up?

A: It could be due to the waste collection bin being blocked by improperly placed cat litter or garbage bags, or the waste being too large to pass through. Please check if the waste collection bin can open and close smoothly. It is recommended to perform a check after installing a new garbage bag. The dimensions of the waste collection bin door are 350*450mm. If there is oversized waste, it can be manually processed to a smaller size before cleaning again.

Q: Why is clean cat litter being dumped into the waste bin during cleaning?

A: Please add cat litter according to the indicated amount inside the litter box. Adding too much cat litter can cause it to exceed the capacity of the separator inside the litter box, resulting in excess litter being dumped into the waste bin, leading to litter waste.

Q: Do I need to clean the litter box by water? How often should I clean it?

A: The litter box and waste collection box can both be removed and washed with water. It is recommended to clean them approximately every two weeks to maintain a clean indoor environment and provide your pet with a clean and tidy toilet.

Q: Why is there still leftover litter in the litter box after using the litter replacement function?

A: The litter replacement function of the device is designed to pour the litter from the litter box into the waste collection bin. If the waste collection bin is already occupied by feces and doesn't have enough capacity, it may result in some litter not being successfully emptied into the bin. In such cases, you can try replacing the garbage bag and then perform the litter replacement function again.

Q: Why is my litter box unable to weigh my cat accurately?

A: If your litter box is unable to weigh your cat accurately, please click on the "Leveling" mode. The device will recalibrate when the litter is leveled, and it will measure the weight again when the cat re-enters, automatically performing weight calibration. To avoid inaccurate weighing, please place the litter box on a flat, hard surface to ensure the gravity sensor can function properly.

9. Product Disclaimers

- Please follow the instructions in the user manual carefully for the installation and use of this device.
- Please use the device indoors and avoid placing it in direct sunlight. Keep it away from any sources of heat or flames.
- Please place the device on a flat and sturdy surface, and avoid placing any objects on top of it.
- Do not drag or drop the device when moving it to avoid causing damage to the device.
- Do not use the device's sensor cleaning mode for kittens weighing less than 1kg or lactating cats.
- The main unit of this device must not be soaked or submerged in water.
- Please unplug the power cord when moving, cleaning, or if the device will not be used for an extended period of time.
- Please use the original power adapter to avoid device damage or safety hazards.
- If children are using this device, please ensure that they are supervised by an adult.
- Please seek professional assistance for repairs to avoid any damage.
- If you encounter any issues with the product, please contact customer service for assistance.

10. Product Specifications and Parameters

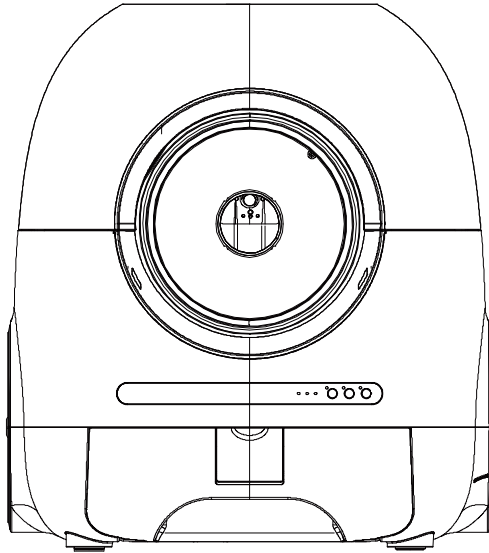

Product Name: Self Cleaning Cat Litter Box

Pet Type: Cat

Rated Power: $\leq 15\text{W}$

Rated Voltage: DC12V

Execution Standard: GB47061-2005

Overall Dimensions: 575×552×643mm

Cabin Dimensions: 460×460×410mm

Waste container capacity: 9 L

Recommended litter capacity: 7-8 L

11. Declaration

- Dear user, thank you for choosing the Smart Cat Litter Box. Before using the product, please read this user manual carefully.
- We are not responsible for any damage, personal injury, or property loss caused by improper use of the product.
- To ensure the best user experience, the product may undergo continuous upgrades and iterations. The actual appearance and materials of the product may vary, and the images and text provided are for reference only.
- The accompanying documentation, accessories, consumables, and other related materials may vary in different batches due to product upgrades and optimizations. However, this does not affect the functionality of the product. Please refer to the actual items received. Updates will be provided without separate notification.
- The modification and interpretation rights of this user manual belong to the company.

Warning

FCC Warning

This device complies with part 15 of the FCC Rules. Operation is subject to the following two conditions: (1) This device may not cause harmful interference, and (2) this device must accept any interference received, including interference that may cause undesired operation.

Note: This equipment has been tested and found to comply with the limits for a Class B digital device, pursuant to part 15 of the FCC Rules. These limits are designed to provide reasonable protection against harmful interference in a residential installation. This equipment generates, uses and can radiate radio frequency energy and, if not installed and used in accordance with the instructions, may cause harmful interference to radio communications. However, there is no guarantee that interference will not occur in a particular installation. If this equipment does cause harmful interference to radio or television reception, which can be determined by turning the equipment off and on, the user is encouraged to try to correct the interference by one or more of the following measures:

- Reorient or relocate the receiving antenna.
- Increase the separation between the equipment and receiver.
- Connect the equipment into an outlet on a circuit different from that to which the receiver is connected.
- Consult the dealer or an experienced radio/TV technician for help.

Note: The Grantee is not responsible for any changes or modifications not expressly approved by the party responsible for compliance. Such modifications could void the user's authority to operate the equipment.

The device has been evaluated to meet general RF exposure requirement. To maintain compliance with FCC's RF exposure guidelines, the distance must be at least 20 cm between the radiator and your body, and fully supported by the operating and installation.

TELEC Warning

5.2 GHz band is restricted to indoor use only (Except when communicating with 5.2GHz high power base stations or relay stations) 5.3 GHz band is restricted to indoor use due to the Radio Law.

スマート自動猫トイレ (Frank) 説明書



安全、快適、スマート、美学芸術的な
ペット用品を創造します

装箱清单

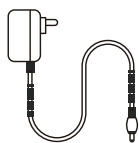
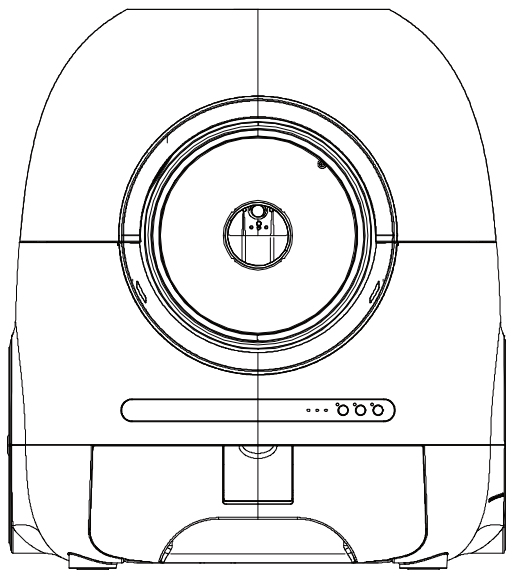

電源アダプター

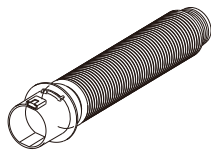

風管

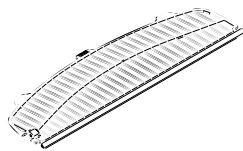

フィルター



ゴミ袋 (1巻)



説明書

説明書

目録

一、クイックスタートガイド	03
二、製品構成	09
三、コントロールパネルの機能	10
四、APPの接続方法と使用ガイド	11
五、デバイスの使用と注意事項	18
六、デバイスのメンテナンスとクリーニングのアドバイス	19
七、トラブルシューティングとよくある問題の解決	19
八、よくある質問	20
九、製品に関する声明	22
十、製品の仕様とパラメータ	23
十一、免責事項	24
十二、警告	25

一、クイックスタートガイド

● パッケージを開けて、製品をできるだけ平らで堅固な硬い床の上に配置し、良好なネットワーク環境のエリアに置いてください。

● デバイスを柔らかい床（マットやカーペットなど）に置かないようにできるだけ努力してください。そうしないと重力センサーの動作に誤差が生じ、使用体験に影響が出る可能性があります。また、デバイスの自動クリーニング機能が正常に機能しない場合があります。デバイスが柔らかい床に置かれている場合に正常に動作しない場合は、デバイスを硬い床に置くか（または柔らかい床に硬い木製の板や金属板などを敷く）してください。

▲ この設備を使用前に、以下の事項をチェックしてください：
集便ボックス、上蓋、排気ダクトをご正しく所に置いてください。そうしないと、対応する機能が失効する可能性があります。

📶 ネットワークが良好

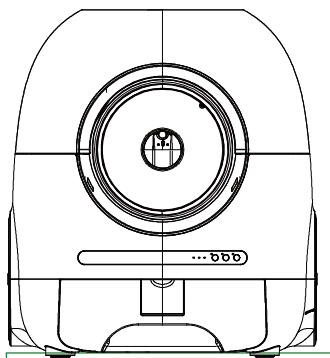

床などの硬い表面

お勧めです

📶 ネットワークが弱い

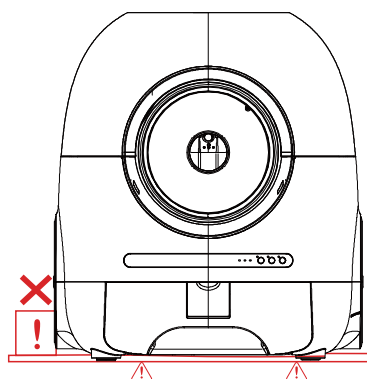

カーペットなどの柔らかい表面

お勧めしません

(1/1) 操作手順:

- 以下の操作手順を完了した後、電源に接続し、デバイスの自己診断が完了するのを待ってから、デバイスを正常に使用できます（約3～5分）。

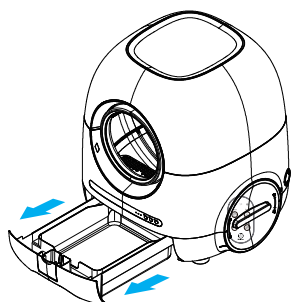

ステップ 1

- ① 集便ボックスを取り出します

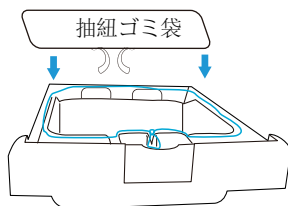

ステップ 2

- ② ゴミ袋を装着します
③ 集便ボックスに装着します
(*具体的な取り付け方法については後述をご覧ください)

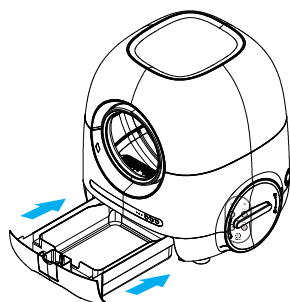

ステップ 3

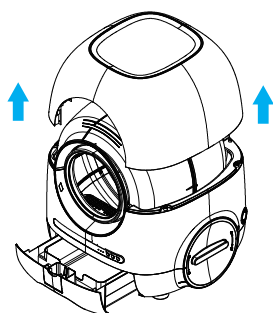

ステップ 4

- ④ 上蓋を取り外します

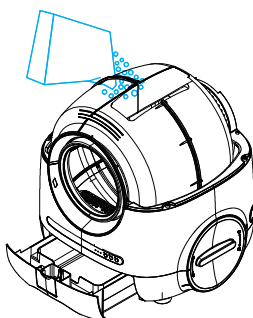

ステップ 5

- ⑤ 適量の猫砂を入れします

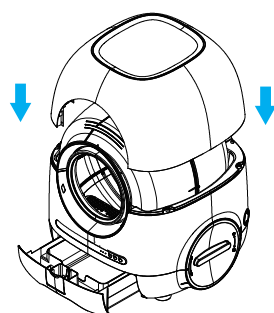

ステップ 6

- ⑥ 上蓋を元に戻します

(1/2) ゴミ袋の装着と使用方法:

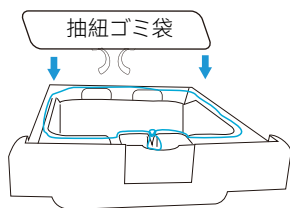

(図1)

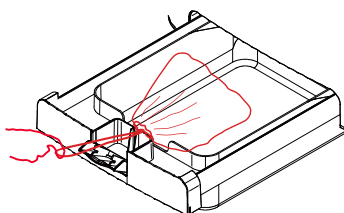

(図2)

- ゴミ袋を広げて敷きます。そして、紐を先端の紐ボックスに通します。(図1)
- 排便の後、まず紐ボックスを開けて紐を引き出し、ゴミ袋をしっかりと包み、その後便秘収集箱を開けます。(図2)

(1/3) 消臭ボックスの取り付け:

- 消臭剤は別途購入してください。

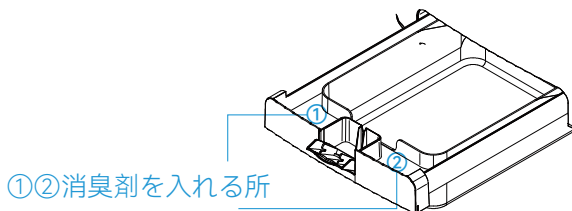

(1/4) 猫砂の追加方法:

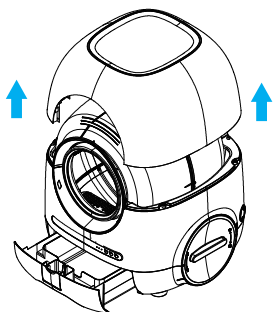

ステップ 1

① 上蓋を上引き上げます。

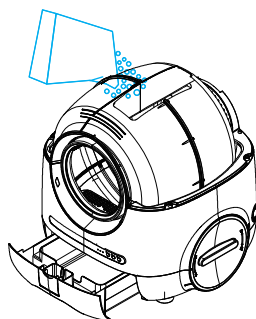

ステップ 2

② ドラムの上部の砂投入口から猫砂を追加します。

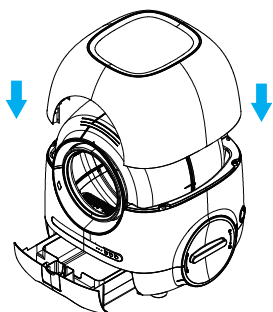

ステップ 3

③ 猫砂を追加したら上蓋を装着します

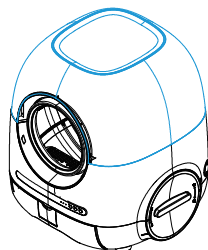

ステップ 4

④ (🔒)ダブルクリックでチャイルドロックを解除し、「砂交換」(🔄)ボタンを短く押して猫砂を平らにします。

(1/5) 排気ダクトの接続と取り付け:

- (1) 本体の排気ダクト接続部のゴムキャップを取り外します。
- (2) ダクト接続部と本体のダクトシートを合わせ、差し込みます。
- (3) 差し込んだ後、時計回りに回してダクトを固定します。（この手順を正しく行わないと、排気システムは動作しません）。
- (4) ダクトを反時計回りに回して、ロックを解除し、ダクトを取り外すことができます。

ご注意: 排気ダクトを取り付けない、または正しく取り付けないと、本製品の排気システム（消臭機能）が利用できないことをご遠慮ください。

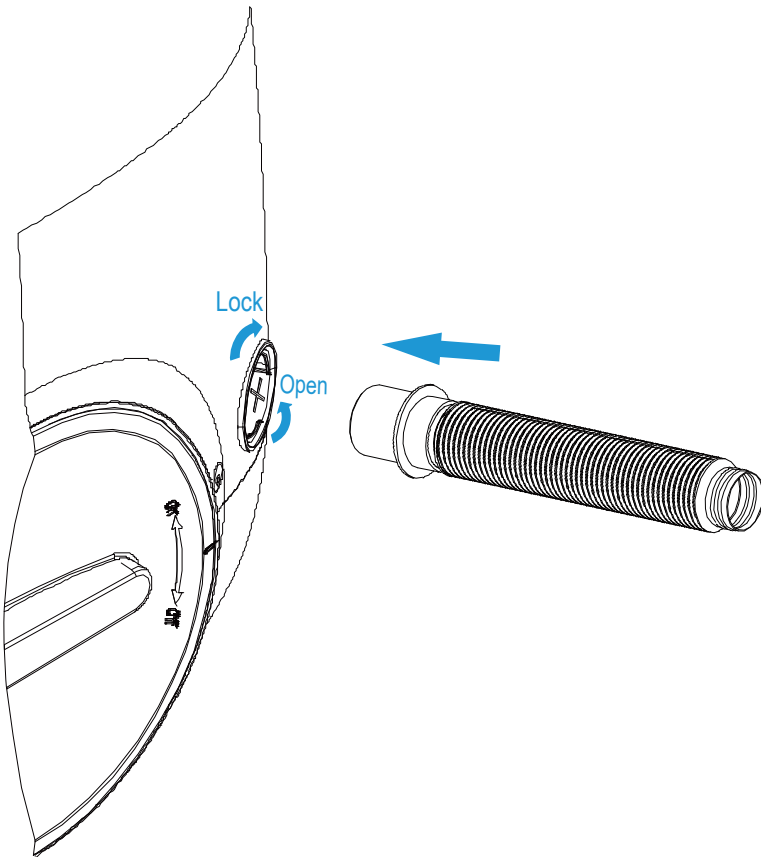

(1/6) ドラムの分解方法:

- (1) 上蓋を取り外します。
- (2) 上に引き上げてから、ドラム軸圧板を開き、ドラムを取り外します。
- (3) 下に押し下げてから、ドラム軸圧板を閉めると、ドラムがロックされます。

ご提示: ドラムが分解できることで、ドラムのクリーニングは約2週間ごとにおすすめです。ドラムをクリーニングした後は、水滴を拭き取るか乾燥させてからデバイスに装填してください。

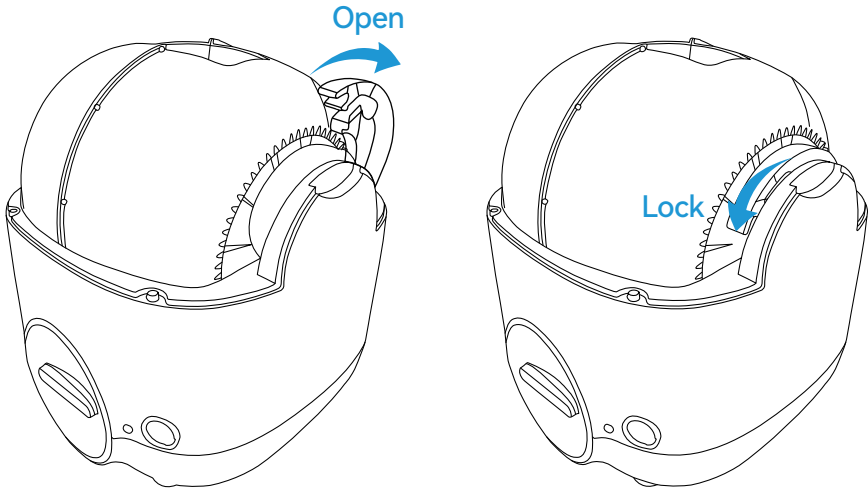

二、製品構成

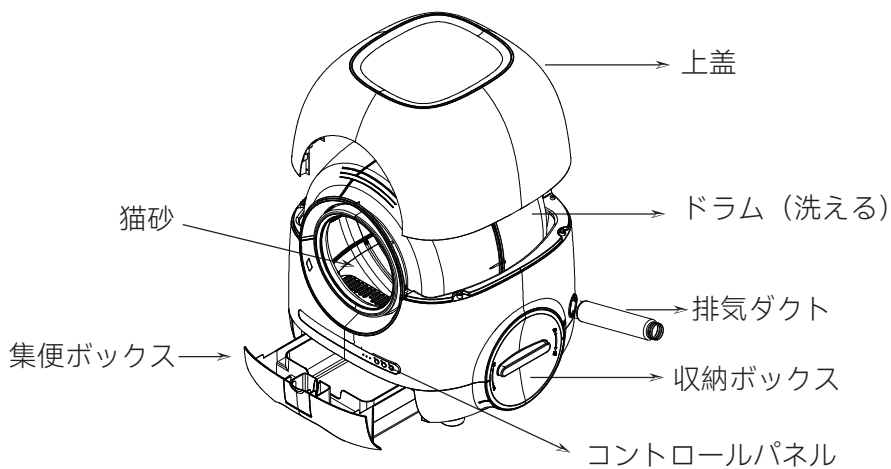
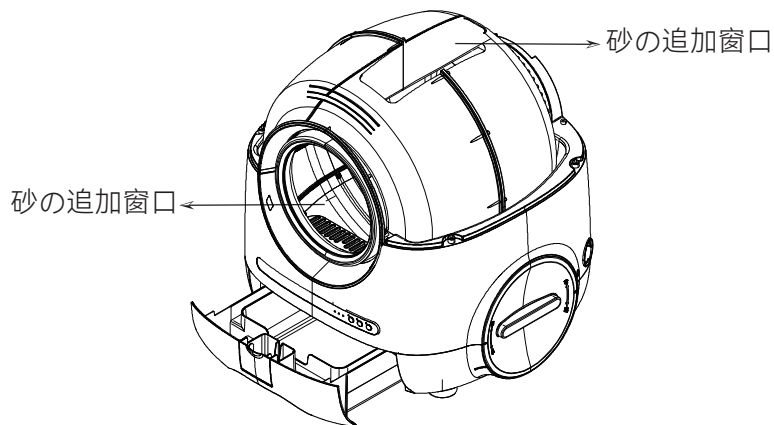

三、コントロールパネルの機能

インジケータライトの状態について:

故障インジケータライト

- 赤色が常時点灯: ドラムが配置されていない装置は運転中で移動物が近づいてきます。
- 赤色が消灯: 装置は正常です。

集便ボックスインジケータライト

- 赤色が常時点灯: 集便ボックスが満杯で、ゴミ袋の掃除が必要です。
- 赤色が消灯: 集便ボックスはまだ満杯ではない。

WiFiインジケータライト

- 白色がゆっくり点滅: 装置はWi-Fi接続待機中です。
- 白色が高速点滅: 装置はWi-Fi接続中です。
- 白色が常時点灯: 装置はWi-Fi接続済みです。
- 白色が消灯: 装置はWi-Fi切断されます。

ボタンの機能について:

掃除とロック解除

- 短押し: 猫糞便のクリニーク (緑灯が点滅)。
- ダブルクリック: チャイルドロックを解除します。

猫砂平滑と交換

- 短押し: 猫砂の平滑化。
- 長押し (3秒): 猫砂の交換、装置は既存の猫砂を集便ボックスに排出します。

消臭とネットワークリセット

- 短押し: 排気装置を通じて換気除臭します。
- 長押し: 装置はWi-Fiユーザーをリセットし、Wi-Fi接続待機状態に入ります。その際に、WiFiインジケータライトが白色のゆっくり点滅になります。

チャイルドロック: 装置のパネルが30秒間操作されないと、パネルのボタンは自動的にロックされます (子供やペットの誤操作を防止するため)。この状態では、該当のボタンの赤色のライトが常時点灯します。チャイルドロックが解除されると、該当のボタンの赤色のライトは消灯します。

四、APPの接続方法と使用ガイド

1、Appストアからダウンロードまたは以下のQRコードをスキャンして、Tuya Smartアプリをインストールし、Appのガイドに従ってユーザー登録を完了してください。



QRコードをスキャンしてアプリをダウンロード・インストールする



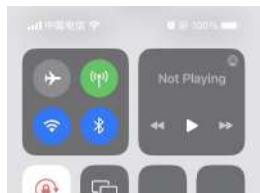

ストアからアプリをダウンロード・インストールする

2、携帯電話のBluetoothとWiFiをオンにし、携帯電話がWiFiに接続されていることを確認してください。



① アカウントを登録するために、インストールが完了しました。

② 携帯電話のBluetoothをオンにし、WiFiデバイスに接続します。デバイスのネットワークインジケータがゆっくりと点滅している場合は、ネットワーク接続を待機しています。インジケータが常に点灯している場合は、まず消臭（排気）ボタンを長押ししてネットワークデバイスをリセットし、それからアプリに接続してください。

(4/1) Appのネットワーク接続手順:

3、Appを開き、デバイスの追加を選択、または自動検出をお待ちください。



ステップ 1

① Tuyaアプリを開き、「デバイスの追加」を選択します。



ステップ 2

② Bluetoothがデバイスを自動的に検出し、「追加」を選択します。



ステップ 3

③ 正しいWiFiのアカウントとパスワードを入力します。



ステップ 4

④ デバイスが接続中です。

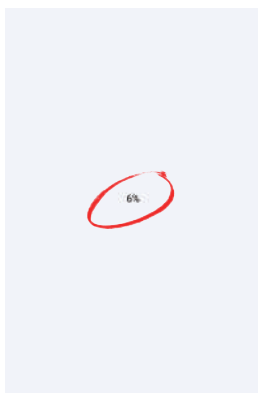

ステップ 5

⑤ デバイスの初期化中です。



ステップ 6

⑥ Appの機能ページです。

(4/2) APPネットワークとの接続失敗:

4.もしネットワークとの接続に失敗した場合、またはタイムアウトのメッセージが表示された場合は、以下を確認してください:

- ローカルのWiFiが利用可能かどうか (WiFiネットワークの障害や停止)。他のデバイスが正常にWiFiネットワークを利用できるかどうかでローカルのWiFiの可用性を確認してください。
- 携帯電話がWiFiとBluetoothをオンにしているかどうかを確認してください。
- デバイスが連携モードに入っているかどうかを確認し、パネル上のWiFiインジケータライトが点滅しているかどうかを確認してください (遅い点滅は接続待ち、速い点滅は接続中を意味します)。
- 正しいWiFiのアカウントとパスワードを入力したかどうかを確認してください。
- デバイスを設置する場所のWiFiネットワークの品質が良好かどうかを確認してください。
- ルーターに多数の無線デバイスが接続されていることで、IPアドレスの競合が発生しているかどうかを確認してください。

(4/3) APPメイン画面の紹介:

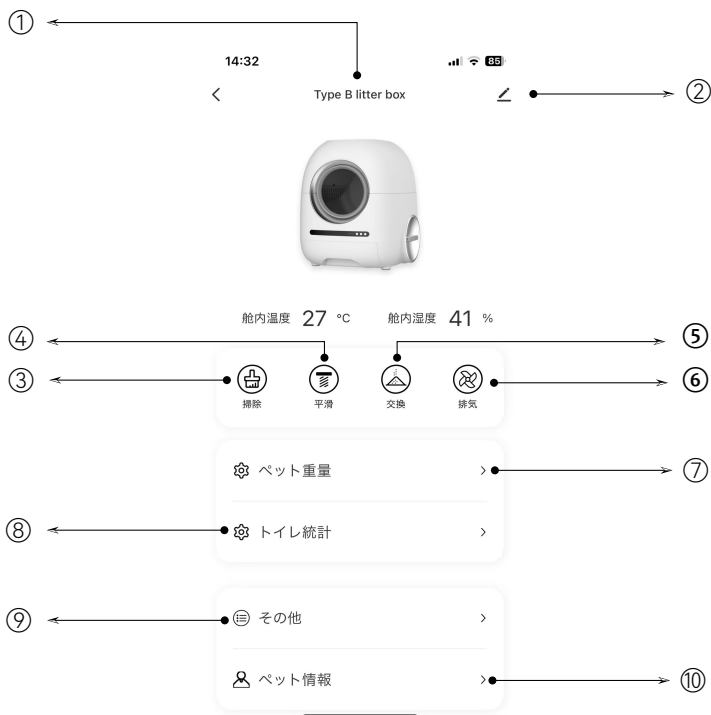

① デバイス名 (カスタマイズ可能)

③ クリーン

⑤ 砂を交換する

⑦ ペット重量

⑨ その他: デバイスの設定

② システム設定

④ 砂をスムーズにする

⑥ 排気 (手動排気)

⑧ トイレ統計

⑩ ペット情報

(4/4) アプリを他のユーザーと共有する 方法/デバイス名のカスタマイズ:

(1) システム設定をクリックします。

(2) デバイス名の設定では、デバイス名をカスタマイズできます。デバイスを共有するには、「デバイスの共有」をクリックします。

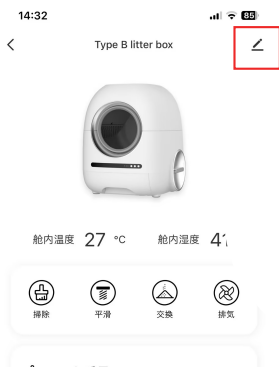

① システム設定をクリック



クリックしてデバイス名を設定
例えば、猫ちゃんのトイレ

② 共有デバイス

デバイスを他のユーザーと共有するには、「共有デバイス」をクリックします。

(4/5) その他のデバイス設定:

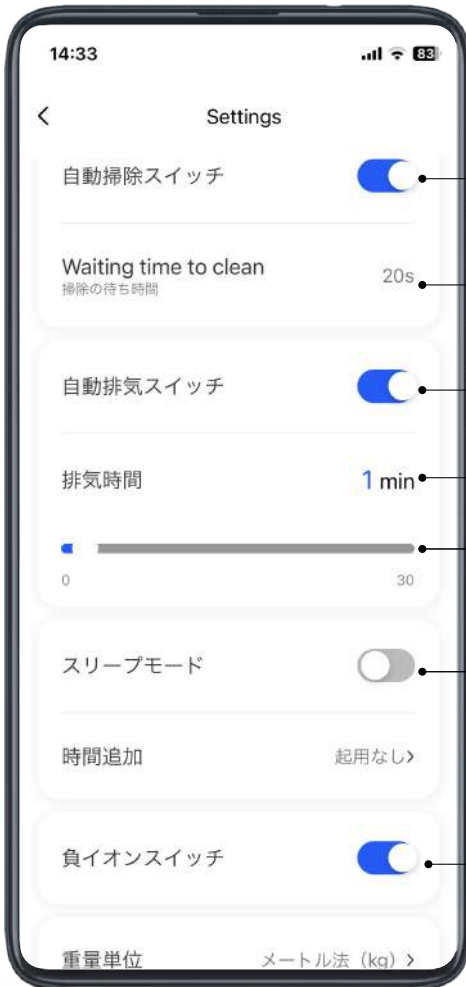

自動清掃ボタンがオンになっていることを確認してください。

遅延清掃時間は、ペットがデバイスから離れてから清掃が始まるまでの待機時間であり、20/40/60秒に設定することができます。

排気パイプが正常に設置された後、自動排気ボタンをオンにすることができます。

排気時間の延長は、ペットがデバイスから離れてから排気除臭が延長される時間を指します。システムのデフォルトの内蔵排気時間は5分ですが、ここで1分に設定すると、自動排気時間は5分+1分になります。

排気除臭時間はユーザーが設置できる延長される排気時間で、範囲が0—30分です。

ユーザーは、デバイスの動作を特定の時間帯に停止させるかどうかを決定することができます。これにより、デバイスの稼働時に生じる騒音が睡眠に影響を与えることを防ぐことができます。この機能がオンになっている場合、デバイスは設定された時間帯内では動作しません。

負イオン除菌除臭システムの使用の有無を選択することができます。

(4/6) 多猫識別:

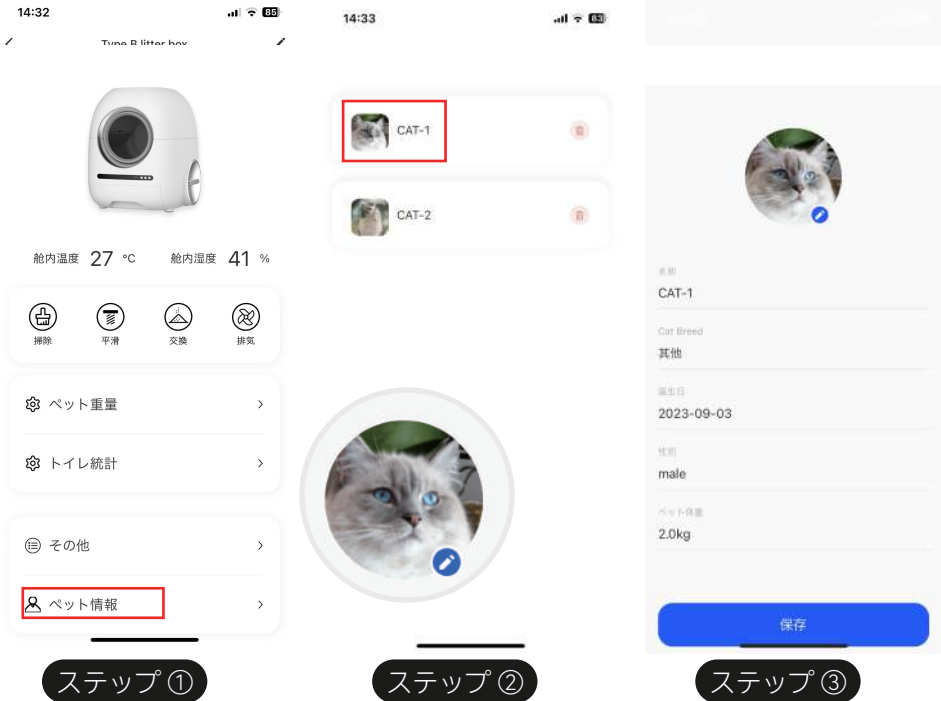

ステップ①: 「ペット情報」にアクセスしてください。

ステップ②: 「ペットリスト」で既存のペット情報お編集できるし、新しいペット情報を追加できます。

ステップ③: ペットをクリックして、編集ページに進み、ペットの名前、年齢などを追加します。

备注: 編集されたペットの体重変化が「±200 g」以内である場合、デバイスは同じペットと識別され、デバイスは自動的にペットの最新体重を更新します。しかし、2匹のペットの体重差が「±200 g」以内の場合、デバイスは2匹の異なるペットを区別できない可能性があり、その場合、デバイスは彼らの用便回数をランダムに分配する可能性がある。また、本製品は最大10匹のペットを識別することができます。

五、デバイス作業プロセスと使用注意事項

(一) デバイスの主な作業プロセス

- ペットがデバイスに入り、排泄を終えた後にデバイスから離れます。
- デバイスはペットのトイレ利用情報をスマートフォンのアプリ管理システムにアップロードします。
- 排気除臭システムが作動し、臭いを排出します。
- デバイスは作動し、ペットの排泄物を清掃します。
- 排気除臭システムの作業が完了した後、マイナスイオン発生器が作動し、デバイスを消毒し、さらに臭いを取り除きます。
- デバイスの作業が完了します。

(二) 使用上の注意事項

- ペットの体重が1 kg以上であることを確認してください。体重が不足していると、排泄物の適切な清掃が遅れたり、他の予期しないリスクが生じる可能性があります。
- デバイスの上に10 kg以上の重い物を置かないでください。重力センサーの故障を避けるためです。
- デバイスが動作しない場合（例：ペットの排泄後にデバイスが正常に排泄物を清掃しないなど）、デバイスが故障しているわけではありません。ペットが素早くデバイスに入ったためにセンサーがペットの活動を検知できなかった可能性があります。手動で一度清掃または平坦化の操作を実行すると、デバイスが正常に戻ります。
- ペットが排泄してデバイスから離れた後、デバイスのレーダーが作動し、デバイスの前方に移動していない人やペットがいなかったことを確認した上で、デバイスが清掃プロセスを開始します。
- 手動で平坦化/砂の交換を実行した後は、デバイスから一定の距離を離れる必要があります。その後、デバイスが作動します。
- ドラムの上部から猫砂を追加し、上蓋を戻してください。そして、手動で一度猫砂の平坦化動作を実行してください。
- 便器コンテナのメッセージに定期的に注意してください。コンテナが満杯になった場合は、排泄物を定期的に清掃してください。コンテナが満杯になると、デバイスが作動しなくなり、デバイスの汚染を防ぐためです。
- 排気管を取り付けていない場合や、排気管の取り付けが正しくない場合、デバイスの排気除臭システムは作動しません。

六、デバイスのメンテナンスとクリーニングのアドバイス

- デバイスのドア周辺を清潔に保つようにしてください。毛や他の汚れを定期的に清掃し、舱門または舱門の赤外線センサーが干渉を受けないようにしてください。
- 排泄物を定期的に清掃し、集便ボックスが満杯になることを避けてください。集便ボックスが満杯になると、デバイスが停止作業する可能性があります。
- ドラムのクリーニングは約2週間ごとにおすすです。ドラムをクリーニングした後は、水滴を拭き取るか乾燥させてからデバイスに装填してください。
- スマートな排気、負イオン、自動舱門などの技術を使用していますが、ペットの排泄物から発生する異臭を完全に除去できるわけではありません。そのため、定期的に集便ボックスの糞便を清掃し、筒倉をクリーニングすることで、清潔な家庭環境を保つことが重要です。

七、トラブルシューティングとよくある問題の解決

- デバイスの電源を切り、再度電源に接続してください。製品は自己診断プロセスに入ります。この間、いかなるボタンにも触れないでください。また、猫砂容器の上に物体を置かないでください。自己診断プログラムの完了をお待ちください。
- 一度クリーニングプログラム、抚平プログラム、砂取りプログラムを実行し、それらが正常に動作しているか確認してください。
- 排気が正常に機能しない場合は、排気口が正しく挿入されているか確認してください。排気管を挿入した後、時計回りに回転させて、排気管のセンサーが正しい位置になっていることを確認してください。その後、手動で「除臭」チェックを実行してファンが動作するか確認してください。
- 操作パネルを手動で操作する場合は、「子供ロック」を解除する必要があります。それ以外の場合、操作ボタンは機能しません。
- デバイスの自動クリーニング、抚平、砂取りを実行する場合は、デバイスから1メートル以上離れ、約20秒待ってからデバイスが作動するようにしてください。これはペットの安全を確保するための設定です。

八、よくある質問

Q: 多猫モードで最大で何匹の猫を認識できますか?

A: 最大で3匹の体重が1-12キログラムまたは2.2-26.5ポンドの猫を認識できます。

Q: なぜ電源を入れるとバケットが自動的に回転しますか? 何の設定もしていないのに、センサークリーニングランプが点灯しますか?

A: デバイスは電源を切ってから再び電源を入れるたびに、自動的に検出を実行し、バケットが初期位置に戻ります。このプロセスには約2分かかります。自己診断が完了すると、デバイスは自動的にセンサークリーニングモードに入り、センサーランプが点灯します。他のモード設定を行う場合は、必要に応じて調整してください。

Q: なぜデバイスのクリーニングには時間がかかりますか?

A: 当製品は特殊なプログラム設計を採用しており、クリーニング速度を低下させています。低速運転にすることで、デバイスの騒音を低減し、同時に猫砂の使用量を節約できます。標準的なクリーニングサイクルは約2分かかります。また、猫がデバイスに興味津々で、デバイスの周りで観察していると、クリーニングの途中で中断され、クリーニング時間が延長されることがあります。低速回転は、いくつかの臆病な猫に対して抵抗を減らすことができます。

Q: クリーニング中にデバイスが一度回転するのはなぜですか?

A: 当製品は、砂の節約と集便容量の増加のために、「砂の節約回転」と「ダイナミックな集便」の機能を特に設計しています。そのため、クリーニング中に一度逆回転があり、ごくわずかなゴミが集便容器からこぼれることが稀にありますが、これはデバイスの正常な動作範囲に属します。クリーニングが完了すると、それらは集便容器に収集されます。

Q: なぜクリーニング中にゴミが集便容器に入らないのですか?

A: 集便容器が猫砂やゴミ袋によって遮られているか、ゴミが大きすぎて通過できない可能性があります。集便容器が完全に開閉できるかどうかを確認し、新しいゴミ袋を取り付けるたびに確認することをおすすめします。集便容器のドアサイズは350*450mmですが、大きすぎるゴミがある場合は、手動で処理してから再度クリーニングしてください。

Q: どの種類の猫砂を選ぶべきですか？

A: 一般的に市販されている猫砂はどれでも使用できます。

Q: なぜクリーニング中に清潔な猫砂が集便容器に入ってしまうのですか？

A: バケット内の猫砂の量表示に従って猫砂を追加してください。猫砂を過剰に追加すると、猫砂が筒倉内の分離器の容量を超えてしまい、余分な猫砂が集便容器に流れ込んでしまい、猫砂の浪費につながります。

Q: 猫砂容器は水で洗う必要がありますか？ どのくらいの頻度で洗えば良いですか？

A: 猫砂容器と集便ボックスは両方とも分解して水で洗うことができます。おすすめは2週間ごとに洗浄し、室内の空気環境を清潔に保ち、ペットに清潔で整頓されたトイレ環境を提供することです。

Q: なぜ砂を交換した後、バケット内に猫砂の残りが残っているのですか？

A: デバイスの砂交換機能は、バケット内の猫砂を集便容器に排出します。ただし、集便容器の容量が糞便で占められていて十分でない場合、一部の猫砂が集便容器に正しく排出されない可能性があります。その場合は、ゴミ袋を交換してから再度砂の交換機能を実行してください。

Q: 猫砂トレイが猫を正しく計量できないのはなぜですか？

A: 猫砂トレイが猫を正しく計量できない場合は、「抚平」モードを選択してください。デバイスは猫砂を平坦にするために再校正を行い、猫が再び入ると再度重量を測定し、自動的に重量を校正します。正確な計量を保証するためには、猫砂トレイを平らな堅い床に置き、重力センサーが正常に機能するようにしてください。

九、製品に関する声明

- 取扱説明書に従って厳密に本機器を取り付けて使用してください。
- 屋内環境で使用し、直射日光の当たる場所には置かず、火源から離してください。
- 機器を平らで硬い床に設置し、上部には物を置かないでください。
- 機器を引っ張ったり落としたりしないでください。機器の損傷を防ぐために注意してください。
- 体重が1kg以下の子猫や授乳期の猫は感知クリーニングモードを使用しないでください。
- 本機器の本体部分は水に濡らしたり浸したりしないでください。
- 機器を移動したり掃除したりする場合や長期間使用しない場合は、電源コードを抜いてください。
- 純正の電源アダプターを使用してください。機器の損傷や安全上の問題を防ぐためにご注意ください。
- この機器を子供が使用する場合は、必ず大人の指導のもとで使用してください。
- 修理作業は専門家の指導のもとで行ってください。様々な損傷を防ぐためにご注意ください。
- 製品の使用に問題がある場合は、迅速にカスタマーサービスに連絡してください。

十、製品の仕様とパラメータ

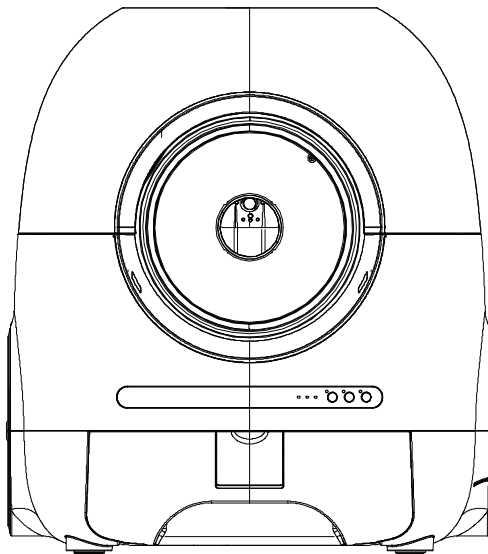

製品名： スマート自動猫トイレ

ペット種： 猫

定格電力： ≤15W

定格電圧： DC12V

実施規格： GB47061-2005

全体の寸法： 575 x 552 x 643mm

キャビンの寸法： 460×460×410mm

集便ボックス容量： 9L

推奨猫砂容量： 7-8L

十一、免責事項

- お客様、Petavernスマートキャットトイレをお選びいただき、誠にありがとうございます。製品を使用する前に、この取扱説明書を注意深くお読みください。
- 不正使用による損害、人身傷害、財産の損失について、当社は一切の責任を負いません。
- 製品の使用体験を向上させるために、製品は常にアップグレードおよび改良が行われます。具体的な外観や材質は実物を基準とし、画像やテキストは参考までにご覧ください。
- 製品に関連する文書、アクセサリ、消耗品などの付属資料は、製品のアップグレードと共にバッチによって異なる場合がありますが、使用には影響ありません。具体的な内容については実物をご参照ください。更新がある場合は別途通知いたしません。
- この取扱説明書の修正権と解釈権は、当社に帰属します。

警告

FCC警告

このデバイスは、FCC規則の第15部に準拠している。操作は以下の2つの条件に従うものとする：（1）このデバイスは有害な干渉を引き起こしてはならない。（2）このデバイスは受信した干渉、および望ましくない動作を引き起こす可能性がある干渉を含む、すべての干渉を受け入れる必要がある。

注意：この機器は、FCC規則の第15部に従うデジタルクラスBデバイスの制限を満たすようにテストされ、見つかった。これらの制限は、住宅設置において有害な干渉から合理的な保護を提供するように設計されている。この機器は、無線周波エネルギーを生成し、使用し、放射することがあり、取扱説明書に従ってインストールおよび使用しない場合、無線通信に有害な干渉を引き起こす可能性がある。ただし、特定の設置において干渉が発生しないことを保証するものではない。この機器がラジオやテレビの受信に有害な干渉を引き起こす場合、機器をオンとオフにすることで判別できる場合、ユーザーは以下のいずれかの手段によって干渉を修正するよう奨励される：

- 受信アンテナの向きを変えるか、移動させる。
- 機器と受信機との距離を増やす。
- 機器を受信機が接続されている回路と異なる回路のコンセントに接続する。
- ディーラーまたは経験豊富なラジオ/テレビ技術者に助けを求める。

注意：認証者は、規格を遵守する責任を負っていないため、認証者が明示的に承認しない変更や修正に対する責任はない。このような変更は、ユーザーの機器の操作権限を無効にする可能性がある。

このデバイスは一般的なRF露出要件を満たすために評価されている。FCCのRF露出ガイドラインを遵守するために、放射体と体との間の距離は少なくとも20 cmでなければならず、操作とインストールが完全にサポートされている必要がある。

TELEC警告

5.2 GHz帯域は屋内使用のみに制限されている（5.2 GHz高出力ベースステーションまたはリレーステーションと通信する場合を除く）。5.3 GHz帯域はラジオ法により屋内使用に制限されている。