



www.petlibro.com



# USER MANUAL

Glacier Automatic Pet Water Fountain

## GLACIER

Automatic Pet Water Fountain

@Libro Corp. All Rights Reserved.

Manufacturer: Shenzhen Libro Technology Co., Ltd.

Address: 12/F, Tower B, GALAXY WORLD, Yabao Road,

Longgang District, Shenzhen, China

JP Importer: 株式会社成洋

Made in China

Model: PLWF007



CAN ICES-3 (B)/NMB-3(B)

This device complies with Part 15 of the FCC Rules. Operation is subject to the following two conditions: (1) this device may not cause harmful interference, and (2) this device must accept any interference received, including interference that may cause undesired operation.

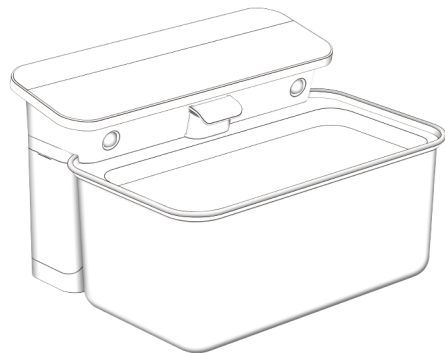

\*Please read this manual before using the product and keep it for future reference.

# INHALT

/ Deutsch

In der Verpackung	01
Produktübersicht	02
Erste Schritte	06
Technische Daten	07
Sicherheitshinweise	08
Garantie	09

## / Italiano

Contenuto della confezione	11
Panoramica del prodotto	12
Per iniziare	16
Specifiche	17
Istruzioni per la sicurezza	18
Garanzia	19

## / Français

Dans la boîte	21
Aperçu du produit	22
Commencer	26
Spécifications	27
Instructions de sécurité	28
Garantie	29

## / Español

En la caja	31
Vista general	32
Inicio	36
Especificaciones	37
Instrucciones de seguridad	38
Garantía	39

## In der Verpackung

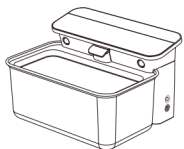

1 × automatischer  
Haustier-Trinkbrunnen

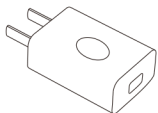

1 × Netzteil

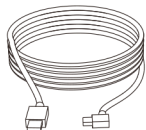

1 × Netzkabel



1 × Bedienungsanleitung



1 x Reinigungsbürste

## Produktübersicht

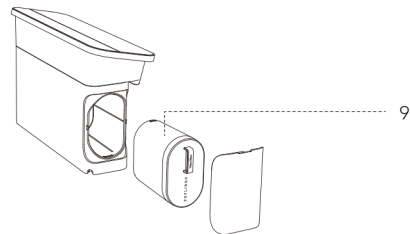
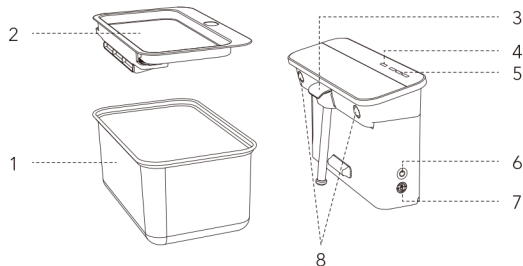

1. Wasserbehälter

2. Wasserschale

3. Wasserauslass

4. Wasserstandanzeige

5. Filterlebenszeit-Anzeige

6. Ein-/Austaste



7. Filterlebenszeit-rücksetzen-Taste

8. Pyroelektrischer Sensor

9. Ultrafiltrationsfilter

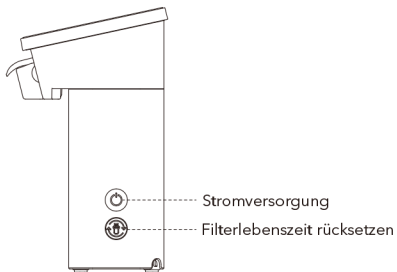

## Taste



Taste	Betriebsstatus
 Stromversorgung	Zum Ein-/Ausschalten drei Sekunden lang gedrückt halten
 Filterlebenszeit rücksetzen	Nach Auswechslung des Filters zum Rücksetzen der Filterlebenszeit sechs Sekunden lang gedrückt halten

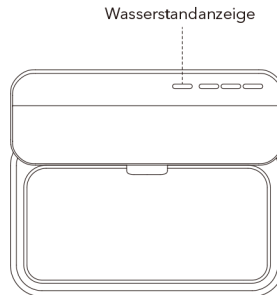



## Wasserstandanzeige

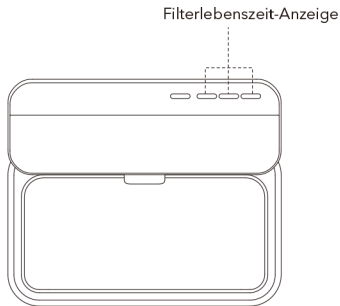

Anzeigenstatus	Gerätestatus
 Leuchtet weiß	Ausreichender Wasserstand
 Leuchtet rot	Unzureichender Wasserstand
 Aus	Der Trinkbrunnen ist ausgeschaltet

## Filterlebenszeit-Anzeige



Anzeigenstatus	Gerätestatus
 Drei blaue Leuchten eingeschaltet	Die Filterlebenszeit beträgt 40 bis 60 Tage
 Zwei blaue Leuchten eingeschaltet	Die Filterlebenszeit beträgt 20 bis 40 Tage
 Eine blaue Leuchte eingeschaltet	Die Filterlebenszeit beträgt 7 bis 20 Tage
 Eine rote Leuchte eingeschaltet	Die Filterlebenszeit beträgt weniger als 7 Tage
 Drei Lichter aus	Der Trinkbrunnen ist ausgeschaltet

## Erste Schritte



Scannen Sie den obigen QR-Code zur Anzeige des Videos über Produktinstallation und -reinigung.

### Hinweise:

- Ersetzen Sie den Filter entsprechend der Filterlebenszeit-Anzeige alle **zwei Monate**.
- Reinigen Sie den Wasserbehälter mindestens einmal alle **sieben Tage**.

### Einschalten

Schließen Sie den Trinkbrunnen per Netzteil und Netzkabel an deine Steckdose an.

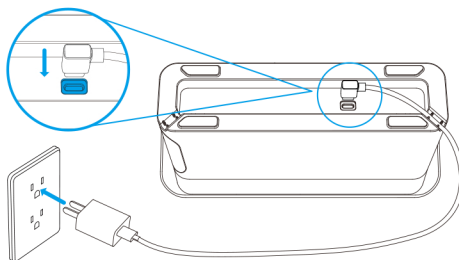

## Ausschalten

Ziehen Sie das Netzkabel aus der Steckdose oder halten Sie die Ein-/Austaste drei Sekunden lang gedrückt.

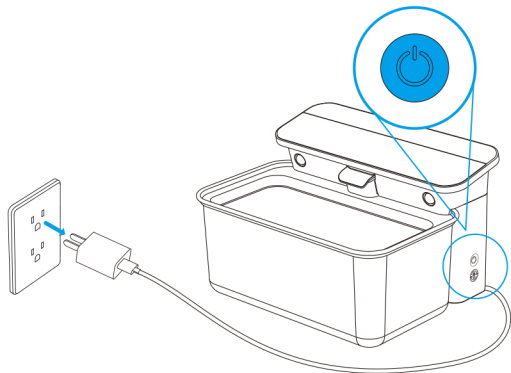

## Technische Daten

<b>Modell</b>	<b>PLWF007</b>
<b>Netzteil</b>	Eingang: 100 bis 240 V Wechselspannung, 50/60 Hz Ausgang: 5 V Gleichspannung, 1 A
<b>Fassungsvermögen des Wasserbehälters</b>	2.5L
<b>Material des Wasserbehälters</b>	SUS304-Edelstahl
<b>Abmessungen</b>	265 x 220 x 167 mm 10,43 x 8,66 x 6,57 in
<b>Gewicht</b>	1,75 kg / 3,86 lb

## Sicherheitshinweise

- Verwenden Sie den Trinkbrunnen an einem trockenen Ort.
- Verwenden Sie den Trinkbrunnen auf einem ebenen Untergrund.
- Alle Verpackungsmaterialien müssen ordnungsgemäß entsorgt werden. Einige Teile sind in Kunststofftüten eingepackt. Diese Tüten können zu Ersticken führen. Von Kindern und Haustieren fernhalten.
- Trinkbrunnen nicht mit Haustieren verwenden, die die Wasserschale nicht erreichen können oder körperliche Behinderungen haben.
- Der Trinkbrunnen (mit Ausnahme des Behälters) darf nicht in Wasser getaucht werden. Dies kann zu Beschädigungen der elektronischen Komponenten führen.
- Den Trinkbrunnen nicht im Freien verwenden. Betrieb regelmäßig prüfen, um eine ordnungsgemäße Ausgabe sicherzustellen.
- Den Trinkbrunnen nur entsprechend den Anweisungen in diesem Benutzerhandbuch auseinandernehmen.
- Nur das vom Hersteller empfohlene oder verkaufte Zubehör verwenden. Die Verwendung von Zubehör, das nicht vom Hersteller empfohlen oder verkauft wird, kann zu unsicherem Betrieb führen.
- Keine Änderungen am Trinkbrunnen vornehmen.
- Trinkbrunnen nach dem Aufstellen überprüfen. Gerät nicht anschließen, wenn sich Wasser an Netzkabel oder Netzstecker befindet.
- Um eine Stolpergefahr zu vermeiden, stellen Sie den Futterautomaten so auf, dass das Kabel nicht im Weg liegt.
- Trinkbrunnen bei Betrieb und Aufbewahrung vor Wittereinflüssen und Temperaturen unter 0 °C (32 °F) schützen.
- Trinkbrunnen nicht verwenden, ohne zuerst Wasser einzufüllen.
- Trinkbrunnen ausschalten, wenn er nicht in Betrieb ist.



## Garantie

- 12 Monate Garantie
- Für weitere Informationen zur Produktverwendung wenden Sie sich bitte per E-Mail an unseren Kundenservice: **support@petlibro.com**.

## Contenuto della confezione

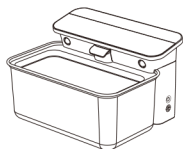

1 × Fontana automatica  
per animali domestici

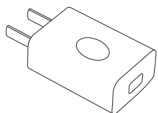

1 × Alimentatore

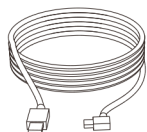

1 × Cavo di alimentazione



1 × Manuale utente



1 × Spazzola per pulizia

## Panoramica del prodotto

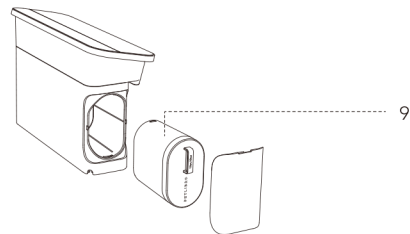
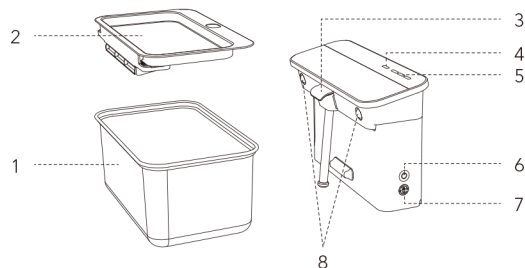



1. Contenitore dell'acqua
2. Vassoio dell'acqua
3. Uscita acqua
4. Indicatore livello acqua
5. Indicatore durata filtro

6. Pulsante di accensione
7. Pulsante ripristino durata filtro
8. Sensore piroelettrico
9. Filtro per ultra-filtraggio

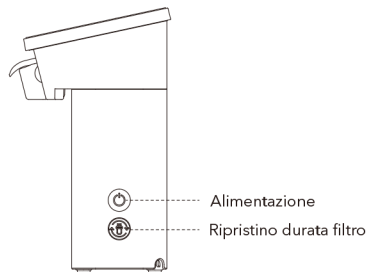

## Pulsante



Pulsante	Stato operativo
 Alimentazione	Tenere premuto per tre secondi per accendere o spegnere
 Ripristino durata filtro	Dopo avere sostituito il filtro, tenere premuto per sei secondi per ripristinare la durata del filtro

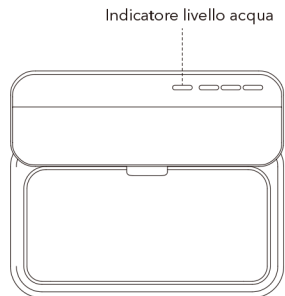



## Indicatore livello acqua

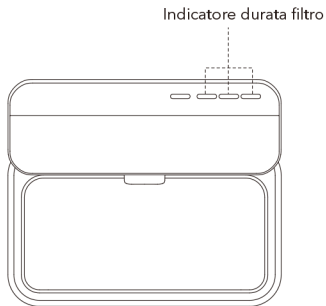

Stato indicatori	Stato dispositivo
 Bianco acceso	Livello dell'acqua sufficiente
 Rosso fisso	Livello dell'acqua insufficiente
 Off	La fontana è accesa

## Indicatore durata filtro

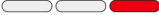

Stato indicatori	Stato dispositivo
 Tre indicatori luminosi di colore blu accesi	Durata del filtro 40-60 giorni
 Due indicatori luminosi di colore blu accesi	Durata del filtro 20-40 giorni
 Un solo indicatore luminoso di colore blu acceso	Durata del filtro 7-20 giorni
 Un solo indicatore luminoso di colore rosso acceso	Durata del filtro meno di 7 giorni
 Tre indicatori luminosi spenti	La fontana è accesa

## Per iniziare



Scansionare il codice QR sopra per guardare i video per l'installazione e pulizia del prodotto.

### Note:

- Sostituire il filtro ogni **due mesi** quando indicato dall'indicatore durata filtro.
- Pulire il serbatoio dell'acqua almeno una volta ogni **sette** giorni.

## Accensione

Collegare la fontana a una presa a parete utilizzando l'alimentatore e il cavo di alimentazione.

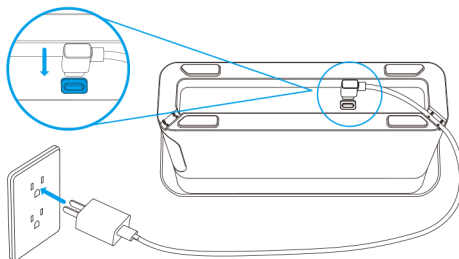

## Spegnimento

Scollegare il cavo dalla presa di corrente a parete o tenere premuto il pulsante di accensione per tre secondi.

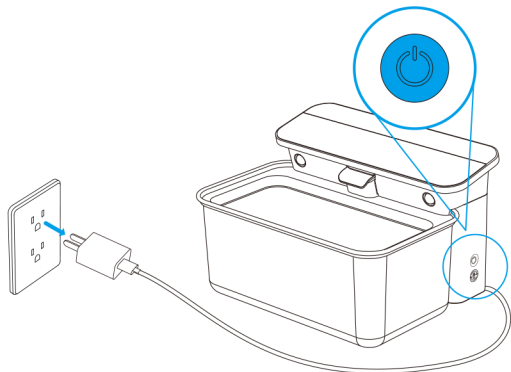

## Specifiche

<b>Modello</b>	<b>PLWF007</b>
Adattatore di alimentazione	Ingresso: CA 100-240V 50/60Hz Uscita: CC 5V1A
Capacità del contenitore dell'acqua	2,5L
Materiale del serbatoio dell'acqua	SUS304 acciaio inossidabile
Dimensioni	265 x 220 x 167 mm 10,43 x 8,66 x 6,57 pollici
Peso	1,75 kg / 3,86 lb

## Istruzioni per la sicurezza

- Usare la fontana in un luogo asciutto.
- Usare la fontana su una superficie livellata.
- Smaltire in modo corretto tutti i materiali della confezione. Alcuni articoli possono essere imballati in buste di plastica, queste buste possono provocare soffocamento. Tenerle distanti dalla portata di bambini e animali domestici.
- Non usare la fontana con animali domestici che non sono in grado di raggiungere il vassoio dell'acqua o che presentino disabilità fisiche.
- Non immergere mai la fontana (fatta eccezione per il serbatoio) in acqua. Vi è il rischio di danneggiare i componenti elettronici.
- Non usare la fontana all'aperto. Verificarne spesso la funzionalità per essere sicuro che stia funzionando in modo corretto.
- Non smontare la fontana se non secondo quanto indicato nel presente manuale utente.
- Usare soltanto gli accessori consigliati o venduti dal produttore. L'uso di accessori non consigliato o non venduto dal produttore può esporre a condizioni di rischio.
- Non modificare la fontana.
- Esaminare la fontana dopo l'installazione. Non collegarlo alla rete elettrica se sul cavo di alimentazione o nella presa c'è dell'acqua.
- Per evitare di inciampare, posizionare sempre il cavo di alimentazione distante dalle zone di passaggio.
- Non installare o conservare la fontana dove potrebbe essere esposta a condizioni meteo o temperature inferiori a 0 C ( 32°F).
- Non usare la fontana senza prima aver aggiunto l'acqua.
- Spegnere la fontana quando non viene utilizzata.

## Garanzia

- Garanzia di 12 mesi
- Per istruzioni sull'uso del prodotto, contattare il nostro servizio clienti tramite e-mail: **support@petlibro.com**.

## Dans la boîte

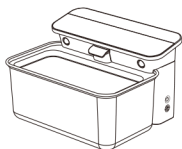

1 x automatique Fontaine d'eau pour animaux domestiques

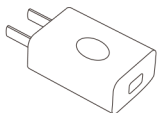

1 x Adaptateur secteur

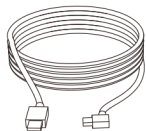

1 x Cordon d'alimentation



1 x Manuel de l'utilisateur



1 x Brosse de nettoyage

## Aperçu du produit

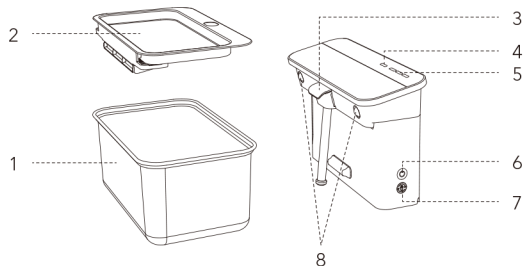



1. Réservoir d'eau
2. Bol d'eau
3. Sortie d'eau
4. Indicateur de niveau d'eau
5. Indicateur de durée de vie du filtre

6. Bouton d'alimentation
7. Bouton de réinitialisation de la durée de vie du filtre
8. Capteur pyroélectrique
9. Filtre d'ultrafiltration

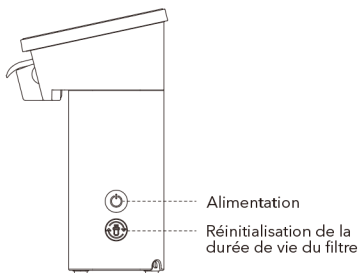

## Button

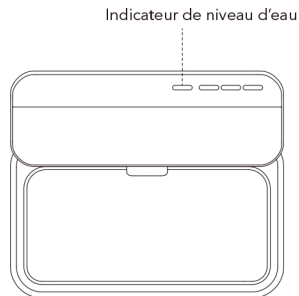

Bouton	État de fonctionnement
 Alimentation	Appuyez et laissez appuyé pendant trois secondes pour allumer / éteindre
 Réinitialisation de la durée de vie du filtre	Après avoir remplacé le filtre, appuyez et laissez appuyé pendant six secondes pour réinitialiser la durée de vie du filtre

## Indicateur de niveau d'eau



État de l'indicateur	État de l'appareil
 Blanc allumé	Niveau d'eau suffisante
 Rouge allumé	Niveau d'eau insuffisant
 Éteint	La fontaine est éteinte



## Indicateur de durée de vie du filtre

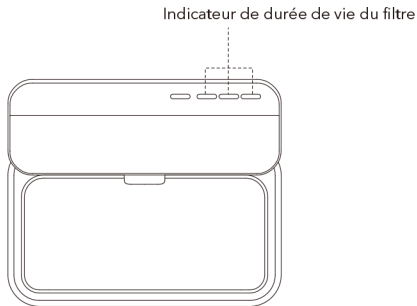

État de l'indicateur	État de l'appareil
 Trois lumières bleues allumées	La durée de vie du filtre est d'entre 40 et 60 jours
 Deux lumières bleues allumées	La durée de vie du filtre est d'entre 20 et 40 jours
 Une lumière bleue allumée	La durée de vie du filtre est d'entre 7 et 20 jours
 Une lumière rouge allumée	La durée de vie du filtre est inférieure à 7 jours
 Trois lumières éteintes	La fontaine est éteinte

## Commencer



Scannez le code QR ci-dessus pour regarder la vidéo d'installation et de nettoyage du produit.

### Remarques :

- Changez le filtre tous les **deux mois** comme indiqué par l'indicateur de durée de vie du filtre.
- Nettoyez le réservoir d'eau au moins une fois tous les **sept** jours.

## Mise sous tension

Branchez la fontaine à une prise murale avec l'adaptateur secteur et le câble d'alimentation.

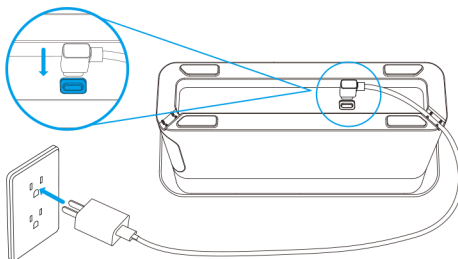

## Arrêt

Débranchez le câble de la prise ou appuyez sur le bouton d'alimentation pendant trois secondes.

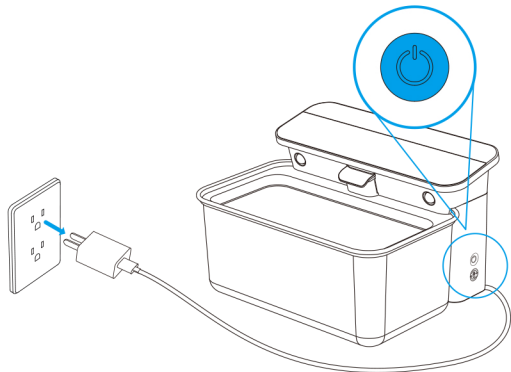

## Spécifications

Modèle	PLWF007
Adaptateur secteur	Entrée : 100-240V CA 50/60Hz Sortie : CC 5V 1A
Capacité du réservoir d'eau	2.5L
Matériel du réservoir d'eau	Acier inoxydable SUS304
Dimensions	265 x 220 x 167 mm 10,43 x 8,66 x 6,57 po.
Poids	1,75kg/3,86lb

## Instructions de sécurité

- Utilisez cette fontaine dans un endroit sec.
- Utilisez cette fontaine sur une surface plane.
- Mettez au rebut tous les matériaux d'emballage de manière appropriée. Certains articles peuvent être emballés dans des sacs en plastique; ces sacs peuvent entraîner la suffocation. Gardez-les hors de portée des enfants et des animaux domestiques.
- N'utilisez pas la fontaine d'eau avec des animaux domestiques qui ne sont pas en mesure d'atteindre le plateau d'eau ou avec un handicap physique.
- N'immergez la fontaine d'eau (sauf le réservoir) dans l'eau à n'importe quel moment car cela peut endommager les composants électroniques.
- N'utilisez pas cette fontaine à l'extérieur. Vérifiez fréquemment son fonctionnement pour vous assurer qu'elle fonctionne correctement.
- Ne démontez pas cette fontaine à eau d'une manière différente de celle indiquée dans les instructions de ce manuel d'utilisation.
- N'utilisez que des accessoires recommandés ou vendus par le fabricant. L'utilisation d'accessoires non recommandés ou non vendus par le fabricant peut provoquer une situation dangereuse.
- Ne modifiez pas cette fontaine à eau.
- Vérifiez cette fontaine à eau après l'avoir installée. Ne la branchez pas sur une prise électrique si le cordon d'alimentation ou la fiche est mouillée.
- Pour éviter de trébucher, placez toujours le cordon d'alimentation hors de portée des personnes qui circulent.
- N'installez ou ne stockez pas la fontaine où elle sera exposée aux intempéries ou à des températures inférieures à 00 °C (32 °F).
- N'utilisez pas cette fontaine à eau avant d'avoir ajouté de l'eau.
- Éteignez la fontaine lorsqu'elle n'est pas utilisée.

## Garantie

- Garantie de 12 mois
- Pour obtenir des conseils sur l'utilisation des produits, veuillez contacter notre service clientèle par e-mail : [support@petlibro.com](mailto:support@petlibro.com).

## En la caja

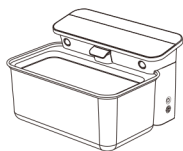

1 x Bebedero automático para mascotas

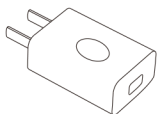

1 x Adaptador de alimentación

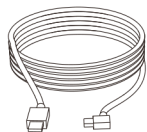

1 x Cable de alimentación



1 x Manual del usuario



1 x Cepillo de limpieza

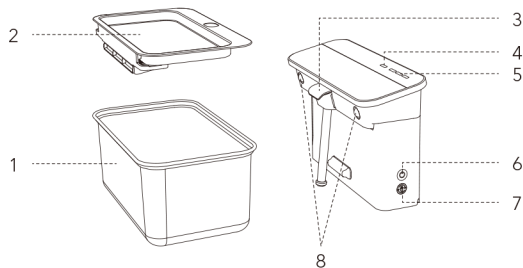

## Vista general



- |                                      |   |
|--------------------------------------|---|
| 1. Depósito de agua                  | 6. Botón de alimentación                                |
| 2. Bandeja de agua                   | 7. Botón de restablecimiento de la vida útil del filtro |
| 3. Salida de agua                    | 8. Sensor piroeléctrico                                 |
| 4. Indicador de nivel de agua        | 9. Filtro de ultrafiltrado                              |
| 5. Indicador de vida útil del filtro |   |

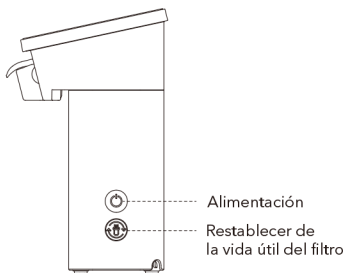

## Botón



Botón	Estado del funcionamiento
 Alimentación	Presionar sin soltar durante tres segundos para encender o apagar
 Restablecer de la vida útil del filtro	Después de reemplazar el filtro, presione sin soltar durante seis segundos para restablecer la vida útil del filtro

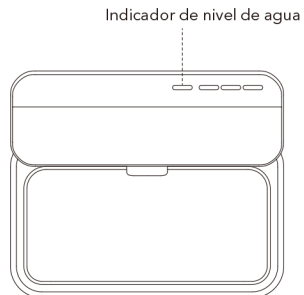



## Indicador de nivel de agua

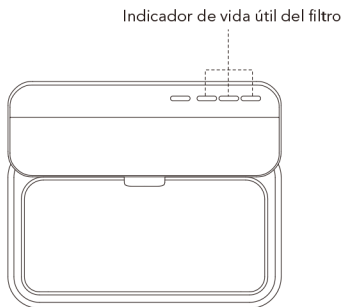

Estado de indicador	Estado del dispositivo
 Encendido en blanco	Nivel de agua suficiente
 Rojo encendido	Nivel de agua insuficiente
 Apagado	El bebedor está apagado

## Indicador de vida útil del filtro

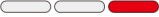

Estado de indicador	Estado del dispositivo
 Tres luces azules encendidas	La vida útil del filtro es de entre 40 y 60 días
 Dos luces azules encendidas	La vida útil del filtro es de entre 20 y 40 días
 Una luz azul encendida	La vida útil del filtro es de entre 7 y 20 días
 Una luz roja encendida	La vida útil del filtro es de menos de 7 días
 Tres luces apagadas	El bebedero está apagado

## Inicio



Escanee el código QR de arriba para ver el video para la instalación y limpieza del producto.

### Notas:

- Reemplace el filtro cada **dos meses** tal y como señala el indicador de vida útil del filtro.
- Limpie el depósito de agua al menos una vez cada **siete** días.

## Encendido

Conecte el bebedero al enchufe con el adaptador y el cable de alimentación.

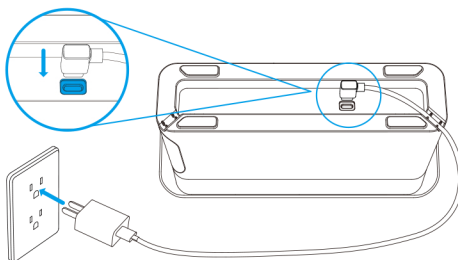

## Apagado

Desenchufe el cable del enchufe o presione sin soltar el botón de alimentación durante tres segundos.

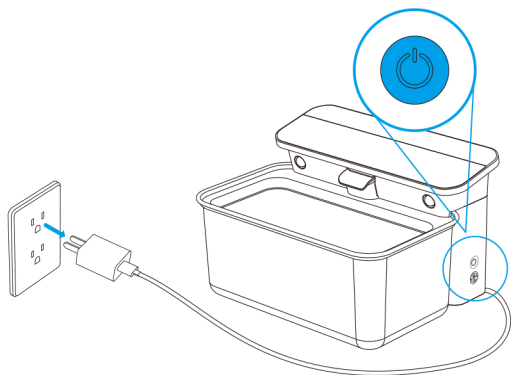

## Especificaciones

Modelo	PLWF007
Adaptador de alimentación	Potencia de entrada: CA 100-240V 50/60Hz Potencia de salida: CC 5 V 1 A
Capacidad del depósito de agua	2.5L
Material del depósito de agua	Acero inoxidable SUS304
Tamaño	265 x 220 x 167 mm 10,43 x 8,66 x 6,57 pulg/
Peso	1,75 kg/3,86 lb

## Instrucciones de seguridad

- Utilice el bebedero en un lugar seco.
- Utilice el bebedero en una superficie nivelada.
- Deseche todos los materiales del embalaje adecuadamente. Algunos elementos podrían estar empaquetados en bolsas de plástico; estas bolsas podrían causar asfixia. Mantener alejado de niños y mascotas.
- No utilice el bebedero con mascotas que no sean capaces de alcanzar la bandeja de agua o que tengan alguna discapacidad física.
- No sumerja el bebedero en agua (excepto el depósito) en ningún momento ya que podría dañar los componentes electrónicos.
- No utilice el bebedero en exteriores. Compruebe su funcionamiento con frecuencia para garantizar que funciona adecuadamente.
- No desmonte el bebedero de manera diferente a como se instruye en este manual del usuario.
- Solamente utilice accesorios recomendados o vendidos por el fabricante. El uso de accesorios no recomendados o vendidos por el fabricante podría generar condiciones no seguras.
- No modifique el bebedero.
- Examine el bebedero después de la instalación. No lo enchufe si hay agua en el cable de alimentación o enchufe.
- Para evitar tropiezos, siempre coloque el cable de alimentación por donde no pase gente caminando.
- No instale o guarde el bebedero en lugares expuestos a condiciones meteorológicas o temperaturas bajo 0°C (32°F).
- No utilice el bebedero sin añadir agua primero.
- Apague el bebedero cuando no lo vaya a utilizar.

## Garantía

- 12 meses de garantía
- Para orientarse con el uso del producto, contacte con nuestro equipo del servicio de atención al cliente en el correo electrónico: **support@petlibro.com**.