

NO.	NOTE	CFG / NO. FOURNISSEUR	DESCRIPTION	QTÉ
1	3176-012		BÂTI A5000 (21 x 84) x 48	1
2	3189-005		A5000 RAIL DE MONTAGE (84) ASSEM. DROIT	2
3	3189-004		A5000 RAIL DE MONTAGE (84) ASSEM. GAUCHE	2
4	3191-003		C.A.U. A5000 (84) x 8.75 ASSEM.	2
5	1305036979		PLAQUE ROULETTE	4
6	3180-003		PORTE PERFORÉE A5000 (21 x 84)	1
7	3183-004		PORTE DOUBLE PERFORÉE A5000 DROITE (21 x 84)	1
8	3183-002		PORTE DOUBLE PERFORÉE A5000 GAUCHE (21 x 84)	1
9	3192-003		COUVERCLE DESSUS AVEC BROSSE A5000 (21) x 48	1
10	1305038909		BROSSE PASSE CÂBLS DOUBLE 2 x 12	8
11	OHIO NUT & BOLT FH 4440	FH 4440	NIVLEUR, BASE D'ACIER 1/2-13	4
12	MAT-03PO20IB8106YY		2" SWIVEL CASTER - 250 LBS	4

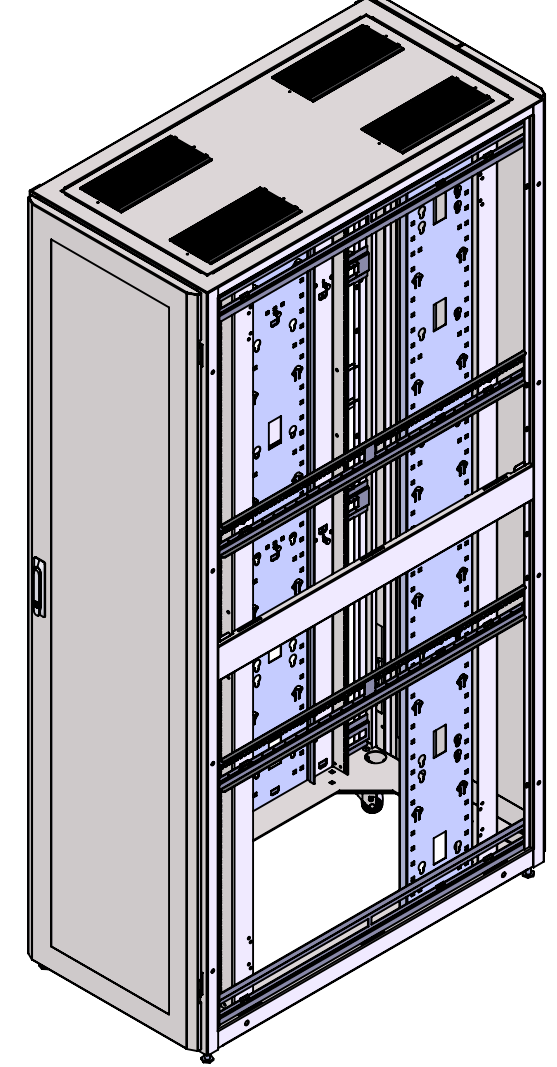

REV.	DESCRIPTION	DATE	APPR.
REVISIONS			

Electron METAL FABRIQUÉ AVEC FIERTÉ AU QUÉBEC.

CONFIDENTIEL
L'INFORMATION CONTENUE DANS CE DESSIN EST L'ENTIÈRE PROPRIÉTÉ D'ELECTRON METAL A.I.G. INC. TOUTE REPRODUCTION PARTIELLE OU EXHAUSTIVE SANS PERMISSION ÉCRITE D'ELECTRON METAL A.I.G. INC. EST INTERDITE.

DESSINÉ PAR/DRAWN BY: R.B.
VÉRIFIÉ PAR/CHECKED BY: R.B.

PROJET/PROJECT: G:\SWDwgs\Cabinets\SerA5000\EnsembleCabinet\
RCHER/FILE: A5000_Cab21x84x48_3181-006

NO. DE PIÈCE/PART NO.: CB5KSV-214848
NO. DESSIN/DWG NO.: 3181-006

TITRE/TITLE: CABINET A5000 (21 x 84) x 48
23.625 x 87.5 x 48

REV./REV: - ÉCHELLE/SCALE: 3:64 DATE: 2021-05-12 PAGE/SHEET: 1/2

APPROUVÉ PAR: E.D.

8 7 6 5 4 3 2 1

D

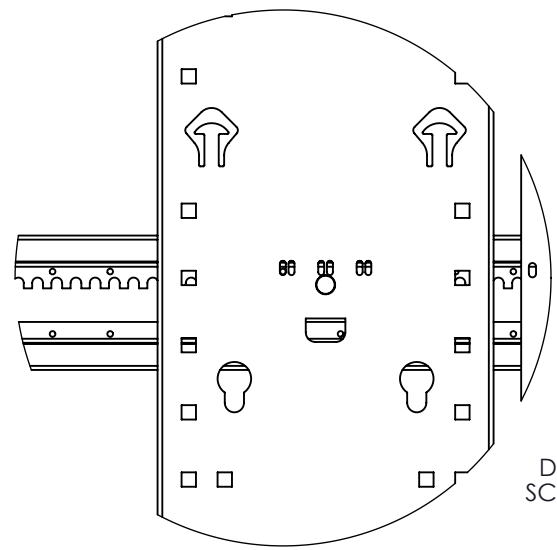

DETAIL A
SCALE 1 : 5

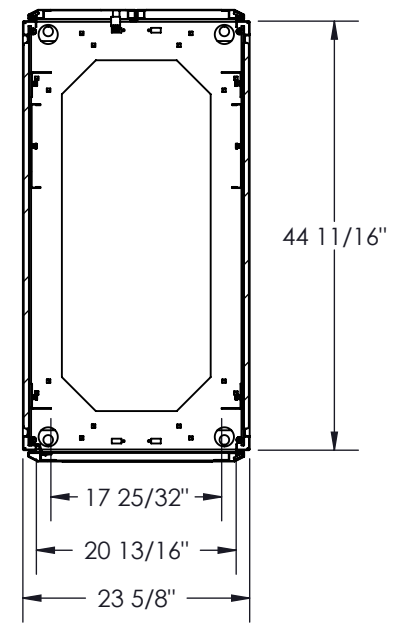

COUPE D-D
ÉCHELLE 5 : 64

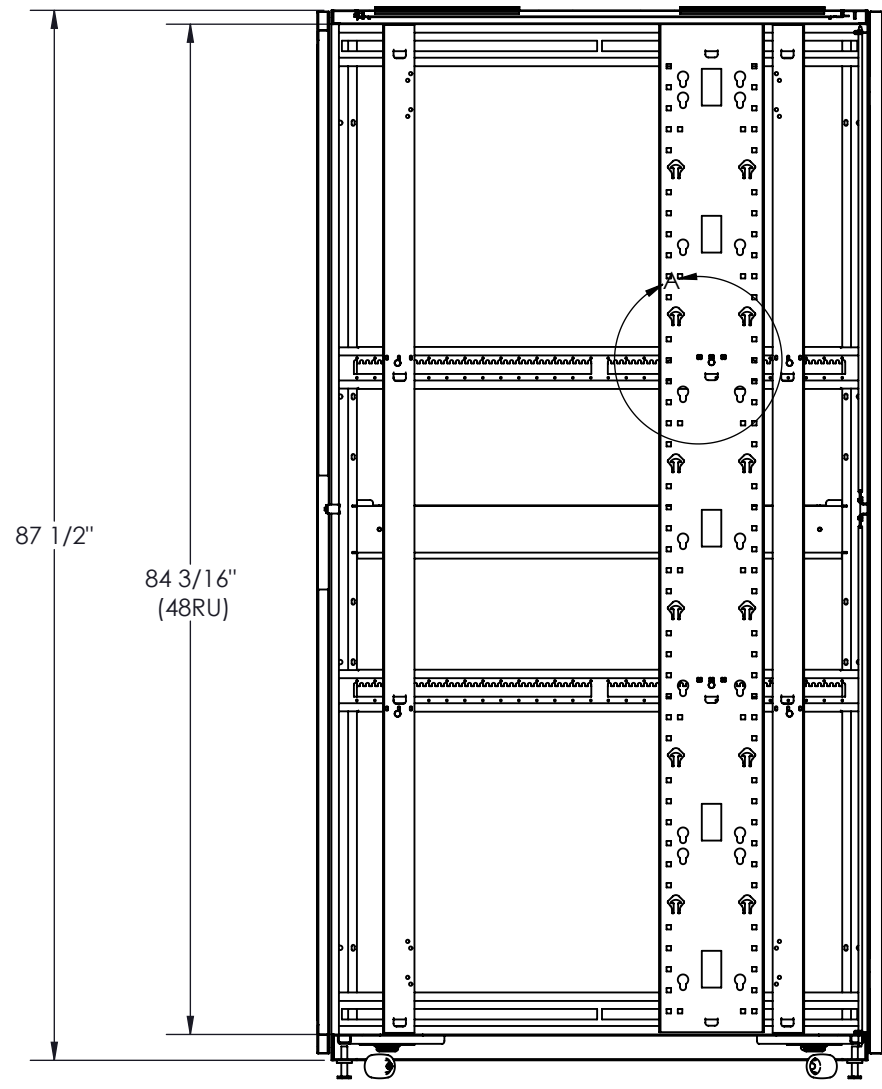
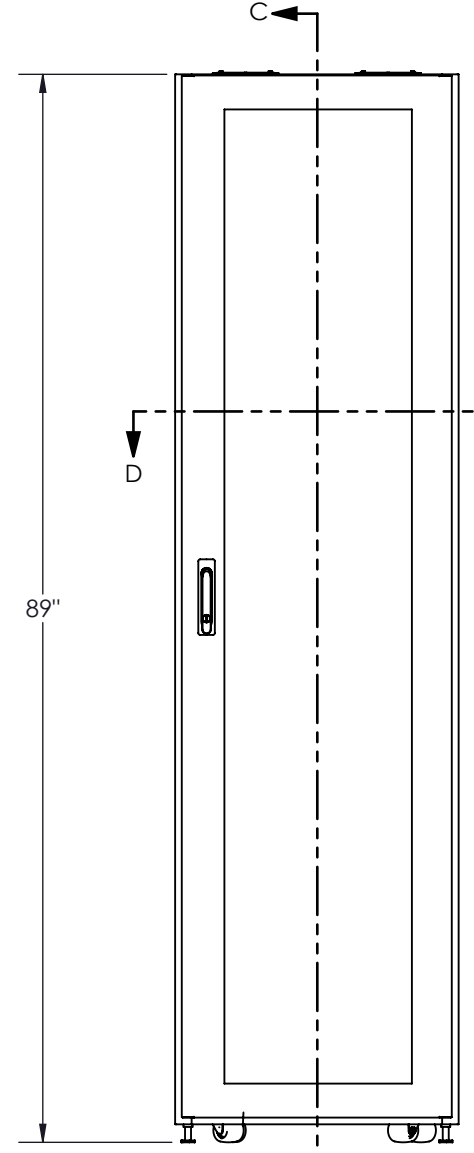

COUPE C-C
ÉCHELLE 1 : 16

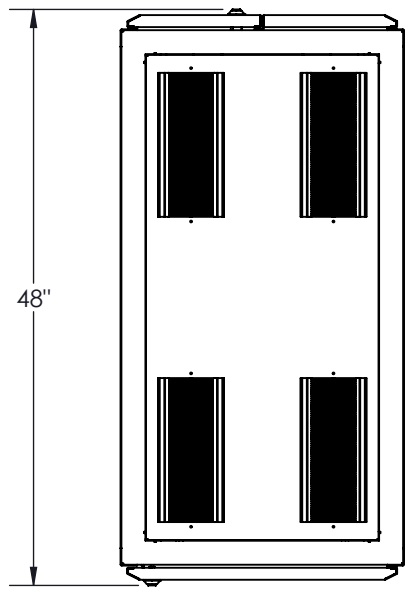

B

A

D

C

B

<p>FABRIQUÉ AVEC FIERTÉ AU QUÉBEC.</p> <p>CONFIDENTIEL L'INFORMATION CONTENUE DANS CE DESSIN EST L'ENTIÈRE PROPRIÉTÉ D'ELECTRON METAL A.I.G. INC. TOUTE REPRODUCTION PARTIELLE OU EXHAUSTIVE SANS PERMISSION ÉCRITE D'ELECTRON METAL A.I.G. INC. EST INTERDITE.</p>	DESSINÉ PAR/DRAWN BY: R.B.	TITRE/TITLE: CABINET A5000 (21 x 84) x 48 23.625 x 87.5 x 48				
	VÉRIFIÉ PAR/CHECKED BY: R.B.	PROJ./PROJECT: G:\SWDwgs\Cabinets\SerA5000\EnsembleCabinet\	FICHER/FILE: A5000_Cab21x84x48_3181-006			
APPROUVÉ PAR: E.D.	NO. DE PIÈCE/PART NO.: CB5KSV-214848	NO. DESSIN/DWG NO.: 3181-006	REV./REV.: -	ÉCHELLE/SCALE: 3:64	DATE: 2021-05-12	PAGE/SHEET: 2 / 2

8 7 6 5 4 3 2 1