

NO.	NOTE	CFG / NO. FOURNISSEUR	DESCRIPTION	QTÉ
1	3176-011		BÂTI A5000 (21 x 77) x 48	1
2	3189-006		A5000 RAIL DE MONTAGE (77) ASSEM. DROIT	2
3	3189-007		A5000 RAIL DE MONTAGE (77) ASSEM. GAUCHE	2
4	3191-005		C.A.U. A5000 (77) x 8.75 ASSEM.	2
5	1305036979		PLAQUE ROULETTE	4
6	3180-006		PORTE PERFORÉE A5000 (21 x 77)	1
7	3183-009		PORTE DOUBLE PERFORÉE A5000 DROITE (21 x 77)	1
8	3183-008		PORTE DOUBLE PERFORÉE A5000 GAUCHE (21 x 77)	1
9	3192-003		COUVERCLE DESSUS AVEC BROSSE A5000 (21) x 48	1
10	1305038909		BROSSE PASSE CÂBLS DOUBLE 2 x 12	8
11	OHIO NUT & BOLT FH 4440	FH 4440	NIVLEUR, BASE D'ACIER 1/2-13	4
12	MAT-03PO20IB8106YY		2" SWIVEL CASTER - 250 LBS	4

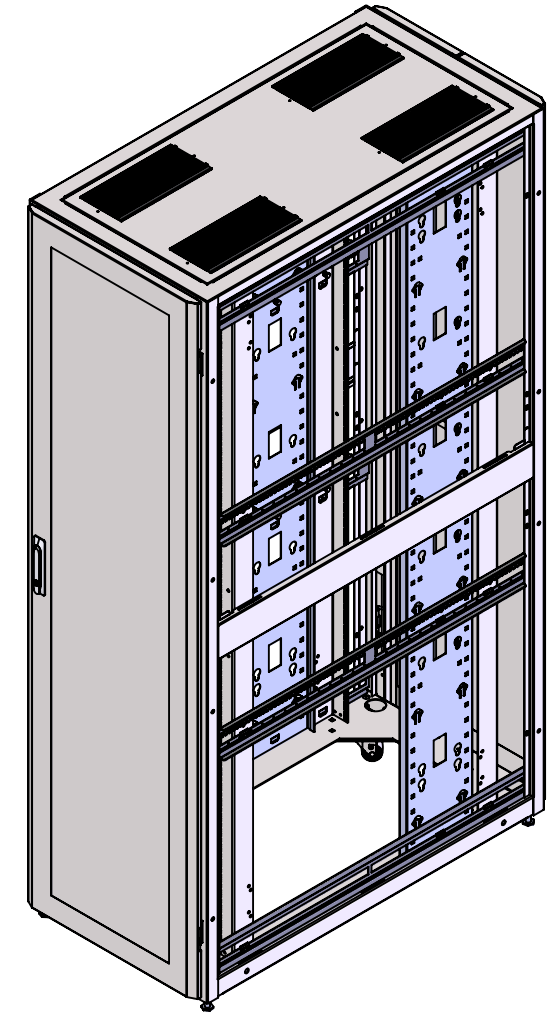

REV.	DESCRIPTION	DATE	APPR.
REVISIONS			

electron METAL FABRIQUÉ AVEC FIERTÉ AU QUÉBEC.

CONFIDENTIEL
L'INFORMATION CONTENUE DANS CE DESSIN EST L'ENTIÈRE PROPRIÉTÉ D'ELECTRON METAL A.I.G. INC. TOUTE REPRODUCTION PARTIELLE OU EXHAUSTIVE SANS PERMISSION ÉCRITE D'ELECTRON METAL A.I.G. INC. EST INTERDITE.

APPROUVÉ PAR:
E.D.

DESSINÉ PAR/DRAWN BY:
R.B.

VÉRIFIÉ PAR/CHECKED BY:
R.B.

PROJET/PROJECT:
G:\SWDwgs\Cabinets\SerA5000\EnsembleCabinet\

NO. DE PIÈCE/PART NO.:
CB5KSV-214448

TITRE/TITLE:
CABINET A5000 (21 x 77) x 48
23.625 x 80.5 x 48

FICHER/FILE:
A5000_Cab21x77x48_3181-005

NO. DESSIN/DWG NO.:
3181-005

REV. REV. / ÉCHELLE/SCALE: / DATE: / PAGE/SHEET:
- / 3:64 / 2021-05-12 / 1/2

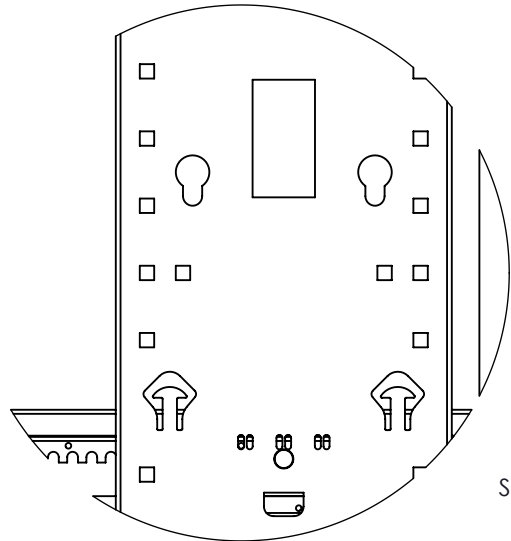
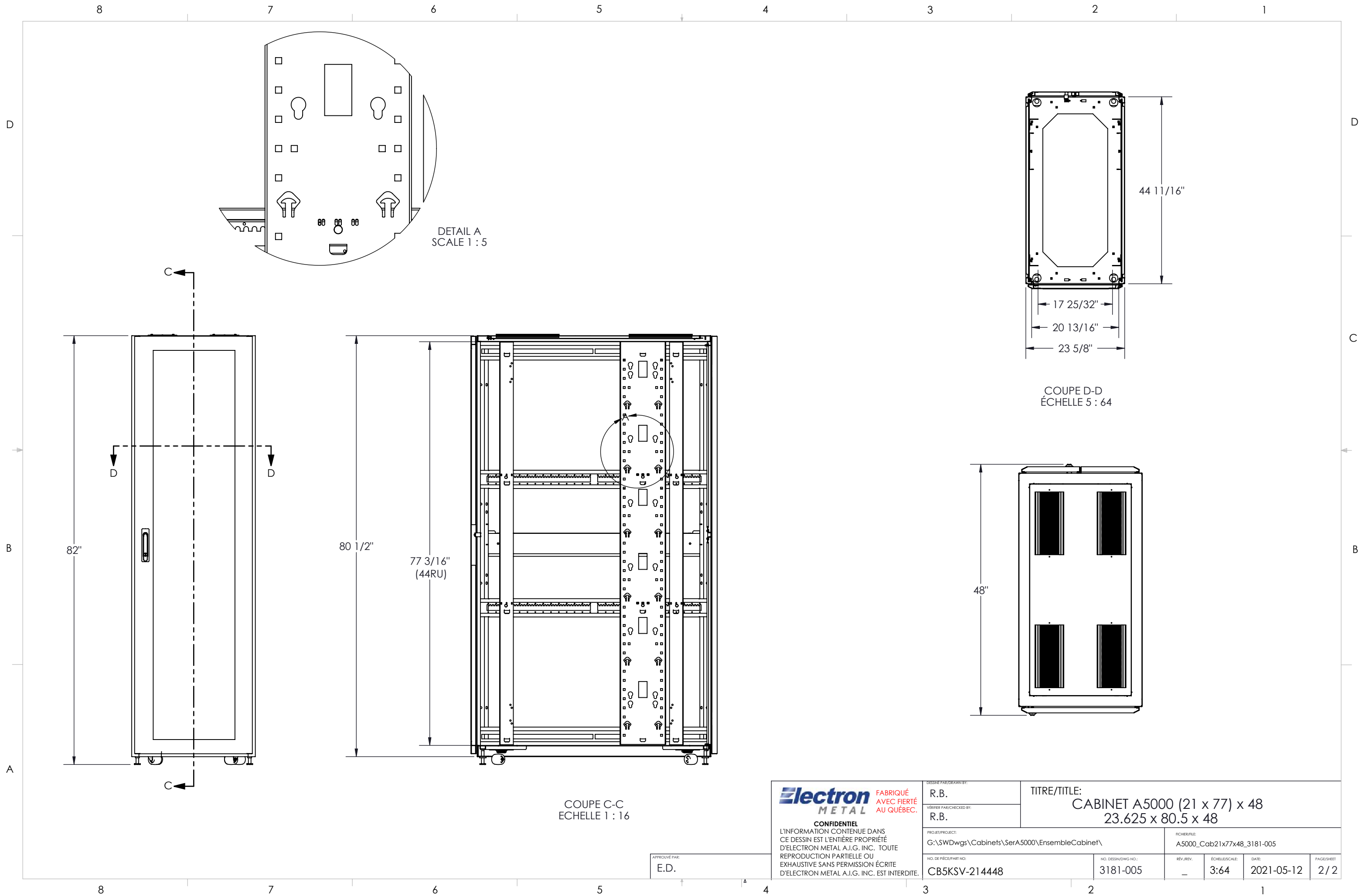

DETAIL A
SCALE 1 : 5

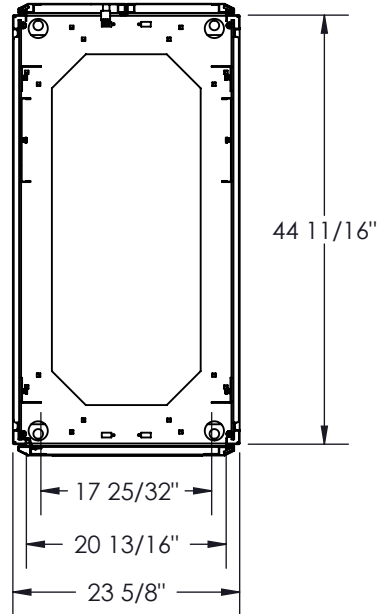

COUPE D-D
ÉCHELLE 5 : 64

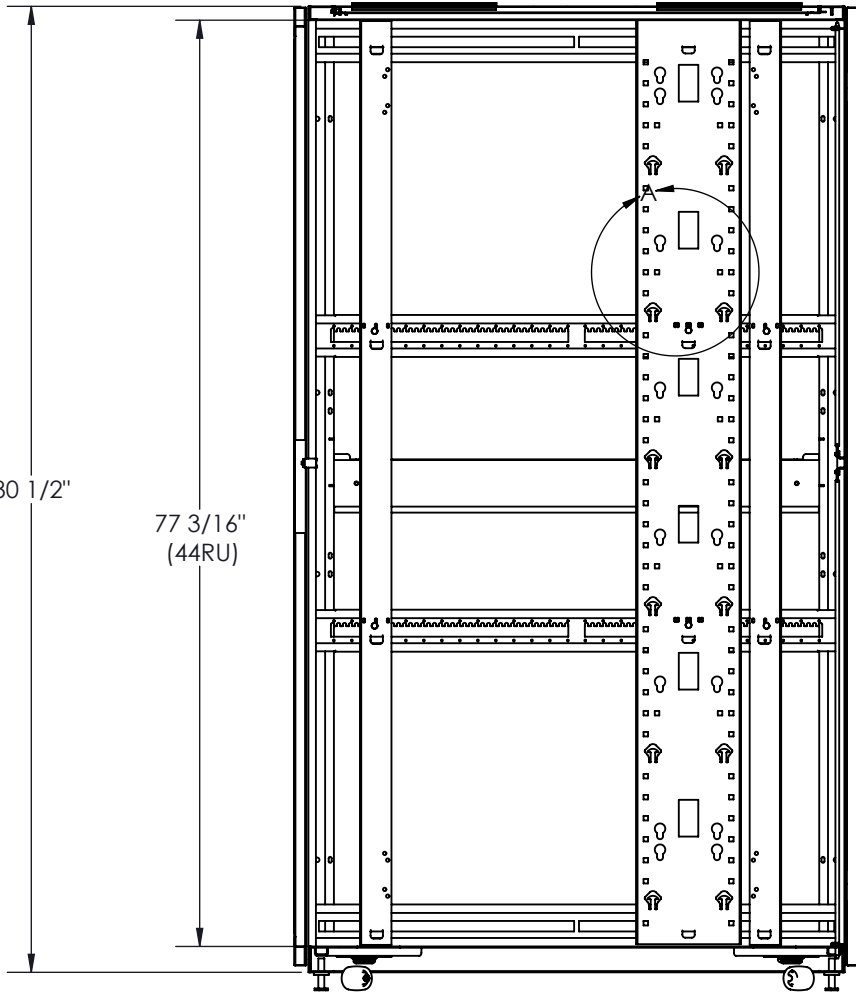
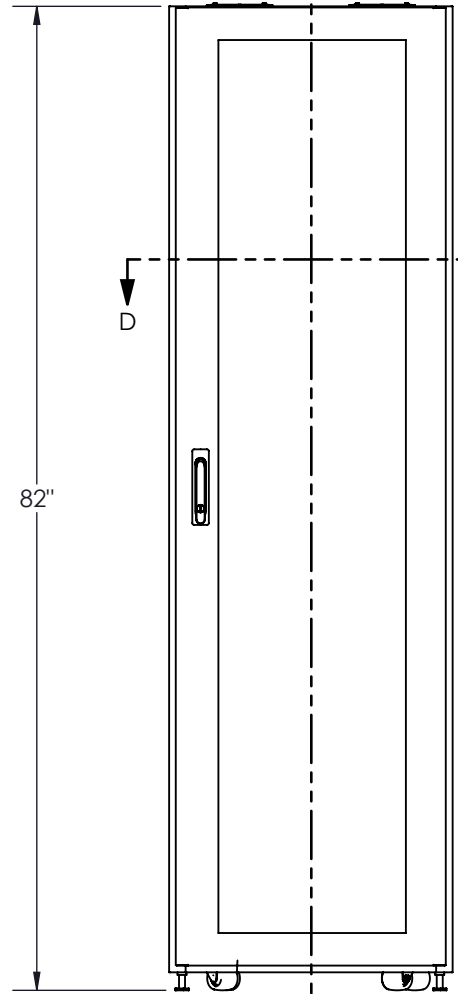

COUPE C-C
ECHELLE 1 : 16

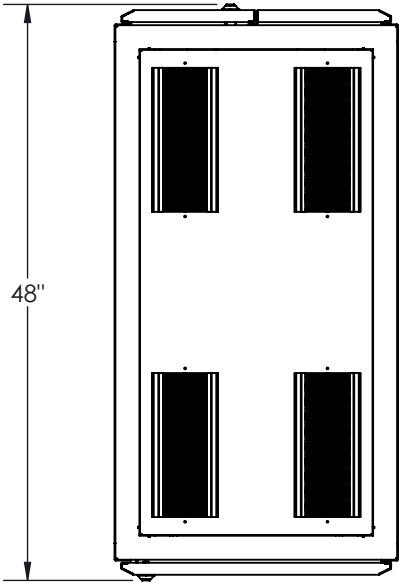

<p>FABRIQUÉ AVEC FIERTÉ AU QUÉBEC.</p> <p>CONFIDENTIEL L'INFORMATION CONTENUE DANS CE DESSIN EST L'ENTIÈRE PROPRIÉTÉ D'ELECTRON METAL A.I.G. INC. TOUTE REPRODUCTION PARTIELLE OU EXHAUSTIVE SANS PERMISSION ÉCRITE D'ELECTRON METAL A.I.G. INC. EST INTERDITE.</p>	DESSINÉ PAR/DRAWN BY: R.B.	TITRE/TITLE: CABINET A5000 (21 x 77) x 48 23.625 x 80.5 x 48				
	VÉRIFIÉ PAR/CHECKED BY: R.B.	PROJET/PROJECT: G:\SWDwgs\Cabinets\SerA5000\EnsembleCabinet\	FICHER/FILE: A5000_Cab21x77x48_3181-005			
APPROUVÉ PAR: E.D.	NO. DE PIÈCE/PART NO.: CB5KSV-214448	NO. DESSIN/DWG NO.: 3181-005	REV./REV.: -	ÉCHELLE/SCALE: 3:64	DATE: 2021-05-12	PAGE/SHEET: 2/2